

ISSN 2072-0297



# МОЛОДОЙ<sup>®</sup> УЧЁНЫЙ

международный научный журнал



**24**  
2017  
Часть III

16+

ISSN 2072-0297

# МОЛОДОЙ УЧЁНЫЙ

Международный научный журнал

Выходит еженедельно

№ 24 (158) / 2017

РЕДАКЦИОННАЯ КОЛЛЕГИЯ:

**Главный редактор:** Ахметов Ильдар Геннадьевич, кандидат технических наук

**Члены редакционной коллегии:**

Ахметова Мария Николаевна, доктор педагогических наук

Иванова Юлия Валентиновна, доктор философских наук

Каленский Александр Васильевич, доктор физико-математических наук

Куташов Вячеслав Анатольевич, доктор медицинских наук

Лактионов Константин Станиславович, доктор биологических наук

Сараева Надежда Михайловна, доктор психологических наук

Абдрасилов Турганбай Курманбаевич, доктор философии (PhD) по философским наукам

Авдеюк Оксана Алексеевна, кандидат технических наук

Айдаров Оразхан Турсункожаевич, кандидат географических наук

Алиева Тарана Ибрагим кызы, кандидат химических наук

Ахметова Валерия Валерьевна, кандидат медицинских наук

Брезгин Вячеслав Сергеевич, кандидат экономических наук

Данилов Олег Евгеньевич, кандидат педагогических наук

Дёмин Александр Викторович, кандидат биологических наук

Дядюн Кристина Владимировна, кандидат юридических наук

Желнова Кристина Владимировна, кандидат экономических наук

Жуйкова Тамара Павловна, кандидат педагогических наук

Жураев Хусниддин Олтинбоевич, кандидат педагогических наук

Игнатова Мария Александровна, кандидат искусствоведения

Калдыбай Кайнар Калдыбайулы, доктор философии (PhD) по философским наукам

Кенесов Асхат Алмасович, кандидат политических наук

Коварда Владимир Васильевич, кандидат физико-математических наук

Комогорцев Максим Геннадьевич, кандидат технических наук

Котляров Алексей Васильевич, кандидат геолого-минералогических наук

Кошербаева Айгерим Нуралиевна, доктор педагогических наук, профессор

Кузьмина Виолетта Михайловна, кандидат исторических наук, кандидат психологических наук

Курпаяниди Константин Иванович, доктор философии (PhD) по экономическим наукам

Кучерявенко Светлана Алексеевна, кандидат экономических наук

Лескова Екатерина Викторовна, кандидат физико-математических наук

Макеева Ирина Александровна, кандидат педагогических наук

Матвиенко Евгений Владимирович, кандидат биологических наук

Матроскина Татьяна Викторовна, кандидат экономических наук

Матусевич Марина Степановна, кандидат педагогических наук

Мусаева Ума Алиевна, кандидат технических наук

Насимов Мурат Орленбаевич, кандидат политических наук

Паридинова Ботагоз Жаппаровна, магистр философии

Прончев Геннадий Борисович, кандидат физико-математических наук

Семахин Андрей Михайлович, кандидат технических наук

Сенцов Аркадий Эдуардович, кандидат политических наук

Сенюшкин Николай Сергеевич, кандидат технических наук

Титова Елена Ивановна, кандидат педагогических наук

Ткаченко Ирина Георгиевна, кандидат филологических наук

Фозилов Садриддин Файзуллаевич, кандидат химических наук

Яхина Асия Сергеевна, кандидат технических наук

Ячинова Светлана Николаевна, кандидат педагогических наук

Журнал зарегистрирован Федеральной службой по надзору в сфере связи, информационных технологий и массовых коммуникаций.

**Свидетельство о регистрации средства массовой информации ПИ № ФС77-38059 от 11 ноября 2009 г.**

Журнал размещается и индексируется на портале eLIBRARY.RU, на момент выхода номера в свет журнал не входит в РИНЦ.

Журнал включен в международный каталог периодических изданий «Ulrich's Periodicals Directory».

Статьи, поступающие в редакцию, рецензируются. За достоверность сведений, изложенных в статьях, ответственность несут авторы. Мнение редакции может не совпадать с мнением авторов материалов. При перепечатке ссылка на журнал обязательна.

**Международный редакционный совет:**

Айрян Заруи Геворковна, кандидат филологических наук, доцент (Армения)

Арошидзе Паата Леонидович, доктор экономических наук, ассоциированный профессор (Грузия)

Атаев Загир Вагитович, кандидат географических наук, профессор (Россия)

Ахмеденов Кажмурат Максutowич, кандидат географических наук, ассоциированный профессор (Казахстан)

Бидова Бэла Бертовна, доктор юридических наук, доцент (Россия)

Борисов Вячеслав Викторович, доктор педагогических наук, профессор (Украина)

Велковска Гена Цветкова, доктор экономических наук, доцент (Болгария)

Гайич Тамара, доктор экономических наук (Сербия)

Данатаров Агахан, кандидат технических наук (Туркменистан)

Данилов Александр Максимович, доктор технических наук, профессор (Россия)

Демидов Алексей Александрович, доктор медицинских наук, профессор (Россия)

Досманбетова Зейнегуль Рамазановна, доктор философии (PhD) по филологическим наукам (Казахстан)

Ешиев Абдыракман Молдоалиевич, доктор медицинских наук, доцент, зав. отделением (Кыргызстан)

Жолдошев Сапарбай Тезекбаевич, доктор медицинских наук, профессор (Кыргызстан)

Игисинов Нурбек Сагинбекович, доктор медицинских наук, профессор (Казахстан)

Кадыров Кутлуг-Бек Бекмуратович, кандидат педагогических наук, заместитель директора (Узбекистан)

Кайгородов Иван Борисович, кандидат физико-математических наук (Бразилия)

Каленский Александр Васильевич, доктор физико-математических наук, профессор (Россия)

Козырева Ольга Анатольевна, кандидат педагогических наук, доцент (Россия)

Колпак Евгений Петрович, доктор физико-математических наук, профессор (Россия)

Кошербаева Айгерим Нуралиевна, доктор педагогических наук, профессор (Казахстан)

Курпаяниди Константин Иванович, доктор философии (PhD) по экономическим наукам (Узбекистан)

Куташов Вячеслав Анатольевич, доктор медицинских наук, профессор (Россия)

Лю Цзюань, доктор филологических наук, профессор (Китай)

Малес Людмила Владимировна, доктор социологических наук, доцент (Украина)

Нагервадзе Марина Алиевна, доктор биологических наук, профессор (Грузия)

Нурмамедли Фазиль Алигусейн оглы, кандидат геолого-минералогических наук (Азербайджан)

Прокопьев Николай Яковлевич, доктор медицинских наук, профессор (Россия)

Прокофьева Марина Анатольевна, кандидат педагогических наук, доцент (Казахстан)

Рахматуллин Рафаэль Юсупович, доктор философских наук, профессор (Россия)

Ребезов Максим Борисович, доктор сельскохозяйственных наук, профессор (Россия)

Сорока Юлия Георгиевна, доктор социологических наук, доцент (Украина)

Узаков Гулом Норбоевич, доктор технических наук, доцент (Узбекистан)

Хоналиев Назарали Хоналиевич, доктор экономических наук, старший научный сотрудник (Таджикистан)

Хоссейни Амир, доктор филологических наук (Иран)

Шарипов Аскар Калиевич, доктор экономических наук, доцент (Казахстан)

Шуклина Зинаида Николаевна, доктор экономических наук (Россия)

**Руководитель редакционного отдела:** Кайнова Галина Анатольевна

**Ответственные редакторы:** Осянина Екатерина Игоревна, Вейса Людмила Николаевна

**Художник:** Шишков Евгений Анатольевич

**Верстка:** Бурьянов Павел Яковлевич, Голубцов Максим Владимирович, Майер Ольга Вячеславовна

Почтовый адрес редакции: 420126, г. Казань, ул. Амирхана, 10а, а/я 231.

Фактический адрес редакции: 420029, г. Казань, ул. Академика Кирпичникова, д. 25.

E-mail: info@moluch.ru; http://www.moluch.ru/.

Учредитель и издатель: ООО «Издательство Молодой ученый».

Тираж 500 экз. Дата выхода в свет: 05.07.2017. Цена свободная.

Материалы публикуются в авторской редакции. Все права защищены.

Отпечатано в типографии издательства «Молодой ученый», 420029, г. Казань, ул. Академика Кирпичникова, д. 25.



---

---

**Н**а обложке изображен русский и советский математик *Андрей Николаевич Колмогоров* (1903—1987), один из основоположников современной теории вероятностей и исследователь ряда других теорий: топологии, геометрии, математической логики, классической механики, теории турбулентности, сложности алгоритмов, информации, теории функций, тригонометрических рядов, теории меры, теории множеств, дифференциальных уравнений, динамических систем, функционального анализа и ряда других областей математики и её приложений. Известны также его работы в статистической физике (в частности, уравнение Джонсона — Мела — Аврами — Колмогорова).

Родился Колмогоров в Тамбове, с семи лет жил в Москве. В ранние годы обучением Андрея и других соседских детишек занимались его тетушки. Они организовали что-то вроде частной школы и издавали для них рукописный журнал «Весенние ласточки», в котором были опубликованы первые творческие работы учеников, в том числе придуманные Андреем арифметические задачки. Позже он был определен в частную гимназию Репман. По свидетельству первых учителей Андрея Колмогорова, они «не успевали его учить». Математику он изучил самостоятельно по «Энциклопедическому словарю Брокгауза и Ефрона».

Будущий академик в свои первые студенческие годы увлекался также историей. Выполнив первое серьезное историческое исследование о земельных отношениях в Новгородской земле, опираясь на материалы писцовых книг XV—XVI вв., он представил его на семинаре Бахрушина. Результаты его сохранились, но были опубликованы только в 1994 году. Автору исследования было заявлено, что выводы не могут быть окончательными, и для каждого из них нужно несколько доказательств. Тогда он окончательно решил уйти в науку, где для подтверждения результата достаточно всего одного доказательства, — в математику.

Окончив первый курс Московского университета экстерном, молодой Колмогоров в свои 19 лет получил миро-

вую известность, удивив специалистов неожиданными результатами своих математических исследований: построил пример ряда Фурье, расходящегося почти всюду, а вслед за ним — пример такого ряда, расходящегося в каждой точке.

В 1928 году Колмогорову удалось выявить и доказать необходимые и достаточные условия справедливости закона больших чисел. В 1930-е годы он заложил также основы теории марковских случайных процессов с непрерывным временем.

Пик его математической карьеры пришелся на 1950—60-е годы, когда он, уже будучи профессором МГУ, получил выдающиеся результаты:

- в небесной механике, сдвинув с мёртвой точки задачи, оставшиеся нерешёнными со времен Ньютона и Лапласа;
- в решении 13-й проблемы Гильберта о возможности представления произвольной непрерывной функции нескольких действительных переменных в виде суперпозиции непрерывных же функций двух переменных;
- по динамическим системам, где введённый им новый инвариант «эпсилон-энтропия» привёл к перевороту в теории этих систем;
- в теории вероятностей конструктивных объектов, где предложенные им идеи измерения сложности объекта нашли применение в теории информации, теории вероятностей и теории алгоритмов.

За выдающиеся заслуги в области математики Колмогоров удостоен целого ряда премий и орденов, включая семь орденов Ленина, Орден Октябрьской Революции, Орден Трудового Красного Знамени, Золотую медаль имени Гельмгольца Академии наук Германии.

В 2002 году Лондонский университет учредил Медаль Колмогорова.

*Екатерина Осянина, ответственный редактор*

---

---

## СОДЕРЖАНИЕ

### СЕЛЬСКОЕ ХОЗЯЙСТВО

- Громова Е. О., Капралов А. В.**  
Оценка противопожарного обустройства объектов нефтедобычи на территории Сургутского района..... 233
- Дадаходжаев А., Мамаджанов М. М., Хайдаров Ш. Э., Эшонжонов Ж. Б.**  
Почвоохранное земледелие и лесонасаждение заовраженных площадей Наманганских адыров ..... 236
- Хажиев М. Х., Мирнигматов Б. Т.**  
Универсальная пневматическая зерновая сеялка PDE-5,4 для сева зерновых и кормовых культур ..... 238
- Шешина Я. А., Морозов А. Е.**  
Эффективность процессов естественного лесовосстановления на элементах карьера добычи гранита в условиях г. Екатеринбурга ... 241

### ЭКОНОМИКА И УПРАВЛЕНИЕ

- Анищенко Ю. А., Швецов Е. А.**  
Инструменты оценки эффективности деятельности малых инновационных предприятий ..... 244
- Бекмухамедова Б. У.**  
Вопросы эффективного использования энергетических ресурсов в отраслях индустриальной экономики ..... 246
- Bukharitsyna I.**  
Russian foreign trade with EU in times of sanctions..... 248
- Вознюк Е. А.**  
Оценка влияния выбора режима налогообложения на развитие агропромышленного комплекса на территории РФ на примере ЗАО «Птицефабрика «Оренбургская»..... 251

- Евтушенко В. С.**  
Отношения между Россией и Китаем в структуре Шанхайской организации сотрудничества: стратегические цели стран ..... 256
- Коневина М. С.**  
Теоретические основы кредитования сельского хозяйства ..... 259
- Королева А. Д.**  
Транзакционные издержки в банковском секторе Российской Федерации..... 262
- Красная Е. М.**  
Прибыль предприятия и методы ее оптимизации ..... 264
- Мартынов Л. М., Геворгян Р. М.**  
Основы менеджмента в виртуальной бизнес-среде с использованием информационно-коммуникационных технологий..... 266
- Минеев И. А., Смирнов А. М.**  
Формирование национальных транспортно-логистических кластеров как стратегический приоритет государства ..... 269
- Набиева С. К.**  
Современное состояние формирования электронной коммерции в условиях развития экономики страны ..... 272
- Наимов С. Т.**  
Основы производственной эстетики ..... 273
- Никифорова Я. Е.**  
Роль и место аутсорсинга в организации бухгалтерского учета ..... 275
- Исмагилова А. С., Обухова Ю. В.**  
Государственный финансовый контроль как инструмент противодействия коррупции... 277
- Петров Е. И.**  
Социально-экономическое развитие Комсомольска-на-Амуре — города президентского внимания ..... 280
- Петросян С. Ю.**  
Анализ состояния и динамики потребительского кредитования в России и тенденции его развития на современном этапе..... 283

<b>Раднаева В. Х., Доржиева И. Ц.</b> Анализ межбюджетных трансфертов Республики Бурятия ..... 285	<b>Умаралиев О. Р.</b> Проблемы банковской системы Узбекистана и пути их решения ..... 307
<b>Райимбердиева О. Р., Набиева С. К.</b> Основные составляющие электронной коммерции в условиях развития экономики Узбекистана ..... 289	<b>Умаралиев О. Р.</b> Проблемы задолженности в экономике и пути их решения ..... 309
<b>Сатторкулов О. Т., Рахматов К. У.</b> Банковско-финансовая система и её развитие..... 290	<b>Умаралиев О. Р.</b> Финансовый сектор и его влияние на макроэкономические индикаторы ..... 310
<b>Сингатуллин Р. Р.</b> Структура мотивов трудовой деятельности управленческих работников и факторы, их определяющие..... 292	<b>Цыденова Г. Д., Баниева М. А.</b> Анализ эффективности исполнения государственной финансовой поддержки сельского хозяйства Республики Бурятия ..... 312
<b>Стадниченко А. Ф.</b> Развитие организации и реализация ее стратегических задач на основе методологии проектного управления ..... 295	<b>Шагдурова Н. П., Цыденмункуева Т. Ч.</b> Исполнение консолидированного бюджета субъекта Российской Федерации (на примере Республики Бурятия) ..... 316
<b>Стукова Ю. Е., Чупахина Ю. Н.</b> Психологические методы управления персоналом ..... 298	<b>Шарбунаев Б. А.</b> Анализ управления муниципальной собственностью г. Улан-Удэ ..... 319
<b>Ткаченко К. В.</b> Банковское кредитование юридических лиц: анализ состояния и перспективы развития .... 300	<b>Шарбунаев Б. А.,</b> Проблемы и перспективы управления муниципальной собственностью на примере города Улан-Удэ ..... 322
<b>Ткаченко К. В.</b> Анализ кредитования юридических лиц в Тюменской области ..... 302	<b>Шумский А. Д.</b> Подходы и методы изучения внутренней среды ..... 326
<b>Толстикова Е. А.</b> Теоретические основы формирования стратегии повышения конкурентоспособности предприятия..... 304	

## СЕЛЬСКОЕ ХОЗЯЙСТВО

### Оценка противопожарного обустройства объектов нефтедобычи на территории Сургутского района

Громова Евгения Олеговна, магистрант;  
Капралов Анатолий Витальевич, кандидат сельскохозяйственных наук, доцент  
Уральский государственный лесотехнический университет (г. Екатеринбург)

Инженеры нефтедобывающих предприятий при создании проектов освоения лесов сталкиваются с необходимостью проектирования противопожарных минерализованных полос по периметру всех объектов, расположенных в лесных комплексах. Согласно Правилам пожарной безопасности в лесах [1] противопожарная минерализованная полоса закладывается вокруг объектов нефтедобычи с целью профилактики распространения лесных пожаров и создания условий для их тушения.

Каждый год, одной компанией разрабатывается более 600 проектов освоения лесов из них половина территорий расположены в лесных комплексах. Создание и ежегодное обновление противопожарных минерализованных полос требует постоянных существенных материальных затрат, использования значительного количества специализированной техники, машин и механизмов. При этом расходуются денежные средства, увеличивается время подготовки ввода объектов обустройства в эксплуатацию.

Целью настоящей работы является анализ противопожарного обустройства нефтедобывающих объектов Сургутского района и обоснование возможности сокращения создания противопожарных минерализованных полос вокруг них.

К объектам нефтедобычи относят: кустовые площадки и площадки одиночных скважин (поисковые и разведочные), ДНС (дожимные насосные станции), КНС (кустовые насосные станции), КС (компрессорные станции), ГТЭС (газотурбинные электростанции), базы производственного обслуживания, карьеры грунта, узлы сбора конденсата на газопроводах, узлы запуска и приема очистных устройств на трубопроводах, подстанции и прочее.

По классификации производств (отдельных помещений) по степени пожарной опасности эти объекты отнесены к категории А, что означает повышенную взрывопожароопасность. Производства данной категории, связанные с применением веществ, воспламенение или взрыв которых может произойти в результате воздействия на них воды или кислорода воздуха. [2]

Класс взрывоопасности определяется исходя из конкретных условий технологического процесса. Например, такие объекты как: устья скважин на открытых площадках (кустовые площадки), замерные установки, узлы сбора конденсата относятся к зонам пространства у наружных установок, содержащие горючие газы или легковоспламеняющиеся жидкости (зоны класса В-1Г). Площадки дожимных насосных станций и компрессорные станции относятся к зоне, где смеси горючих газов и ЛВЖ с воздухом не образуются при нормальной эксплуатации, а только в результате аварий (зоны класса В-1А). [3]

В ходе изучения этой проблемы было установлено, что противопожарное обустройство арендуемых лесных участков для проведения работ по геологическому изучению недр и разработке месторождений полезных ископаемых, предусмотрено уже на стадии проектирования объектов и реализуется при строительстве и их эксплуатации.

Каждая площадка возводится на земляном грунте, в качестве насыпи обычно используется песок. Так же инженерно-подготовительные работы создания площадок включают устройство грунтового обвалования по периметру. При этом метрические показатели песчаной обваловки (высота 1,3 м, ширина основания 2,6 метра) превышают показатели противопожарной минерализованной полосы, рекомендуемые Правилами пожарной безопасности в лесах. В зависимости от назначения создаваемой противопожарной минерализованной полосы, ее ширина может варьировать от 1,4 м.

Для оценки системы противопожарного обустройства были рассмотрены лесорастительные условия исследуемой территории. Леса Сургутского лесничества отнесены к Западно-Сибирскому северо-таежному равнинному лесному району (правобережье Оби) и к Западно-Сибирскому средне-таежному равнинному лесному району (левобережье Оби) таежной лесорастительной зоны. [4] Лесистость Сургутского административного района составляет 36,3%. Характеристика лесных и нелесных земель лесного фонда на территории Лесничества представлена в таблице 1.

Таблица 1. Характеристика лесных и нелесных земель лесного фонда Сургутского лесничества

Категории земель	Всего по лесничеству	
	площадь, га	%
Общая площадь земель	6386203	100
Лесные земли — всего	1476945	23,1
Земли, покрытые лесной растительностью, — всего	1464446	22,9
в т. ч. лесные культуры	11155	0,2
Земли, не покрытые лесной растительностью, — всего	23566	0,4
в том числе:		
несомкнувшиеся лесные культуры	718	0
лесные питомники	0	0
естественные редины	714	0
Фонд лесовосстановления всего, в том числе:	11067	0,2
гари	1211	0
погибшие древостои	0	0
вырубки	6373	0,1
прогалины, пустыри	3483	0,1
Нелесные земли — всего	4909258	76,9
пашни	0	0
сенокосы	190	0
пастбища	2504	0
воды	1078151	16,9
сады, тутовники, ягодники	0	0
дороги, просеки	21259	0,3
усадебные и прочие	3714	0,1
болота	3683405	57,7
пески	493	0
прочие земли	119542	1,9

Таким образом большая часть территории расположена на нелесных землях, 57,7% из которых составляют болота. Лесная часть территории в основном расположена вдоль рек.

Проанализировано расположение нефтедобывающих объектов на землях относительно классов пожарной опасности лесов. Известно, что существует пять классов пожарной опасности. I класс — природная пожарная опасность — очень высокая, II — природная пожарная опасность — высокая, III — природная пожарная опасность — средняя, IV — природная пожарная опасность — слабая, V — природная пожарная опасность — отсутствует [5]. Результаты распределения показаны на графике (рис. 1).

Примерное количественное распределение объектов нефтедобычи относительно классов пожарной опасности в лесу показано на рис. 2

Отсюда следует, что большая часть объектов нефтедобычи находится на территориях, отнесенных к IV–V классам пожарной опасности. В основном эти объекты расположены на болотах и переувлажненных землях, а значит возникновение лесного пожара маловероятно. Территория

этих площадок уже имеет земляной вал, который и можно считать заменой противопожарной минерализованной полосе и дополнительное создание минполосы вокруг объекта нецелесообразно.

И наоборот, объекты, попавшие во II и III класс пожарной опасности, в соответствии с Правилами пожарной безопасности в лесу [1], нуждаются в прокладке дополнительного противопожарного барьера со стороны лесного массива.

**Выводы:** Для условий Сургутского района, в большом числе случаев, песчанное обвалование можно считать заменой противопожарной минерализованной полосы, например, если объект нефтедобычи расположен в IV и V классах пожарной опасности лесов.

Привязка площадок относительно классов пожарной опасности и реальная оценка ситуации в каждом конкретном случае могут значительно снизить экономические затраты на создание противопожарной минерализованной полосы, а также сократить трудозатраты и затраты на эксплуатацию машин и механизмов. Тем самым сокращается время на подготовку объектов обустройства к эксплуатации.





Рис. 1. Процентное распределение объектов нефтедобычи на землях по классам пожарной опасности лесов



Рис. 2. Количественное распределение объектов нефтедобычи относительно классов пожарной опасности в лесу

Литература:

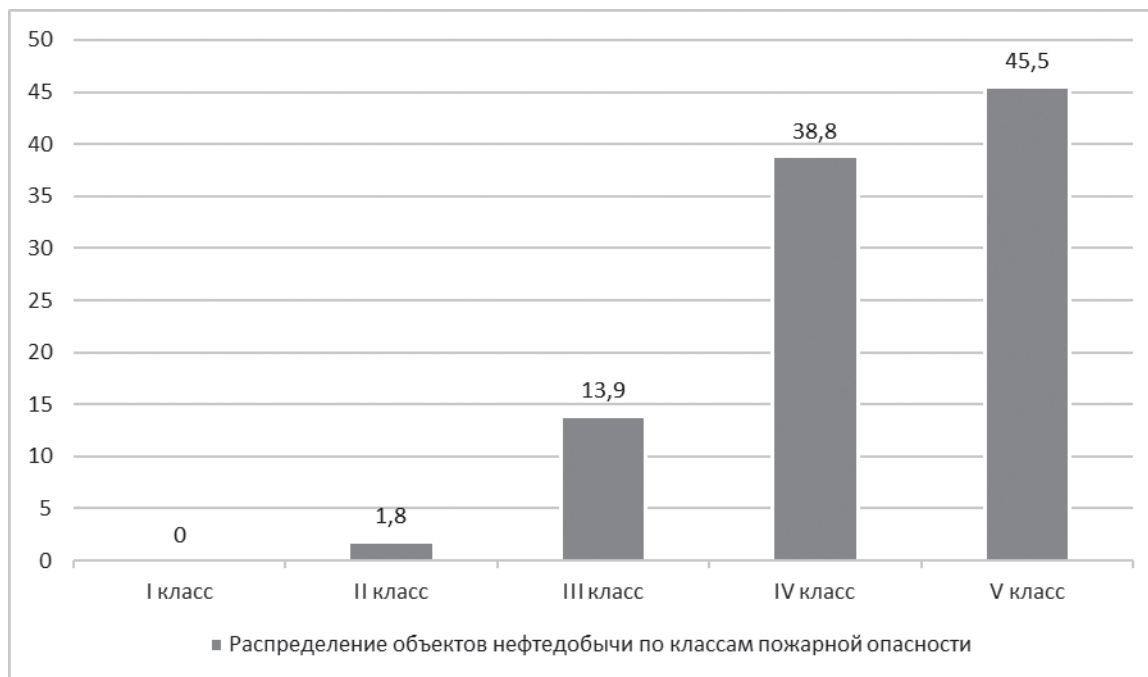
1. Постановление Правительства РФ от 30.06.2007 г. № 417 «Об утверждении Правил пожарной безопасности в лесах».
2. СНиП II — М.2–62 «Производственные здания промышленных предприятий. Нормы проектирования».
3. Правила устройства электроустановок: все действующие раздлы ПУЭ-6 ПУЭ-7. — Новосибирск: Сиб. унив. изд-во, 2008.
4. Лесохозяйственный регламент территориального управления Сургутское лесничество на 2009–2018 годы. НУ «РосГИПРОлес», М., 2008.

5. Приказ Министерства сельского хозяйства РФ от 16.12.2008 г. № 532 «Об утверждении Классификации природной пожарной опасности лесов и классификации пожарной опасности в лесах по условиям погоды, а также требований к мерам пожарной безопасности в лесах в зависимости от целевого назначения лесов, показателей природной пожарной опасности лесов и показателей пожарной опасности в лесах по условиям погоды».

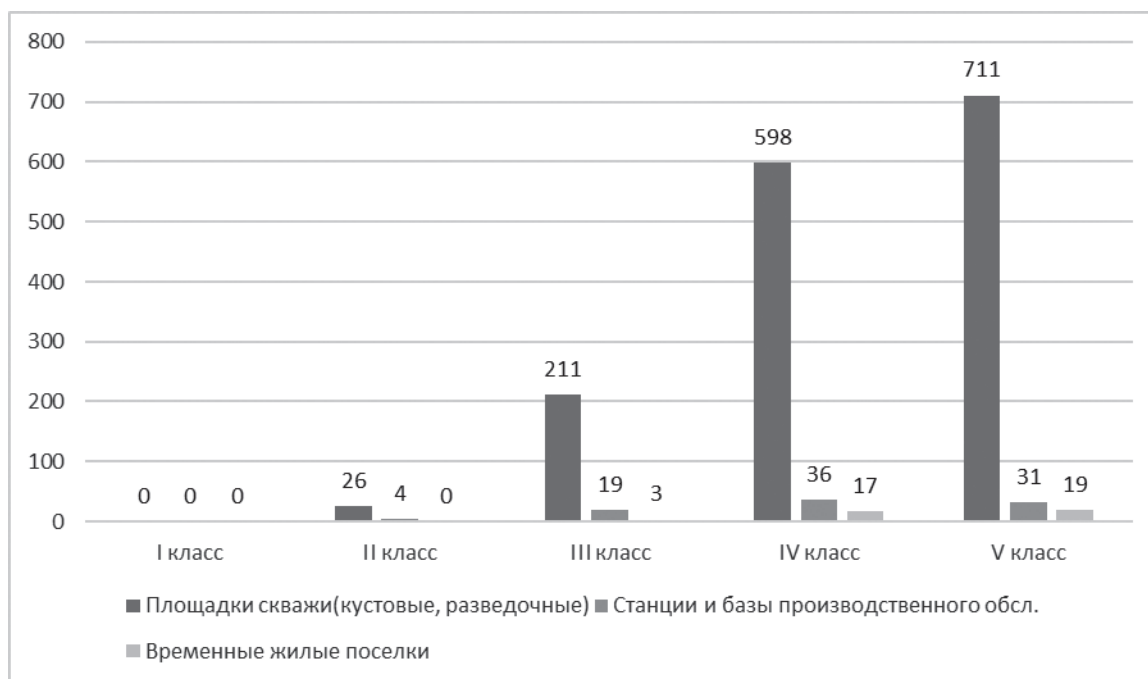
## Почвоводоохранное земледелие и лесонасаждение заовраженных площадей Наманганских адыров

Дадаходжаев Анваржон, кандидат сельскохозяйственных наук, доцент;  
Мамаджанов Маруф Махмуджанович, старший преподаватель;  
Хайдаров Шерзод Эргашалиевич, ассистент;  
Эшонжонов Жахонгир Бахромжонович, ассистент  
Наманганский инженерно-педагогический институт (Узбекистан)

*При освоении заовраженных площадей на спланированной поверхности заовраженного участка формируются новые подтипы техногенных почв, представляемые обнажениями и насыпями. Обнаженный участок характеризуется плотным сложением и низкой фильтрационной способностью. Насыпная же поверхность отличается просадочностью и потенциальной суффозионной опасностью, рыхлостью профиля и значительной водопроницаемостью.*

*Почвоводоохранное земледелие на площади мелиорируемой поверхности должно быть комплексным сочетанием агро- лесо- и гидромелиоративные приемы защиты почв от эрозии.*

**Ключевые слова:** Наманганской адыр, почвоводоохранное земледелие, заовраженные площади, лесонасаждение, водопроницаемость, фильтрация, водоохрана, устойчивость, вспашка, удобрения, водопрочные, эрозиоустойчивость, сток, водоупорная площадь

Почвоводоохранное земледелие и лесонасаждение. На спланированной поверхности заовраженного участка формируются новые подтипы техногенных почв, представляемые обнажениями и насыпями. Обнаженный участок характеризуется плотным сложением и низкой фильтрационной способностью. Насыпная же поверхность отличается просадочностью и потенциальной суффозионной опасностью, рыхлостью профиля и значительной водопроницаемостью. Поэтому одним из безальтернативных приемов сельскохозяйственного использования заовраженных земель является коренная мелиорация оврагов. Она предусматривает комплекс мелиоративных приемов по реконструкции эродированных земель с целью создания на них культурного фона [1, с. 7]. В целом, вся спланированная поверхность почва-субстрат обладает низким плодородием и минимальной противоэрозионной устойчивостью. Поэтому в освоении оврагов для сельскохозяйственного использования возникает необходимость решения этих неотделимых друг от друга задач: предупреждения проявления эрозионных процессов и интенсивное наращивание плодородия спланированных земель.

Почвоводоохранное земледелие на площади мелиорируемой поверхности должно быть комплексным, сочетающим агро- лесо- и гидромелиоративные приемы защиты почв от эрозии. Согласно закону прямолинейного движения концентрированного стока временных водных потоков на сильно заовраженных землях, количество удлиненных оврагов с истечением времени уменьшается до 9% [2, с. 5].

В первый год освоения под зяблевую вспашку вносятся удвоенные или утроенные дозы органических удобрений на фоне минеральных, в норме, принятой в хозяйстве для высеваемой культуры. В виде органических компонентов используются: полуперепревший навоз (40–60 т/га), гидролизный лигнин (30–60 т/га), утилизированный городской отход (30–50 т/га) или сточных вод (60–90 т/га). Причем на участке землевания применяются нижние нормы органических компонентов и глубина их вспашки не должна превышать 15 см с тем, чтобы сохранить слой трансплантата. При этом оптимальная влажность ила сточных вод перед внесением должна быть 30–40%, т. к. в этом случае он сохраняет водопрочные структурные отделности размером 0,3–1,5 см.

После внесения удобрений высеваются зерновые (озимый ячмень) или однолетние кормовые травы (шадбар, суданская трава, смесь ржи и перко), обработку почв и посев культур необходимо производить под наименьшим уклоном, 1–3°. Горизонтальный (строго поперечный) способ агротехники, эффективный при предупреждающих мерах борьбы с оврагообразованием, исключается, т. к. полное задержание стока в насыпной поверхности создает опасность развития просадочно-суффозионных процессов. На оврагоопасных территориях Наманганских адыров из организационно-хозяйственных мер в практику агропромышленного комплекса нами был внедрен комплекс систем почвоохранного земледелия: двухразовый ежегодный учет и оценка размытых земель по фермерских хозяйствам [3, с. 16].

Для отвода излишков стока на расстоянии 10 м параллельно обрыву оврага или балки проводятся водосборные валики. Валики в местах сброса соединяются водосбрасывающими гидротехническими устройствами — трубой, лотками или желобами. Устройство валиков и водоотводящих сооружений аналогично выше описываемому варианту для предупреждающих мероприятий. Размеры железобетонных лотков должны быть по ширине 25–30 см и глубине 15–20 см, железобетонных труб — диаметром 25–35 см.

Водоупорные колодцы желательно строить из дешевых местных материалов. В этом отношении наиболее доступными и эффективными являются хаузы размером 1х1,2х0,7 м, или можно использовать железную бочку диаметром 0,5–0,7 м, высотой 0,7–1,0 м. во всех случаях в нижней части емкости прорезается отверстие с пропускной способностью, равной пропускной способности водосбрасывающего лотка или трубы. В качестве водоупорного колодца можно использовать плетневые конструкции из лозы виноградника и хвороста. Водосборная площадь простых гидромелиоративных сооружений не должна превышать 1,0 га. Излишки воды с водоподводящих верхних ок-арыков можно направлять в хорошо задернованные и облесенные ложбины. В целях повышения противоэрозийной устойчивости мелиорируемого участка на бровках, откосах и на дне сохранившегося оврага, балки и в понижениях сажают деревья и кустарники с учетом влагопотребления и корнеотпрыскания.

На второй год после снятия урожая поле тщательно осматривают. Вновь образованные промоины или просадки разравнивают таким образом, чтобы они не создавали гофрированные участки. Разровненные места уплотняются несколькими проходами механизмов и отделяются от общей карты путем проведения изолируемых водоподводящих арыков и борозд. Поливать их в первые годы следует отдельно, расход воды в борозду здесь должен быть меньше, чем на прилегающих территориях.

В последующем на мелиорируемой поверхности высевают люцерну или многолетние травы. В засушливые годы

и при затянувшихся сроках сева рекомендуется поле засеять люцерной и кукурузой. Кукурузу в период восковой спелости убирают на силос, а люцерну или траву оставляют на три года. На 4-й год мелиорируемые земли в зависимости от уклона местности могут использоваться под пропашные культуры, сады и виноградники.

Нельзя допустить того, чтобы в освоительный период (3–4 года) на спланированной почве производились посевы пропашных культур или посадки древесных пород, т. к. орошение может привести к развитию суффозионных явлений и эрозии почв, в т. ч. вторичному оврагообразованию. Нарезку борозд и орошение культур в период освоения заовраженного участка, как и в первый год мелиорации, проводят по наименьшим уклонам. Полив осуществляют малыми струями (менее 0,1 л/с в борозду) и нормой 600–800 м<sup>3</sup>/га. Длина нарезаемой борозды не должна превышать 70–80 м, иначе регулирование почвенной влаги затрудняется.

Специфичность и трудоемкость мелиоративных приемов освоения оврагов требует ряда организационно-хозяйственных мероприятий:

1. Создание строгого контроля (выбором ответственного лица по блокам освоения) за ходом выполнения агротехнических мероприятий, эксплуатации гидротехнических сооружений, приживаемостью лесонасаждений, состоянием и устранением отрицательных явлений.

2. Предусмотрение дифференцированной оплаты труда работникам, участвующим в освоении оврагов и их поощрение по конечному результату и, напротив, установление размера штрафа (в соответствии с Законом о земле) за безхозяйственное использование земель, невыполнение обязательных мероприятий по защите почв от деградационных процессов.

Вероятность деградации техногенных почв при коренной мелиорации оврагов при правильном выполнении вышеизложенных рекомендации составляет менее 5% от общей площади освоения. Игнорирование хотя бы одного из этих мелиоративных приемов освоения оврагов увеличивает потери урожая и почвы до 50–60%.

#### Литература:

1. Дадаходжаев А., Мамаджанов М. М., Хайдаров Ш. Э. «Коренная мелиорация заовраженных земель Наманганских адыров», г. Киров «Сборник статей Международной научно-практической конференции». 23 июня 2016 г. С. 6–10.
2. Дадаходжаев А., Мамаджанов М. М., Хайдаров Ш. Э. «Картирование проявления роста и развития оврагов по густоте и плотности адыров Республики Узбекистан», г. Саратов «Сборник статей Международной научно-практической конференции». 13 февраля 2016 г. С. 4–7.
3. Дадаходжаев А., Мамаджанов М. М., Хайдаров Ш. Э. «Научные основы борьбы с овражной эрозией Наманганских адыров», г. Киров «Сборник статей Международной научно-практической конференции». 23 февраля 2016 г. С. 16–17.

## Универсальная пневматическая зерновая сеялка PDE-5,4 для сева зерновых и кормовых культур

Хажиев Машарип Хажиевич, кандидат технических наук, доцент;  
Мирнигматов Ботир Тухтамурадович, старший преподаватель  
Ташкентский институт ирригации и мелиорации (Узбекистан)

*В рамках в ОАО «БМКБ-Агромаш» разработана и прошла приемочные испытания отечественной пневматической широкозахватной сеялки PDE-5,4, совершенно новой конструкции, для пунктирного посева зерновых колосовых (пшеница, ячмень, рожь, овес), кукурузы на силос, бобовых культур (фасоль, горох и др.), а также трав (люцерна, вика, просо и др.) по гладкому полю и гребням, на поливных и богарных землях республики.*

*Сеялка агрегируется с универсально-пропашными тракторами кл. 2–3 (МХ-135, МХМ-140) с грузоподъемностью навесной системы не менее 3000 кг, оборудованными трехточечной навесной системы.*

*Использование сеялки PDE-5,4 при посеве зерновых и бобовых культур, кукурузы на силос, а также трав обеспечивает повышение производительности посева в 1,5–1,7 раза, урожайности сельхозкультур в среднем на 15%, экономию посевного материала до 1,2–1,5 раза (за счет точного дозирования нормы высева) по сравнению с механическими сеялками.*

Производство зерна — важная отрасль сельского хозяйства, залог продовольственной зависимости Республики Узбекистан. Поэтому расширения объемов производства зерновых колосовых и кормовых культур является одним из приоритетных направлений развития агропромышленного комплекса республики. В связи с этим, эффективным направлением в увеличении производства зерна является создание и внедрение новых прогрессивных технических средств, позволяющих провести сев зерновых и кормовых культур в кратчайшие сроки, с высоким качеством и экономией посевного материала.

В настоящее время сев зерновых колосовых культур, в основном, производится механическими сеялками, созданными и приобретенными за рубежом до 1990 г., технический уровень которых отстает от технического уровня современной техники передовых зарубежных стран. Ими не обеспечивается качественный сев, необходимая глубина и заделка семян. Все указанные недостатки приводит к повышенному расходу семенного материала до 300 кг/га и более, вместо 80–200 кг/га.

С другой стороны, с обретением независимости республики расширила внешнеэкономические связи, в результате чего, в республику завезены и прошли испытания образцы различных зерновых и кормовых сеялок ведущих зарубежных фирм. И их технический уровень значительно выше чем уровня отечественной техники. Однако, далеко не вся импортная техника, завезенная в республику, соответствует почвенно-климатическим условиям поливного земледелия Узбекистана.

В связи с этим, весьма актуальной стала проблема переоснащения парка сельскохозяйственной техники АПК Узбекистана отечественными высокопроизводительными и эффективными техническими средствами, способными обеспечить резкий скачок производительности труда в сельском хозяйстве республики.

Для решения этой проблемы, в рамках выполнения программы Государственной научно-технической программы

19.11, центра по науке и технологиям в ОАО «БМКБ-Агромаш» разработана совершенно новая конструкция отечественной широкозахватной пневматической сеялки PDE-5,4 для пунктирного посева зерновых колосовых (пшеница, ячмень, рожь, овес), кукурузы, бобовых (фасоль, горох), а также трав (люцерны, вика, просо и др.) по гладкому полю и гребням, на поливных и богарных землях.

Сеялка агрегируется с 4-х колесным универсально-пропашным трактором класса 2–3 класса (МХ-135, МХМ-140 и др.) с грузоподъемностью навесной системы не менее 3000 кг, оборудованными с трехточечной навесной системой.

Сеялка PDE-5,4 (рис 1 а, б) представляет собой навесную машину, состоящую из рамы 1, на которую крепятся составные части сеялки: сошниковой брус 2, привод от опорного колеса 3, карданный вал 4, вентилятор 5, опорные колеса 6, дозатора 7, распределитель 8, инжектор 9, тяги 10, натяжные устройство 11, гидравлические система 12 и др. Цепная 14 и ременная 15 передача закрыты щитками.

Для удобства технического сервиса и загрузки бункера имеется лестница 16. Работа сеялки происходит следующим образом. При движении трактора с сеялкой по полю, крутящий момент от левого (по ходу движения сеялки) опорно-приводного колеса через цепную передачу, вал на подшипниковых опорах и цилиндрическую зубчатую передачу передается на центральный дозатор 1 (рис. 2), в котором большой ячеистый катушкой отмериваются в точных объемах поступившие из бункера сеялки семена.

Плавная регулировка нормы высева осуществляется перемещением задвижек корпуса по ячеистой катушке, при поворачивании рукоятки. Семена, прошедшие дозатор 1, попадают в инжектор, перемещиваются с потоком воздуха от вентилятора, транспортируются вверх к распределителю, равномерно смешиваясь в волнистой трубе и оттуда по гофрированным шлангам, закрепленных на распределителе, подается к сошникам.





Рис. 1. Универсальная пневматической сеялка PDE-5,4:

- а) 1 — рама, 2 — сошникноквый брус, 3 — привод, 4 — карданный вал, 5 — вентилятор, 6 — приводное колесо, 7 — дозатор, 8 — распределитель, 9 — инжектор, 10 — тяга;
- б) 11 — натяжное устройство, 12 — гидравлическая система, 13 — привод, 14 — цепная передача, 15 — ременная передача, 16 — лестница, 17 — загортачи, 18 — крышка бункера, 19 — маркер; 20 — шестрни, 21 — повадок; 22 — натяжник, 23-тяги

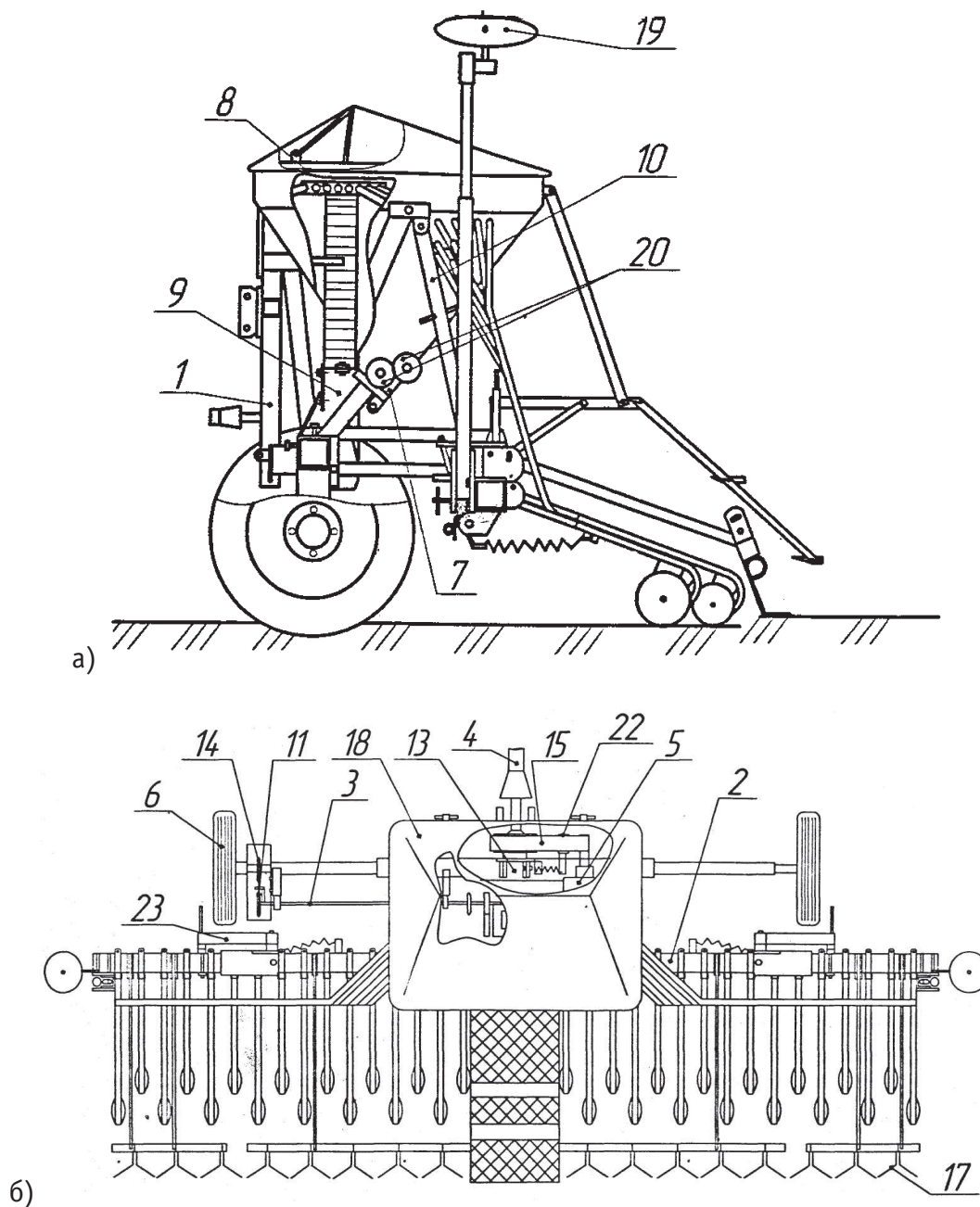

Рис. 2. Высевающий аппарат: 1 — дозатор, 2 — катушка, 3 — корпус, 4 — ручка, 5 — инжектор, 6 — вентилятор, 7-распределитель, 8 — труба, 9 — шланг, 10 — ворошилка, 11 — коническая труба, 12 — дроссел, 13 — шланг, 14 — клапан, 15 — очиститель

Диски сошников имеют вогнутую форму, благодаря которой вслед за раскрытием и высевом в нее семян происходит заделка борозды, для лучшей заделки семян предусмотрены загортачи пружинные, установленные на трубе, соединенной с сошниковым брусом.

Привод вентилятора осуществляется от заднего ВОМ трактора посредством карданного вала и ременной передачи.

Для эффективного использования сеялки, обеспечения стабильного и качественного высева семян и получения дружных всходов следует использовать только калиброванные семена, отсортированные от посторонних примесей, с высокой полевой всхожестью.

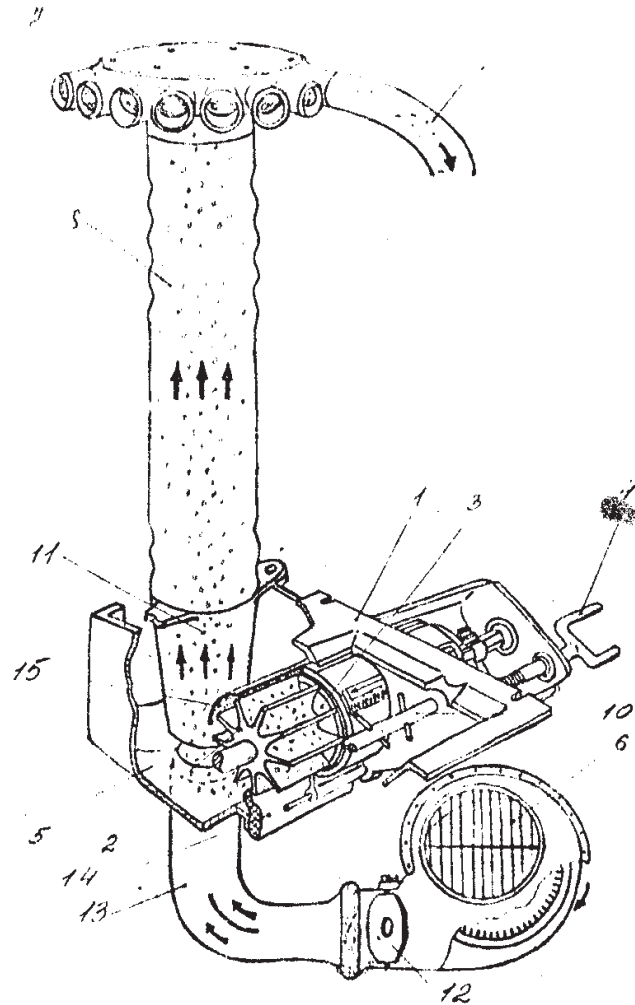
Отличительные особенности сеялки PDE-5,4: пневмосистема, позволяющая производить посев с наибольшей точностью, т. к. дозировка производится через центральный дозатор для всех видов посевных материалов; большая ширина захвата (5,4 м); возможность работы на повышенных скоростях движения (до 10 км/ час) и агрегатирование с энергонасыщенными тракторами. При этом обеспечива-

ется сев зерновых, бобовых, кукурузы на силос и трав в более короткие сроки.

Достоинством конструкции сеялки являются её универсальность, высокая производительность при посеве зерновых, кормовых культур и кукурузы на поливных землях (до 5 га/ час), более качественный высев семян широкого спектра сельскохозяйственных культур (зерновых, бобовых, кукурузы на силос и трав), исключение повреждаемости посевных семян в момент сева, меньшая (в 2 раза) материалоемкость, простота и удобство в эксплуатации и обслуживании по сравнению с механическими зерновыми сеялками.

Сеялка безопасна в эксплуатации и обслуживании, не оказывает отрицательного воздействия на окружающую среду, обеспечивает по своим габаритам возможность транспортирования в агрегате с трактором МХМ-140, её конструктивное решение отвечает современным требованиям.

По результатам приемочных испытаний опытного образца рекомендовано изготовить опытную партию для широкой хозяйственной проверки в различных почвенно-климатических условиях республики.

В настоящее время по инновационному проекту Центра по науке и технологиям ведутся работы по производству и поставке в АПК опыт — промышленной партии этих сеялок.

Также, в настоящее время в ОАО «БМКБ-Агромаш» закончена разработка и испытания модификации этой сеялки с шириной захвата 3,6 м, агрегируемой с универсальными пропашными тракторами производства ОАО «Ташкентского тракторного завода»

В перспективе отечественная сеялка PDE–5,4 и её модификации заменят зерновые сеялки СЗ–3,6, СЗУ–3,6, ДЕМ–3,6 и др. и использование сеялки PDE –5,4 при посеве зерновых и бобовых культур, а также трав, обеспечивает повышение производительности посева в 1,5–1,7 раза, урожайности сельхозкультур в среднем на 15%, экономии посевного материала в 1,2–1,5 раза, за счет точного дозирования нормы высева, по сравнению с механическими сеялками.

Литература:

1. Сеялка пневматическая зерновая широкозахватная PDE-5,4. Руководство по эксплуатации PDE. 00.000 РЭ // ХК «Узсельхозмаш-холдинг», ОАО «БМКБ-Агромаш». Ташкент, 2005. — 42 с.
2. Еркебаева Т. Т., Шеруимова Г. А., Паттахов А. В., Хажиев М. Х. Пневматическая широкозахватная сеялка PDE-5,4. «Ўзбекистон қишлоқ хўжалиги» (Сельское хозяйство Узбекистана), № 9, 2006 г., Ташкент. 32–33 с.

## Эффективность процессов естественного лесовосстановления на элементах карьера добычи гранита в условиях г. Екатеринбурга

Шешина Яна Александровна, магистрант;

Морозов Андрей Евгеньевич, кандидат сельскохозяйственных наук, доцент  
Уральский государственный лесотехнический университет (г. Екатеринбург)

Горнодобывающая промышленность является одной из экологически опасных отраслей промышленности, которая может оказывать негативное воздействие на все компоненты окружающей среды. К негативным последствиям разработки месторождений твердых полезных ископаемых можно отнести изъятие земельных участков из хозяйственного оборота, порчу земель, трансформацию ландшафтов, изменение гидрологического режима, загряз-

нение окружающей среды токсичными веществами и отходами, развитие эрозийных процессов.

Целью наших исследований явилось изучение процессов естественного лесовосстановления на отработанных элементах карьера добычи гранита, который расположен в черте г. Екатеринбурга. Площадь земельного участка, нарушенного при разработке карьера, составляет 16,6 га. На рис. приведен фрагмент территории исследуемого карьера.



Рис. 1. Фрагмент территории карьера добычи гранита

В процессе исследования применялись общепринятые в лесоводстве и лесной таксации методики. Ключевым являлся метод пробных площадей. Изучение естественного лесовосстановления производилось на учетных площадках.

Пробные площади закладывались на уступах карьера, расположенных с северной, южной и западной сторон на различных ярусах, в том числе на расстоянии по вертикали 7, 12, 15 м от поверхности верхней площадки.

Площадки для учета естественного лесовосстановления закладывались размером 2х2 м в количестве по 14 шт. на каждой пробной площади.

На учетных площадках учитывался подрост всех древесных пород, произрастающих на пробной площади. На пробных площадях, где растительность была представлена еди-

ничными экземплярами, производился сплошной пересчет подроста.

При учете подрост разделялся на три высотные группы: менее 0,5 м; от 0,6 до 1,5 м и выше 1,5 м. Кроме того, подрост разделялся по качественным признакам на жизнеспособный, сомнительный и нежизнеспособный. К жизнеспособного подросту относили растения без признаков угнетения, с густой кроной, хорошим охвоением, без повреждений, у которых текущий прирост верхушечного побега больше прироста соответствующих боковых побегов. К сомнительному подросту относили отдельные экземпляры растений сомнительного качества. К категории нежизнеспособного подроста относили растения с явными признаками угнетения или сухостой.

В табл. представлено распределение подроста на пробных площадях по высотным группам.

Таблица 1. Распределение жизнеспособного подроста по высотным группам на пробных площадях

Состав подроста	Кол-во жизнеспособного подроста в пересчете на крупный, тыс. шт. на 1 га				
	всходы	менее 0,5 м	0,6–1,5 м	выше 1,5	всего
ПП-1 (юго-восточная сторона карьера)					
6Б	0,07	0,18	0,57	0,71	1,53
4С	0,01	0,53	0,42	0,36	1,32
ПП-2 (северо-западная сторона карьера)					
6Б	0,09	0,17	1,14	0,9	2,3
4С	0,01	0,45	0,43	0,36	1,25
ПП-3 (юго-западная сторона)					
4С	-	0,89	1,14	-	2,03
3Б	0,03	0,09	0,43	0,89	1,44
20с	-	-	-	0,71	0,71
1Ив	0,05	-	0,14	0,36	0,55
ПП-4 (юго-западная сторона)					
5Б	0,14	0,08	0,04	2,3	2,56
3С	0,01	-	0,14	1,6	1,75
1Ив	-	-	0,43	-	0,43
10с	-	-	-	0,18	0,18
ПП-5 (южная сторона)					
5Б	0,03	-	0,28	2,5	2,81
3С	-	0,27	0,14	1,25	1,66
1Ив	-	-	0,28	0,36	0,64
10с	-	-	0,28	0,18	0,46
ПП-6 (юго-западная сторона)					
7Б	0,005	0,05	0,18	0,15	0,83
3С	0,002	0,04	0,14	0,12	0,3
Ед. Ос	-	0,01	0,06	-	0,07
ПП-7 (южная сторона)					
5Б	0,07	-	1	0,9	1,97
4С	-	0,36	0,57	0,53	1,46
10с	0,01	0,09	0,14	0,36	0,6
ПП-8 (северная сторона)					
6Б	-	0,08	0,05	0,43	0,56
4С	-	0,07	0,1	0,3	0,47



Результаты исследования свидетельствуют о том, что на всех пробных площадях, кроме ПП-3 в составе подроста преобладает береза повислая (от 5 до 7 единиц). Доля сосны в составе подроста на указанных пробных площадях составляет от 3 до 4 единиц. На ПП-3 в составе подроста доминирует сосна (4 единицы). Доля осины не превышает во всех случаях 2 единицы, а доля ивы — 1 единицы.

Преобладание в большинстве случаев березы, вероятно, объясняется тем, что береза — достаточно быстрорастущая и неприхотливая к среде обитания древесная порода, способная произрастать в относительно неблагоприятных условиях и при этом успешно конкурировать с другими древесными породами за питательные вещества.

Для оценки успешности естественного лесовосстановления на элементах карьера целесообразно использовать нормативы Приказа Минприроды России от 29.06.2016 г. № 375 «Об утверждении Правил лесовосстановления».

Согласно Приказу Минприроды России от 18.08.2014 г. № 367 «Об утверждении Перечня лесорастительных зон Российской Федерации и Перечня лесных районов Российской Федерации» территория г. Екатеринбург принадлежит к Средне-Уральскому таежному району [1].

Для исследуемого карьера характерны лесорастительные условия, близкие к условиям нагорной и лишайниковой групп типов леса.

Для оценки успешности естественного лесовосстановления на элементах исследуемого карьера предлагаем использовать нормативы табл. 2 прил. 8 к Приказу Минприроды России от 29.06.2016 г. № 375 «Об утверждении Правил лесовосстановления» [2], установленные для сосны в нагорной и лишайниковой группах типов леса Средне-Уральского таежного района.

В случае, если количество подроста сосны обыкновенной в пересчете на крупный составляет более 2,5 тыс. шт./га, — естественное лесовосстановление предлагаем считать успешным (при этом достаточно подрост сохранить и провести уход за ним). Если количество подроста сосны обыкновенной составляет в пересчете на крупный от 1,0 до 2,5 тыс. шт./га, — естественное лесовосстановление предлагаем считать удовлетворительным (при этом требуется проведение мероприятий по минерализации почвы или комбинированное лесовосстановление). Если количе-

ство подроста сосны обыкновенной в пересчете на крупный составляет менее 1,0 тыс. шт./га — естественное лесовосстановление предлагаем оценивать как неудовлетворительное (в этом случае требуется проведение искусственного лесовосстановления).

Исходя из вышеуказанных критериев, можно констатировать, что на пробных площадях ПП-1, ПП-2, ПП-3, ПП-4, ПП-5, ПП-7 естественное лесовосстановление сосной оценивается как удовлетворительное, а на ПП-6 и ПП-8 — как неудовлетворительное, что можно объяснить почти полным отсутствием на элементах карьера, в которых были заложены эти пробные площади, плодородного слоя почвы. Формирование подроста на этих участках происходит только в существующих трещинах материнской горной породы.

Количество всходов и мелкого подроста (высотой менее 0,5 м) в общем количестве естественного лесовосстановления гораздо меньше, чем количество среднего и крупного подроста. Это свидетельствует о некотором замедлении с течением времени процессов естественного лесовосстановления на изучаемых элементах карьера, причиной которого может быть затенение всходов и мелкого подроста более крупным в условиях ограниченности территории, пригодной для поселения семян древесных пород.

Количество и качество подроста зависит от следующих факторов: расположения от исследуемого участка карьера относительно сторон света, расстояния от него до источников семян, от давности завершения отработки элемента карьера. Так, например, с южной и восточной стороны карьера находятся лесополосы со спелыми и перестойными древостоями сосны и березы, которые являются хорошими обсеменителями для территории карьера, на которой расположены пробные площади ПП-1, ПП-3, ПП-4, ПП-5, ПП-7 с удовлетворительным лесовосстановлением. В свою очередь, пробные площади, ПП-6 и ПП-8, где лесовосстановление оценивается как неудовлетворительное, размещены на сравнительно недавно отработанных участках карьера.

В целях улучшения условий для естественного лесовосстановления на элементах карьера целесообразно выполнить нанесение плодородного слоя почвы в местах с его полным отсутствием, а также проведение уходов за подростом.

#### Литература:

1. Приказ Минприроды России от 18.08.2014 г. № 367 «Об утверждении Перечня лесорастительных зон Российской Федерации и Перечня лесных районов Российской Федерации». М., 2014.
2. Приказ Минприроды России от 29.06.2016 г. № 375 «Об утверждении Правил лесовосстановления». М., 2016.

## ЭКОНОМИКА И УПРАВЛЕНИЕ

### Инструменты оценки эффективности деятельности малых инновационных предприятий

Анищенко Юлия Анатольевна кандидат экономических наук, доцент;

Швецов Евгений Андреевич, магистрант

Сибирский государственный университет науки и технологий имени академика М. Ф. Решетнева (г. Красноярск)

*В статье обоснована актуальность исследования. Выявлены особенности деятельности малых инновационных предприятий. Обобщены подходы к оценке эффективности деятельности предприятий, сформулированы принципы оценки эффективности деятельности малых инновационных предприятий.*

**Ключевые слова:** малое инновационное предприятие, оценка эффективности деятельности

Малый инновационный бизнес превращается в неотъемлемую часть современной экономики, которая опирается на инновации и новые технологии. Опыт экономически развитых стран показывает, что интеграция мелких и крупных предприятий является важной необходимостью, отвечающей современным тенденциям развития национальных инновационных систем. Перспективы развития малого инновационного предпринимательства обуславливают необходимость совершенствования инструментов оценки эффективности его деятельности с учетом особенностей функционирования.

В данном исследовании за основу будет принято следующее определение: «Малое инновационное предприятие — малое предприятие, которое осуществляет деятельность, направленную на коммерциализацию накопленных знаний, технологий и оборудования».

Рассмотрим зарубежный и отечественный опыт деятельности МИП. В целях удовлетворения национальной потребности в специальных исследованиях и разработках, а также для обеспечения более успешной деятельности инновационных предприятий, занятых научными исследованиями и опытно-конструкторскими разработками (НИОКР), в США реализуются комплекс различных по масштабам научно-технических программ. Наиболее эффективными считаются такие, как «Программа инновационных исследований в малом бизнесе» (The Small Business Innovation Research — SBIR) и «Программа Трансферта технологий малого бизнеса» (The Small Business Technology Transfer Program — STTR).

По данным агентства АМБ, ежегодно в рамках программы SBIR реализуется свыше 6 тыс. проектов на общую сумму более \$ 2 млрд при этом успешно завершают II фазу не более 1/3 от общего количества проектов.

Статистические исследования инновационной деятельности малых предприятий осуществляется в России уже

более пятнадцати лет. Низкая инновационная активность субъектов малого предпринимательства характерна практически для всех отраслей промышленного производства; исключение составляет высокотехнологичный сектор, в котором доля организаций, осуществлявших технологические инновации, достигла 15% в 2015–2016 годах. Наиболее высокие показатели отмечаются по производителям офисного оборудования и вычислительной техники (15,3%); медицинских изделий; аппаратуры для радио, телевидения и связи (по 15,2%). В среднетехнологичных отраслях интенсивность инновационных процессов в среднем в три раза, а в низкотехнологичных — в четыре раза ниже; среди аутсайдеров — текстильное производство; издательская и полиграфическая деятельность (по 2,5%), обработка вторичного сырья (2,3%), а также производство и распределение электроэнергии, газа и воды (2,2%).

Существует множество проблем, препятствующих развитию малого инновационного бизнеса в России, таких как кадровые проблемы, недостаточная предпринимательская активность ученых, неготовность отечественных разработок к трансферу в промышленность и пр. За последние годы фактически прекратили свое существование отраслевые НИИ, идет реформа Академии наук, вузовская система образования проходит процесс укрупнения образовательных организаций [1].

Анализ зарубежного и отечественного опыта позволил вывить следующие особенности деятельности МИП:

- осуществление деятельности, преимущественно направленной на коммерциализацию накопленных знаний, технологий и оборудования;
- функционирование в условиях жесткой ограниченности материальных, трудовых, информационных и других видов ресурсов;
- мобильность и гибкость при осуществлении инновационной деятельности;

- способность быстрой адаптации к изменяющейся конъюнктуре рынка;
- зависимость потенциала развития от величины имеющихся нематериальных активов;
- человеческий капитал, являющийся источником инновационных идей;
- готовность к рискованным действиям;
- осуществление разработок в основном на первых этапах инновационного процесса;
- низкая потребность в первоначальном капитале и способность быстро вносить прогрессивные изменения в технологию и продукцию.

Как правило, эффективность производственно-хозяйственной деятельности предприятий измеряется одним из двух

способов, отражающих результативность работы предприятия относительно либо величины авансированных ресурсов, либо величины их потребления (затрат) в процессе производства.

Оценка эффективности деятельности малых предприятий имеет свои отличительные особенности, к числу которых следует отнести: относительно небольшую долю рынка их продукции; управление собственником или партнерами-собственниками лично, а не через формальную структуру; ограниченный доступ к рынку финансовых ресурсов; в качестве критериев принятия решений могут выступать не только экономические, но и иные критерии, например, желание самореализации и независимости [2]. Основные подходы к оценке эффективности деятельности предприятий обобщены в таблице 1.

Таблица 1. Основные подходы к оценке эффективности деятельности предприятий

Название подхода	Характеристика	Возможность применения для МИП
Целевой	Оценка эффективности деятельности предприятия связана с оценкой степени достижения запланированного результата	Не учитывает жизненный цикл инновации и длительный характер инновационной деятельности
Ресурсный	Оценка эффективности деятельности основана на определении эффективности использования ресурсов	На первых этапах инновационного процесса результат (инновационная продукция) может отсутствовать
Ресурсно-затратный	Оценка эффективности деятельности предприятия осуществляется на основе оценки результативности работы относительно величины используемых ресурсов и затрат на их потребление в процессе производства	
Проектный	Оценка эффективности деятельности предприятия производится по результатам реализации инновационных (инвестиционных) проектов	Для практического применения необходимо детально проработанный бизнес-план (инновационный проект)

Особенности малого инновационного бизнеса обусловили ряд требований к оценке эффективности деятельности МИП. В таблице 2 представлены принципы оценки эффективности деятельности МИП, сформированные на основе выявленных особенностей МИП.

Таблица 2. Принципы оценки эффективности деятельности МИП

Особенность	Принцип
Осуществление деятельности, преимущественно направленной на коммерциализацию накопленных знаний, технологий и оборудования	Принцип преимущественности инноваций
Функционирование в условиях жесткой ограниченности материальных, трудовых, информационных и других видов ресурсов	Принцип ограниченности ресурсов
Мобильность и гибкость при осуществлении инновационной деятельности	Принцип гибкости Принцип оперативности
Способность быстро адаптироваться к изменяющейся конъюнктуре рынка	Принцип адаптивности
Зависимость потенциала развития от величины располагаемых нематериальных активов	Принцип инновационности
Человеческий капитал, являющийся источником инновационных идей	
Готовность к рискованным действиям	
Осуществление разработок в основном на первых этапах инновационного процесса;	Принцип ориентации на рынок
Низкая потребность в первоначальном капитале и способность быстро вносить прогрессивные изменения в технологию и продукцию.	

Согласно определению МИП, их деятельность должна быть направлена на осуществление инновационной деятельности. Таким образом, при оценке эффективности

деятельности МИП должны использоваться показатели, характеризующие степень вовлеченности предприятия в инновационную деятельность. Деятельность МИП, как и лю-

бой коммерческой структуры, направлена на получение прибыли на основе эффективного использования имеющихся ресурсов. Таким образом, при оценке эффективности деятельности МИП должны использоваться показатели, характеризующие общую эффективность их деятельности.

Деятельность МИП должна быть направлена на реализацию инноваций, обеспечивающих максимальный экономический эффект. Таким образом, при оценке эффективности деятельности МИП должны использоваться показатели, характеризующие результативность осуществляемых инноваций. Нематериальные активы занимают значительную долю в структуре активов МИП и зачастую определяют потенциал развития МИП. Таким образом, при оценке эф-

фективности деятельности МИП должны использоваться показатели, характеризующие использование нематериальных активов предприятия.

Большой потенциал развития МИП за счет развития человеческого капитала требует оценки уровня инновационной активности персонала. Успешность деятельности МИП напрямую зависит от способности соответствовать требованиям рынка, оперативно реагируя на изменения рыночной ситуации. Таким образом, при оценке эффективности деятельности МИП должны использоваться показатели, позволяющие оценить и сопоставить скорость осуществления инноваций и оценить инновационные ожидания клиентов (партнеров).

#### Литература:

1. Ровенский Ю. Эволюция малого бизнеса в условиях России // Бизнес. 2013. — № 4.
2. Малый бизнес России: проблемы и перспективы. Доклад Российской ассоциации развития малого предпринимательства Президенту и Правительству РФ. — М.: РАМП, 2009.
3. Шурус А. Становление системы поддержки малого предпринимательства в России (спецкурс) // Российский экономический журнал. 2013. — № 5, 6, 7.

## Вопросы эффективного использования энергетических ресурсов в отраслях индустриальной экономики

Бекмухамедова Барно Уктамовна, старший преподаватель  
Гулистанский государственный университет (Узбекистан)

На сегодняшний день, одной из наиболее важных и актуальных проблем индустриальной экономики, является вопрос рационального и эффективного использования энергетических ресурсов. Без энергетических ресурсов невозможно представить, как жизнь на земле всего человечества, так и выпуск продукции индустриальной экономики. Вопросы электроэнергетики являются актуальными прежде всего для решений приоритетных вопросов человечества и индустриальной экономики.

Общие запасы энергии, на которые может рассчитывать человечество, оцениваются ресурсами, которые можно разделить на две большие группы — не возобновляющиеся и возобновляющиеся. К первой группе следует отнести запасы органического топлива, ядерной энергии деления. К этой группе некоторые специалисты относят также и геотермальную энергию. [1]

Возобновляющаяся энергия:

- падающая на поверхность Земли солнечная энергия;
- геофизическая энергия (ветра, рек, морских приливов и отливов);
- энергия биомассы — это древесина, отходы растениеводства, отходы животноводства. [1]

Основная часть электроэнергии Республики, производится с использованием природного газа. Это в свою очередь требует огромных финансовых затрат. По этой причине необходимо рациональное использование существующих энергетических ресурсов и развитие альтернативных источников энергии. [4]

Для проведения работ в этом направлении руководством Республики Узбекистан 1 марта 2013 года был издан указ «Об осуществлении мер по дальнейшему развитию альтернативных источников энергии», который сыграл важную роль в развитии отрасли электроэнергетики страны. В этом документе изложены следующие приоритеты:

- осуществление высокотехнологичных разработок в области применения солнечной энергии в отраслях индустриальной экономики промышленного;
- подготовка предложений по практическому использованию энергетического потенциала солнечной энергии в различных отраслях экономики и социальной сферы на основе расширенных и экономически эффективных технологий;
- использование солнечной энергии в различных секторах экономики, в том числе проводить исследова-



ния по синтезу специальных материалов и технологий связанных с термической обработкой;

- координации работ в подготовке документации по проектам использования солнечной энергии.

В настоящее время можно принести ряд проблем, связанных с использованием возобновляемых источников энергии со стороны населения и отраслей индустриальной экономики: [4]

- использование потребителями не стандартных обогревающих устройств;
- незаконное подключение к электрическим сетям и незаконное использование электроэнергии;
- потери связанные с непригодностью химической защищенности линий электропередач
- низкий уровень знаний рабочих и служащих;
- не соблюдение потребителями правил использования электроэнергии;
- не равномерное обеспечение электроэнергией в зимний период.

Чтобы предотвратить вышеуказанные проблемы необходимо ускорить проведение целого ряда мероприятий по предотвращению незаконного подключения электричества и использованию нестандартных нагревательных приборов хозяйствующими субъектами, гражданами и отраслями экономики. Для этого конечно, с помощью провинциальных и районных администраций со стороны государства и служащих Государственной инспекции необходимо обеспечить строго контроля. С 1 сентября 2015 на территории Узбекистана было запрещено распространение лампы накаливания с мощностью более 40 Вт а также с 1 января 2016 года была запрещена ее реализация. Эти мероприятия предусмотрены в Постановлении Президента Республики Узбекистан от 5 мая 2015 года «О программе сокращению энергоемкости, внедрению энергосберегающих технологий в отраслях экономики и социальной сфере на 2015–2019 годы».

В соответствии с вышеуказанным постановлением лампы накаливания с мощностью более 40 Вт поступившие в таможенную до 1 сентября, в порядке исключения могли свободно распространяться до 1 октября и рознично реализовываться до конца. Также предусмотрено позволение использования ламп высокой мощности накаливания в технологических оборудованных, образовательных, медицинских и другого специализированных оборудованных, используемых особых случаях. [3]

В разработанном проекте были определены перспективные направления в энергосбережении и эффективном использовании ресурсов углеводородов. В частности планируется создать правовую основу для поддержки, энергосберегающей политики, предусматривающей ограничение или даже запрет использования нерационального оборудования. Кроме того в данной программе предусматривается поэтапное введение возобновляемых источников энергии, упоминается необходимость повышения эффективности использования энергии в процессе строительства путем применения новых конструктивных решений в современной архитектуре и строительства. [3]

На сегодняшний день при Комиссии по экономии топливно-энергетических ресурсов, основанной в 2003 году, определено создание Национального совета по развитию энергоэффективности и возобновляемых источников энергии, а в структуре Министерства экономики предусмотрено создание департамента по вопросам энергоэффективности и возобновляемых источников энергии.

В заключении можно сказать, что эффективная и стабильная работа отраслей индустриальной экономики а также эффективное использование и потребление электроэнергии населением является важной составляющей снижения производственных издержек, следовательно, получения дополнительной прибыли, завоевания большей доли рынка и решения социальных проблем.

#### Литература:

1. Березовский Н. И. Технология энергосбережения: учеб. пособие / Н. И. Березовский, С. Н. Березовский, Е. К. Костюкевич. — Минск: БИП-С Плюс, 2007.
2. Вагин Г. Я. Экономия энергии в промышленности: учеб. пособие / Г. Я. Вагин, А. Б. Лоскутов; Нижегород. гос. техн. ун-т., НИЦЭ. Н. Новгород, 1998. 220 с.
3. Постановление Президента Республики Узбекистан от 5 мая 2015 года № ПП-2343 «О программе сокращению энергоемкости, внедрению энергосберегающих технологий в отраслях экономики и социальной сфере на 2015–2019 годы».
4. Аллаев К. Р. Энергетика мира и Узбекистана. Аналитический обзор. — Т.: Молия — Банковско-финансовой академии, 2007.

## Russian foreign trade with EU in times of sanctions

Bukharitsyna Irina  
Kuban State University

Бухарицына Ирина Евгеньевна, магистрант  
Кубанский государственный университет (г. Краснодар)

*During the last couple of years, Russia’s economy is under the burden of economic sanctions applied by the European Union and the United States as the result of the events in Ukraine. Sanctions had been applied to individuals and entities, restricting certain kinds of economic activities, including financial, technological and trade relations. The volume of trade between Russian Federation and the European Union continues to decline since 2014.*

**Keywords:** Russia, EU, international trade, trade structure, trade flows, trading partners, sanctions

International trade is one of the oldest forms of economic relations between countries. During the historical course, it has evolved from the mere exchange of goods into present day form of trade, based on import and export of goods, services and knowledge as well.

International relations not only have economic influence, but can also be used to influence political decisions of particular countries.

Restrictive measures or “sanctions”, that are the “complete or partial interruption of economic relations and of rail, sea, air, postal, telegraphic, radio, and other means of communication, and the severance of diplomatic relations”[1]. From the definition it can be seen, that the aim of using sanctions is not only to affect economic relations, but it can also lead to changes in political relations.

The mutual relations between the EU and Russia have the great impact for each of the parties. The biggest part of Russian export is realized with the European Union. The EU is also the important supplier of technologies, innovations and investments to Russia. Russia in its turn is the main supplier for natural resources as well as energy; it also provides great sources of labor. Relations based on energy supplies had

established strong partners link and expanded it on investment sector.

Trade turnover of the Russian Federation with the European Union countries in 2016, according to Russian Federal Agency of Statistics, was 42,8%. Among European partners the biggest share is with Germany — 8,7%, the Netherlands — 6,9% and Italy — 4,2%.

During the period from 2004 to 2012 commodity turnover increased by more than 2,5 times and reached the highest 338,5 billion euros in 2012. However, since 2013 this indicator had negative values. So, in 2015 commodity turnover was 209,5 billion euros, that is 26,7% reduction in comparison with 2014; of which 135,6 billion euros (–25,7%) — Russian export and 73,9 billion euros (–28,4%) — Russian import. But the commodity structure didn’t change. In 2015, main position in goods deliveries from Russia to the EU was still taken by raw materials, such as fuel and energy goods. In import, structure dominated machines and the equipment, chemical goods and finished products.

Trade balance with EU has been negative since 2006, due to high volumes of import from Russia to EU.

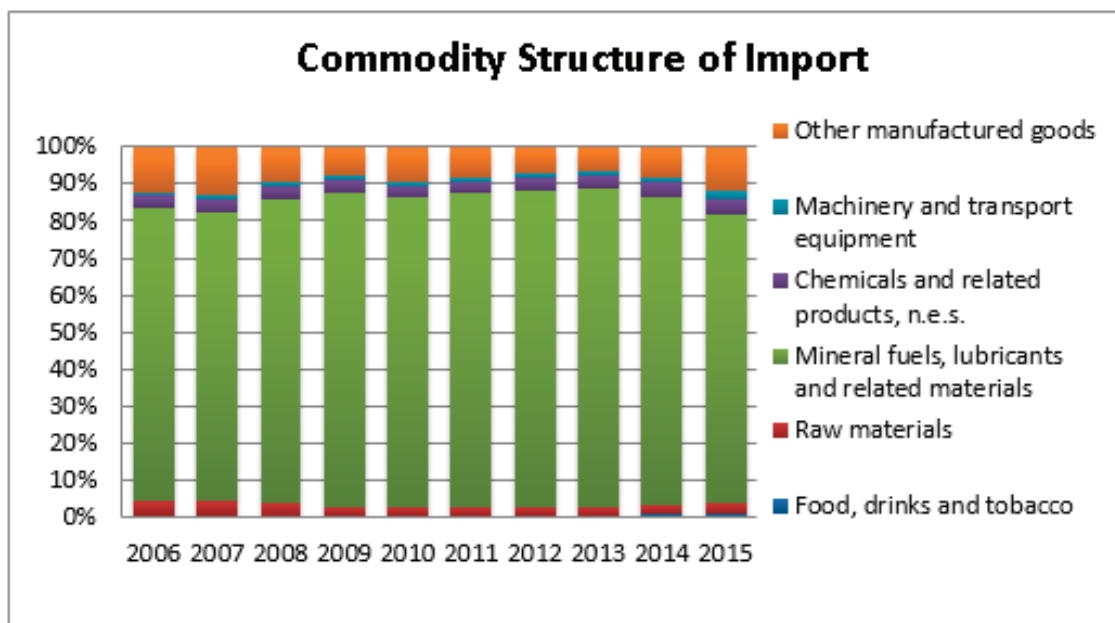

Fig. 1. Dynamics of Commodity Structure Change in EU-Russia Import

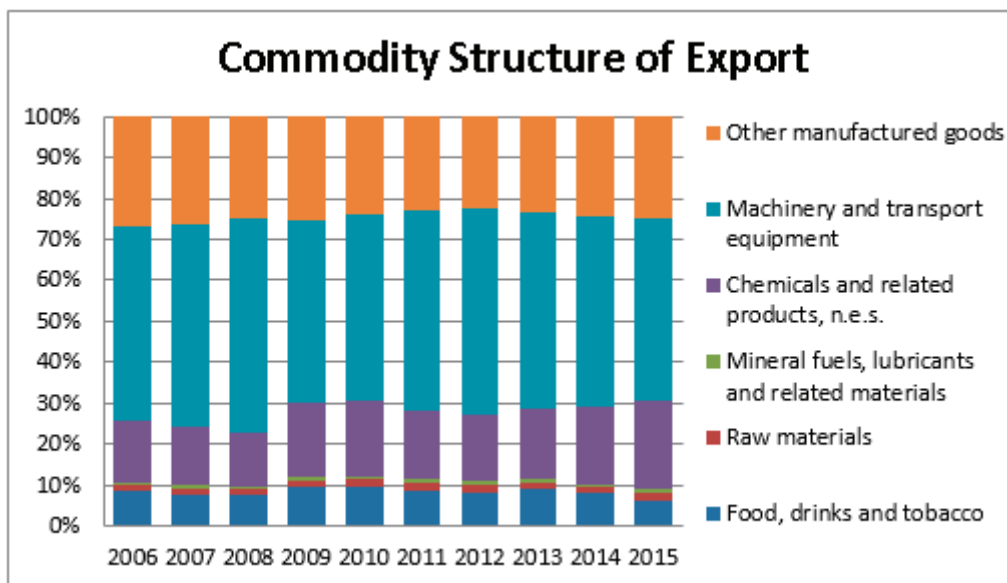

Fig. 2. Dynamics of Commodity Structure Change in EU-Russia Export

In commodity structure of the Russian import: increase in chemical products and rubber, fuel and energy goods, food products and agricultural raw materials, textiles, products from it and footwear; the share of machines, the equipment and vehicles, metals and products decreased.

Machines, the equipment and vehicles remain the main article of the Russian import in 2015. It decreased in relation to the same period of 2014 by 40,9%, to 74,0 bln. US Dollar,

at the same time the specific weight of this commodity group in structure of domestic import fell on 2,9 percent points [4]. This change is in many ways caused by devaluation of ruble, as a result of which, appeal for foreign consumer goods significantly decreased. Especially decreased import of bodies (−62,4%) and parts (−45,9%) of motor vehicles, other flight vehicles (−56,6%), cars (−52,5%) and telephone sets (−22,5%).

Table 1. Change in EU-28 export/import with Russia

	Jan. 2014	Jan. 2015	Jan. 2016	%change
<b>Export value (euro)</b>	7708294866	5019211761	4172858499	−46%
<b>Import value (euro)</b>	17336974938	10331176609	8584557188	−50%
<b>Export quantity (kg)</b>	18902682	11421894	9444590	−50%
<b>Import quantity (kg)</b>	372268782	323327210	346671181	−7%

Table 1 shows the change that happened after the sanctions were impose. In general, there is the significant decline in trade flows — 50% decrease in import to EU and 46% in export to Russia in euro value, since January 2014 till January 2016. Though the monetary value demonstrates almost two times drop, quantitative value shows another result: there is 50% drop in volume of export, but import volume dropped only on 7%. This signifies that sanctions may be not the only factor contributing to decrease in import value, because its volumes had not changed that significantly.

In service structure for the period since 2011 till 2013 there is the tendency of positive change, i. e. the increase in both trade volumes; the biggest rise is seen in import of insurance and pension services and telecommunications, computer, and information services. The biggest rise in export is in government goods, services, business services, and construction. After sanctions implementation (2014) this tendency changed into the negative one. During period

of 2013–2015 the biggest drop was in importing personal, cultural, and recreational services (−57%), maintenance and repair services (−48%) and manufacturing services (−42%). Export also decreased in manufacturing services on physical inputs owned by others (−56%) and personal, cultural, and recreational services (−56%). Financial sector, as the first one targeted by sanctions decreased by 29% in export and 41% in import [3].

On 6 August 2014 Russian president signed edict, prohibiting (or limiting), for a period of one year, the import of agricultural products, raw materials and food originating in countries, that have imposed sanctions against Russian entities or individuals. These counter-sanctions banned around the half of EU agrifood imports, such as fruit, vegetables, meat and dairy [2].

The Russian ban on import of the Western food has aggravated this difficult picture as it has led to increase in prices for food and as a result to inflation growth. One of the sectors that

were influenced the most in trading relationships — agricultural one. Import to the EU of agricultural products decreased only by 6%, when export to Russia decreased by 53%.

Counter sanctions, applied by Russia on importing of agri-products, affected the value of agricultural trade between

trading partners. Since these counter-measures influenced Russia itself, so the export from EU to Russia fell by 29% since 2014 till 2015 across all sectors, i. e. total trade flow; agricultural sector fell by 39% (picture 3), of which export of food fell by 43%.

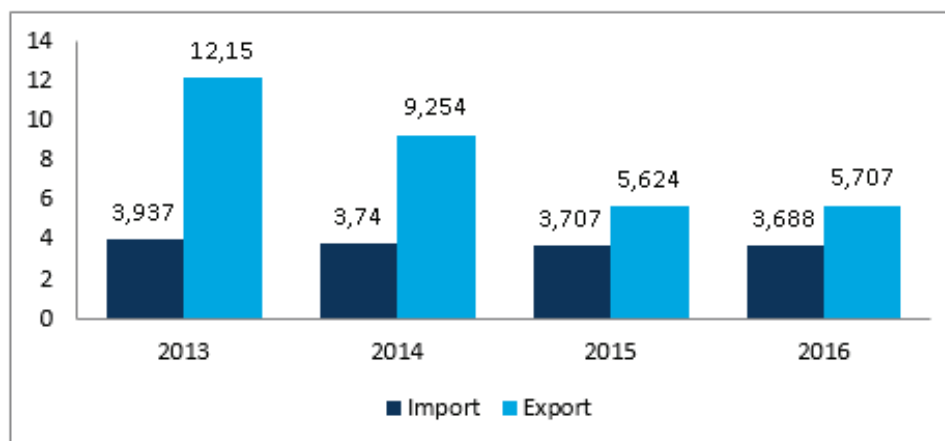

Fig. 4. EU-Russia Trade flows of agricultural products, for 2013–2016, values in Mio €

Sanctions have played a significant role in the Russian economy; another factor, that influenced it, was the fast and sharp drop in oil prices, which has begun in recent months of 2014, and it aggravated the already existing macroeconomic problems.

The latest data confirms the beginning of economic recession in Russia: GDP growth has made -2,2% in the first quarter 2015 in comparison with the first quarter 2014 [5].

Moreover, cumulative influence of these sanctions and the drop in oil prices has led to considerable depreciation of ruble and increase in capital outflow.

At the same time, sanctions for access to financing have forced the Russian Federation to use part of currency reserves

to support the enterprises and the organizations, which have fallen under sanctions [5].

After analysis of the industry structure of sanctions against Russia, it can be seen that the sanctions are directed against the key, i. e. competitive sectors of the Russian economy, such as oil and gas, as well as against the Russian banking capital.

But since the visible decline in trade volumes, that started before the year of 2014 (the year when the sanctions were applied), the sanction can be not the only reason for such decrease. Another factors contributing to this decrease can be fall of oil prices, high level of inflation or another political, military or economic reasons, but to understand that there is the need for further analysis.

#### References:

1. Charter of the United Nations and Statute of the International Court of Justice // United Nations Treaty Collection. URL: <https://treaties.un.org/doc/publication/ctc/uncharter.pdf> (дата обращения: 20.03.2017).
2. Economic impact on the EU of sanctions over Ukraine conflict // European Parliament. URL: [http://www.europarl.europa.eu/RegData/etudes/BRIE/2015/569020/EPRS\\_BRI\(2015\)\\_569020\\_EN.pdf](http://www.europarl.europa.eu/RegData/etudes/BRIE/2015/569020/EPRS_BRI(2015)_569020_EN.pdf) (дата обращения: 20.03.2017).
3. International trade statistics 2001–2017 // International trade center. URL: <http://www.intracen.org/itc/market-info-tools/trade-statistics/> (дата обращения: 20.03.2017).
4. Россия в международной торговле // World Trade Center Moscow. URL: <http://tradestat.wtcmoscow.ru/> (дата обращения: 20.03.2017).
5. Sanctions after Crimea: Have they worked? // NATO Review. URL: <http://www.nato.int/docu/review/2015/Russia/sanctions-after-crimea-have-they-worked/EN/> (дата обращения: 16.06.2017).



## Оценка влияния выбора режима налогообложения на развитие агропромышленного комплекса на территории РФ на примере ЗАО «Птицефабрика «Оренбургская»

Вознюк Елена Анатольевна, магистрант  
Оренбургский государственный университет

Налоговые платежи оказывают существенное воздействие на работу сельскохозяйственного предприятия, и, прежде всего, на результаты его финансовой деятельности.

Принято считать, что большее влияние на финансовые результаты деятельности хозяйствующих субъектов оказывают прямые налоги, нежели косвенные. Однако, это не значит, что косвенные налоги не влияют на конечные результаты деятельности сельскохозяйственных предприятий

Несмотря на огромное влияние косвенных налогов на финансовое состояние сельскохозяйственных пред-

приятий, необходимо рассмотреть влияние прямых налогов, поскольку именно они определяют финансовый результат деятельности предприятий.

Рассмотрим влияние на результаты финансово-хозяйственной деятельности ЗАО Птицефабрика «Оренбургская» налога на прибыль организации. Для этого представим в таблице 1 данные основных экономических показателей производственной и предпринимательской деятельности ЗАО Птицефабрика «Оренбургская».

Таблица 1. Основные экономические показатели производственной и предпринимательской деятельности ЗАО Птицефабрика «Оренбургская»

Показатели	2013 г.	2014 г.	2015 г.	2016 г.	2016 к 2013 гг. в%
Выручка, тыс. руб всего	794035	914102	1128012	1127337	142,0
В том числе					
— на 1 сред. год. раб-ка занятого в производстве	1341,3	1300,3	1602,2	1608,0	119,9
— на 100 руб ОПФ	108,4	119,2	153,9	153,9	141,9
Себестоимость продаж, тыс. руб.	696603,0	714404,0	886495,0	990156,0	142,1
Прибыль от реализации, тыс. руб.	10049,0	134171,0	125781,0	51774,0	505,0
Чистая прибыль тыс. руб.	8723,0	105103,0	121718,0	51774,0	593,5
Уровень рентабельности пр. хоз. деят, %	1,4	14	13	5,2	X

Источник Ф№ 2-АПК; Ф№ 5-АПК

Анализируя данную таблицу, мы видим, что выручка в 2016 году по сравнению с 2013 г. увеличилась на 42,0%, в т.ч. на 1-го среднегодового работника, занятого в производстве на 19,9%, на 100 рублей ОПФ на 41,9%.

Себестоимость от продаж в 2016 году по сравнению с 2013 годом увеличилась на 42,1%. Прибыль от продаж возросла на 129,9%, а чистая прибыль увеличи-

лась почти в 6 раз. Уровень рентабельности за последние годы не стабилен, в 2016 году составил 5,2% это говорит о том, что за анализируемый период ЗАО Птицефабрика «Оренбургская» в 2016 году работало менее эффективно чем 2015 и 2014 году.

Рассмотрим влияние на финансовый результат налога на прибыль представленного в таблице 2.

Таблица 2. Финансовые результаты деятельности ЗАО Птицефабрика «Оренбургская»

Показатели	2013 г.	2014 г.	2015 г.	2016 г.	2016 к 2013 гг. в%
Выручка от прод. товаров	794035,0	914102,0	1128012,0	1127337,0	15,0
Себестоимость продаж	696603,0	714404,0	886495,0	990156,0	143,0
Валовая прибыль	97432,0	199698,0	241517,0	137181,0	141,0
Коммерческие расходы	69069,0	65527,0	73978,0	71980,0	105,0
Прибыль (убыток) от продаж	28363,0	134171,0	167539,0	65201,0	230,0
Прочие доходу	60952,0	50393,0	56266,0	49086,0	81,0
Прочие расходы	64018,0	61952,0	87453,0	52882,0	83,0
Прибыль (убыток) до налогообложения	10049,0	107321,0	125781,0	50824,0	506,0
Текущий налог на прибыль	1326,0	2218,0	4063,0	0	x
Прочие	-	-	950,0	X	
Чистая прибыль (убыток)	8723,0	105103,0	121718,0	51774,0	594,0

Анализ данных таблицы показывает, что предприятие прибыльное, но финансовое положение по годам не стабильно. Прямые налоги оказывают положительное влияние на предприятие, уменьшая налоговую базу по налогу на прибыль.

Кроме того, нулевая ставка по налогу на прибыль в отношении прибыли, полученной в 2016 году от реализа-

ции сельскохозяйственной продукции, позволяет высвободить дополнительные денежные средства и включить их в оборот.

Для того, чтобы выявить влияние налоговых платежей на финансово-экономическое положение ЗАО Птицефабрика «Оренбургская» произведем расчет ряда экономических показателей. (таблица 3)

Таблица 3. Динамика показателей характеризующих финансовую устойчивость ЗАО Птицефабрика «Оренбургская»

Показатели	Формула для расчета	2013 г.	2014 г.	2015 г.	2016 г.
Коэффициент автономии	Собств. Кап.-л Баланс	0,81	0,86	0,83	0,87
Коэффициент финансовой зависимости	Баланс Собств. Кап -л	1,23	1,17	1,2	1,14
Коэффициент финансового риска	Заем. средства Собств. средства	0,06	0,06	0,06	0,07
Коэффициент ликвидности	Оборот. Кап-л Крат. обяз-ва	6,08	5,31	4,17	4,47

Коэффициент автономии определяет долю собственных средств во всей сумме активов и характеризует финансовую устойчивость экономического субъекта. Нормативным значением данного показателя принято считать значение в размере 0,5–0,7.

В нашем случае для ЗАО Птицефабрика «Оренбургская» значение коэффициента автономности выше среднего, что связано с уменьшением кредитных средств в структуре капитала предприятия.

Коэффициент финансовой зависимости предприятия показывает, что незначительная доля заемных средств не снижает платежеспособности ЗАО Птицефабрика «Оренбургская» предприятие работает стабильно.

Показатели коэффициента финансового риска в динамике с 2013 года по 2016 года свидетельствуют, что предприятие не зависит от внешних инвесторов и кредиторов.

Коэффициент текущей ликвидности, который характеризует степень покрытия оборотных активов, оборотными пассивами. Значение коэффициента для ЗАО Птицефабрика «Оренбургская» свидетельствует о уменьшении возможности погашения краткосрочных активов с помощью оборотных средств и пониженной утрате платежеспособности. Снижение данного показателя начиная с 2014 года обусловлено перерасходом прибыли на непроизводственные цели и приобретением внеоборотных активов, не обеспеченных необходимым приростом долгосрочных источников финансирования.

Таким образом, можно сделать вывод, что за период с 2013 г. по 2016 г. финансовое состояние предприятия ухудшилось, что отразилось на количестве хозяйствующих субъектов, осуществляющих сотрудничество с птицефабрикой «Оренбургской».

В процессе экономического анализа, мы рассчитали коэффициент текущей ликвидности, который характеризует степень покрытия оборотных активов оборотными пассивами. Значение коэффициента для ЗАО Птицефабрики

«Оренбургской» в 2013–6,08, в 2014–5,31, в 2015–4,17, в 2016–4,47 свидетельствует об уменьшении возможности погашения краткосрочных активов с помощью оборотных средств и может привести к постоянной утрате платежеспособности. Снижение данного показателя в 2014–2015 гг. обусловлено перерасходом прибыли на непроизводственные цели, и приобретением внеоборотных активов, не обеспеченных необходимым приростом долгосрочных источников финансирования.

Таким образом, можно сделать вывод, что за период с 2013 по 2016 гг. финансовое состояние предприятия ухудшилось, что отразилось на количестве хозяйствующих субъектов, осуществляющих сотрудничество с птицефабрикой.

В настоящее время перед сельскохозяйственными организациями стоит проблема выбора оптимального режима налогообложения. Данный процесс является достаточно затратным и трудоемким, поскольку требует сложных экономических и бухгалтерских расчетов, которые в дальнейшем послужат основой для принятия управленческих решений.

Сельскохозяйственных организации вправе уплачивать налоги и сборы с применением следующих режимов налогообложения:

- общего режима налогообложения (ОСН);
- специального режима для сельскохозяйственных товаропроизводителей (ЕСХН);
- упрощенной системы налогообложения (УСН).

Такие организации, осуществляющие виды деятельности, в отношении которых введен специальный режим налогообложения — единый налог на вмененный доход (ЕНВД), могут исчислять и уплачивать данный налог вне зависимости от того, на каком режиме налогообложения они находятся.

Однако организации при выборе режима налогообложения должны учитывать не только среднеотраслевые дан-

ные, но и факторы экономической деятельности, которые свойственны только данному хозяйствующему субъекту. Для эффективного управленческого решения необходимо осуществлять экономический анализ последствий выбора того или иного режима налогообложения.

Можно выделить следующие этапы выбора оптимального режима налогообложения:

1. Проверка соответствия критерием перехода на тот или иной налоговый режим.
2. Определение налогового поля при различных режимах налогообложения, а также выделение их преимуществ и недостатков.
3. Расчет налоговых расходов альтернативных вариантов налогообложения.
4. Сравнение налоговой нагрузки при различных режимах.
5. Принятие управленческого решения о выборе оптимального режима налогообложения.

Организации могут перейти на уплату единого сельскохозяйственного налога при соблюдении следующих условий:

- доля дохода организации от реализации произведенной продукции, включая продукцию первичной переработки, произведенной из сельскохозяйственного сырья собственного производства, в общем доходе от реализации товаров (работ, услуг) должна составлять не менее 70 %.
- перейти на уплату единого сельскохозяйственного налога могут также градо- и поселкообразующие российские рыбохозяйственные организации, численность работающих в которых с учетом совместно соответствующего населенного пункта.

Налоговым кодексом РФ установлены условия перехода на упрощенную систему налогообложения:

- по итогам девяти месяцев того года, в котором организация падает уведомление о переходе на упрощенную систему налогообложения, доходы не превысили 60 млн руб., при этом сумма дохода подлежит индексации;
- средняя численность работников организации за налоговый (отчетный) период не должна превышать 100 человек;
- не имеют права перехода организации, в которых доля непосредственного участия других организаций составляет более 25 %;
- организации, у которых остаточная стоимость основных средств, определенная в соответствии с порядком ведения бухгалтерского учета, превышает 100 млн руб., также лишаются права перейти на упрощенную систему налогообложения.

Также существуют ограничения для перехода на упрощенную систему налогообложения по видам деятельности.

Для перехода на единый налог на вмененный доход установлены следующие критерии: деятельность (часть деятельности) организации входит в перечень, установленный п 2

ст. 346.46 НК РФ; доля участия других организаций не должна превышать 25 %; среднегодовая численность работников не должна превышать 100 человек.

Таким образом, ЗАО Птицефабрика «Оренбургская» соответствует условиям применения ЕСХН. Исследуемая организация ввиду несоответствия величины доходов, среднесписочной численности, и остаточной стоимости основных средств, критерием, установленным налоговым кодексом РФ, не имеет права перехода на упрощенную систему налогообложения согласно п.2. ст. 346.46 НК РФ.

Вследствие того, что организации освобождены от уплаты НДС, при ЕСХН существует большая вероятность потери части контрагентов вследствие невозможности получения ими вычета по НДС.

При нахождении на общем режиме налогообложения реализации наибольшей части продукции сельскохозяйственных организаций облагается НДС по ставке 10 %, тогда как НДС к возмещению чаще всего исчисляется исходя из ставки 18 %, т. е. в конечном итоге налогоплательщик освобождается от уплаты НДС и имеет право на получение возмещения из бюджета. Кроме того, согласно подп. 1,3 п 1 ст. 284 НК РФ деятельность сельскохозяйственных товаропроизводителей, отвечающих критериям, предусмотренным п. 2 ст. 346.2 НК РФ, деятельность, связанная с реализацией сельскохозяйственной продукции, произведенной налогоплательщиками, облагается по ставке 0 %. Применение данного положения может существенно снизить налоговую нагрузку организаций, находящихся на общем режиме налогообложения. А преимущество ЕСХН, заключается в уменьшении налоговой нагрузки на сумму налога на прибыль организаций, относится только к тем организациям, в которых доля деятельности, не связанной с реализацией производственной или сельхозпродукции, является существенной.

После анализа возможности применения специальных режимов налогообложения, их преимуществ и недостатков осуществляется расчет налоговой нагрузки.

Расчет налоговых расходов и налоговой нагрузки следует осуществлять, исходя из плановых показателей на следующий год, т. к. для перехода на специальный режим налогообложения заявление подается в налоговые органы не позднее 31 декабря календарного года, предшествующего календарному году, в котором планируется перейти на специальный режим налогообложения. Таким образом, выбор оптимального режима налогообложения является одной из задач перспективного налогового анализа.

В таблице 4 рассмотрим динамику показателей сумм и темпов роста налоговых платежей на ЗАО Птицефабрике «Оренбургской».

Доля налога на добавленную стоимость в общем объеме налоговых платежей за исследуемый период нестабильна. В 2014–2015 году отмечалось снижение размера данного платежа, в 2016 году динамика стала вновь положительной. Как показал анализ, высокий уровень косвенного на-

логообложения сдерживает спрос на сельскохозяйственную продукцию, не оказывая стимулирующее воздействие на экономический рост в экономике, без повышения эффективности производства.

Для определения эффективности режима налогообложения воспользуемся представленной ниже методикой расчета налоговой нагрузки при сравнении общего и специального режимов налогообложения.

Таблица 4

Наименование налога	Сумма, руб.								Темпы роста, %	
	2013 г.	%	2014 г.	%	2015 г.	%	2016 г.	%	2015 к 2014	2016 к 2015
Налог на прибыль орг.	1326,0	4,6	2218,0	7,6	4063,0	11,8	-	-	183,2	-
Налог на добавленную стоимость	7741,0	26,9	6440,0	21,36	6914,0	20,2	6144,0	20,3	107,4	88,9
Налог на имущество	417,0	1,45	361,0	1,2	460,0	1,3	1718,0	5,7	127,4	373,0
Земельный налог	63,0	0,25	73,0	0,2	82,0	0,2	89,0	0,3	112,3	108,5
Налог на доходы физ. лиц.	18859,0	65,5	19511,0	67,3	22374,0	66,4	21881,0	70,4	114,7	97,8
Водный налог	17,0	0,05	14,0	0,04	19,0	0,05	32,0	0,1	135,7	168,4
Другие налоги и сборы, в т. ч. транспортный	357,0	1,25	366,0	1,3	360,0	1,05	433,0	1,4	98,4	120,3
Всего налогов, сборов и обязательных платежей	28780,0	100,0	28983,0	100,0	34272,0	100,0	30297,0	100,0	118,2	88,4



Рис. 1. Методика расчета налоговой нагрузки при обосновании выбора режима налогообложения

В соответствии с данной методикой, с/х товаропроизводители при осуществлении планирования обязательств перед бюджетом имеют право выбора один из режимов налогообложения: общий режим, упрощенную систему налогообложения или специальный налоговый режим в виде ЕСХН.

В целях проведения сравнительного анализа уровня обязательств при ЕСХН и при общем режиме определим налоговую нагрузку на сельскохозяйственные предприятия при осуществлении ими выбора режима налогообложения. При этом для расчета налоговой нагрузки целесообразно:

1. Определить предполагаемые налоговые расходы при общей системе налогообложения и системе налогообложения в виде ЕСХН.

2. Оценить экономический эффект, т.е. получение экономии или убытков по результатам первой операции.

3. Сравнить показатели налоговой нагрузки при ОСНО и ЕСХН и принять решение об оптимальном варианте системы налогообложения.

$$НР = Нп + НДС + Ним, \quad (1)$$

где НР — чистый налоговый расход, тыс. руб.;

Нп — налог на прибыль, тыс. руб.;

Рассмотрим эффективность режимов налогообложения для предприятия. Представим необходимые для аналитических расчетов эффективности налогового режима данные в единую таблицу 5

Таблица 5. Сравнительная оценка налоговой нагрузки при общем режиме налогообложения и едином сельскохозяйственном налоге ЗАО Птицефабрика «Оренбургская» в 2016 году

Наименование показателя	Сумма начисленных налогов, р.	
	При уплате ЕСХН	При общей системе налогообложения
НДС	х	х
Налог на прибыль	х	х
Страховые взносы	51964	51964
Налог на имущество	х	х
ЕСХН	8230	7862
Всего, тыс. руб.	60194	59826
Выручка от реализации товаров, работ и услуг, руб.	1127337	1127337
Внереализационные доходы, руб.	49086	49086
Налоговая нагрузка, %	5,4	5,3
Чистая прибыль, руб.	51406	51774
Налоговые выгоды (+), потери (-) от перехода на ЕСХН, руб.	-368	-
в т. ч. за счет: — изменения сумм налоговых платежей	-368	-

Из данных таблицы следует, что при ЕСХН ЗАО Птицефабрика «Оренбургская» уплачивает:

- страховые взносы в размере 51964,0
- единый сельскохозяйственный налог в размере 8230,0

При этом уровень налоговой нагрузки составляет 5,4 и является не высоким, поскольку не превышает пороговое значение, установленное для сельскохозяйственных товаропроизводителей, в размере 8,5%. Но, за исследуемый период единый сельскохозяйственный налог не является эффективным режимом налогообложения для ЕСХН ЗАО Птицефабрика «Оренбургская». Подтверждением тому являются расчеты сумм налоговых обязательств для данного предприятия при общем режиме налогообложения.

ЗАО Птицефабрика «Оренбургская» осуществляет свою деятельность на общем режиме налогообложения. Следовательно, уплачивает:

- НДС в размере 6144
- налог на имущество организаций 1718
- страховые взносы в соц. фонды 51964

При этом ЗАО Птицефабрика «Оренбургская» уплачивала в 2016 году налог на прибыль организаций в связи с тем, что для с/х товаропроизводителей, не перешедших на уплату ЕСХН, установлена льготная ставка в размере 0%.

Так, сумма налоговых платежей, подлежащих уплате в бюджет при общем режиме налогообложения составила 59826 тыс. руб.

Налоговая нагрузка ЗАО Птицефабрика «Оренбургская» составляет 5,3%. Данный уровень налоговой нагрузки является приемлемым для принятия и свидетельствует об эффективности общего режима налогообложения.

Учитывая, что по налогу на прибыль птицефабрика имеет льготы, а НДС и налог на имущество составляет основную часть абсолютной налоговой нагрузки предприятия, применение общего режима налогообложения является экономически эффективным.

Кроме того, к числу положительных моментов при общем режиме можно отнести:

- удешевление себестоимости продукции на сумму НДС, уплаченного поставщикам;



- увеличение перечня расходов, учитываемых при налогообложении прибыли;
- расширение круга контрагентов за счет возможности использования отсрочки платежа;
- возможность принятия к вычету сумм НДС.

Расчеты по организации позволили сделать основанный вывод: налогоплательщикам, у которых доля материальных ценностей, приобретаемых с НДС, значительна, применять ЕСХН экономически нецелесообразно.

Следовательно, для ЗАО Птицефабрика «Оренбургская» специальный налоговый режим является малоэффективным, поскольку, несмотря на то, что в результате его применения уменьшится сумма налоговых платежей, но и появится ряд серьезных проблем:

- возникнут трудности со сбытом готовой продукции, поскольку большей части покупателей, являющихся плательщиками налога на добавленную стоимость, невыгодно приобретать продукцию у предприятия, которое не является плательщиком НДС;
- предприятие потеряет возможность отражения в бухгалтерской и налоговой отчетности суммы налоговых вычетов по НДС, не учтенных до перехода на уплату ЕСХН;

- в конечном итоге произойдет снижение конкурентоспособности продукции в результате повышения ее себестоимости и, соответственно, произойдет повышение отпускных цен, так как на предприятии увеличатся суммы расходов, связанных с производством и реализацией продукции.

Исследование расчетов налоговых платежей по двум системам налогообложения позволяет сделать вывод, что, хотя налоговая нагрузка увеличивается на +0,1 при специальном налоговом режиме на конечный результат исчисленных налоговых обязательств. Большое влияние оказывают платежи по НДС. Поэтому при возможности перехода на специальный режим налогообложения сельскохозяйственные товаропроизводители должны учитывать этот факт.

Следовательно, ЗАО Птицефабрике «Оренбургской» целесообразно остаться на ОСН. Таким образом, выбор оптимального режима налогообложения является достаточно трудоемким процессом. Перед принятием управленческого решения необходимо проанализировать возможности перехода на тот или иной режим, рассмотреть налоговое поле при каждом режиме налогообложения, рассчитать планируемые налоговые расходы и налоговую нагрузку по каждому альтернативному варианту.

#### Литература:

1. Бухгалтерская и налоговая отчетность ЗАО Птицефабрики «Оренбургская».
2. Ермакова М. С. Порядок отражения налога на прибыль в учетной политике агрохолдинга / М. С. Ермакова / На логи и налогообложение. — 2014. — № 17 — С. 312–319.
3. Зинченко, А. П. аграрная политика: учеб. пособие для вузов / А. П. Зинченко, В. И. Назаренко, В. В. Шайкин и др.; под ред. А. П. Зинченко. — М.: КолосС, 2013. — 304 с.
4. Нечаев, В. И. Налоговое стимулирование инноваций в сельхозпроизводстве / В. И. Нечаев, Н. Н. Тюпакова, Д. И. Хаутов // Экономика сельского хозяйства России. — 2009. — № 93 — С. 51–63.
5. Пелевин И. Ю. Пути совершенствования налоговой системы аграрных форм хозяйствования / Экономика, Статистика, и Информатика. — 2013. — № 2 — С. 49–54.
6. <http://bukvi.ru/ekonomika/nalogi/nalogi-kak-instrument-gosudarstvennogo-regulirovaniya-ekonomiki-sushhnost-funkcii-vidy-nalogov.html>
7. [www.nalog.ru](http://www.nalog.ru)

## Отношения между Россией и Китаем в структуре Шанхайской организации сотрудничества: стратегические цели стран

Евтушенко Виталий Сергеевич, студент

Владивостокский государственный университет экономики и сервиса

**Ш**анхайская организация сотрудничества (далее ШОС), является организацией обеспечивающая региональную безопасность, в которой и Китай, и Россия являются ведущими странами. Эта Организация дала Китаю и России пространство для развития отношений со стратегическими партнерами и в то же время обеспечила безопас-

ное и стабильное развитие в регионе. Рассматривая ШОС изнутри, мы можем видеть, что основными частями структуры этой организации являются Китай и Россия, а отношения между этими двумя странами и их стратегические интересы оказывают влияние на развитие организации во всех сферах.

Будучи членами ШОС, обе страны имеют свои стратегические цели, которые могут быть достигнуты только благодаря взаимному сотрудничеству. Китай и Россия переживают важные времена, одна страна находится на стадии развития стратегических возможностей, другая — трансформацию общества и восстановление экономики страны. На этом этапе формирования нового, справедливого порядка в международном мире важно, чтобы обе страны распространили влияние в регионе основанное на безопасности и стабильности в своих странах, и ШОС предоставила странам возможность достичь поставленных целей.

На пути к достижению своих целей и защите своих интересов Китай и Россия прилагали большие усилия. В «Общей декларации Китайской Народной Республики и Российской Федерации о многополярном мире и формировании нового международного порядка» 1997 года, Китай и Россия заявили о содействии развитию многополярного мира и формированию Международного порядка и формированию нового общего мировоззрения. В «Общей декларации Китайской Народной Республики и Российской Федерации о международном порядке 21 века» 2005 года обе страны объявили свои общие идеи и обратились к международному сообществу объединить общие усилия для формирования нового мировоззрения безопасности и придерживаться общих принципов взаимного доверия, взаимной выгоды, равенства и общих идей.

В июне 2001 года была создана Шанхайская организация сотрудничества. На первом саммите организации, лидеры Китая, России, Казахстана, Киргизии, Таджикистана и Узбекистана подписали «Декларацию о создании Шанхайской организации сотрудничества», в которой участники ШОС заявили о намерении разработать Многостороннего сотрудничества в целях поддержания и укрепления мира, безопасности и стабилизации в регионе, а также для создания нового демократического, справедливого и рационального политического и экономического порядка международного сообщества. Позже, в 2002 году, главы 6 стран встретились в Санкт-Петербурге подписав «Устав Шанхайской организации сотрудничества», где были определены принципы и основные направления развития ШОС. Эти документы были первыми шагами Китая и России на пути построения прочных отношений между странами и послания международному сообществу о своих новых идеях мировоззрения. Таким образом, идея нового мировоззрения Китая и России была принята участниками организации. Китай и Россия продвигают диалоги и сотрудничество между участниками организации в связи с саммитами ШОС и встречами на разных уровнях, популяризируя «дух Шанхая», с одной стороны, и расширяя влияние обеих стран в регионе, с другой стороны. После событий 9.11 США, используя оправдание антитерроризма, вывели войска на территорию Средней Азии, что сплотило сотрудничество Китая и России в рамках ШОС. После выхода на территорию Средней Азии США начали многостороннюю и интенсив-

ную стратегию изменения геополитики с помощью «цветных революций» в регионе.

В 2005 году ШОС заявила, что с окончанием антитеррористической войны в Афганистане страны-участники ШОС считают, что США разумно вывести войска. Таким образом, Китай и Россия начали противодействовать расширению влияния США на территории Средней Азии, что много значит для сбалансирования сил и стабилизации обстановки в регионе. Таким образом, одна из причин вступления в ШОС, как и для Китая, так и для России — распространение влияния их стран в регионе. Таким образом, благодаря вступлению в ШОС, Китай и Россия объединились в рамках ШОС для борьбы за общие интересы стран.

Благодаря сотрудничеству в рамках ШОС, Китай и Россия имеют возможность улучшить экономическую стабильность в обеих странах. Действия против терроризма, экстремизма и сепаратизма и обеспечение безопасности и стабилизации на границах стран имеют основополагающее значение для Китая и России, это также является общей целью их стратегического сотрудничества. По инициативе Китая и России ШОС стала одной из первых международных организаций, которая действует против терроризма. В день основания ШОС была подписана «Шанхайская конвенция о борьбе с терроризмом, сепаратизмом и экстремизмом», а затем в Ташкенте была создана Региональная антитеррористическая структура. А в 2006 году на саммите в Шанхае лидеры членов ШОС на основе существующего антитеррористического сотрудничества подписали «План сотрудничества стран ШОС в противодействии терроризму, сепаратизму и экстремизму на 2007–2009 годы». В то же время, благодаря Китаю и России, ШОС добилась успешных результатов распространения антитеррористических сил и ресурсов и развития сотрудничества по обеспечению безопасности на границах стран.

Китай и Россия с помощью укрепления сотрудничества между ШОС и Организацией Договора о коллективной безопасности (ОДКБ) расширили географическое пространство террористического противодействия, а также нашли новый, более эффективный способ борьбы с терроризмом. Таким образом, усилия Китая и России, антитеррористическая работа ШОС перешла на новый уровень, и организация становится важной структурой реализации интересов и выгод Китая и России.

Для Китая, как и для России, сотрудничество в рамках ШОС очень важно. Китай сталкивается с периодом индустриализации, которому требуется большое количество энергетических ресурсов и нефтяных запасов, а российское сельское хозяйство во многом зависит от внешней торговли, а в структуре экспорта большой процент занимает энергетические ресурсы и нефтяной запас. Таким образом, у Китая и России есть большой потенциал для содействия региональному экономическому сотрудничеству в рамках ШОС.

На равне с общими интересами и преимуществами стран, Китай и Россия также имеют несколько разных целей и задач, а в сотрудничестве в рамках ШОС очень важно

учитывать эти различия, чтобы развитие организации было взаимовыгодным.

Поскольку существуют расхождения в истории, культуре и географическом положении Китая и России, выбор геополитических стратегий и целей сотрудничества этих стран также различен.

После «холодной войны» целью геополитической стратегии Китая стало формирование безопасных условий для модернизации страны. Основным направлением внешней политики Китая было улучшение дружеских отношений с соседними странами, развитыми странами и странами третьего мира. Таким образом, у всех членов ШОС есть элементы стратегии Китая, и поэтому они имеют большую геополитическую ценность для страны.

Во-первых, только благодаря дружественным отношениям с Россией Китай может компенсировать отсутствие естественных защитных барьеров на севере страны, укрепляя преимущества сухопутных войск и балансируя недостаток морских сил Китая, в зависимости от изменения геополитической ситуации. Во-вторых, Китай находится в период мирного развития, способствуя многополярному порядку международного общества, поэтому Китаю важно поддерживать дружеские отношения с его окружением, чтобы расширить пространство для его стратегического развития. С помощью стран ШОС Китай может влиять на страны Ближнего Востока, Северной Африки и Европы с помощью евразийских стран. И, в-третьих, ШОС является единственным механизмом обеспечения безопасной среды, который был найден с инициативами Китая, это также единственная платформа укрепления позиций Китая в регионе Средней Азии и стратегической территории обеспечения безопасной среды для развития самого Китая. Таким образом, основа безопасной среды на Северо-западе Китая — хорошие отношения с Россией, а обширная территория Средней Азии — важная платформа для поддержания влияния растущего Китая.

Например, для России приоритетом направления развития является улучшение отношений со странами Содружества Независимых Государств (СНГ). В последние годы Россия, используя геополитические преимущества на территории Средней Азии, создает тесные связи и механизмы сотрудничества в регионе, добилась интеграции разных уровней и оказала ведущее влияние на экономику области. После октября 2005 года, когда были объединены Сотрудничество стран Средней Азии и Евразийского экономического сообщества, Россия расширила сферы и регион сотрудничества со странами Средней Азии и регулировала экономические ресурсы каждой страны. Это свидетельствует о стремлении России повысить уровень интеграции стран СНГ и укрепить структуру территории бывшего СССР. Что касается сотрудничества в области безопасности, Россия способствовала военному сотрудничеству со странами Средней Азии, используя потенциал ОДКБ. Россия помогает этим странам обучать командный, обеспечивает членов организации военной техникой. «Члены ОДКБ решали

проблемы позиций групп быстрого реагирования на территории Средней Азии; Они создали общую систему противовоздушной обороны, также созданы группы реагирования на акты терроризма и угрозу наркотиков. Благодаря постоянным усилиям Россия установила довольно стабильные многосторонние отношения со странами Средней Азии в области военной безопасности. Особенно после интеграции Узбекистана в ОДКБ в 2006 году члены ШОС, такие как Россия, Казахстан, Киргизстан, Таджикистан и Узбекистан, стали участниками ОДКБ, организации, обеспечивающей безопасность в регионе, с Россией как ведущей страной. Поэтому в России имеется обеспокоенность тем, что ШОС не может иметь больше влияния на территории Средней Азии, по крайней мере для безопасности. Таким образом, различия ролей и функций двух организаций являются проблемой для отношений Китая и России.

В последние годы, с распространением влияния страны, отношение России к росту Китая носит консервативный характер. Китай с модернизацией страны продвигает многостороннюю международную политику, поддерживает дружеские отношения не только с Россией, но и со странами Средней Азии и стран, которые в некотором смысле находятся под традиционным влиянием России. И в контексте, с дальнейшим ростом Китая, Россия будет более осторожна в отношении китайских отношений со странами Средней Азии и влияния Китая на них, и, несомненно, этот факт будет влиять на сотрудничество между двумя странами в рамках ШОС.

Сферы и формы сотрудничества между двумя странами могут быть разными, но преимущества одинаковы. Поэтому для положительного развития ШОС страны должны защищать свои интересы взаимодействием в экономической, политической и стратегической сферах и в то же время находить новые формы сотрудничества.

Например, в сфере экономического сотрудничества страны используют ресурсы в качестве основы для развития многостороннего сотрудничества, в то же время, укрепляя геополитическое сотрудничество. Рациональное сотрудничество в рамках ШОС имеет жизненно важное значение, и отношения между Китаем и Россией имеют жизненно важное значение для сотрудничества с ресурсами. Китай является соседним окном в Среднюю Азию с самой большой территорией и самым быстрым экономическим развитием и первым потребителем ресурсов в мире. И Россия является одним из важных инвесторов в страны Средней Азии и одной из основных стран-экспортеров ресурсов среди членов ШОС в многостороннем сотрудничестве. Поэтому хорошие отношения между Китаем и Россией имеют большое значение для экономического сотрудничества в рамках ШОС.

Рассматривая отношения между Китаем и Россией с политической точки зрения, можно сделать вывод что, ШОС популяризирует равные, взаимные доверительные отношения между странами-членами организации. Расширение сотрудничества в рамках ШОС обеспечивает гибкость

и новое пространство для китайско-российского сотрудничества. В чувствительных, многосторонних отношениях стран ШОС, здоровое развитие отношений между Китаем и Россией напрямую влияют на развитие организации. Несмотря на различия в стратегии стран, Китай и Россия

по-прежнему могут найти общие интересы и выгоды в сотрудничестве. И чтобы сделать это сотрудничество более успешным и продолжительным, страны должны находить долгосрочное сотрудничество и общин интересы, принимая во внимание мнения и требования друг друга.

Литература:

1. Yu Bin. The relations between China and Russia in the period after the cold war // International politics studies. — 2006.; 2002. — С. 124.
2. Yang Shu. New development of the relations between Russia and the countries of Middle Asia // International studies. — 2006.; 2007. — С. 32–33.
3. Саммит ШОС в Шанхае — 2006 // РИА новости. URL: [https://ria.ru/trend/summit\\_SHOS\\_2006\\_140606/](https://ria.ru/trend/summit_SHOS_2006_140606/) (дата обращения: 10.06.2017).

### Теоретические основы кредитования сельского хозяйства

Коневина Мария Сергеевна, магистрант

Научный руководитель: Доржиева Ирина Цырендашиева, кандидат экономических наук, доцент  
Бурятская государственная сельскохозяйственная академия имени В. Р. Филиппова (г. Улан-Удэ)

*В статье рассмотрены экономическая сущность и необходимость кредитования сельского хозяйства, формы кредитования сельскохозяйственных товаропроизводителей, опыт зарубежных стран. На основании рассмотренного теоретического материала выделены основные особенности кредитования сельского хозяйства.*

**Ключевые слова:** кредит, сельское хозяйство, кредитование сельского хозяйства, краткосрочное и долгосрочное кредитование, зарубежный опыт

Сельское хозяйство — важная составляющая экономики России, производящая более 12% валового общественного продукта и 15% национального дохода страны [3, с. 124].

В силу своих специфических особенностей — сезонности, длительного кругооборота оборотных средств, зависимости от природно-климатических условий — сельское хозяйство особенно нуждается в кредитовании [1, с. 27]. Современные реалии таковы, что приобретение сельскохозяйственной техники, семенного материала, рабочего или племенного скота невозможно без привлечения заемных средств в виде сельскохозяйственного кредита.

В современных условиях вопросы кредитования сельского хозяйства недостаточно изучены, что и обуславливает актуальность выбранной темы.

В сельском хозяйстве, как и в большинстве других отраслей, кредит является крупнейшим источником форми-

рования оборотных средств и представляет собой особую форму кредитных отношений в экономике, характеризующуюся предоставлением денежных средств различным категориям сельскохозяйственных товаропроизводителей банками и небанковскими институтами в основной и оборотный капитал в сочетании с государственным регулированием [2, с. 56]. Он имеет конкретное целевое назначение, разрабатывается по индивидуальной схеме обязательно с учетом нужд заемщика.

Кредит относится к числу важнейших категорий экономической науки и представляет собой форму движения ссудного капитала, в которой аккумулируются свободные денежные средства товаропроизводителей, населения и государства [6].

В отечественной и зарубежной литературе существуют различные определения кредита, основные из которых представлены в таблице 1.

Таблица 1. Определения понятия «кредит»

№	Авторы	Определение
1	Атлас М. С.	Кредит — система денежных отношений, посредством которых государство осуществляет мобилизацию временно свободных денежных средств хозяйства, средств бюджета и населения и планомерное их использование на условиях возвратности и срочности для обеспечения расширенного воспроизводства.
2	Буянова М. О.	Кредит — это денежные средства, переданные заемщику банком или иной кредитной организацией в размере и на условиях, предусмотренных в соответствующем договоре.

№	Авторы	Определение
3	Бычкова Н. П., Авагян Г. Л., Баян- дурян Г. Л.	Кредит можно определить как предмет кредитного договора, т. е. денежные средства, предоставленные банком или иной кредитной организацией (кредитором) заемщику — физическому лицу (потребительский кредит) или юридическому лицу — на условиях возвратности, платности, срочности.
4	Додонов В. Н., Ка- минская Е. В., Ру- мянцева О. Г.	Кредит — это заем, предоставляемый в денежной форме на условиях возвратности и, как пра- вило, платности (в виде процентов за пользование кредитом).
5	Лаврушин О. И.	Кредит представляет собой передачу кредитором ссуженной стоимости заемщику для исполь- зования на началах возвратности и в интересах общественных потребностей.
6	Лексис В.	Кредит — доверие, которым пользуется лицо, взявшее на себя обязательство будущего пла- тежа, со стороны лица, имеющего право на этот платеж, то есть доверие, которое кредитор оказывает должнику.
7	Миль Дж. С.	Кредит есть разрешение одному лицу пользоваться капиталом другого лица.
8	Пендюхов Д. Ю.	Кредит можно определить как такое правовое состояние, при котором кредитор на основании договора передает денежные средства заемщику, который обязуется возвратить полученные денежные средства и уплатить проценты за них.
9	Романовский М. В.	Кредит как экономическая категория представляет собой определенный вид общественных отношений, связанных с движением стоимости на условиях возвратности.
10	Челноков В. А.	Кредит — это ссудный капитал государства, предназначенный для авансирования воспроиз- водственного процесса посредством эмиссии новых и перераспределения старых денежных средств на основе срочности, возвратности, платности и других родовых признаков этой кате- гории.

Так, одни определяют кредит как отношения, вторые — как денежные средства, третьи — как заем или ссуду, четвертые кредит интерпретируют как действие, пятые — как доверие, шестые — как сделку или договор. Взгляды по поводу сущности кредита довольно различны и многие авторы рассматривают в данном понятии отдельные его элементы. По мнению автора, целесообразным будет рассматривать кредит в совокупности его составляющих: как, прежде всего, движение ссудного капитала, в котором аккумулируются свободные денежные средства и, следовательно, систему отношений участников воспроизводственного процесса (государства, населения, товаропроизводителей, а также покупателей, банков, кредиторов и заемщиков).

Таким образом, кредитование сельского хозяйства выступает важнейшей специфической сферой, экономическая

сущность которой состоит в обеспечении аккумуляции временно свободных денежных средств и их перераспределения в соответствии с потребностями сельскохозяйственных товаропроизводителей в формировании денежных фондов на различных стадиях и этапах производства, распределения, обмена и потребления продукции [4, с. 52]. Необходимость кредитования для сельского хозяйства заключается в сезонном характере сельскохозяйственного производства и обеспечении кредитными ресурсами различных по организационно-правовой форме и размеру сельскохозяйственных товаропроизводителей.

Различают краткосрочное кредитование сельскохозяйственных товаропроизводителей (на текущие цели) и долгосрочное (на инвестиционные цели), общая характеристика которых представлена в таблице 2.

Таблица 2. Общая характеристика форм кредитования сельскохозяйственных товаропроизводителей [3, с. 127]

Форма кредитования	Краткосрочное кредитование	Долгосрочное кредитование
Цели выдачи	Текущие (для пополнения оборотного капитала и проведения сезонных работ)	Инвестиционные (для реализации долгосрочных проектов)
Источник погашения	Чистая прибыль от реализации произведенной продукции	Доходы, получаемые в результате реализации инвестиционного проекта
Срок кредитования	До двух лет	До пяти и более лет
Обеспечение	Залог сельскохозяйственной техники или оборудования, животных, зерна или урожая; гарантия; поручительство	Залог качественных объектов кредитования
Заемщики	Организации и индивидуальные предприниматели, осуществляющие производство, первичную и (или) последующую (промышленную) переработку сельскохозяйственной продукции и ее реализацию	



Кредиты на текущие цели часто именуют «сезонными» деньгами, на них обычно приобретаются удобрения, семена, топливо, корма, горюче-смазочные материалы. Деньгами, полученными по краткосрочному кредитованию, можно расплатиться за приобретение инвентаря, оплату аренды земли, покупку животноводческого молодняка и техники.

Кредиты на инвестиционные цели — это так называемые «длинные» деньги, их выдают на модернизацию и строительство новых объектов производства, внедрение новых технологий, модернизацию техники, закладку плантаций многолетних насаждений, создание социальной инфраструктуры села и реализацию проектов по замещению импорта. Долгосрочное кредитование используется для создания новых предприятий и производств сельскохозяйственного назначения.

Существенные отличия долгосрочного кредитования от краткосрочного заключаются в особом подходе к отбору объектов кредитования, который основывается на анализе инвестиционных качеств проекта, оценке кредитоспособности с учетом факторов, на нее влияющих, и качества обеспечения.

Анализируя литературные источники по вопросам кредитования сельского хозяйства в зарубежных странах, можно выделить следующее. Страны, где, прежде всего, предоставляют государственные и кооперативные заемные средства, обладают наиболее высоким весом заемных средств в основном капитале сельского хозяйства (Франция, Германия, Великобритания). В некоторых странах преимущественно кредитование крупных сельскохозяйственных товаропроизводителей, а не мелких хозяйств (Швеция, Германия, Швейцария). Многие из них характеризуются наличием различных специализированных финансово-кредитных институтов, осуществляющих кредитную помощь сельским товаропроизводителям [5].

Основываясь на зарубежном опыте кредитования сельского хозяйства, в российской практике следовало бы

использовать различные инструменты регулирования и поддержки отрасли, перенимать наиболее подходящие элементы с учетом особенностей отечественного сельскохозяйственного производства.

Обобщая вышеизложенное, обозначим специфические особенности кредитования сельского хозяйства:

- сезонный характер сельскохозяйственного производства, его зависимость от природно-климатических условий;
- предоставление денежных средств как юридическим лицам, различным по организационно-правовой форме, размеру и специализации, так и физическим лицам — производителям сельскохозяйственной продукции;
- кредитование может осуществляться в краткосрочной или долгосрочной форме (на цели финансирования как текущей, так и инвестиционной деятельности);
- в качестве кредитора могут выступать как специализированные и универсальные банки, так и другие кредитно-финансовые институты;
- отсутствие у заемщиков ликвидного обеспечения кредитов;
- недостаточная правовая и нормативная база кредитования сельского хозяйства;
- кредитование сельского хозяйства осуществляется на льготных по сравнению с другими отраслями экономики условиях, что требует строгого учета расходов с этой целью бюджетных и внебюджетных ресурсов и оценки эффективности их использования.

С учетом специфических особенностей сельскохозяйственного производства система кредитования сельского хозяйства должна предлагать кредиты различных форм на базе обеспечения взаимных интересов сторон, роста эффективности производства сельского хозяйства и новых методических подходов к данной отрасли со стороны финансово-кредитных институтов.

#### Литература:

1. Давыдова Ю. В. Особенности сельского хозяйства, влияющие на эффективность сельскохозяйственного производства // *Международный научно-исследовательский журнал*. — 2016. — № 6 (48). Часть 1. — С. 26–28.
2. Карпенко О. А. Состояние и перспективы развития банковского кредитования сельского хозяйства // *Экономическая наука в 21 веке: вопросы теории и практики: сборник материалов 7-й международной научно-практической конференции*. — Махачкала: НИЦ «Апробация», 2015. — С. 55–57.
3. Короткова С. Н., Ткач Ю. Б. Кредитование как одно из направлений финансирования сельского хозяйства в условиях членства в ВТО и санкций // *Материалы международной научно-практической конференции «Аюшиевские чтения. Финансово-кредитная система: опыт, проблемы, инновации» и др.* — Иркутск: НИЦ «Апробация», 2016. — С. 124–130.
4. Шкарупа Е. А., Переходов П. П. Кредитование сельского хозяйства: особенности, проблемы, тенденции развития // *Региональная экономика: теория и практика*. — 2015. — № 44. — С. 52–56.
5. Кирпиленко Ю. Ю. Зарубежная практика кредитования предприятий сельского хозяйства и возможность ее использования в России // *Электронный научный журнал «Аpriori»*. Серия: Естественные и технические науки». — 2014. — № 6. URL: <http://www.apriori-journal.ru/seria2/6-2014/Kirpilenko.pdf> (дата обращения: 06.06.2017)

6. Перегудова С. А., Агафонова М. С. Кредит и его роль в рыночной экономике // Международный студенческий научный вестник. — 2014. — № 1. URL: <https://eduherald.ru/ru/article/view?id=11818> (дата обращения: 30.05.2017).

## Трансакционные издержки в банковском секторе Российской Федерации

Королева Анна Дмитриевна, магистрант

Финансовый университет при Правительстве Российской Федерации (г. Москва)

В 2016 году ЦБ РФ активно проводил политику по отзыву лицензий у российских банков: за последние четыре года закрылся почти каждый третий банк. Данная тенденция преобладает до сих пор [3]. Основными причинами тому являлись предоставление недостоверной отчётности, недостаточность капитала и неспособность банка выполнять свои требования по кредитным обязательствам. Доказано, что удельный вес трансакционных издержек в общей массе расходов кредитных организаций в основном составляет около 14 %, что подтверждает базовый характер трансакционных издержек, в независимости от размера кредитной организации [5]. И если в случае с предоставлением сфальсифицированной отчетности не возникает никаких вопросов, то недостаточность капитала и неспособность отвечать по своим обязательствам напрямую связаны с деятельностью банков и соответственно имеют тесную связь с трансакционными издержками.

Таким образом, возникает гипотеза о том, что сокращение трансакционных издержек банков может способствовать оздоровлению финансовой системы и, наоборот, российская гонка по сокращению числа банков является одним из методов по сокращению трансакционных издержек.

Для начала стоит проанализировать природу трансакционных издержек в банковской среде.

Трансакционные издержки в банковской сфере проявляются в основном в расходах на обменные операции, сборе информации и последующем обмене ею, организации и техническом обеспечении условий для проведения трансакций, спецификации и защите прав собственности, содержании персонала. В мировой литературе чаще всего трансакционные издержки относят к расходам на проведение таких операций.

Даже при анализе обычной кредитной сделки трансакционные издержки проявляются на каждом этапе, начиная с подготовки и ведения первичных переговоров и заканчивая принуждением заемщика к исполнению условий контракта [2].

Для примера можно рассмотреть элементарную кредитную сделку, предварительно разделив её на три стадии: предконтрактная, контрактная и постконтрактная. На предконтрактной стадии трансакционные издержки проявляются во времени, затраченном на ведение перего-

воров, согласование индикативных условий, сбор необходимой информации и документации. Чем сложнее сделка, тем больше насыщена она трансакционными издержками. Так, например, при наличии дополнительного залогового обеспечения к трансакционным издержкам можно отнести время, затраченное на оценку предмета залога, при наличии поручительств — время, затраченное на сбор дополнительной информации по поручителям и правоспособности Заемщика.

На этапе контрактной стадии основное ядро трансакционных издержек составляет время для подготовки, оформления и согласования кредитной документации.

На постконтрактной стадии помимо трансакционных издержек, связанных с мониторингом исполнения кредитного договора, которые возлагает на себя сотрудник банка, проявляются и издержки, связанные с принуждением заемщика к выполнению условий контакта (спорные вопросы в суде и судебные издержки).

Однако трансакционные издержки порождаются вследствие банковских операций, которые сами по себе являются источниками доходов кредитных организаций. Отсюда выделяется взаимосвязь между трансакционными издержками и доходами банков. Таким образом, по своей экономической сути, трансакционные издержки находятся в тесной зависимости с доходами и прибылью кредитных организаций.

Можно выделить следующие виды доходов, составляющие суть рыночных обменных операций: процентные, комиссионные, вознаграждения за услуги.

Самым яркими примерами операции, которые обладают наибольшим количеством трансакционных издержек, являются расчетные операции и информационные услуги. И действительно все операции, которые так или иначе связаны с уплатой либо перечислением процентов, несут в себе трансакционными издержками.

Более того, одним из самых важных направлений трансакционных издержек в банковской сфере является спецификация и защита прав собственности: расходы на обязательное страхование движимого и недвижимого имущества, медицинское страхование, судебные издержки и расходы. Кроме того, к этой же категории издержек следует отнести: уплачиваемые штрафы, пени, неустойки и прочие операционные и срочные платежи.

Таким образом, в составе трансакционных издержек банка целесообразно выделять издержки рыночных обменных операций, издержки информационного обмена, издержки по организации и техническому обеспечению условий для совершения трансакций, издержки спецификации и защиты прав собственности, издержки по содержанию персонала [1, с. 153]. Ядро трансакционных издержек формирует наиболее устойчивые взаимосвязи с доходами и прибылью кредитной организации. Взаимосвязь трансакционных издержек и доходов позволяет подтвердить реалистичность предположения о предопределенности доходов трансакционными издержками. Каждый вид дохода обуславливается устойчивым сочетанием нескольких элементов в структуре трансакционных издержек.

Таким образом, можно утверждать, что доходность кредитных организаций напрямую связана с трансакционными издержками.

Действия ЦБ по оздоровлению банковского сектора, которое вылилось в отзыв сотен лицензий банков было обусловлено следующими причинами: рыночное банкротство, несоблюдение банками законодательства «О противодействии легализации (отмыванию) доходов, полученных преступным путем и финансированию терроризма», переход на Базель-III и криминальные банкротства, которые способствуют хищению денежных средств клиентов [3]. Все вышеперечисленные причины имеют прямую зависимость с доходностью кредитных организаций. На данный момент в Российской Федерации убыточными остаются более 150 банков, из которых 29 приходится на топ-100 по размеру активов [4]. Данная тенденция во многом это объясняется кредитованием отраслей с неблагоприятным финансовым положением: строительство (20 % доля просроченной задолженности в кредитном портфеле) и розничная торговля (падение реальных располагаемых доходов населения на протяжении 3 лет).

Кредитные организации в Российской Федерации действительно насыщены объемом трансакционных издержек. Так как трансакционные издержки имеют тесную связь с доходами кредитных организаций, руководство кредитной организации, располагающее в оперативном режиме соответствующей информацией, может обоснованно принимать решения по снижению ключевых факторов трансакцион-

ных издержек, что в результате способствует улучшению финансового результата.

Неспособность заемщиков к выполнению своих обязательств по кредитным продуктам, порождает убыточность, что в результате может отразиться в недостаточности наличности или капитала кредитной организации или даже неспособности самой организации отвечать по своим обязательствам перед другими кредиторами (в том числе Центральным Банком).

Можно выделить следующие направления, которые могут способствовать росту эффективности трансакционных издержек: совершенствование качества обслуживания информационных и финансовых потоков; инвестиции в подготовку и повышение квалификации сотрудников; управление вложениями в совершенствования технического оборудования для осуществления трансакций; контроль над источниками возникновения трансакционных издержек по спецификации и защите прав собственности.

Банковский сектор из года в год приобретает все более сложный характер в рамках регулирования и надзора. Ужесточение требований к кредитным организациям со стороны регулятора дополнительно накладывает ряд определенных обязательств, для выполнения которых требуется большое количество временных и трудовых затрат, в том числе и материальных [6].

Так как банки насыщены трансакционными издержками, их снижение могло бы способствовать улучшению финансовых показателей, что, в свою очередь, не усугубляло такие обстоятельства как недостаточность капитала и неспособность отвечать по своим обязательствам. Конечно, нельзя утверждать, что механизмы, направленные на снижение трансакционных издержек, спасли многие из кредитных организаций от отзыва лицензий, однако данные меры точно бы улучшили финансовое положение организаций.

Экономика не растет, спрос на кредиты очень ограничен, а уход слабых и нежизнеспособных банков производит незначительный эффект на экономическую активность. «Зачистка» банковского рынка сама по себе является механизмом сокращения трансакционных издержек, ведь контроль регулятором нескольких сотен банков гораздо проще, нежели контроль восьми сотен.

#### Литература:

1. Марьясин А. М. Трансакционные издержки и их влияние на доходы кредитных организаций // Российское предпринимательство. — 2011. — № 5—2 (184). — с. 152—155.
2. Симонов А. Ю. Трансакционные издержки кредитных организаций // Научное сообщество студентов XXI столетия. ЭКОНОМИЧЕСКИЕ НАУКИ: сб. ст. по мат. VI междунар. студ. науч. — практ. конф. № 6. URL: <http://sibac.info/archive/economy/6.pdf> (дата обращения: 16.06.2017)
3. Алексеева Е. С., Бояринцева А. А. // Сокращение коммерческих банков в РФ: причины и последствия // NovaInfo. Ru. URL: <https://rg.ru/2017/02/13/pochti-400-rossijskim-bankam-predskazali-zakrytie-v-techenie-piati-let.html> (дата обращения: 15.06.2017).
4. Остаться в живых // Российская газета — Столичный выпуск № 7198 (32). URL: <https://rg.ru/2017/02/13/pochti-400-rossijskim-bankam-predskazali-zakrytie-v-techenie-piati-let.html> (дата обращения: 15.06.2017).

5. Отзыв лицензии у банка. Зачем и почему ЦБ отзывает лицензии? // URL: <http://prostofinovo.ru/products/others/otzyv-litsenzii-u-banka/> (дата обращения: 15.06.2017).
6. Осталась половина // Российская газета — Столичный выпуск № 7294 (128). URL: <https://rg.ru/2017/06/14/pochemu-v-rossii-ne-poiavliaiutsia-novye-banki.html> (дата обращения: 15.06.2017).

## Прибыль предприятия и методы ее оптимизации

Красная Екатерина Михайловна

Новгородский государственный университет имени Ярослава Мудрого

Сегодня, в условиях конкуренции, недостаточно просто производить и выставлять товар на продажу, нужно также донести до потенциальных клиентов основной посыл бренда и предложения фирмы, т. е. все те компоненты, которые и необходимо продать. В момент принятия решения о покупке, что-то убеждает потребителя купить товар или услугу именно этого производителя, а не другого. Возможно, решающим фактором становится популярность бренда, его привлекательность для потребителя, а это, в свою очередь, достигается путем экономически оправданного управления прибылью.

Получение прибыли — это основная цель деятельности любого коммерческого предприятия. Об успешности деятельности той или иной организации можно судить, когда ее доходы превышают расходы, т. е. в отчетном периоде времени выявлена прибыль. Если расходы превышают доходы, то предприятие терпит убыток. Рост прибыли повышает степень деловой активности предприятия, расширяя спектр его потенциальных возможностей.

Являясь важнейшей экономической категорией и основной целью деятельности коммерческих предприятий, прибыль отражает чистый доход, созданный в сфере материального производства, и выполняет ряд функций.

Во-первых, прибыль характеризует экономический эффект, полученный в результате деятельности предприятия. Получение прибыли означает, что полученные доходы превышают понесенные предприятием расходы.

Во-вторых, прибыль обладает стимулирующей функцией. Прибыль способна мотивировать предприятие к ее все большему и большему наращению, т. к. она выступает основой для расширения производственной деятельности, научно-технического и социального развития предприятия.

Наконец, прибыль — это один из важнейших источников формирования бюджетов разных уровней.

На величину прибыли предприятия оказывают влияние различные факторы. Факторы, связанные с его производственной деятельностью, носят субъективный характер, а те, которые не зависят от деятельности хозяйствующего субъекта, — являются объективными (табл. 1).

Таблица 1. Факторы, влияющие на величину прибыли

Объективные факторы	Субъективные факторы
Конъюнктура рынка; Нормы отчислений на амортизацию; Уровень цен на используемые материальные и энергетические ресурсы.	Конкурентоспособность выпускаемой продукции или оказываемых услуг, выполняемых работ; Технический уровень предпринимательской деятельности; Уровень производительности труда рабочих; Затраты на производство и реализацию; Уровень цен готовой продукции, услуг или работ.

Себестоимость продукции, услуг или работ складывается из следующих статей расходов:

### 1. Для производственной организации:

- стоимость сырья, материалов, инструментов, топлива;
- зарплаты (включая отчисления в ПФР, ФСС, ФОМС);
- расходы на управление производством;
- амортизационные отчисления;
- накладные расходы;
- расходы на доставку до мест реализации.

### 2. Для торгового предприятия:

- стоимость приобретенных товаров;
- расходы на доставку при покупке и продаже;
- зарплаты (включая отчисления в ПФР, ФСС, ФОМС);
- расходы на аренду торговых залов;
- Расходы на хранение товара и его подготовку к продаже;
- Расходы на рекламу;
- Прочие расходы.

Прибыль или убыток от реализации продукции, оказания услуг или выполнения работ — это составная часть балансовой прибыли, связанная с получением финансового результата от основных видов деятельности. Финансовый результат равен разнице между выручкой от реализации в действующих ценах и затратами на ее производство и реализацию

Использование метода оптимизации прибыли за счет изменения налоговой базы позволяет учесть множество различных факторов.

В первую очередь, Налоговый кодекс Российской Федерации предусматривает возможность использования различных систем налогообложения, при которых налоги на прибыль или имущество организаций, а также НДС могут быть заменены специальным единым налогом.

Различные налоговые системы могут предусматривать под собой дополнительное применение налоговых льгот, установленных налоговым кодексом РФ. Налоговая льгота — преимущество, предоставляемое государством либо местным самоуправлением определенной категории налогоплательщиков, ставящее их в более выгодное положение в сравнении с остальными налогоплательщиками.

Основными видами налоговых льгот являются:

— Изъятия.

Изъятия — выведение из-под налогообложения отдельных предметов (объектов) налогообложения. В отношении налогов на прибыль и доходы изъятия выражаются в том, что прибыль и доход, полученный налогоплательщиком от определенных видов деятельности, изымается из состава налогооблагаемой прибыли (дохода), т. е. не подлежит налогообложению.

— Налоговые скидки.

Налоговые скидки — льготы, направленные на сокращение налоговой базы. Плательщик имеет право уменьшить прибыль, подлежащую налогообложению, на сумму произведенных им расходов на цели, поощряемые обществом и государством.

— Освобождение.

Освобождение — льгота, направленная на уменьшение налоговой ставки.

Выбор оптимальной системы налогообложения для организации способен снизить платежи по налогам, вследствие чего возрастет прибыль предприятия.

Также разные налоговые режимы подразумевают различные системы оплаты налоговых платежей: отчетный период может равняться одному месяцу, кварталу или году, что позволяет вносить платежи постепенно, что снижает текущую финансовую нагрузку предприятия. Величина налоговых отчислений по режиму налогообложения зависит непосредственно от налогов, предусмотренных системой учета, а также от уровня доходов и расходов предприятия.

Доходы — это выручка по основному виду деятельности, а также суммы, полученные от прочих видов деятельности. Например, от сдачи имущества в аренду, проценты

по банковским вкладам и пр. При налогообложении прибыли все доходы учитываются без НДС и акцизов.

Расходы — это обоснованные и документально подтвержденные затраты предприятия. Они делятся на расходы, связанные с производством и реализацией, и на внереализационные расходы. Кроме того, существует закрытый перечень расходов, который нельзя учитывать по налогообложению прибыли. Это, в частности, начисленные дивиденды, взносы в уставный капитал, погашение кредитов и пр.

Большие расходы предприятия не означают, что ведется неправильное управление финансами компании. Крупные расходы (перечни определены Налоговым кодексом) позволяют снижать налоговую базу при использовании большинства налоговых систем. Например, уменьшить налоговые платежи позволяют следующие виды издержек:

- по аренде и содержанию помещений для хранения и продажи продукции (товаров);
- по оплате труда;
- на рекламу;
- на представительские расходы;
- административные расходы;
- амортизация и расходы на ремонт основных средств управленческого и общехозяйственного назначения;
- расходы на информационные, аудиторские, консультационные услуги.

Реклама — один из инструментов комплекса продвижения на рынок товаров, работ, услуг, позволяет с низкими удельными затратами охватить широкие массы потенциальных покупателей. В управленческом учете реклама важна с точки зрения эффективности затрат и их отношения к росту оборота, прибыли. В бухгалтерском и налоговом учете расходы на рекламную кампанию важны с точки зрения влияния на себестоимость и сумму налога.

К затратам на рекламу, которые не нормируются Законом «О рекламе» и могут быть включены в налоговую себестоимость, относятся:

- Реклама через СМИ и телекоммуникационные сети;
- Наружная реклама;
- Участие в выставках, ярмарках;
- Рекламные брошюры и каталоги.

Что касается проведения рекламной кампании, для того чтобы вложенные денежные средства приносили результат, требуется постоянно сверять целевую аудиторию рекламного сообщения с целевой аудиторией, его просматривающего. При неудовлетворительных результатах следует поменять сопроводительный текст, внешний вид баннера или даже его идею. Также следует четко отслеживать обратную связь: сколько было звонков, запросов на электронную почту, увеличилось ли количество посетителей и, самое главное, выросли ли продажи. Проблема оптимизации прибыли предприятия является актуальной для любой коммерческой компании, особенно на нынешнем этапе развития экономики.

В современной экономике, для того чтобы создать конкурентоспособное предприятие, надо не просто произво-



дить и продавать товар потребителю, но и четко понимать, для чего это делается, с использованием какого метода, и какая цель должна быть достигнута в результате. Оптимизация прибыли предприятия позволяет достичь следующих целей:

- 1) Повышение эффективности производства, потребительских качеств продукции;
- 2) Повышение эффективности сбытовой деятельности;
- 3) Повышение имиджа компании;
- 4) Расширение доли рынка;

5) Максимизация чистой прибыли за счет управления показателями, используемыми при исчислении налоговой базы.

Метод оптимизации прибыли должен быть подобран наиболее эффективно, во взаимосвязи с особенностями компании, продукции и рынка.

Неправильно выбранный метод оптимизации прибыли предприятия может отрицательно сказаться на показателях деятельности компании и, как следствие, ухудшить ее финансовое положение, а не принести дополнительную прибыль.

## Основы менеджмента в виртуальной бизнес-среде с использованием информационно-коммуникационных технологий

Мартынов Ливон Михайлович, доктор экономических наук, профессор;  
Геворгян Размик Манвелович, аспирант  
Московский государственный технический университет имени Н.Э. Баумана

*Рассмотрены гипотезы, цели, задачи проведенного исследования, а также его структура и блоки основных рассмотренных вопросов для систематизации знаний как теории инфоком-менеджмента.*

**Ключевые слова:** информационно-коммуникационная среда, информационно-коммуникационные технологии, виртуальная бизнес-среда, нематериальные ресурсы, инфоком-менеджмент

## Management virtual business environment using information and communication technology

Martynov L. M., professor;  
Gevorgyan R. V., PhD student  
Moscow State Technical University named after NE Bauman

*Hypotheses, goals, objectives scientific research conducted, as well as its structure and the main blocks of issues addressed how to systematize the knowledge of the theory of Infocom-management.*

**Keywords:** information and communication environment, information and communication technology, virtual business environment, intangible resources, Infocom-management

**Гипотезы, цели и задачи исследования для получения новых знаний.**

**Путь к новым знаниям основанной на гипотезах, целей и задачах исследования**

Как известно, в ходе любых исследований и разработок реализуется целенаправленная схема «мышление-действие», в которой сами «действия» — это, прежде всего, умственная, интеллектуально-креативная деятельность, так как разработки требуют проведения научных исследований.

Такие исследования проводятся целенаправленно, планомерно и должным образом организовано. Они выполняются, как правило, на основе выдвигаемых гипотез, выбора подходов, методов, разрабатываемых концептуальных принципов, моделей, тех или иных альтернатив, учета ориентиров, приоритетов, ограничений, определе-

ния критериев для реализации выбора из полученных в ходе исследования альтернатив, осуществления расчетно-математических и экспериментальных апробаций достигнутых результатов для подтверждения обоснованности и правомерности выдвинутых гипотез, главной гипотезы.

Это — всего лишь краткое изложение хорошо известного методологического инструментария научного исследования, и этого необходимо придерживаться в ходе исследования. Раскроем его состав применительно к формированию менеджмента в условиях виртуальной бизнес-среды с использованием информационно-коммуникационных технологий (ИКТ). Этот вид менеджмента, как его разновидность, назван профессором Л. М. Мартыновым инфоком-менеджментом [1,2], и он занимает особое место среди других видов менеджмента в рамках современной тен-

денции бурного и широкомасштабного развития глобальной информационно-коммуникационной (инфокомной) бизнес-среды, примером которой является сеть Интернет.

Для реализации идеи инфоком-менеджмента в виде теории инфоком-менеджмента в качестве *гипотез*, имеющих свое должное обоснование, профессором Л. М. Мартыновым было выдвинуто несколько гипотез. Укажем некоторые из них:

- в информационно-коммуникационной среде (ИКС), как в виртуальной среде, используются нематериальные ресурсы и потому возможны режимы телелтруда, телеработы, телеприсутствия, телеучастия;
- управление в ИКС эффективно для «рассредоточенных» организаций, структурные подразделения и сотрудники которых географически удалены друг от друга;
- переход организации от условий «традиционной» экономики с ее материальными ресурсами к условиям ИКС — управленческая новация данной организации, использующей нематериальные, интеллектуальные ресурсы (НР);
- организации, функционирующие или начинающие свою деятельность в ИКС, адаптируются к ней, используя адекватную инфраструктуру с использованием ИКТ для обеспечения должных бизнес-взаимодействий сотрудников;
- интеллектуальные ресурсы, имеющие приоритетный ресурс «знания» и циркулирующие в ИКС, могут быть рассмотрены как фактор, потенциал, капитал, актив;
- управление в ИКС базируется на применении современных информационно-коммуникационных технологий (ИКТ), на их широком и компетентном использовании для создания и развития инфокомных телесвязей и опосредованных коммуникаций сотрудников организации;
- управление организациями, персоналом в условиях ИКС имеет принципы, методы, формы, средства, учитывающие специфику ИКС, для которой характерны процессы телевоздействия, телевзаимодействия и телесотрудничество, которые не менее эффективны и плодотворны, чем при непосредственных личных встречах людей;
- пространство жизнедеятельности людей, организаций в ИКС — это «инфокомное поле интеллектуально-креативной энергии их телевзаимодействий и телесотрудничества», позволяющее успешно достигать поставленных целей благодаря взаимопониманию и взаимоотношениям сотрудников в ходе их телеобщения при использовании инфокомных телесвязей;
- учитывая темпы развития и масштабы применения ИКТ в человеческой практике современный период времени можно считать инфокомной эпохой, обеспечивающей формирование «постиндустриального общества».

Этот состав гипотез требовал рассмотрения организаций, осуществляющих свою деятельность в условиях современной бурно развивающейся и быстро осваиваемой ИКС с учетом ее специфических особенностей. Такие организации, осуществляющие деятельность в условиях виртуальной ИКС, рассматриваются как хозяйственные системы, компетентно использующие новейшие ИКТ, сеть Интернет и такие ресурсы как НР. В целях достижения полноты теории инфоком-менеджмента следовало также учитывать, что рассматриваемые социально-экономические системы, как открытые и взаимодействующие со средой системы, находятся в сетевых условиях и сами являются таковыми как «рассредоточенные организации».

Это потребовало применения нового *системно- сетевого инфокомного подхода* в качестве методологического подхода к разрешению научной проблемы на основе выдвинутых гипотез. Некоторые из гипотез играли роль научных и рабочих, общих и частных, описательных и объяснительных гипотез, имевших должные эмпирический и теоретический базисы.

В ходе исследования отдельные гипотезы были отвергнуты или опровергнуты для выдвижения других гипотезы. В ходе доказательства их справедливости ряд из них:

- стали самоотрицаемыми,
- самоликвидировались.

Это касается и тех новых гипотез, которые по ходу нашего исследования возникали относительно предмета и объекта исследования.

В качестве главной *цели* исследования была поставлена профессором Л. М. Мартыновым такая цель (в кратком ее изложении): «разработка теоретико-методологических и концептуально-методических основ, а также практических рекомендаций по управлению организациями, персоналом в условиях ИКС».

В соответствии с этой поставленной целью были исследованы и решены профессором Л. М. Мартыновым многие *задачи*. Укажем наиболее важные из них:

- определение основных предпосылок формирования и развития ИКС, ее характерных черт;
- определение закономерностей развития рынка инфокомных услуг и продукции как экономической формы ИКС;
- системное представление ИКС как особого типа инфраструктуры инфокомной экономики;
- анализ эмпирического базиса управления организацией в ИКС, систематизация эмпирических законов и закономерностей;
- разработка теоретических и методических основ управления организацией в условиях ИКС;
- формирование системной концепции управления организациями, персоналом в ИКС;
- разработка методологических основ организационного механизма управления в условиях ИКС;
- решение практических задач применения разработанных подходов, методов и процедур для конкретных организаций.

- разработка методологических подходов и методического инструментария стратегического управления инновационным развитием организации, осуществляющей деятельность в ИКС;
- обобщение знаний в форму теории инфоком-менеджмента как вида управления организациями, персоналом в условиях современной ИКС.

В качестве *предмета исследования* выступали принципы, методы, формы, средства и процедуры рассматриваемого управления как элементы механизма адаптации организаций к условиям бурно развивающейся ИКС.

*Объектом исследования* являлись организации (предприятия, фирмы, компании, корпорации и их всевозможные объединения, союзы, ассоциации и другие бизнес-альянсы) различных сфер деятельности.

*Теоретико-методической основой исследования по выбранной теме* послужили:

- теория и методология системного подхода и системного анализа, современных концепций менеджмента и предпринимательства,
- теории организации, теории экономической информации,
- концепции информатизации и телесвязи в условиях их конвергенции,
- теория управления и теория принятия управленческих решений,
- работы ведущих зарубежных и отечественных ученых в исследуемой области.

Представляется ясным императив того, что весь комплекс указанных задач потребовал осуществления дальнейшего упорядочения исследования, его структуризации в виде блоков основных рассматриваемых вопросов.

### **Структура исследования и блоки основных рассмотренных вопросов для систематизации полученных знаний в виде основ инфоком-менеджмента**

Исследование выполнялось в соответствии с разработанным планом с конкретными сроками и объемами работ. Каждый этап завершался подготовкой итоговых материалов по результатам выполненных работ.

Весь объем выполненного исследования по данной теме условно были структурированы профессором Л. М. Мартыновым в виде шести основных блоков. Кратко изложим их содержательное наполнение.

*В первом блоке* рассмотрены вопросы, связанные с содержанием, а также процессами возникновения и развития современной ИКС. Здесь рассмотрены характерные черты инфокомной экономики, показана эволюция ее развития. Сформулированы важнейшие социально-экономические предпосылки формирования и развития такой новой среды, как ИКС, включая глобализацию экономики, процессы гиперконкуренции, соответствующие управленческие предпосылки.

При этом в данном блоке рассмотрены особенности и проблемы рынка инфокомных услуг как экономической

формы реализации ИКС, а также исследована сущность ИКС как особого типа инфраструктуры современной инфокомной экономики.

*Второй блок* посвящен вопросам эмпирического базиса управления организациями в современной ИКС. Рассмотрены процессы и законы развития экономическо-управленческой инфокомной деятельности организаций, в том числе рассмотрены:

- законы инфокомной экономики в условиях глобализации экономики,
- современные информационные системы управления,
- примеры ведения электронного бизнеса,
- вопросы модернизации инфраструктуры экономики и создания сетевых институциональных структур,
- проблемы управления организациями в ИКС.

*В третьем блоке* сформулированы теоретико-методологические основы управления организациями в ИКС. Проанализированы эволюция и особенности управленческих парадигм, их связь с концепциями развития общества. Исследованы информационно-когнитивные аспекты управления, системные представления о роли информационных фильтров и восприятия информации в процессах управления, в том числе с учетом ее интерпретации в знания, на основе использования которых и принимаются управленческие решения [3].

Исследованы различные механизмы самоорганизации и, в частности, роль информационного механизма. Именно с него начато исследование этих вопросов, так как он в условиях ИКС существенно дополняется когнитивным и коммуникационным механизмами, с которыми связан механизм интерпретации информации в знания. Поэтому сформулировано положение о доминантной роли предложенного нами *инфокомного механизма*.

По итогам исследования вопросов данного блока и было введено профессором Л. М. Мартыновым новое понятие *информационно-коммуникационного (инфокоммуникационного, инфокомного) менеджмента* или, кратко, *инфоком-менеджмента*, как методологии управления организациями, персоналом в условиях ИКС, и в основе которого лежит указанный инфокомный механизм. Также разработана профессором Л. М. Мартыновым *целостная концепция управления организациями, персоналом в такой бизнес-среде*.

*В четвертом блоке* представлена методология стратегического управления инновационным развитием организации в ИКС. Рассмотрены вопросы развития организации и стратегические аспекты управления в условиях ИКС. Предложены методы диагностики и стратегического позиционирования организации. Рассмотрены общие задачи диагностики и стратегического позиционирования в ИКС, а также процедуры диагностики, в том числе на основе многошаговой экспертизы. Предложена процедура стратегического позиционирования организации на основе интегральных показателей.

Рассмотрены методы обоснования и выбора инновационных стратегий организации (это выполнено на примере

информационной сферы деятельности), а также адаптивные подходы к обоснованию стратегии, в том числе методы оценки и выбора стратегических альтернатив. Исследованы подходы к формированию функциональных стратегий инновационного развития организации (это выполнено на примере виртуальной системы продвижения товаров и услуг).

*Пятый блок* посвящен разработке методологических и методических основ организационного механизма в условиях ИКС. Исследован инновационный характер развития организационного механизма. Предложен общий подход к формированию адаптивных структур на основе системно-структурного синтеза. Разработаны конкретные процедуры формирования адаптивных макроструктур. Сформулированы методологические основы формирования сетевых, виртуальных структур. Предложена методика обоснования и выбора схем и сетей коммуникаций в организациях в условиях ИКС.

Наконец, в *шестом блоке* показана необходимость учета роли «человеческого фактора» в инфоком-менедж-

менте и особенностей управления персоналом организации в ИКС, в том числе на основе совместного использования психотехнологий и ИКСТ в условиях такой среды с учетом особенностей человеко-компьютерного взаимодействия [4].

В качестве заключения отметим следующее.

1) Из основного содержания этих шести блоков видно, что в ходе проведения исследования и рассмотрения всех вопросов, связанных с решением поставленных и указанных выше задач, и были получены конкретные научные результаты, позволившие сформировать теорию рассматриваемого менеджмента.

2) Изложенное, методологически полезно для молодых ученых, осуществляющих научные исследования с учетом формирования и развития современной материально-виртуальной среды жизнедеятельности людей и организаций.

3) Темой дальнейших исследований является развитие теории инфоком менеджмента под руководством профессора Л. М. Мартынова. Результаты таких исследований планируем опубликовать в этом научном журнале.

#### Литература:

1. Мартынов Л. М. Инфоком-менеджмент: учебное пособие. — М.: Университетская книга, Логос, 2007.
2. Мартынов Л. М. Инфоком-менеджмент и менеджментология // Экономика. Управление. Право. — 2011. — № 2. — С. 3–4.
3. Мартынов Л. М. Когнитивный механизм управления высокотехнологичными предприятиями промышленности с учетом жизненного цикла их наукоемкой продукции // Экономика. Управление. Право. — 2012. — № 1. — С. 3–6.
4. Магазанник В. Д. Человеко-компьютерное взаимодействие: учебное пособие. — М.: Логос, 2007.

## Формирование национальных транспортно-логистических кластеров как стратегический приоритет государства

Минеев Иван Андреевич, студент;

Смирнов Алексей Михайлович, студент

Московский государственный университет путей сообщения Императора Николая II

*В статье проанализированы методологические принципы и основы формирования национальных транспортно-логистических кластеров. Предложена классификация, выделяющая три вида транспортно-логистических кластеров: региональные, межрегиональные, глобальные.*

**Ключевые слова:** транспортно-логистический кластер, транспортная политика; государственное регулирование; стратегическое планирование

Для успешного инновационного развития России и регионов страны необходимы новые подходы и технологии управления, основанные на последних достижениях науки и мировом опыте. В условиях глобализации и интернационализации мировой экономики, как отмечают специалисты [2; 3; 7; 9], ведущей стратегией социально-экономического развития субъектов Российской Федерации становится кластерный подход к управлению отраслями и регионами РФ, обеспечивающий инновационное развитие и повышение конкурентоспособности экономики,

как отдельных регионов, так и страны в целом. Исключительная значимость выбора кластерных моделей управления экономическим развитием регионов выдвигает эту проблему в разряд имеющих особое государственное значение.

В соответствии с кластерной теорией, выдвинутой проф. Войнарченко М. П. [3], для создания кластера необходимо создание следующих условий, так называемое правило «5 И»: «Инициатива; Интеграция; Инновации; Информация; Интерес». Это правило одновременно является и фактором привлечения в кластер инвестиций. В соответствии



с Концепцией кластерной политики Российской Федерации к числу характерных признаков кластера относятся [6]:

1. Наличие сильных конкурентных позиций на международных и/или общероссийском рынках и высокий экспортный потенциал участников кластера (потенциал поставок за пределы региона). В качестве индикаторов конкурентоспособности могут рассматриваться: высокий уровень мультифакторной производительности, высокий уровень экспорта продукции и услуг (и/или высокий уровень поставок за пределы региона).

2. Наличие у территории базирования конкурентных преимуществ для развития кластера, к которым могут быть, в том числе отнесены: выгодное географическое положение, доступ к сырью, наличие специализированных кадровых ресурсов, наличие поставщиков комплектующих и связанных услуг, наличие специализированных учебных заведений и исследовательских организаций, наличие необходимой инфраструктуры и другие факторы. В качестве индикаторов конкурентных преимуществ территории может рассматриваться, в том числе, накопленный объем привлеченных прямых инвестиций.

3. Географическая концентрация и близость расположения предприятий и организаций кластера, обеспечивающая возможности для активного взаимодействия. В качестве индикаторов географической концентрации могут рассматриваться показатели, характеризующие высокий уровень специализации данного региона.

4. Широкий набор участников, достаточный для возникновения позитивных эффектов кластерного взаимодействия. В качестве индикаторов могут рассматриваться показатели, характеризующие высокий уровень занятости на предприятиях и организациях, входящих в кластер.

5. Наличие эффективного взаимодействия между участниками кластера, включая, в том числе, использование механизмов субконтракта, партнерство предприятий с образовательными и исследовательскими организациями, практику координации деятельности по коллективному продвижению товаров и услуг на внутреннем и внешнем рынках.

С учетом отраслевой специфики выделяют пять типов кластеров, одним из них назван транспортно-логистический кластер, понимаемый следующим образом: транспортно-логистические кластеры включают в себя комплекс инфраструктуры и компаний, специализирующихся на хранении, сопровождении и доставке грузов и пассажиров. Кластер может включать также организации, обслуживающие объекты портовой инфраструктуры, компании, специализирующиеся на морских, речных, наземных, воздушных перевозках, логистические комплексы и другие. Транспортно-логистические кластеры развиваются в регионах, имеющих существенный транзитный потенциал.

Таким образом, транспортно-логистический кластер (ТЛК) можно определить как межотраслевое добровольное объединение предпринимательских структур, транспортно-логистической инфраструктуры, общественных и других ор-

ганизаций, специализирующихся на перевозке грузов, хранении и грузопереработке, транспортно-экспедиционном, логистическом сервисном обслуживании и управлении товароматериальными и сопутствующими потоками, тесно сотрудничающих с научными, образовательными учреждениями, органами федеральной и региональной власти с целью повышения конкурентоспособности на отечественном и мировом рынке транспортно-логистических услуг.

При построении кластерной модели, как отмечают специалисты [4; 5; 8; 9], выделяют следующие структурные элементы:

1. «Ядро» — объекты, вокруг которых группируется кластер, выполняющие основной вид деятельности, позиционирующие кластер, выпускающие конечную продукцию или оказывающие услуги с учетом региональной специализации и географических преимуществ региона.

2. «Дополняющие объекты» — объекты, деятельность которых напрямую обеспечивает функционирование объектов «ядра».

3. «Обслуживающие объекты» — объекты, наличие которых обязательно, но деятельность которых напрямую не связана с функционированием объектов «ядра». К обслуживающим объектам могут быть отнесены предприятия, реализующие сервисные функции кластера, т. е. информационные, сбытовые, ремонтные и т. д. Кроме того, в состав обслуживающих объектов входит финансовый центр кластера, т. е. банковская структура, осуществляющая финансовое сопровождение деятельности предприятий кластера.

4. «Вспомогательные объекты» — объекты кластера, наличие которых желательно, но не обязательно для функционирования других объектов кластера. К ним относятся различные сервисно-консультационные предприятия, функции которых могут быть осуществлены как в рамках кластера, так и с помощью аутсорсинга. Кроме того, к данным объектам относятся различные институты финансового капитала, не входящие в состав финансового центра. Целью данных предприятий, в случае их наличия в кластере, является изыскание внутренних резервов для обеспечения непрерывности воспроизводственных процессов, достижение стратегических выгод, связанных в первую очередь с повышением мобильности развития и реализации технологического потенциала всего кластера.

Ядром ТЛК могут быть такие структуры-лидеры, как мультимодальные транспортно-логистические центры (МТЛЦ), 4PL-провайдеры и 3PL-провайдеры, при этом в состав ядра ТЛК могут входить крупные транспортно-экспедиционные компании — операторы мультимодальных и интермодальных перевозок, информационные и консалтингово-аналитические компании, крупные автотранспортные и железнодорожные компании (филиалы ОАО «РЖД»), а также авиакомпании, морские и речные порты, крупные грузовладельцы и др.

К категории обслуживающих объектов, наличие которых в кластере обязательно, но их деятельность напрямую



не связана с функционированием непосредственно объектов «ядра» ТЛК считаем целесообразным отнести следующих участников кластера: магистральная сеть путей сообщения с подъездными путями, предприятия и организации транспорта, функционирующие в узле; грузоперерабатывающие комплексы и др. объекты транспортной инфраструктуры; региональные управления транспортом; экспедиторы, перевозчики; владельцы терминалов, товарных и таможенных складов; таможенные брокеры; грузовые терминальные комплексы; мультимодальные транспортно-логистические центры; информационно-аналитические центры; крупные инвестиционные компании, финансово-промышленные группы, банки, другие финансовые институты.

Вспомогательными объектами в кластерной модели ТЛК являются: оптовые торговые посредники, агенты, дилеры, брокеры, дистрибьюторы, охранные, страховые компании, информационные и консалтинговые компании, органы лицензирования и сертификации; распределительные центры крупных промышленных и сельскохозяйственных предприятий; оптовые базы и центры оптовой торговли, центры дистрибуции; рекламные и маркетинговые агентства; ВЦ и ИЦ центров оптовой торговли, ИЛЦ терминальных комплексов; экологический центр ответственности за охрану окружающей среды.

Дополняющими объектами, подчеркивающими инновационный характер модели транспортно-логистического кластера, как отмечают специалисты [1; 3; 10], должны стать: научно исследовательские институты и лаборатории; образовательные учреждения; технопарки, бизнес-инкубаторы, наукограды; индустриально-логистические парки; центры компетенций и инноваций.

С учетом границ пространственного распространения ТЛК, его геополитических, социально-экономических стра-

тегических и тактических целей, решаемых его формированием, можно выделить следующие основные типы ТЛК:

Региональные транспортно-логистические кластеры (РТЛК), формируемые, как правило, в границах субъектов федерации. Такие кластеры имеют много общего по организационно-функциональной структуре с РТЛС и, по существу являются их прототипом.

Межрегиональные, охватывающие несколько субъектов федерации, при этом один из субъектов с более высокой развитой экономикой становится регионом-лидером для менее развитых в социально-экономическом плане соседних субъектов, ядром межрегионального ТЛК. Такие кластеры целесообразно формировать в виде межрегиональных макрологистических платформ (ММЛП), объединяющих несколько РТЛК (или РТЛС), интегрированных инновационным подходом к управлению товароматериальным и сопутствующими потоками и общей целью ведения бизнеса, согласованной с обще региональными и национальными (Федеральными) целями социально-экономического развития.

Глобальные транспортно-логистические кластеры (ГТЛК) создаются, как правило, в регионах, расположенных в зоне тяготения к международным транспортным коридорам, с целью обеспечения ускорения продвижения сквозных товароматериальных и сопутствующих потоков, предоставления высокого качества их логистического сервисного обслуживания. При этом ядром ГТЛК являются МТЛЦ, формируемые в крупных мультимодальных узлах транспортной сети, обеспечивающие привлечение дополнительных грузопотоков, координацию и эффективное взаимодействие участников цепи поставок, расширение внешнеэкономических связей и реализацию экспортно-импортного и транзитного потенциала страны в глобальной системе МТК.

#### Литература:

1. Барков, С. А., Зубков В. И. Социология организаций. — М.: Юрайт, 2013.
2. Барков С. А. Сетевые отношения как организационная инновация и основа экономической и социальной безопасности // Логистика и безопасность России / под ред. Т. М. Степанян. — М.: МАКС Пресс, 2016.
3. Войнаренко М. П. Кластеры в институциональной экономике: монография / М. П. Войнаренко. — СПб., АНО ИПЭВ, 2013.
4. Герами, В. Д., Колик, А. В. О создании опорной сети логистических центров в России / Логистические инновации и социально-экономические эффекты. Под ред. Т. М. Степанян. — М.: МАКС Пресс, 2013.
5. Гудин Е. В., Охотников И. В. Модель регулируемой конкуренции как основа эффективной организации городских пассажирских перевозок // Предпринимательство. — 2014. — № 1.
6. Методические рекомендации по реализации кластерной политики в субъектах Российской Федерации / Официальный сайт Министерства экономического развития Российской Федерации // <http://economy.gov.ru/mines/activity/sections/innovations/politic>
7. Охотников И. В., Сибирко И. В. Локализация в условиях глобализации / Охотников И. В., Сибирко И. В. // Проблемы безопасности российского общества. — 2015. — № 3.
8. Охотников, И. В., Сибирко, И. В. Природа рынка логистического аутсорсинга: трансформация транзакционных действий в транзакционные услуги // Логистика. — 2014. — № 2.
9. Прокофьева Т. А., Адамов Н. А. Стратегия развития логистической инфраструктуры в транспортном комплексе России: Монография. — М.: Издательский дом «Экономическая газета», 2011.

10. Сибирко И. В., Охотников И. В. Государство и рынок: модели эффективного взаимодействия // Предпринимательство. — 2013. — № 8.

## Современное состояние формирования электронной коммерции в условиях развития экономики страны

Набиева Сарвиноз Каюмжон кизи, студент  
Гулистанский государственный университет (Узбекистан)

Рынок электронной коммерции в Республике Узбекистан еще только формируется и набирает обороты, но тенденции развития мирового рынка уже ставят представителей бизнеса перед необходимостью внедрения интернет-технологий в ежедневную практику.

Среди предпринимателей растет понимание, что интернет — перспективная среда для ведения бизнеса, имеющая свою специфику, но подчиняющаяся общим бизнес-законам. В интернете ищут клиентов, создают и развивают различные интернет-магазины, участвуют в торгах, создают решения поддержки собственного бизнеса.

Однако, существуют серьезные препятствия на пути развития электронной коммерции в Республике Узбекистан, наиболее существенными из которых являются недостаточное развитие законодательной базы, консерватизм банков, несовершенство методов защиты информации. [2]

Имеющиеся сегодня в Республике Узбекистан фрагменты информационных, электронно-торговых систем носят замкнутый (корпоративный) характер, не отвечают задаче широкого внедрения и развития ИКТ в государственном секторе, направлениям межгосударственных сотрудничеств, развиваются без государственной поддержки и координации, не объединены единой методологией, стандартами и системно-техническими решениями, не содержат общих правил, регламентов и форм электронного обмена данными, и охватывают очень малую часть национальных производителей и поставщиков. Как следствие отсутствует общее информационное пространство реального сектора экономики, государство ежегодно несет значительные потери во взаимной производственной и торговой кооперации. Довольно распространенная на сегодняшний день ошибка — это отсутствие у создателей торговой площадки четких представлений о том, кто будет ее клиентом, какие функции должна обеспечивать торговая система, какого типа программное обеспечение должно быть внедрено.

Нередко встречаются случаи, когда компания рассматривает в качестве искомой электронной системы некий гибридный комплекс нескольких программ, интеграция которых в единый комплекс может оказаться непосильной задачей. [2]

Даже прекрасная торговая система не сможет доказать свое право на жизнь, если не сможет привлечь достаточ-

ного числа активных участников торгов. Определение рыночной ниши и готовности потенциальных клиентов воспользоваться услугами площадки является важнейшим условием успешности проекта.

Стремительное развитие информационных технологий является глобальной тенденцией развития мировой экономики за последние десятилетия. В современном динамично развивающемся мире ИКТ (Информационно-коммуникационных технологий) играют роль локомотивы экономического развития, помогает стимулировать приток прямых иностранных инвестиций, способствует созданию новых рабочих мест и сокращению ненужных издержек. Отсюда развитие электронного бизнеса можно напрямую соотнести с развитием ИКТ.

Развитие информационных технологий является особенно актуальным для развивающихся стран, в частности для стран с переходной экономикой, так как отставание в развитии ИКТ грозит все более расширяющимся «цифровым разрывом» между развитыми и развивающимися странами, что в конечном итоге может привести к изоляции страны от развитого мира. [1]

Узбекистан является единственной страной (кроме Лихтенштейна) который дважды окружен сушей, т. е. для выхода в океан нужно пересечь как минимум две страны что значительно способствовало изолированности страны от развитого мира.

Из-за отсутствия выхода к морю и удаленности от развитых стран мира транспортные издержки очень высокие для экспорта, что ухудшает его конкурентоспособность на мировом рынке, а также обмен идеями, ноу-хау и опытом происходит очень медленно.

Общим положительным фактором повышения уровня электронной готовности Узбекистана, стало распространение высокоскоростного доступа к Интернету развитие мобильной связи, принятие новых правовых актов в области ИКТ. Развитию информационного общества способствовало также постепенное либерализация рынка телекоммуникаций. Особые значения имели разработки и реализации правительственных программ развития ИКТ и укрепление информационной инфраструктуры. [1]

В последнее время государство начало играть существенную и определяющую роль в создании и стимули-

ровании развития благоприятной среды для развития информационных технологий в стране. Одновременно на действенные меры по внедрению ИКТ в самом правительстве. Решение об «Электронном правительстве», т. е. переход правительственных учреждений в систему on-line и обеспечение единых электронных средств коммуникаций между государственным сектором и гражданами страны станут наиболее убедительными примерами того, что Республика Узбекистан серьезна в своих намерениях вступлении в современную информационную эру. Учитывая особые значения внедрения ИКТ в государственном управлении правительством страны подготовлен проект «программы внедрения электронных технологий в государственном управлении на период 2003–2010гг», в котором предусмотрены действенные меры по широкому внедрению электронного документооборота в работе государственного управления, улучшению уровня предоставления услуг гражданам и обеспечению открытости принятия правительственных решений.

Пока развитие электронного правительства в республике в целом находится на первом уровне, т. е. имеются web-порталы и web-сайты государственных органов управления, где пока только представлен информация об государственных услугах, размещены сведения общего характера, например часы работы, списки контактных лиц и номера телефонов. Правительственные интернет ресурсы пока носят информационный характер.

#### Литература:

1. Асамов Б. М. Развитие электронной коммерции в Республике Узбекистан при условии вступления в ВТО. — Т. ФАН: 2015.
2. Бажанова Т. Т. Определение и сфера действия универсальной почтовой службы в Узбекистане. Журнал «Техника и технологии», № 10, 2013.

В государственных органах компьютеры все еще используются, в основном, для осуществления бухгалтерского учета, учета и оформления документации, обобщения и хранения информации в электронном виде. Использование интернета протекает преимущественно односторонне, т. е. интернет в основном используется для получения информации из сети.

В последние годы существенно увеличилось число организаций, имеющих собственные web-сайты. Однако лишь не многие из них имеют настоящий корпоративный портал. Небольшое число организаций имеет местные сети, используемые для внутреннего обмена информацией. Наиболее компьютеризированными являются банковские системы, налоговые и таможенные службы, службы МВД, МИД, ГНК и других государственных органов.

В целом численность занятого населения использующего средства ИКТ в своей профессиональной деятельности составляет половину общего числа занятых. Основная доля использующих ИКТ приходится на г. Ташкент, где сосредоточена примерно половина всех компьютеров страны. [2]

В стране достаточно развита информационная инфраструктура, имеются альтернативные операторы связи. Быстрыми темпами увеличиваются численность пользователей интернет и абонентов беспроводной связи, объем внешних каналов доступа к Интернету, количество пунктов коллективного доступа к интернету.

## Основы производственной эстетики

Наимов Санджар Тулкунович, старший преподаватель  
Бухарский инженерно-технологический институт (Узбекистан)

*В статье кратко рассмотрены эстетическое совершенствование условий труда и отдыха на производстве и ее роль в эстетической организации производственной среды, приобретение все большего значения этих аспектов в процессе повышения качества продукции и эффективности труда.*

**Ключевые слова:** эстетика, художник-конструктор, эффект, труд, интерьер, условия, производство, архитектура

Теория художественно-конструкторской деятельности по эстетической организации производственной среды определяется как производственная эстетика, которая является частью более общей науки — технической эстетики.

Эстетическое совершенствование условий труда и отдыха на производстве, иначе эстетическая организация производственной среды, приобретает все большее зна-

чение для повышения качества продукции и эффективности труда.

Эстетическая организация производственной среды тесно связана с научной организацией труда, а последняя в свою очередь с художественным конструированием.

Более высоким уровнем является организации самого производства. Между техникой и людьми необходимы такие

связи, которые формировали бы в целостную систему трудовой коллектив и весь комплекс техники. На этом уровне принципы художественного конструирования реализуется через разработку промышленных интерьеров. Метод художественного конструирования предполагает не механическое соединение отдельных, пусть даже совершенных элементов производственной среды, а создание эстетически полноценной среды, не только функциональной, но и композиционно целостной.

Организация производственной среды в более широком смысле должна охватывать все ее сферы (организацию рабочих мест, механизацию и автоматизацию, технологию, производственные, вспомогательные, административные, общественно-бытовые помещения, места кратковременного отдыха трудящихся, территорию предприятий, все элементы каждой сферы-оборудование, коммуникации, транспортные средства, благоустройство и другие, материальные условия среды, освещение, цветовое решение и т.д.). Художественное конструирование наиболее высокому уровню определяет эстетическую организацию производственной среды как комплекс мероприятий, направленных на создание комфортных условий труда и отдыха, достижение эстетической выразительности среды, способной оказывать положительное эмоциональное и художественное воздействие.

Вопросы научной организации труда и эстетизации производственной среды должны решаться уже на стадии проектирования, при разработке проектов реконструкции действующих предприятий.

Эстетическая организация производственной среды обуславливает не только экономический, но и эффект, так как в большой мере способствует развитию личности, установлению здорового психологического климата, делает труд более привлекательным. Этот фактор, в конечном счете, активно влияет на эффективность производства, а в перспективе, по мере повышения значения качественных показателей работы предприятий и условий труда и быта, его роль будет возрастать.

Промышленный интерьер определяется типом здания, который обуславливает характер членения внутреннего объема, пропорции отдельных помещений, а также приемы и средства наилучшей организации внутреннего пространства с учетом функциональных и эстетических требований. Под понятием «промышленный интерьер» подразумевается эстетически выразительное архитектурно организованное пространство промышленных зданий, в котором обеспечены благоприятные условия для труда, быта и отдыха, работающих и созданы условия для рациональной организации технологического процесса.

Для современного производства характерны концентрация и дальнейшая технологическая специализация, укрупнение и блокировка технологического оборудования в линии. Этим тенденциям соответствует увеличение объема промышленных зданий. Но, несмотря на это, их стремятся композиционно связать в единое целое. Достигается это использованием единых архитектурно-художественных

средств: одинаковых ритмов различных элементов, композиционно единых строительных конструкций, рисунка и цвета полов, цветовых решений коммуникаций.

Производственные здания включают входные, производственные и вспомогательные группы помещений, а производственная среда — и территорию предприятия. В зависимости от назначения можно выделить следующие компоненты производственной среды: архитектурно — строительные элементы, производственное оборудование, включая вспомогательное и транспортное, технологические и санитарно-технические коммуникации, средства информации и др.

Производственные помещения — главные и самые крупные во внутреннем объеме зданий. В их архитектурно-планировочной композиции должны учитываться тип, функциональное назначение и особенности зданий. Для нормального функционирования производства необходимо соблюдать следующие важнейшие эксплуатационные требования в планировке помещений, цехов, участков и рабочих мест должна обеспечиваться последовательность и предусматриваться возможность изменения технологического процесса. Необходимы группировка и смежное расположение одинаковых по вредности помещений; участки с наиболее вредными производствами должны располагаться с подветренной стороны, вне зоны движения основной массы работающих. Помещения с вредным производством и с повышенным тепловыделением более протяженной стороной должны размещаться у наружных стен; помещения с высоким и малым уровнями шума должны примыкать друг к другу короткой стороной.

Архитектурное решение интерьеров во многом зависит от формы, пропорции и ритма конструктивных элементов, их фактуры и цвета, важное значение для композиции интерьера имеет конструкция покрытия.

Промышленный интерьер формирует и производственное оборудование. Принципы его размещения сводятся к следующему: зрительно группы оборудования должны образовывать закономерные сочетания. При организации групп однотипного оборудования необходимо добиваться регулярности, которая может быть достигнута расстановкой одинаковых или однородных машин в ряды с равными интервалами; при организации групп разнородного по формам оборудования впечатление регулярности достигается расстановкой с равными интервалами второстепенных элементов, акцентированием, например, цветом общих элементов оборудования.

На организацию интерьера значительное влияние оказывают различные технологические и санитарно-технические коммуникации, которыми насыщены производственные помещения предприятий. Их прокладка должна производиться с учетом обеспечения хорошего доступа для обслуживания, ремонта и возможных изменений технологического процесса. Сами коммуникации должны быть не случайным, а органичным элементом интерьера. По возможности их необходимо располагать скрыто. При откры-

той прокладке расположение коммуникаций должно быть упорядоченным, с учетом общего объемно-планировочного решения всего интерьера.

Архитектурно-планировочному решению вспомогательных помещений необходимо уделять должное внимание и использовать разнообразные средства и приемы для обеспечения оптимальных функциональных требований и достижения композиционного единства всего внутреннего пространства.

В организации производственной среды важную роль играет декоративное озеленение, которое оказывает благоприятное психологическое воздействие на работающих, содействует улучшению микроклимата помещений и может способствовать решению ряда композиционных задач.

Важными факторами среды являются цвет и свет. Цвет в производственной среде способствует улучшению условий труда, и в первую очередь условий зрительной работы, облегчению ориентации, повышению безопасности труда. При проектировании среды с участием архитекторов, дизайнеров, светотехников, гигиенистов, психологов на основе установленных общих требований к световой среде решаются основные и второстепенные задачи освещения,

выбираются характеристики световой среды по степени их значимости, приемы освещения и основные параметры светотехнических установок. Для обеспечения необходимой световой среды важно выдержать оптимальное соотношение искусственного и естественного освещения, так как в интерьере функции их одинаковы и переход от одного к другому не должен вносить существенных изменений в нормальное течение трудовых процессов.

Система функционирования предприятия в целом, расположение зданий, сооружений, коммуникаций и объектов благоустройства с соблюдением всех норм, и правил определяется генеральным планом, с разработки которого начинается проектирование предприятия. Благоустройство территории предприятия имеет большое значение в комплексе мероприятий по эстетической организации всей производственной среды. Это равно относится как к проектируемым и строящимся предприятиям, так и к действующим.

Создание комфортабельной производственной среды возможно на основе учета всех требований к ней и при творческом содружестве архитекторов, специалистов, дизайнеров, технологов, конструкторов, гигиенистов, дендрологов и других специалистов.

#### Литература:

1. Барташевич А. А. Основы художественного конструирования — Мн.: Выс. шк., 1984. — 224 с.
2. Сомов Ю. С. Композиция в технике. — М.: Машиностроение, 1977. — 280 с.

## Роль и место аутсорсинга в организации бухгалтерского учета

Никифорова Яна Евгеньевна, магистрант  
Оренбургский государственный университет

Современное развитие экономики в большинстве определяется мировыми тенденциями, такими как глобализация, усиление конкуренции, институциональные преобразования, распространение информационных технологий и инноваций во всех сферах экономической деятельности. В настоящее время для большинства российских и зарубежных предприятий, в связи с высокой степенью автономности организации производственного процесса, громоздкой системы управления, недостаточной концентрацией на ключевых направлениях деятельности возникает необходимость поиска и внедрения новых стратегий управления с целью адаптации к различным условиям хозяйствования. В роли альтернативы устоявшимся методам управления разрабатываются новые бизнес-стратегии, такие как аутсорсинг.

Понятие аутсорсинг означает делегирование выполнение какой-либо функции бизнеса другой компании с целью совершенствования бизнес процессов, более эффективной и рациональной деятельности компании. На данный

момент в мире почти каждое предприятие использует аутсорсинг в своей хозяйственной деятельности. В России данный способ становится все более популярным для малых и средних компаний.

Одним из наиболее актуальных направлений аутсорсинга является аутсорсинг бухгалтерских услуг. Аутсорсинг бухгалтерских услуг — это действия специализированных организаций по ведению бухгалтерского и налогового учета на основании договора оказания бухгалтерских услуг в строгом соответствии с действующим законодательством на платной основе.

Большинство экспертов считают, что ведение бухгалтерского учета на условиях дистанционного аутсорсинга гораздо выгоднее, чем содержать квалифицированного бухгалтера. Бухгалтерское обслуживание очень актуально на недавно зарегистрированных предприятиях, поскольку средств на содержание сотрудника еще нет, а вести учет и сдавать отчетность уже необходимо. Стоит учесть, что штатный бухгалтер должен не только выполнять простейшие операции но и со-



ставлять бухгалтерскую и налоговую отчетность. Вся эта деятельность требует различной квалификации, но бухгалтеру, обладающему высокой квалификацией неинтересно заниматься низкоквалифицированной работой.

Обращаясь в бухгалтерскую компанию фирма получает не только квалифицированные услуги, но и значительную экономию времени и затрат. Наиболее значимым преимуществом является сокращение затрат.

Организации, прибегшие к услугам аутсорсинговой компании экономят часть денежных средств, которые могут быть направлены в бизнес. Экономия происходит за счет сокращения затрат, таких как:

- затраты на заработную плату;
- затраты на приобретение литературы;
- затраты на содержание рабочих мест;
- затраты на программное обеспечение для специалиста, необходимое для ведения бухгалтерского и налогового учета (1С: Бухгалтерия, справочно-правовые системы, программы передачи отчетности в электронном виде).

Наиболее важным преимуществом обращения в аутсорсинговую компанию является ответственность. Ответственность компании четко зафиксирована в договоре. В случае обнаружения ошибки, допущенной штатным сотрудником, ответственность и убытки ложатся непосредственно на организацию и руководство. При обращении к аутсорсинговой компании убытки, в случае их возникновения, возмещаются на условиях заключенного договора.

Вопросы исследования понятия аутсорсинга отразили в своих работах целый ряд российских ученых: Б. А. Аникин, И. Л. Рудая, С. О. Календжян, В. Г. Шадрин, Фролова, Р. К. Щенин, И. А. Алещев, А. А. Ивлев, А. И. Лазарев, С. А. Наумова и др.

Проблематике понятия аутсорсинга, а также аутсорсинга бухгалтерских услуг, посвящены работы зарубежных исследователей, таких как: Ж. Бравар, Т. Д. Кое, Р. Морган, С. Уилсон, Д. Б. Хейвуд и др.

Изучением понятия аутсорсинга занимаются многие научные деятели и существуют различные точки зрения относительно данного термина.

Б. А. Аникин и И. Л. Рудая рассматривают аутсорсинг как методологию адаптации управления организацией к условиям рынка, дающую возможность быстро вливаться в бизнес при использовании всех имеющихся возможностей внешней среды предприятия.

Н. И. Рыбаков раскрывает аутсорсинг значительно шире воспринимая его как привлечение ресурсов извне вообще. Диаметрально противоположный подход отражен в Большом экономическом словаре под редакцией А. Н. Азриляна. В нем под аутсорсингом понимается использование внешней организации (поставщика) для обработки банковских и других финансовых данных при осуществлении коммерческих операций [4, с. 63].

В. Г. Шадрин, Е. В. Черноусов, Б. А. Аникин выделяют две отличительные особенности аутсорсинга. Во первых,

переход к нему требует решения стратегического характера, во вторых, аутсорсинг предполагает длительное доверительное сотрудничество, при котором обязательно делегируется и ответственность.

Согласно позиции заслуженного экономиста РФ С. О. Календжяна аутсорсинг представляет собой современную форму предпринимательства, основанную на передаче на длительный срок (аутсорсеру) некоторых управленческих функций и при необходимости соответствующих ресурсов, если аутсорсер может эффективно выполнять эти функции в интересах заказчика [3, с. 5–22].

Доктор экономических наук, главный научный сотрудник Института макроэкономических исследований Министерства экономического развития Российской Федерации Б. А. Райзберг рассматривал аутсорсинг как передачу неключевых традиционных функций внешним исполнителям — субподрядчикам, специалистам, не имеющим отношения к организации.

Л. О. Лигоненко и Ю. Ю. Фролова расценивают понятие «аутсорсинг» как процесс выведения традиционных для предприятия функций (чаще всего, вспомогательных) за пределы предприятия. В свою очередь И. А. Алещев утверждает, что аутсорсинг является передачей определенных вспомогательных функций организации третьему лицу, специализирующемуся в этой области [1, с. 72].

А. А. Ивлев высказывает предположение, что исследуемое понятие является методом повышения конкурентоспособности предприятия, смысл которого заключается в том, что организация сосредотачивается на инновациях в области своих ключевых компетенций, а поддержку второстепенных процессов делегирует стороннему подрядчику. Согласно подхода А. И. Лазарева, аутсорсинг предполагает делегирование прав на представление непрофильных услуг сторонним компаниям и приводит к глубокой специализации внутри группы дружественных компаний для повышения эффективности работы каждой из них.

Поляков В. В. и Щенин Р. К. считают, что аутсорсинг — это привлечение так называемой третьей стороны для решения проблем организации во взаимоотношениях с внешней средой, а также внутренних проблем, связанных с реализацией конкретных бизнес-процессов или использованием наукоемких технологий.

Дж. Брайан Хейвуд рассматривал аутсорсинг как перевод внутреннего подразделения или подразделений предприятия (в том числе связанных с ними активов) в организацию поставщика услуг, предлагающего оказывать некую услугу в течение определенного времени по оговоренной цене [2, с. 146–150].

С. А. Наумова рассматривает аутсорсинг бухгалтерского учета как передачу функций или процессов ведения бухгалтерского учета или отдельных участков учета, иногда вместе с соответствующими активами внешнему поставщику, который предоставляет конкретную услугу по учету в течение установленного времени по согласованной цене, гаран-

тируя определенное качество ведения учета и распределяя риски на себя и заказчика.

Из всего многообразия существующих определений, аутсорсинг можно охарактеризовать как передача на договорной основе менее значимых, но функционально необходимых бизнес-процессов другим организациям-субподрядчикам, специализирующимся в этой области, за определенную плату.

Таким образом, использование аутсорсинга становится повседневной бизнес-практикой. Все больше организаций прибегают к помощи аутсорсеров. По данным опросов, на сегодняшний день более 80 процентов руководителей отечественных предприятий намерены использовать аутсорсинг.

Сегодня, в период экономического роста данный способ оптимизации деятельности особенно актуален, ведь

чтобы оставаться на плаву в условиях жесткой конкуренции необходимо постоянно развивать свой бизнес. Именно по этой причине нужно направить все силы на совершенствование основного профиля деятельности организации, предоставив второстепенные операции профессионалам.

Бухгалтерский аутсорсинг для отечественных компаний — это хорошая перспектива будущего, минимальные затраты и риски, высокое качество услуг. Многочисленные преимущества аутсорсинга, не смотря на наличие ряда недостатков, позволят ему в дальнейшем оставаться перспективным направлением в бизнесе. Руководители, которые доверяют ведение бухгалтерского учета высококвалифицированным специалистам, обеспечивают стабильное развитие своего бизнеса.

#### Литература:

1. Алещев И. А. Аутсорсинг: правовые аспекты // Экономика и жизнь. — 2011. — С. 72.
2. Леденева И. Ю. Нормативно-правовое регулирование отношений аутсорсинга // Молодой ученый. — 2013. — № 1. — С. 146–150.
3. Панков В. В. Аутсорсинг в бухгалтерском учете / В. В. Панков, С. А. Наумова // Аудит и финансовый анализ: ВАК. — 2009. — № 1. — С. 5–22.
4. Рыбаков Н. И. Аутсорсинг — это не мода // ИнфоБизнес. — 2010. — № 6. — С. 63.

## Государственный финансовый контроль как инструмент противодействия коррупции

Исмагилова Анастасия Сергеевна, студент;

Обухова Юлия Валерьевна, студент

Уральский федеральный университет имени первого Президента России Б. Н. Ельцина (г. Екатеринбург)

*В данной статье рассмотрены вопросы противодействия и предотвращения коррупции с помощью государственного финансового контроля. Исходя из данной статьи можно прийти к выводу, что для увеличения эффективности государственного финансового контроля в борьбе с коррупцией в стране необходимо объединить усилия субъектов государственного финансового контроля на всех уровнях власти, а так же Счетной палаты Российской Федерации, Центрального Банка, прокуратуры РФ. При этом контроль должен реализовываться не только за деятельностью государственных органов, но и за предпринимательской деятельностью, включая частные структуры.*

**Ключевые слова:** коррупция, финансовый контроль, противодействие коррупции, Счетная палата

**Н**алоговые и другие финансовые правонарушения, отмывание денег, коррупция, представляют угрозу стратегическим, политическим и экономическим интересам ровно как развитым, так и развивающимся странам. Как правило, их осуществление становится возможным вследствие несовершенных правовых систем и правового регулирования, за неимением правоприменительной практики и малоэффективного межведомственного сотрудничества.

Злоумышленники накапливают существенные денежные суммы от совершения таких правонарушений, как мошенничество в инвестиционной сфере, вымогательство,

коррупция, присвоение и налоговые мошенничества. На сегодняшний день известно большое количество способов и методов отмывания денег, которые постоянно совершенствуются. Из числа имеющихся способов выделяют «самоотмывание», или самолегализацию, и использование профессиональных легализаторов.

Мировая экономика с интегрированными финансовыми рынками раскрывает новые возможности для всех форм незаконной деятельности.

Проанализировав проведенные исследования, и рассмотрев статистические данные и другую информацию можно сделать вывод о том, что преступность, которая полностью

относится к преступлениям в налоговой, финансовой сфере и к коррупции, превратилась в достаточно серьезную угрозу безопасности не только отдельных стран, но и в целом мирового содружества, поскольку носит агрессивный характер, используя в своей криминальной деятельности высокие технологические процессы.

Одной из актуальных проблем государства является вопрос борьбы с коррупцией. Это происходит вследствие того, что коррупция парализовала все сферы социальных отношений, она снижает результат работы государственного аппарата. Процесс коррупции отрицательно влияет на бюджет государства. Это проявляется в том, что коррупция активно участвует в сопровождении механизма распределения и использования централизованных денежных фондов.

Коррупция обладает множеством измерений и стремительно видоизменяется в зависимости, как от внешних, так и от внутренних обстоятельств. Именно поэтому развитие новых инновационных подходов в противодействии коррупции обладает исключительным значением для борьбы с ней.

Исполняя конституционные задачи по охране средств федерального бюджета и иных ресурсов от хищения малоэффективного управления, Счетная палата Российской Федерации тем самым напрямую участвует в выявлении и профилактике коррупционных преступлений. При этом Счетная палата считается не только одним из важнейших элементов общенациональной системы противодействия коррупции, но и своеобразной инновационной платформой, на которой лучшие достижения практики и теории борьбы с коррупцией превращаются в жизнь, и становятся руководством к действию.

Коррупционные явления оказывают влияние на снижение качества управления бюджетными ресурсами, приводят к несоблюдению бюджетной дисциплины участниками бюджетного процесса. Данный факт определяет необходимость разработки новых и улучшенных механизмов борьбы с коррупцией в финансовом секторе, и совершенствования существующих механизмов.

Представляется, что финансовый контроль в обязательном порядке должен осуществляться в системе норм, нацеленных против коррупции и занимать в них важное место. Это даст возможность обеспечить законность финансовой деятельности, а также поспособствует укреплению ответственности уполномоченных лиц.

Все государственные органы осуществляют финансовый контроль в ходе выполнения финансовой деятельности государства и органов местного самоуправления. Суть финансового контроля заключается в следующем — это контроль за финансовой и хозяйственной деятельностью хозяйствующих субъектов, который подразумевает осуществление всех допустимых видов контроля за их деятельностью в целях достижения задач финансовой направленности.

Государственный финансовый контроль включает не только производственную, но и непроизводственную сферу. Его действия направлены на проверку точного

соблюдения финансового законодательства, связанного со своевременностью и полнотой выполнения финансовых обязательств перед бюджетами всех уровней, Федеральной налоговой службой, кредитной системой, Федеральной таможенной службой, а также по взаимным расчетам и платежам предприятий и организаций.

Основная цель финансового контроля — повышение экономического стимулирования, разумное и эффективное использование материальных, трудовых, природных и финансовых ресурсов, сокращение непроизводительных расходов и потерь. Реализация финансового контроля государственными финансовыми органами осуществляется в процессе финансового планирования, при исполнении доходной и расходной частей бюджетной системы.

Меры по противодействию коррупции, предполагают порядок организации и способы проведения финансового контроля субъектов.

Следует выделить сферу оказания взаимной юридической помощи как область, в которой активно применяются переговоры с целью осуществления обмена информацией.

Не стоит забывать, что борьба с коррупцией — это, в первую очередь деятельность, требующая финансовых вложений. Так как финансирование осуществляется за счет средств федерального бюджета, то такие расходы также должны быть подконтрольными. Таким образом значимость задач Счетной палаты в данном вопросе состоит в оценке эффективности использования средств федерального бюджета и в контроле целевого использования бюджетных средств, на осуществление мероприятий по борьбе с коррупцией.

При переходе к программному бюджету роль оценки результативности и эффективности использования бюджетных средств в проекте целевых программ, рождает потребность в инновационных разработках по определению характеристик для оценки эффективности ведомственных антикоррупционных программ, в основании которых лежат системы конкретных прозрачных индикаторов, что позволяет объективно оценить, сопоставить полученный результат к размеру затраченных на него денежных средств.

Говоря о борьбе с налоговыми преступлениями, мы не можем обойти стороной такой аспект, как международное сотрудничество в данной области. В составе организаций, которые усиленно влияют на правовую и экономическую политику, стоит отметить ОЭСР (Организация экономического сотрудничества и развития).

ОЭСР образовалась на базе Организации европейского экономического сотрудничества (ОЕЭС) по инициативе США в 1961 году.

На сегодняшний день, в состав ОЭСР входят 34 государства. На эти 34 государства приходится более 60% мирового ВВП.

Данная организация ставит перед собой четкий перечень целей, он состоит из двух основных и самых главных:

- постоянный мониторинг экономической ситуации;

- разработка и организация мер по противодействию отмыванию денег, неуплаты налогов, коррупции и взяточничеству.

Эффективно организованный государственный финансовый контроль является одним из самых важных способов предупреждения и минимизации последствий коррупции. Данный способ должен специализироваться не только на выявлении уже совершенных ранее криминальных дел, но и сконцентрироваться на том, чтобы вовремя предупредить коррупцию.

На сегодняшний день, в сознании нашего общества сформировалось чёткое понимание о том, что необходимо изменять деятельность государственного аппарата для его улучшения и эффективной работы.

Главная цель заключается в следующем: постараться сделать все возможное и невозможное, чтобы государственные и муниципальные служащие услышали наше общество. Привести в обязанности служащих служить, действовать и руководствоваться при выборе решений только исходя из законных интересов людей, в особенности в вопросах борьбы с коррупцией и экономической преступностью.

Так как осуществление государственного контроля за состояние коррупции в России является не только социально-экономической, но и политической проблемой, то правительство также заинтересовано в том, чтобы служащие всегда служили законным интересам нашего общества.

Если рассматривать более подробно и разбирать данный вопрос на практическом уровне, то проблема коррупции делится на ряд различных проблемных областей, каждая из которых имеет свои особенности и в которых проблема коррупции проявляется с разной степенью тяжести и остроты.

В состав проблемных областей входит:

- управление собственностью государства
- государственное лицензирование
- таможенное и налоговое регулирование и т. д.

Не смотря на это, особо остро и явно проявляется проблема коррупции при распределении государственных заказов с годовым оборотом около 10% от ВВП.

Приоритетным на сегодняшнее время является создание надёжного государственного финансового контроля, а также грамотная разработка мер, законодательных барьеров для проявления и выявления коррупции.

Значимость финансового контроля очень явно прослеживается в его главной особенности обеспечивать реализацию социально-экономических задач, определённых государством, эффективно используя различные, в том числе финансовые ресурсы.

Организация контроля, в соответствии с международными стандартами представляет собой обязательный элемент управления финансами.

Основная цель государственного финансового контроля заключается во своевременной вскрытии отклонений от принятых стандартов и различных нарушений закон-

ности в области расходования материальных и денежных ресурсов.

Государственный финансовый контроль имеет способность своевременно выявить правонарушения, включая коррупционные проявления, на первоначальной стадии, и поспособствовать принятию нужных в данной ситуации антикоррупционных мер, а в отдельных случаях данный контроль может привлечь виновных лиц к ответственности за совершенное деяние.

Счётная палата РФ при выполнении своих задач, закреплённых конституцией РФ, а именно защита федеральных средств и других видов ресурсов от неэффективного использования и хищения, непосредственно принимает участие в выявлении и предупреждении коррупционных преступлений.

Счётная палата РФ помимо того, что является одним из самых важных элементов национальной системы борьбы с коррупцией, но и также является в некоем роде инновационной платформой, реализующей лучшие достижения теоретических и практических мер по борьбе с коррупцией.

Но все же не стоит забывать про тот фактор, что коррупция способна очень быстро меняться под воздействием как внутренних, так и внешних условий. И потому значением первой степени является разработка эффективных инновационных подходов и мер по борьбе с коррупцией.

Счётная палата РФ активно участвует в выявлении и предупреждении коррупционных преступлений. Счётная палата РФ постоянно модернизирует правовые, методологические направления антикоррупционной работы, стандарты для контроля финансовых ресурсов на внешнем уровне, а также совершенствует свои образовательные программы,

В настоящее время созданы все необходимые условия для чёткого системного подхода к координации подготовки и квалификации государственных и муниципальных служащих, а также представителей частного сектора и общественных организаций, которые выступают в области борьбы с коррупцией.

Исходя из этого следует извлечь главное, что для того, чтобы повысить эффективность государственного финансового контроля всех уровней власти, авторы статьи предлагают следующую мысль: объединить усилия субъектов государственного финансового контроля всех ветвей власти, в том числе присоединить усилия Счетной палаты РФ, Банка России РФ и прокуратуры РФ.

И самое важное, чтобы контроль осуществлялся не только за счёт деятельности государственных органов, но и за счёт субъектов предпринимательской деятельности, в том числе частные структуры.

Для эффективной работы органов контроля даётся возможность целесообразно обеспечить их координацию и реальное взаимодействие, за счёт создания Совета Координации (Координационный Совет).



Литература:

1. Донченко Е. С. Эффективность государственного финансового контроля РФ и пути его совершенствования // Актуальные вопросы экономики современной России: сборник статей VII Международной студенческой электронной научной конференции. 2015
2. Епихин А. Ю. Борьба с взяточничеством и коррупцией в России в начале 20-х годов: Уроки и опыт // Коррупция и борьба с ней. М.: Российская криминологическая ассоциация, 2000. С. 187.
3. Лозовицкая Г. Влияние ОПГ из стран СНГ на состояние преступности в России // Юридический мир. 2002. № 3. С. 49–51.
4. Лопухин В. Ю. Инновационное общество и проблема коррупции // Проблемы современной экономики. — 2010. — № 4. — С. 24–27.
5. «Первое антикоррупционное СМИ» [Электронный ресурс] URL: <http://pasm.ru/>

## Социально-экономическое развитие Комсомольска-на-Амуре — города президентского внимания

Петров Евгений Игоревич, магистрант

Дальневосточный государственный университет путей сообщения (г. Хабаровск)

Город Комсомольск-на-Амуре является крупным транспортным центром и большую роль в экономическом развитии города играет железнодорожный транспорт, железная дорога обеспечивает потребности в перевозке грузов крупных предприятий города. В транспортный узел Комсомольск-на-Амуре входят три железнодорожные станции Дземги, Комсомольск-на-Амуре и Комсомольск-сортировочный, которые по роду своей деятельности производят погрузку 48,5% от всей погрузки Комсомольского региона Дальневосточной железной дороги. При этом доля погрузки основного предприятия ОАО «Комсомольский нефтезавод» составляет 93,4% в погрузке всех предприятий города Комсомольска и всего Комсомольского региона на данный момент.

Для развития транспортной инфраструктуры в настоящее время активно идет реконструкция ст. Комсомольск-сортировочная — сердца вагонопотока всего Комсомольского региона дороги. Сюда грузовые составы приходят с 3-х направлений железнодорожной магистрали. Доля инвестиций в этот проект составила **1,5 млрд рублей**. В настоящее время идут работы по удлинению и увеличению количества станционных путей, реконструкции здания станции (поста электрической централизации). У здания поста электрической централизации появилась трехэтажная пристройка. В ней разместится современная микропроцессорная техника (системы перевода стрелок), которая заменит устаревшие устройства электроцентрализации. Система рассчитана на крупные станции данного типа, ей под силу управлять и контролировать одновременно тремя тысячами объектов железнодорожной автоматики и телемеханики.

**В развитии города реализуются программы социального назначения. Большую роль играют спортивные сооружения. Так руководством железной дороги и Дирек-**

**цией социальной сферы одобрен проект строительства спортивного комплекса на станции Комсомольск, разработано технико-экономическое обоснование.**

*Целью проекта является:*

- *повышение качества предоставляемых услуг сотрудникам железнодорожной отрасли, жителям микрорайона;*
- *реабилитация машинистов на современном уровне в соответствии с существующими санитарными нормами, правилами и оснащение его современным оборудованием;*
- *создание современных условий для физического развития населения с целью удержания оттока населения БАМа;*
- *увеличение видов спортивно-оздоровительных услуг.*

При полном и своевременном финансировании срок реализации проекта с 2016–2018 г. ориентировочно составит 2 года.

Проектные работы — 2016 г.

Строительно-монтажные работы и оснащение оборудованием 2016–2018 г.

Необходимость реализации проекта «Строительство спортивного комплекса ст. Комсомольск» возникла в связи с недостаточностью современных объектов спорта в регионе, реабилитации, дополнительного размещения, обследования и восстановления здоровья машинистов и помощников машинистов подвижного состава. Функциональные возможности спортивного комплекса позволят обеспечить потребность работников железнодорожной отрасли и жителей микрорайона в занятии спортом, производить реабилитацию локомотивных бригад.

Необходимый объем инвестиций составляет 250 млн руб.





Общая площадь здания	2370 м <sup>2</sup>
Площадь застройки	1132 м <sup>2</sup>
Строительный объем	12 300 м <sup>3</sup>
Бассейн	25x8,5 м; 40 чел/смена
Вместимость трибун	50 мест
Виды спорта	Оздоровительное плавание, фитнес, игровые виды спорта
Стоимость строительства	В ценах IV кв. 2010 (ФЕР-2001г.) – 200млн. руб. с НДС Стоимость привязки проекта без учета объектов инженерного обеспечения – От 2,5 млн.руб.

Рис. 1. Макет проекта после завершения строительства



Рис. 2.

Строительство спортивного комплекса ст. Комсомольск включает двух этажное здание с тремя спортивными залами (универсальный игровой зал, зал для занятия фитнесом, для занятий большим теннисом), душевыми, раз-

девалками и тренерскими комнатами, бассейном, сауной, комнатами отдыха, медицинскими кабинетами, оборудованными современным диагностическим и реабилитационным оборудованием.

**Описание проекта.**

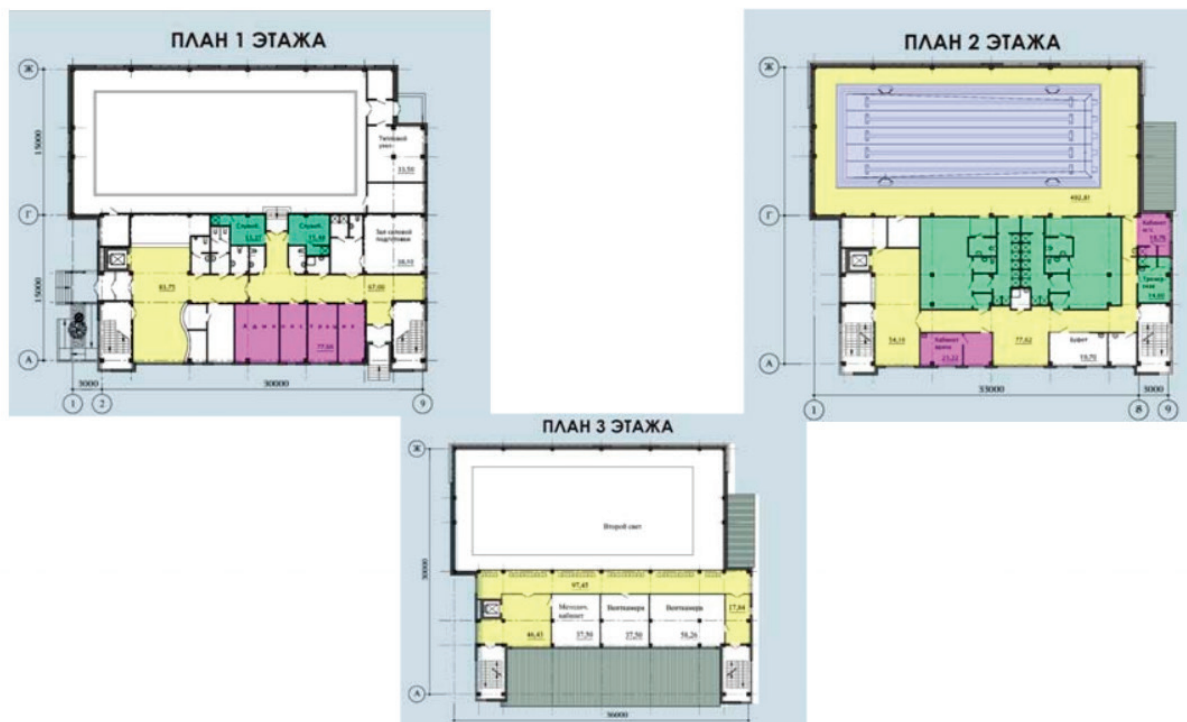
Объемно-пространственное решение спортивного центра строится на взаимодействии двух активных блоков, бассейна и спортивного зала. Контрастом к основным объемам являются прямая скатная кровля одноэтажного вестибюльного блока. В отделке фасадов применены современные отделочные материалы: керамогранит, композитные панели, сэндвич-панели. Для остекления фасадов применены окна из металлопластика, алюминиевые витражи. Витражи главного входа выполнены с тонировкой стекол. Ведомости внутренней отделки помещений выполнены в соответствии с санитарно-гигиеническими требованиями к спортивным сооружениям. Отделка залов бассейнов, игрового зала, вестибюля, фойе должна быть уточнена проектами интерьеров. Планировочное решение предусматривает разделение основных функциональных потоков. Здание имеет один центральный вход как для занимающихся так и для зрителей спортивного центра. В вестибюльном блоке на 1-м этаже потоки направляются либо направо в спортивный зал, либо по лестнице в фойе 2-го этажа и далее на балкон 3-го этажа бассейна. Занимающиеся, раздевшись в гардеробе для занимающихся, направляются в раздевалки спортивного зала, либо по лестнице на второй этаж в раздевалки бассейна. Для занимающихся в бассейне предусмотрена сауна сухого пара. Кроме того на втором этаже проектом предусмотрен медицинский блок, и комнаты отдыха для реабилитации локомотивных бригад. Мероприятия для маломобильных групп населения предусматривают пандусы и подъемники. На первом этаже расположен буфет для занимающихся. Приточные венткамеры, тепловой узел, водомерный узел, системы водоподготовки и водоочистки бассейнов размещены в техническом помещении под бассейном 25x11 м на отм. — 0.600. Электрощитовая и мастерская ремонта спортивного инвентаря расположены на первом этаже. За условную отметку 0,000 принята отметка чистого пола 1-го этажа блока бассейна, что соответствует абсолютной отметке 72.700. Проект спортивного корпуса с плавательным бассейном, размером 25x8.5 м разработан в качестве образцового для повторного применения. Основной особенностью проекта является компактность планов, которая позволяет размещать спортивный центр в любой планировочной структуре городских микрорайонов, а так же небольших населенных пунктах. Планировочная структура включает в себя входную зону вестибюля, блок помещений для занимающихся с раздевальными, служебно-административный блок, технические помещения. Проектом предусмотрены зрительские места на 55 чел. Компоновка блоков исключает пересечение потоков зани-

мающихся и реабилитируемых. Цветовое решение фасадов выполнено с использованием двух локальных цветов. Предложенное архитектурное решение фасадов дает возможность при повторном применении изменить цвет, дополнить фасады необходимыми архитектурными деталями и рекламой объектов.

Реализация инвестиционного проекта позволит обеспечить:

- функциональную реабилитацию контингента локомотивных бригад обеспечивающего пропуск возрастающего объема перевозок;
- сокращение временной утраты трудоспособности, инвалидности и смертности работников ОАО «РЖД» за счет своевременной проведенной диагностики;
- снижение сумм выплат единовременных пособий, согласно коллективного договора ОАО «РЖД»;
- поддержание высокой работоспособности и профессионального долголетия работников локомотивных бригад;
- снижение уровня влияния человеческого фактора при вождении поездов за счет оздоровления машинистов и помощников машинистов;
- повышение эффективности работы по обеспечению безопасности движения поездов и снижение уровня аварийности за счет снижения уровня влияния человеческого фактора;
- снижение материального ущерба от транспортных происшествий, связанных воздействием человеческого фактора.

**Финансовый план.**

Ориентировочная стоимость реализации мероприятия в период 2016–2018 гг. составит 250,0 млн руб., в том числе в 2016 г. — 10 млн руб., 2017 г. — 100 млн руб., 2018 — 140 млн руб.

**Эффективность проекта.**

Стоимость курса реабилитации в настоящее время для одного работника составляет 47000 руб., в год реабилитационный курс будет проходить в среднем 550 человек, образуя годовой доход 25850 тыс. руб. Функциональные возможности комплекса позволят проводить реабилитацию для 30 чел. за один заезд. За год будет осуществляться 34 заезда по 10 дней, что при наличии комнат отдыха для размещения пациентов с линии на время реабилитации, позволит оздоровить 1020 человек в год (34заезда x 30чел). Таким образом, полученный доход составит 47940 тыс. руб. в год (1020чел x 47000тыс.руб) в ценах текущего года. Полученный дополнительный доход составит 22,090 млн руб. в год. (47940тыс.руб. — 25850 тыс. руб.).

**Литература:**

1. Стратегия улучшения здоровья работников ОАО «РЖД» на период до 2020 года, утвержденная президентом ОАО «РЖД» Якуниным В. И. 21 декабря 2010 г.
2. Стратегия развития железнодорожного транспорта в Российской Федерации до 2030 года, утвержденная постановлением Правительства Российской Федерации от 17 июня 2008 г. № 877-р.

3. Концепция реформирования комплекса объектов социальной инфраструктуры ОАО «РЖД» до 2016 г. Решение совета директоров ОАО «РЖД» от 07.02. 2012 г.
4. Распоряжение ОАО «РЖД» от 14.05.2004 г. № 2049р «О порядке санаторно-курортного обеспечения и медицинской реабилитации в ОАО «РЖД».
5. Федеральный закон от 30.12.20019 № 384-ФЗ «Технический регламент о безопасности зданий и сооружений».

## Анализ состояния и динамики потребительского кредитования в России и тенденции его развития на современном этапе

Петросян Сергей Юрьевич, магистрант  
Тюменский государственный университет

*В статье рассмотрены теоретические аспекты рынка потребительского кредитования, этапы его формирования. Произведен анализ динамики объемов кредитования физических лиц и общей суммы выданных кредитов всего в России. Выполнен анализ зависимости объемов потребительских кредитов от среднедушевых денежных доходов населения РФ, выявлены основные проблемы в данном сегменте, а также тенденции развития системы потребительского кредитования в современной России.*

В современных условиях эффективное функционирование банковской системы страны может быть успешно только в случае организованного процесса развития рынка потребительского кредитования. Под влиянием финансовой глобализации и макроэкономической ситуации роль банковского кредитования в России значительно возрастает. Рынок потребительского кредитования представляет собой сегмент финансового рынка и включает в себя такие элементы, как выдача банками потребительских кредитов клиентам, экспресс-кредитование, POS-кредитование, которое направленно, непосредственно, на предоставление займов в торговых точках. Сейчас фактически каждый банк имеет возможность предоставлять населению услуги потребительского кредитования. Вопросы о состоянии, динамики потребительского кредитования в России и проблемах его текущего развития достаточно актуальны на сегодняшний день. Деятели различных сфер общества ведут многочисленные дискуссии о тенденциях развития системы потребительского кредитования как важнейшего элемента социально-экономического развития страны. В экономике развитых государств кредитование населения способствует более полному удовлетворению потребностей физических лиц, а также и создает новые потребности, которые необходимы для активизации общественного производства товаров и услуг. При эффективном потребительском кредитовании оптимально сочетаются и учитываются интересы участников кредитных отношений — государства, банков и заемщиков. В соответствии с федеральным законом от 21.12.2013 № 353-ФЗ «О потребительском кредите (займе)», потребительский кредит (заем) — это «денежные средства, предоставленные кредитором заемщику на основании кредитного договора, договора займа, в том числе с использованием электронных средств платежа, в целях, не связанных с осуществлением предпринимательской деятельности».

Зарождение и развитие рынка потребительского кредитования можно разделить на несколько этапов:

1. С начала 1990 г. По 1998 г. происходил период становления системы кредитования населения, который, в свою очередь, завершился экономическим кризисом огромного масштаба.

2. Период с 1999 г. по 2004 г. можно отнести к этапу, когда отечественный рынок кредитных услуг начал свое формирование в посткризисный период, при этом данный этап характеризовался значительным улучшением экономической ситуации в стране.

3. Максимальной активности рынок потребительского кредитования достиг на этапе 2005—2007 гг.

4. С 2008 г. по настоящее время происходит развитие рынка кредитных услуг населению, который подвергся влиянию мирового финансового кризиса, экономических санкций против России с 2014 г. и достаточно значительному ухудшению нефтяной конъюнктуры на мировом уровне.

На снижение темпов роста потребительских кредитов в РФ оказало, в первую очередь, влияние финансового мирового кризиса в 2008 году. К 2009 году темп прироста банковского сектора достиг — 11 %, происходит значительное сокращение объемов потребительского кредитования; При этом влияния ресурсной базы банков не отмечается [5].

Далее можно проследить последовательное улучшение ситуации на рынке потребительского кредитования, о чем свидетельствует показатель темпа прироста банковского сектора в данном сегменте, который в 2010 г. уже составил 14 %. Банки осуществляли наращивание кредитных портфелей с помощью процесса рефинансирования кредитов, которые были выданы ранее, что обусловило оживление процесса кредитования в посткризисный период. Около 80 % договоров, которые были заключены в этот период, были связаны с перекредитованием населения и предприя-

тий. За 2011 г. сумма потребительских кредитов в России увеличилась более, чем на 1,5 трлн руб. — что на 36% больше, чем сумма задолженности российских граждан перед банками. В 2012 году объем потребительских кредитов составил 7,7 трлн руб. — что на 39% больше суммы выданных кредитов физическим лицам в 2011 году. В 2013 году темп прироста составил 29%, а объем выдачи кредитов населению составил 9,96 трлн руб. К 2014 году объем задолженности физических лиц увеличился на 14% по сравнению с 2013 годом. Несмотря на абсолютный прирост показателя кредитной задолженности в 2013 году, можно отметить, что темп роста этого показателя значительно замедлился. Основными факторами, которые оказали главное влияние на денежно-кредитную политику в 2014–2015 гг., являлись: падение курса рубля, введение санкций против российской банковской системы, падение мировых цен на нефть. В связи с чем, несомненно, произошло ухудшение уровня экономической ситуации в Российской Федерации и конечные итоги деятельности банковского сектора РФ. В 2015 году объем кредитов, выданных физическим лицам, составил 10,9 трлн руб. — что на 4% меньше показателей 2014 года. В свою очередь, согласно данным Банка России и анализу представленной диаграммы, максимального значения объем кредитования физических лиц достиг в 2014 году и составил 11,3 трлн руб., а минималь-

ного — в 2005 году и составил всего 1 трлн руб. В 2015 г. темпы прироста совокупных банковских активов составили всего 6,9%, что немногим отличается от показателя кризисного 2009 г. (5%), тогда как среднегодовой показатель прироста активов с 2010 по 2014 гг. составляет 21,6%. При этом уровень прибыли банковского сектора на начало 2016 г. оказался самым низким за последнее десятилетие (192 млрд руб.), составив 94% даже от минимального показателя декады — 205 млрд руб. в 2009 г. Необходимо отметить, что если в 2014 г. совокупный объем банковских активов составил 77,3 трлн руб., а темпы прироста этого портфеля составили 36%, то по истокам 2015 г. наращивание активов хоть и продолжилось (83 трлн руб.), но темп прироста составил всего 6%. Совокупный объем кредитов банковского сектора в 2014 г. достиг 52 трлн руб. при темпах прироста, равных 29%, а по итогам 2015 г. аналогичные показатели составили, соответственно, уже 57,5 трлн руб. и 10,4%. В 2014 году объем портфеля потребительских кредитов банковского сектора РФ составлял 11,3 трлн руб., а в 2015 г. этот показатель составил всего 10,9 трлн руб., т. е. всего 96% от объема кредитов населению 2014 года. Для более детального представления ситуации на рынке потребительского кредитования проанализируем информацию о кредитах, предоставленном физическим лицам и кредитах, выданных всего за период 2013–2017 гг.



Рис. 1. Динамика объемов кредитования за 2013–2017 гг.

На основе анализа данных с сайта Центрального Банка России, можно проследить динамику объемов кредитования. На 01.01.2013 объем выданных кредитов физическим лицам составил 7 737 071 млн руб. На отчетную дату 01.01.2015 наблюдался активный рост объема выданных

кредитов с 01.01.2013, их сумма составила 11 329 549 млн руб. После 01.01.2015 наблюдался весьма незначительный спад объемов кредитования, и на 01.01.2017 объем выданных кредитов физическим лицам составил 10 803 941 млн руб.

Таблица 1. Объем выданных кредитов физическим лицам и кредитов всего за 2013–2017 гг.

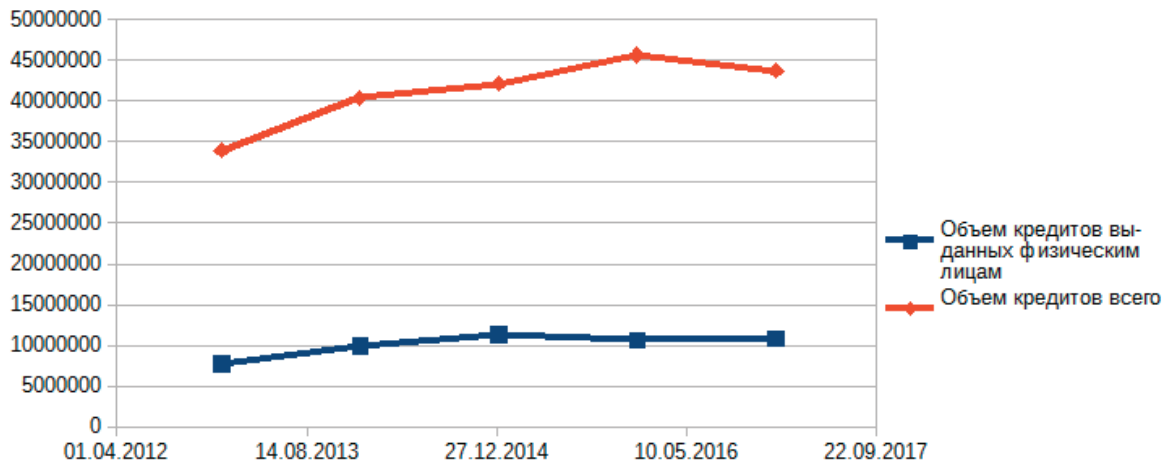
	01.01.2017	01.01.2016	01.01.2015	01.01.2014	01.01.2013
Объем кредитов, выданных физическим лицам	10 803 941	10 684 330	11 329 549	9 957 094	7 737 071
Объем кредитов всего	43 715 929	45 644 357	42 171 957	40 417 733	33 960 085



Можно сделать вывод, что рост доходов населения стимулирует потребительскую активность. Данная тенденция на фоне современной экономической ситуации в стране предоставляет большую возможность населению планировать будущие поступления и расходы. В связи с чем, на сегодняшний день можно увидеть повышение спроса на более капиталоемкие товары и услуги, например, приобретение недвижимости в кредит. Несомненно, рост доходов населения свидетельствует о повышении уровня жизни, следовательно, происходит увеличение уровня потребностей населения и, соответственно, увеличивается потребительский спрос на рынке кредитования. Рост благосостояния населения страны можно считать главным фактором развития рынка потребительского кредитования. Удовлетворение потребительских нужд населения является довольно сложным процессом, который включает в себя взаимодействие доходов и расходов граждан. Возникновение неудовлетворенных потребностей у населения происходит в случае частичного процесса удовлетворения расходов доходами. Проблему частично удовлетворенных потребностей можно решить с помощью механизма сбережений, но в данном случае образуется временной разрыв между моментом возникновения и удовлетворения потребности, ведь для накопления сбережений также необходимо опре-

деленное количество времени. А проблема уменьшения временного разрыва решается посредством кредитования населения. На сегодняшний день успешное и эффективное функционирование рынка потребительского кредитования возможно при устранении проблем, характерных для системы кредитования в банковском секторе. К числу таких несовершенств относятся: — предоставление физическим лицам узкого спектра видов потребительских ссуд; — преобладание сложного процесса оформления выдачи потребительских ссуд; — отсутствие экономически обоснованно процентной политики; — отсутствие системы мониторинга кредитного риска; — преобладание проблем с возвратом кредитов и регулированием проблемными активами кредитного портфеля. Таким образом, можно выявить преобладание перспектив для развития рынка потребительского кредитования в России, но только в случае тотальной ликвидации всех проблем и совершенствования кредитной системы в целом. Так, к настоящему времени в экономике России сформировалась ситуация, которая вполне располагает к росту потребительского кредитования при наличии трех главных факторов: рост доходов населения, стремительное развитие розничной торговли, уменьшение стоимости кредита, что, соответственно, является результатом макроэкономической стабилизации ситуации в стране.

#### Литература:

1. Федеральный закон от 21.12.2013 № 353-ФЗ «О потребительском кредите (займе)» [Электронный ресурс]. — URL: <http://www.consultant.ru/> (дата обращения: 10.04.2017).
2. Обзор банковского сектора РФ. Аналитические показатели. 2012. — № 115. [Электронный ресурс]. — URL: <http://www.cbr.ru/analytics/> (дата обращения: 12.04.2017).
3. Официальный сайт НАУМИР (Российский Микрофинансовый Центр) [Электронный ресурс]. — URL: <http://www.rmccenter.ru/naumir> (дата обращения: 02.04.2017).
4. Воронина Е. Р. Современный рынок банковского кредитования населения в РФ — 2014. — № 17. — 256–257 с.
5. Мирошниченко О. С. Развитие капитальной базы российских банков // Финансы и кредит. — 2011. — № 41. — С. 36–47
6. Степанова О. А., Орлова С. А., Шпортова Т. В. Потребительское кредитование в России // Фундаментальные исследования. — 2015. — 230–232 с.

## Анализ межбюджетных трансфертов Республики Бурятия

Раднаева Валентина Хэшэгтуевна, магистрант;

Доржиева Ирина Цырендашиевна, кандидат экономических наук, доцент, научный руководитель  
Бурятская государственная сельскохозяйственная академия имени В. Р. Филиппова (г. Улан-Удэ)

*В данной статье анализ консолидированного бюджета на примере Республики Бурятия за три последних года. Рассматривается структура, динамика и исполнение бюджета за анализируемый период.*

**Ключевые слова:** межбюджетные отношения, доходы, консолидированный бюджет

Сложные задачи системного преобразования общества и экономики в целях достижения устойчивого развития Республики Бурятия могут быть решены только при наличии эффективной системы управления на всех уровнях государственной власти. Взаимодействие различных уров-

ней власти должно базироваться на общегосударственной стратегии, имеющей четкие цели и задачи. Отсутствие ясного и рационального видения такого рода отношений может негативно отразиться на реализации долгосрочных целей развития страны.



В 2016 году в консолидированный бюджет Республики Бурятия поступило 63,54 млрд руб., что на 6 млрд руб. больше, чем за 2015 год.

Если рассматривать работу только налоговых органов по Республике Бурятия, то налоговые поступления в 2016 г. по сравнению с 2015 г. выросли на 9,5 млн руб. Даже с учетом инфляционных процессов реальная динамика поступлений налогов и сборов в консолидированный бюджет РФ, администрируемых налоговыми органами Бурятии за 2016 год составила 112,4%. Данное обстоятельство объясняется просто. Те технологические возможности, которые налоговая служба получила в последнее время, привели к тому, что без увеличения числа контрольных мероприятий, за счет автоматической обработки огромного массива нало-

говой отчетности, тщательного проверочного анализа и общего повышения качества работы, удалось добиться значительного повышения собираемости налогов. Более того, эта тенденция наблюдается на протяжении ряда последних лет. С каждым годом возможности и качество работы налоговых органов растут, количество «лазеек» в налоговом законодательстве неуклонно уменьшается, и предпринимательскому сообществу необходимо привыкать и вести свою деятельность с учетом этого обстоятельства.

Рассмотрим доходы консолидированного бюджета Республики Бурятия за 2014–2016 гг.

Доходы бюджета Республики Бурятия представляют собой поступающие в бюджет Республики Бурятия денежные средства [БК, ст. 6].

Таблица 1. Структура доходов консолидированного бюджета Республики Бурятия за 2015–2016 гг. (млн руб.)

Наименование	2015 г.			2016 г.		
	План	Факт	% откл	Факт	План	% откл.
Всего доходов	49 336,03	50 409,60	2,18	52 050,39	52 843,52	1,52
Налоговые доходы	22 254,94	22 523,16	1,21	26 798,28	27 500,33	2,62
Неналоговые доходы	1 648,76	1 689,63	2,48	1 447,59	1 512,29	4,47
Безвозмездные поступления	25 432,33	26 196,73	3,01	23 804,65	23 840,89	0,15

[Источник: составлено автором на основе данных отчетности об исполнении бюджета Республики Бурятия за 2014–2016 гг.]

Исходя из данных таблицы, отклонения от плановых параметров были в 2015–2016 гг. За 2015 г. в консолидированный бюджет поступило 50 409,60 млн руб. отклонение составило 2,2%. В 2016 г. сумма доходов, поступившая в бюджет Республики, составило — 52 843,52, отклонение — 1,5%.

Таким образом, по результатам фактического исполнения доходной части республиканского бюджета, в 2015–2016 гг. наблюдается не большое отклонение фактических значений от плановых значений. Только в 2016 г. Данный факт можно отнести к положительным моментам при исполнении бюджета.



Рис. 1. Динамика поступлений доходов консолидированного бюджета РБ

Налоговые и неналоговые доходы образуют первую единую для всех бюджетов бюджетной системы Российской Федерации группу доходов бюджетов, а безвозмездные поступления — вторую такую группу. [БК, ст. 20]. Налоговые поступления являются главной статьей бюджетных доходов государства и оказывают прямое влияние на социально-экономическое развитие.

К собственным доходам бюджетов относятся налоговые доходы, неналоговые доходы и доходы, полученные бюджетами в виде безвозмездных поступлений, за исключением субвенций. [БК, ст. 47]

Рассмотрим исполнение доходной части консолидированного бюджета Республики Бурятия за два последних года.

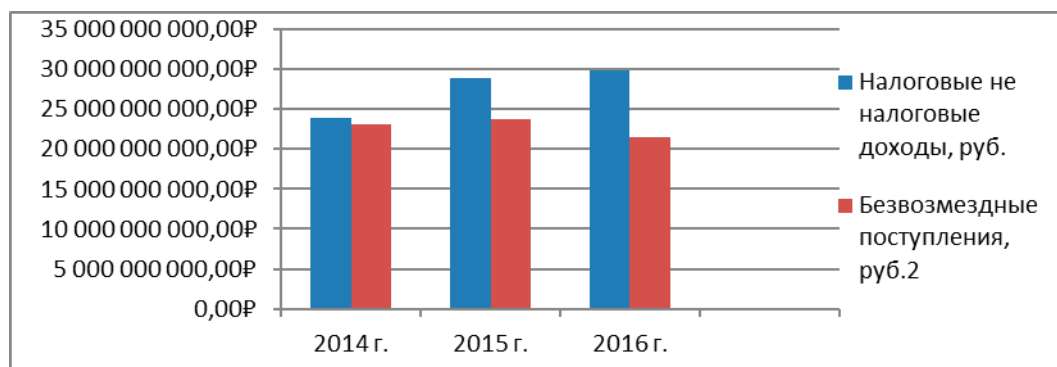
Таблица 2. Динамика доходов консолидированного бюджета Республики Бурятия за 2014–2016 г.

Наименование доходов	2014 год		2015 год		2016 год		2016 к 2014, %
	Сумма, руб.	уд. вес%	Сумма, руб.	уд. вес%	Сумма, руб.	уд. вес%	
Доходы, всего:	50409,60	100	52843,53	100	51535,34	100	102,23
из них							
— налоговые доходы	22523,16	44,7	27500,34	52,04	28217,22	54,75	125,38
— неналоговые доходы	1689,63	3,4	1512,29	2,96	1582,49	3,07	93,66
— безвозмездные поступления	26196,73	51,9	23840,99	45,12	21735,75	42,27	82,97

[Источник: составлено автором на основе данных отчета об исполнении консолидированного бюджета субъекта Республики Бурятия за 2014–2016 гг.]

Как следует из представленной таблицы, в целом, доходы за 2016 год демонстрируют положительную динамику. Наибольшее поступление в 2014 г. — безвозмездные поступления. Их сумма составила 51,9% от общего поступления доходов. В 2016 г. наибольшее поступление — налоговые доходы (54,75% от общей суммы доходов). В 2016 году по сравнению с 2014 годом, объем доходов увеличился на 2,2%, что составило 1125,74 млн руб.

В структуре поступлений доходов бюджета Республики Бурятия за 2016 г. преобладают налоговые доходы, они составляют 54,75% от общих доходов бюджета. Столь высокая доля может рассматриваться как позитивный фактор, поскольку налоговые доходы, как правило, хорошо прогнозируемы, равномерно распределены по всему финансовому году и, соответственно, вносят элемент определенности в процесс исполнения бюджета.

Российская практика показывает, что доля налоговой составляющей в обеспечении доходов бюджетов субъектов Российской Федерации, как правило, достаточно высока. Именно налоговые поступления являются главной статьей бюджетных доходов государства и оказывают пря-

мое влияние на социально-экономическое развитие. Средства, взимаемые в виде налогов, составляют главную экономическую силу государства.

Межбюджетные трансферты из бюджетов субъектов РФ предоставляются в форме:

- 1) дотаций на выравнивание бюджетной обеспеченности поселений и дотаций на выравнивание бюджетной обеспеченности муниципальных районов (городских округов);
- 2) субсидий местным бюджетам;
- 3) субвенций местным бюджетам и субвенций бюджетам автономных округов, входящих в состав краев, областей, для реализации полномочий органов государственной власти субъектов РФ, передаваемых на основании договоров между органами государственной власти автономного округа и соответственно органами государственной власти края или области;
- 4) субсидий федеральному бюджету из бюджетов субъектов РФ;
- 5) иных межбюджетных трансфертов бюджетам бюджетной системы РФ

Таблица 3. Исполнение безвозмездных поступлений республиканского бюджета Республики Бурятия за период 2014–2016 гг.

Наименование безвозмездных поступлений	2014 год		2015 год		2016 год	
	План	Факт	План	Факт	План	Факт
Всего безвозмездных поступлений	25491,1	26255,9	22278,7	23994,4	22804,3	21860,9
Дотации	15523,5	15523,5	15020,8	15194,6	13991,8	14165,8
Субсидии	3767,2	4444,2	2879,9	2681,3	3082,4	2322,9
Субвенции	2647,5	2700,6	3031,2	3349,5	3303,9	3182,2
Иные межбюджетные трансферты	2711,9	2750,1	1346,7	1351,8	621,2	630,3
Безвозмездные поступления от гос-х (муниц-х) организаций	925,8	921,9	1657,6	1350,6	1696,3	1719,5
Прочие безвозмездные поступления	465	0,6	250	0,25	76,5	0,08
Доходы от возврата остатков целевых межбюджетных трансфертов	110,2	114,2	170,3	241,3	55,3	148,6
Возврат остатков в федеральный бюджет	-195,5	-199,2	-172,2	-175	-303,7	-308,5

Источник: составлено автором на основе данных отчетности об исполнении бюджета Республики Бурятия за 2014–2016 гг. [6], [7], [8].

Как следует из представленной таблицы, за анализируемый период фактическое поступление безвозмездных поступлений исполнялось с расхождением от запланированных параметров. В 2014 г. сверх плана поступило

764,8 млн руб., (+3%), в 2015 г., — 1715,7 млн руб., (+8%). В 2016 г., в республиканский бюджет поступило на 943,4 млн руб., меньше утвержденных параметров (–4%).

Таблица 4. Структура безвозмездных поступлений республиканского бюджета Республики Бурятия за период 2014–2016 гг.

Наименование безвозмездных поступлений	2014 год		2015 год		2016 год		2016 к 2015, %
	Сумма, млн.руб.	Уд.вес, %	Сумма, млн.руб.	Уд.вес, %	Сумма, млн.руб.	Уд.вес, %	
Дотации	15523,5	59,1	15194,6	63,3	14165,8	64,8	93
Субсидии	4444,2	16,9	2681,3	11,2	2322,9	10,6	87
Субвенции	2700,6	10,3	3349,5	14,0	3182,2	14,6	95
Иные межбюджетные трансферты	2750,1	10,5	1351,8	5,6	630,3	2,9	47
Безвозмездные поступления от гос-х (муниц-х) организаций	921,9	3,5	1350,6	5,6	1719,5	7,9	127
Прочие безвозмездные поступления	0,6	0,0	0,25	0,0	0,08	0,0	32
Доходы от возврата остатков целевых межбюджетных трансфертов	114,2	0,4	241,3	1,0	148,6	0,7	62
Возврат остатков в федеральный бюджет	–199,2	–0,8	–175	–0,7	–308,5	–1,4	176
Всего безвозмездных поступлений	26255,9	100,0	23994,4	100,0	21860,9	100,0	91

[Источник: составлено автором на основе данных отчетности об исполнении бюджета Республики Бурятия за 2014–2016 гг.]

Исходя из таблицы 4, можно сказать о том, что в 2014–2016 гг. в структуре безвозмездных поступлений бюджета Республики Бурятия наибольшая доля приходилась на дотации. За рассматриваемый период наблюдается снижение объема дотаций. Если в 2014 г. дотации в республиканский бюджет поступили в размере 15523,5 млн руб., то к уровню 2016 г. они снизились на 1357,7 млн руб., или на 9%.

Субсидии ежегодно уменьшаются, в 2016 году к уровню 2014 года он уменьшился на 52%. Государство постепенно сворачивает финансовую помощь в виде субсидий на реализацию федеральных целевых программ и софинансирование капитальных вложений. Это в свою очередь повлекло сокращение капитальных расходов Республики Бурятия.

Объем субвенций в 2016 году по сравнению с 2014 годом увеличился на 18%.

Безвозмездные поступления занимают наибольшую долю в структуре доходов бюджета Республики Бурятия в 2014 г., что составило 51,9% от общего бюджета.

Из представленного анализа целесообразно сделать вывод, что состояние консолидированного бюджета можно рассматривать с разных сторон. Например, со стороны собственных доходов (налоговых и неналоговых), которые отражают его позитивное состояние, то насколько «здоровая» сфера региональных финансов, насколько субъект самостоятелен, а можно рассматривать со стороны безвозмездных поступлений, наличие которых уже говорит о негативных тенденциях в отрасли публичных финансов. В Республике Бурятия проблемным вопросом является высокая доля безвозмездных поступлений.

#### Литература:

1. Бюджетный кодекс Российской Федерации от 31.07.1998 N 145-ФЗ (ред. от 28.03.2017).
2. Отчет об исполнении консолидированного бюджета субъекта российской федерации и бюджета территориального государственного внебюджетного фонда за 2014 год
3. Отчет об исполнении консолидированного бюджета субъекта российской федерации и бюджета территориального государственного внебюджетного фонда за 2015 год
4. Отчет об исполнении консолидированного бюджета субъекта российской федерации и бюджета территориального государственного внебюджетного фонда за 2016 год

5. Левина В.В. Оценка эффективности распределения межбюджетных трансфертов на региональном уровне / В.В. Левина// Финансы. — 2015. — № 2. — С. 14–20.

## Основные составляющие электронной коммерции в условиях развития экономики Узбекистана

Райимбердиева Ойниса Рахманкуловна, кандидат экономических наук, доцент, преподаватель;

Набиева Сарвиноз Каюмжон кизи, студент  
Гулистанский государственный университет (Узбекистан)

Сегодня понятие Электронная Коммерция (ЭК) сильно расширилось и включает в себя, например, торговлю принципиально новым видом товара — информацией в электронном виде, а также все процессы сопутствующие торговле. В начале ЭК использовалась для деловых операций между банками, финансовыми институтами и корпорациями. Сложившийся стереотип был изменен, когда интернет предоставил возможность розничной торговли. На сегодняшний день ориентация на потребителя становится все более перспективной ветвью электронной коммерции. Электронная коммерция ставит перед собой те же задачи и цели, что и традиционная коммерция, но использует для их достижения новые, современные технологии.

Традиционная коммерция не сводится лишь к продаже какого-то конкретного товара и получению денег за него. Обычный торговый цикл включает несколько этапов. Чтобы удовлетворить потребность рынка, фирмы разрабатывают и производят новую продукцию (независимо от того, что она собой представляет — вещь, услуги или информацию), выходят с ней на рынок, распространяют ее и обеспечивают послепродажную поддержку, создавая для себя источники дохода на протяжении всей цепочки. Покупатели сначала определяют свою потребность в каком-либо товаре/услуге, затем знакомятся с информацией о нем, ищут место, где ее можно купить, сравнивают все возможные варианты (цена, уровень обслуживания, репутация производителя и т. п.) и лишь потом что-либо приобретают. Процесс продажи также может включать в себя переговоры о цене, количестве, качестве, сроках поставки товара и еще каких-то особых условиях. Электронная коммерция заметно упрощает деловые сделки с использованием сетей вместо бумаги, телефонов, курьеров, самолетов, пароходов и других средств перемещения товаров и информации. [2]

ЭК основана на структуре традиционной коммерции, а использование электронных сетей добавляет ей гибкость. Опираясь на цифровую информацию в сетях, ЭК предлагает принципиально новые возможности бизнеса: например, облегчает сотрудничество деловых групп за счет увеличения скорости обмена информацией, автоматизации обработки и хранения. Если такие группы представляют собой подразделения одной компании, то они могут обмениваться информацией, скажем, при планировании мар-

кетинговой области. Она же поможет в совместной работе над новыми товарами и услугами, даст возможность фирмам улучшить связи с потребителями. Рассказывать о нововведениях в конкретной области непосредственно потребителю. Коммерческая деятельность по электронным сетям снимает некоторые физические и географические ограничения. Компьютерные системы в Интернет способны обеспечивать поддержку клиента 24 часа в сутки, семь дней в неделю. Команды поддержки (support) могут совершенно безвозмездно оказать помощь человеку, если он по каким-то причинам испытывает трудности, в частности в программном обеспечении. Заказы на продукцию могут приниматься в любое время из любого места на земном шаре. Сложности привлечения капитала из-за необходимого строгого обоснования его последующего использования посредством разработки бизнес-плана. Капитал является непосредственно продуктом торговли, что значительно упрощает процедуру его применения. [2]

Реальная эффективность функционирования традиционных магазинов определяется в течение одного — двух лет работы. Эффективность функционирования электронного магазина обнаруживается в течение нескольких месяцев их эксплуатации. Сведения об инновациях обычно относят к категории конфиденциальной информации.

Наличие проблемы обеспечения сохранности электронных денег у покупателей, что обуславливается надежностью принятой к использованию безналичной платежной системы.

Затруднено знакомство потенциальных покупателей с номенклатурой однотипной продукции, имеющейся в различных магазинах, т. к. на это требуется много времени (в том числе и на поездки). Облегчена сравнительная оценка параметров однотипной продукции различных электронных магазинов потенциальными покупателями, а также их выбор.

Электронная коммерция означает ведение торговли с кем угодно, где угодно и в какое угодно время. При этом особое значение придается новым возможностям, повышающим в итоге эффективность как бизнеса в целом, так и деловых (transaction) операций в частности.

Электронная коммерция может быть подразделена на четыре отдельные составляющие:

- Компания-компания;
- Компания-потребитель;
- Компания-администрация;
- Потребитель-администрация. [1]

Примером коммерции типа «компания-компания» является фирма, использующая сеть для посылки заказов поставщикам, получения счетов и осуществления платежей. Этот вид электронной коммерции был основан и успешно функционирует уже несколько лет, используя, в частности, технологию электронного обмена данными, Electronic Data Exchange (EDI), в частных или специализированных сетях (value-added networks).

Значительная часть коммерции типа «компания-потребитель» заключается в электронной розничной торговле. Этот вид получил заметное развитие с появлением Всемирной сети World Wide Web. Повсюду в интернете имеются киоски, предлагающие всевозможные потребительские товары, начиная с пирожных и вина, и кончая компьютерами и автомобилями.

Тип «компания-администрация» включает все взаимоотношения между компаниями и организациями, представляющими органы власти. Например, в США такие организации распространяют по интернету подробные сведения о предстоящих закупках, и компании могут посылать свои ответы и предложения по электронным средствам связи. В настоящее время этот вид находится еще в своей «детской» стадии, но может получить быстрое развитие, если органы власти воспользуются доступными им способами, чтобы пропагандировать электронную коммерцию и поддерживать ее рост. Помимо общественных закупок,

властные структуры могут также предложить компаниям, в дополнение к традиционным способам, использовать электронные средства для таких операций, как возврат НДС и выплаты налогов.

Коммерция типа «потребитель-администрация» еще не появилась. Однако, с появлением и ростом таких видов коммерции, как «компания-потребитель» и «компания-администрация», правительственные организации могут распространить электронные взаимодействия на выплаты социальных пособий и налогов с частных лиц. Общая концепция электронной коммерции включает в себя любые формы деловых операций, осуществляемых электронным способом, используя сети телекоммуникации. Такие операции возникают между компаниями, между компаниями и их клиентами, или между компаниями и органами власти. (1)

Электронная коммерция в нашей Республике рассматривает мировой процесс информатизации общественной, политической и экономической жизни. Главные преимущества электронной коммерции заключаются в снижении вносимых издержек при совершении сделок, их исполнении и возникающих по ним обязательств между различными сторонами на 20–30%. Процент финансовых потоков, расширяющиеся и открывающиеся за счет использования средств электронной коммерции, по отношению к остальным финансовым потокам, в общемировом масштабе имеет явно выраженную динамику роста. В нашей стране ведутся работы в различных сферах (нормативно — правовая база, развитие инфраструктуры, стимулирование и государственная поддержка проектов ЭК) направленные на развитие электронной коммерции.

#### Литература:

1. Асамов Б. М. Развитие электронной коммерции в Республике Узбекистан при условии вступления в ВТО. — Т. ФАН: 2015.
2. Бажанова Т. Т. Определение и сфера действия универсальной почтовой службы в Узбекистане. Журнал «Техника и технологии», № 10, 2013.

## Банковско-финансовая система и её развитие

Сатторкулов Обидкул Турдикулович, кандидат экономических наук, доцент;  
Рахматов Камолиддин Уралович, преподаватель  
Гулистанский государственный университет (Узбекистан)

В результате эффективность проводимой в республике социально-экономической, макроэкономической, банковско-финансовой политики имеет признание в мировом масштабе, и это признание-фактор очевидный и немаловажный, поскольку в современном мире, как никогда, сегодня значимость страны определяется мощью и конкурентоспособностью национальной экономики, а стабильность помимо других моментов, — устойчивостью банковской системы. Опережающими темпами развиваются банковские,

страховые, лизинговые, консалтинговые и другие виды рыночных услуг, способствующие развитию частного сектора и малого бизнеса в стране. В этой отрасли действуют 80,4 тысячи субъектов малого бизнеса, что составляет более 80 процентов от общей численности предприятий сферы услуг. [1, с. 2].

Пройдя долгий и сложный путь 25-летнего развития, коммерческие банки Узбекистана в итоге превратились в мощный банковско-финансовый институт, способный



поддерживать национальную экономику страны и содействовать реализации крупных и сложных проектов в различных отраслях экономики. Суммарные активы банков на 1 июля 2016 года выросли с начала года на 25,4%, достигнув 73,4 трлн сумов, а совокупный капитал составляет 8 трлн сумов. Факторами, способствовавшими позитивному развитию за 25 лет, стали улучшение качества оказания банковских услуг, способность оперативно реагировать на потребности бизнес-структур, взвешенность политики кредитования, участие в финансово-инвестиционных проектах страны. Предприятия республики при содействии банковских кредитов за эти годы расширили и модернизировали свои производства, выпуская сегодня конкурентоспособную, экспортоориентированную и импортозамещающую продукцию на высокотехнологическом оборудовании [2, с. 17].

Развитие промышленного производства республики при участии банковского капитала играет определяющую роль, так как перед предприятиями республики стоит задача диверсификации производства как важного инструмента экономического роста страны: наращивание экспорта, продвижение отечественной продукции на внешние рынки, обеспечение поступления валютных доходов и создание новых высокотехнологичных производств и рабочих мест. А для этого необходим банковский капитал, и банки, способствуя процессу модернизации промышленного комплекса страны, развивали и развивают свою деятельность с учетом новых реалий. Общий объем кредитов, направленных в реальный сектор экономики, к июлю 2016 г. увеличился с начала года на 26,2%, что составляет более 48 трлн сумов. Сегодня очевиден и социальный аспект деятельности коммерческих банков: он проявляется в трудоустройстве и повышении уровня занятости населения за счёт создания или расширения промышленных производств, установки новых технологических линий и, конечно же, развития сектора малого бизнеса и частного предпринимательства.

За последние годы объемы кредитования реального сектора экономики за счет внутренних источников банков значительно увеличились. Изменилась и сама структура банковского кредитного портфеля: в нем сегодня представлены новые отрасли промышленности и сферы экономики, которые были созданы за годы независимости. Это автомобилестроение, информационно-коммуникационные технологии, электротехническая-кая, нефтехимическая отрасли и др. При этом достаточность ресурсного потенциала банков увеличивает объемы осуществления ими активных операций. На текущий момент уровень достаточности капитала банковской системы почти в 3 раза превышает установленные международные нормы.

По состоянию на 1 января 2017 года в республике функционировало 27 коммерческих банков, из них: 3-государственных, 11-акционерных, 8-частных и 5-с участием иностранного капитала. [3, с. 25]. Акционерно-коммерческие банки, следуя концепциями своего развития, хорошо по-

нимают, что необходимо корректировать свои разработанные стратегии в соответствии с требованиями каждой новой ступени социально-экономического развития страны. В результате продолжается рост их ресурсных баз, повышается уровень капитализации, диверсифицируется собственная деятельность. Эти изменения происходят на фоне расширения линейки новых банковских продуктов и услуг, разрабатываемых на основе IT-технологий.

Сейчас деятельность отечественных банков определяют новые, более совершенные принципы и модели, характерные для международных стандартов ведения банковского бизнеса. Например, повышение финансовой устойчивости банков происходит за счет улучшения качества их активов, совершенствования банковского дела, расширения видов оказываемых услуг. Развитие деловой бизнес-среды в стране и разработка инновационных проектов заставляют банки быть более активными со своими международными партнерами, с тем чтобы отечественные предприниматели и товаропроизводители расширяли сферу и географию своего бизнеса, получали больший доступ к финансам международных финансовых структур. Поэтому международное сотрудничество становится важным аспектом работы для узбекских банков, и политика расширения их международных контактов обусловлена широкомасштабной программой поддержки отечественного малого бизнеса, создания совместных предприятий, реализации инвестиционных проектов. Иницируя получение международных кредитов и траншей от мировых финансовых институтов, коммерческие банки республики содействуют укреплению частного бизнеса страны, его экспортного потенциала, расширению объемов отечественной продукции на мировых рынках, созданию имиджевой составляющей предприятий и самих банков.

Достижения банковской системы республики нашли свое отражение в ежегодном аналитическом обзоре Всемирного банка и Международной финансовой корпорации по условиям ведения предпринимательской деятельности «DoingBusiness-2016». В докладе отмечается, что за последние три года по условиям кредитования рейтинг Узбекистана продвинулся сразу на 113 ступеней, то есть с 154 места на 42. При этом уровень доступа к кредитной информации по этому рейтингу в 2015 году был на уровне стран-участниц Организации экономического сотрудничества и развития (ОЭСР) и выше среднего уровня Евразийского континента. Укрепление финансовой стабильности коммерческих банков положительно влияет на получение ими международной рейтинговой оценки по показателю кредитоспособности. Так, международное рейтинговое агентство Moody's шестой год подряд присваивает рейтинговую оценку с прогнозом «стабильный» перспективам развития банковской системы Узбекистана. Деятельность банковской системы Узбекистана также оценена как «стабильная» рейтинговыми агентствами Standart&Poors и FitchRating.

Этапы развития деятельности банков за 25 лет — это целый пласт серьезных достижений. Сейчас перед

банками стоят очередные задачи и цели с перспективой их дальнейшего развития. Они затрагивают дальнейшее совершенствование системы оценки деятельности банков на основе международных стандартов и принципов, упорядочение надзора, финансовую поддержку субъектов малого бизнеса и частного предпринимательства, расширение и улучшение качества оказываемых банковских услуг,

ускоренное применение современных информационно-коммуникационных технологий в банковской деятельности. Новые направления также улучшение деятельности банков, их способность противостоять кризисным ситуациям, что означает внедрение и следование методом корпоративного управления, а также соответствие стандартам и рекомендациям Базеля III.

#### Литература:

1. Каримов И. А. Создание в 2015 году широких возможностей для развития частной собственности и частного предпринимательства путем осуществления коренных структурных преобразований в экономике страны, последовательного продолжения процессов модернизации и диверсификации-наша приоритетная задача. // Народное слово, № 11. 17.01.2016.
2. Ниязов Ф. Банковско-финансовая система-основа экономического потенциала Узбекистана // Рынок, деньги и кредит. № 8. 2016. С. 16–19.
3. Мурадов Н. Институт банковской системы Республики Узбекистан: тенденции и перспективы развития // Рынок, деньги и кредит. № 3. 2017. С. 24–31.

## Структура мотивов трудовой деятельности управленческих работников и факторы, их определяющие

Сингатуллин Радик Рафикович, магистрант  
Казанский (Приволжский) федеральный университет

С усилением тенденцией глобализации стратегии и тактики ведения бизнеса категория управляющих в нашей стране быстро растет количественно, а ее значение в функционировании экономики производства и сфере обслуживания усиливается. В Российской Федерации управленческий персонал в численности работающего населения занимает 1,5 % [5, с. 3]. В составе экономически активного населения развитых стран управленческие кадры составляют от 3 % в Японии, до 12 % в США [4, с. 46]. Они главным образом сосредоточены в трех отраслях экономики: обрабатывающей промышленности, сфере услуг и финансах. В промышленности существует многоуровневая вертикаль управления и горизонтальная соподчиненность и взаимоувязка деятельности различных производственных подразделений и служб. В сфере услуг и финансов меньше управленческих уровней, кроме того, значительную долю здесь составляют руководители-собственники, хотя их доля в общей численности руководящих кадров не велика.

Главной особенностью труда персонала управления является информационный характер непосредственного предмета и продукта его труда, обусловленный принципиальным отличием трудового процесса по его содержанию и результатом от других видов труда, необходимых для производства продукции и услуг. Другой отличительной особенностью труда персонала управления является его преимущественно умственный характер. Это обуслов-

лено спецификой предмета и продукта управленческого труда, в силу которой, персоналу управления приходится в большей мере, чем рабочим, затрачивать нервно-эмоциональные условия при подготовке и реализации решений. Преобладание у персонала управления умственных, нервно-эмоциональных нагрузок того или иного вида над физическими нагрузками, порождает ряд особенностей решения вопросов по организации трудовых процессов руководителей, специалистов и служащих. Этот процесс осложняется экономической ситуацией, наблюдаемой сегодня в промышленном производстве. В современных условиях экономики России наиболее важными приоритетами, из которых следует сделать выбор, является стабильность развития, экономия времени, экономия ресурсов, эффективность, производительность, качество. Важными приоритетами мотивирования являются образование работников, творчество, групповая динамика. Обобщение специальной экономической и монографической литературы по исследуемой проблеме, позволило разработать принципиальную схему мотивационного менеджмента, отражающую выбор приоритетов мотивирования управленческого персонала, приведенную на рисунке 1.

Особенности трудовой деятельности управленческого персонала определяют специфику их мотивационной структуры. Как показывает анализ научной литературы и ряда социологических исследований, мотивационные характеристики занимают важное место среди экономических

и социально-психологических факторов, определяющих творческую активность управленческого персонала [1, 2, 3, 4]. Анализируя схему, представленную на рис.1, можно сделать вывод, что на мотивацию управленческого персонала влияют различные трудовые и нетрудовые факторы,

а именно: содержание и уровень труда, размер вознаграждения (оплаты труда), системы экономических нормативов и льгот, престижность работы, возможность творческого и должностного роста, социально-психологическая атмосфера в коллективе.



Рис. 1. Схема мотивационного менеджмента

В отличие от широкого понятия «мотивация», существует более узкая «мотив». Мотивы — это те психологические условия, которые определяют целенаправленный характер действий человека. Деятельность человека определяется не, каким-либо одним, а достаточно многими мотивами в различном их сочетании.

В зависимости от направленности смыслообразующего мотива можно выделить, как показывают исследования, по меньшей мере, три основных типа личностей: — индивиды, для которых смыслообразующим мотивом труда яв-

ляется интерес к работе и ее общественно полезным результатам; индивиды, для которых самое важное — оплата труда; индивиды, для которых потребности, реализуемые посредством труда, имеют равную значимость (высокую, низкую, нулевую)

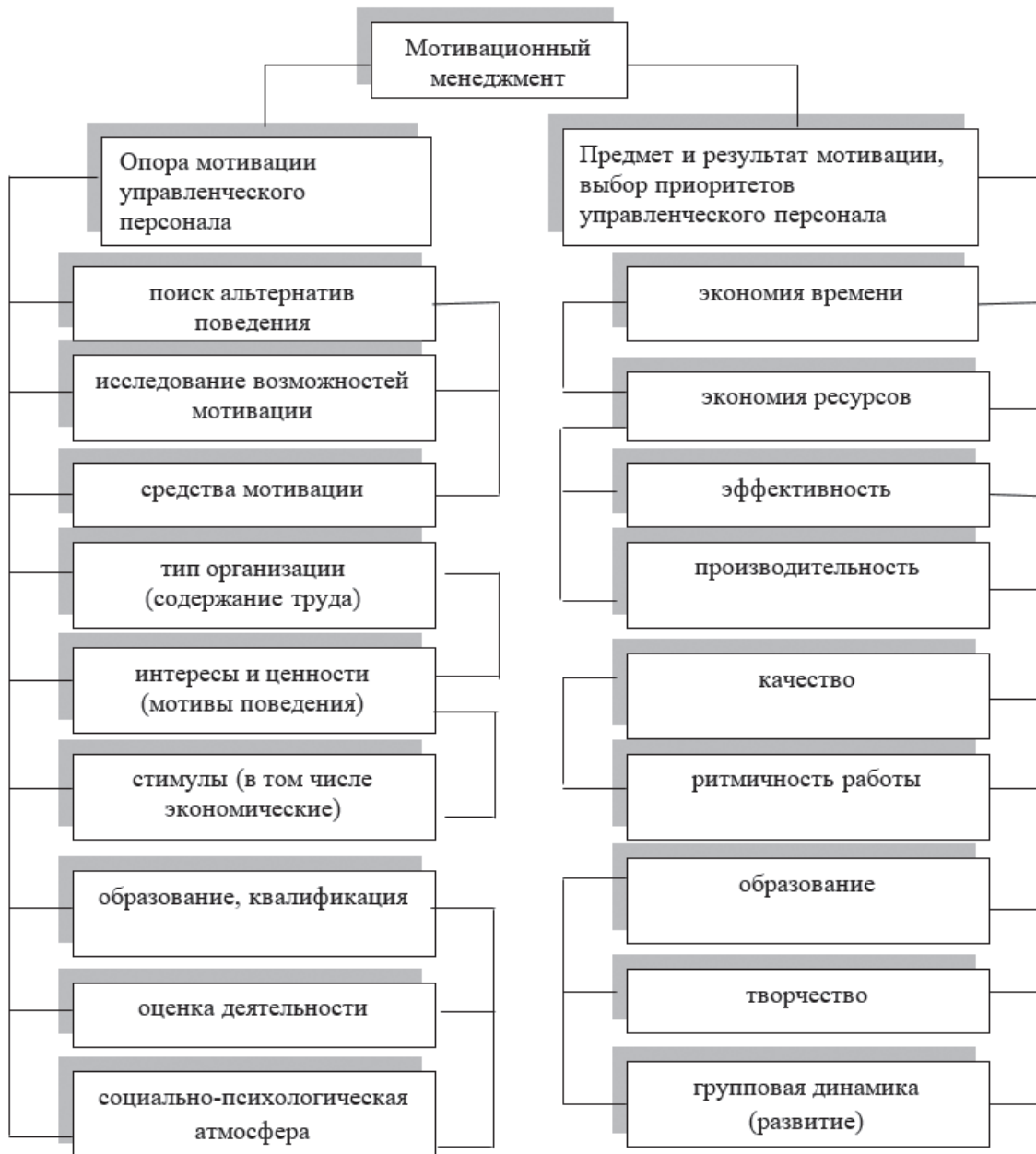
Более детальное рассмотрение структуры мотивов позволяет выделить следующие установки управленческого персонала: установка на материальное вознаграждение; установка на содержательный труд; установка на продвижение и достижение более высокого социального положе-

ния; установка на выполнение общественного долга, заключающаяся в труде на благо общества и др.

В трудовой деятельности нередко одна из установок является ведущей. Так, для управленческого персонала ведущими являются мотивы материального стимулирования, престижа и признания, интереса к работе, содержательности труда. Как правило, резерв, из которого формируются кадры руководителей производства и общественных организаций, имеют сравнительно высокий уровень заработной платы. Переход на руководящую должность позволяет полнее реализовать свои потребности самовыражения, возможности признания со стороны более широкого круга лиц. Также это связано с возможностью большего влияния на ход дел в коллективе, с большей ответственностью и проявлением самостоятельности в принятии решений. Наиболее мощным из мотивов деятельности специалистов является персональное самоутверждение. Длительные наблюдения показывают: чем интереснее и труднее задача, которую решает специалист, тем большее побуждений он испытывает и тем активнее становится его деятельность.

Приоритетность тех или иных мотивов трудовой деятельности предопределяется и социально-демографическими различиями. Социологические исследования свидетельствуют о том, что рационалистический подход к работе развит среди 35–40 летних мужчин. Женщины, как правило, более дисциплинированы, чем мужчины, но уровень интуитивности у мужчин ниже, чем у женщин. Кроме того, работники мужчины чаще выбирают ценности личной карьеры, а работающие женщины ценности работы, как способа общения и служения обществу [5, с. 45].

В последнее время в динамике престижности труда специалистов можно выделить две противоположные тенденции. С одной стороны, престижность труда специали-

стов, имеющих финансово-экономическое, юридическое образование работающих в крупных фирмах, совместных предприятиях (банках и других финансово-кредитных учреждениях) постоянно возрастает. С другой стороны, престижность труда инженерно-технических работников (конструкторов, технологов, организаторов производства, плановиков) остается на низком уровне. Это объясняется тем, что спад отечественного промышленного производства привел в конечном итоге к снижению спроса на выше обозначенные профессии.

Такая ситуация послужила мощным катализатором спроса на специалистов в области экономики, финансов, маркетинга и внешнеэкономической деятельности. Повышение спроса указанных специалистов обеспечило высокий уровень оплаты их труда по сравнению с работниками инженерного корпуса и бюджетной сферы. Поэтому ведущим мотивом их трудовой деятельности является установка на сохранение занимаемой должности. Что касается инженерно-технических работников и персонала бюджетной сферы, в условиях экономического кризиса, инфляции проблема оплаты является сверх актуальной. Это ведет к выдвиганию мотива оплаты труда на главенствующее место в системе мотивов трудовой деятельности. Из вышеизложенного следует, что без глубокого понимания особенностей мотивационной структуры управленческого персонала невозможно эффективно управлять деятельностью самих трудовых коллективов, рационально использовать методы и средства воздействия на трудовое поведение людей. В этой связи, создание эффективного механизма мотивации управленческого персонала, который бы обеспечивал наиболее полную реализацию его профессионального, интеллектуального и творческого потенциала, является важной макроэкономической задачей.

#### Литература:

1. Ахметова И. А. Перспективы применения групповой формы организации труда в мотивационном управлении современным производством / Ахметова И. А., Каташвилли С. Д., Мусина Т. Р., Калмыкова К. Д. // Экономика и предпринимательство. 2017. № 3–1 (80–1). С. 1042–1045. (ВАК).
2. Ахметова И. А., Надреева Л. Л., Афанасьев А. А. Мотивация труда как функция управления образованием / Ахметова И. А., Надреева Л. Л., Афанасьев А. А. // Современные проблемы науки и образования. — 2016. — № 3. — С. 358–363 URL: <http://www.science-education.ru/article/view?id=24798>.
3. Ахметова И. А. Перспективные направления организации оплаты труда управленческого персонала промышленных предприятий / Ахметова И. А. // Вестник Казанского государственного финансово-экономического института. 2006. № 2. С. 22–25. (0,5пл).
4. Батурина О. Методы изучения мотивации сотрудников // Кадровик. — 2016. — № 8. — с. 45–49.
5. Официальный сайт Федеральной службы государственной статистики — Режим доступа <http://www.gks.ru/>, (дата обращения 16.04.2017).

## Развитие организации и реализация ее стратегических задач на основе методологии проектного управления

Стадниченко Алексей Федорович, магистрант  
Московский автомобильно-дорожный государственный технический университет

*Выбор корпоративной системы проектного управления является базовым инструментом реализации корпоративной стратегии компании. В статье показан состав элементов корпоративной системы, определен уровень зрелости организации (модель Керцнера), предложены рекомендации по ее внедрению.*

**Ключевые слова:** стратегия, управление проектами, методика внедрения, корпоративная система управления проектами, модель Керцнера

## Project management as a tool for implementing the development strategy of the company

Stadnichenko Alexey F.

*Choosing a corporate project management system is the basic tool for implementing the corporate strategy of the company. The article shows the composition of elements of the corporate project management system, the level of maturity of the organization is determined (Kerzner model), and recommendations for its implementation are suggested.*

**Keywords:** strategy, project management, implementation methodology, corporate project management system, Kerzner model

Эффективная корпоративная система управления проектами (КСУП) представлена комплексным подходом к решению задач по управлению проектами, который направлен на улучшение качества планирования проектов, их реализацию и контроль исполнения, улучшение качества результатов проектов и уровня удовлетворенности заказчика. Многие организации уже внедрили КСУП.

Данная система, в первую очередь, предназначена для компаний, деятельность которых в основном носит проектный характер.

КСУП является комплексом организационных, методических и информационных средств, который направлен на эффективную организацию, реализацию и поддержку процессов управления проектами в компании [2]. Данная система может существенно повысить количество успешно реализованных проектов, как внутренних, так и внешних проектов компании.

Каждая организация имеет свою специфику, от данного критерия зависит последовательность, а также объем работ при создании КСУП, т. к. каждая такая система должна обладать уникальностью и соответствовать всем требованиям каждой конкретной компании [3]. Но несмотря на специфику, выделяют общие этапы создания КСУП [1]:

1. Этап анализ деятельности компании, ее проектов и разработки самой концепции КСУП.
2. Этап разработки КСУП.
3. Этап запуска и проведения пилотного проекта.
4. Этап внедрения информационной системы управления проектами (ИСУП).
5. Этап внедрения КСУП на все проекты организации.

В современных организациях должны разрабатываться и внедряться единые корпоративные стандарты управления проектами. Они должны содержать: политику управления проектами, регламент управления проектами, регламент управления программами и портфелем проектов, методические рекомендации по планированию проекта, положение о мотивации менеджеров проектов, шаблоны документов [5].

В корпоративных стандартах должно быть: описание жизненного цикла проекта, ключевые проектные роли и их должностные обязанности, процессы управления проектами, программами и портфелем проектов, регламенты взаимодействия структурных подразделений компании [4].

Положения методологии построения КСУП применим к деятельности ООО «Икс-ком», которая занимается продажей товаров для охоты, рыбалки, отдыха и досуга, а также туристического оборудования.

Для того, чтобы запустить процесс построения КСУП в ООО «Икс-ком», в первую очередь, оценим уровень зрелости компании, т. к. исходя из анализа существующих практик управления проектами внутри организации, можно отметить элементы КСУП, которые необходимы компании на конкретном этапе развития.

Исследование проводилось в московском отделении ООО «Икс-ком». В нем приняли участие 15 человек, а это 100% от общего числа управленцев в ООО «Икс-ком». Была составлена анкета с соответствующей инструкцией по ее заполнению. Данная анкета была отправлена сотрудникам по электронной почте внутри ООО «Икс-ком». Ответы были получены в полном объеме и подлежали даль-



нейшей обработке. Проведение исследования происходило согласно методики Г. Керцнера. Данная модель позволяет подробно описать уровни зрелости компании, а также методы, которые необходимы для перехода на высший уровень. С помощью этой модели можно также описать все источники сопротивления и способы, с помощью которых преодолевают данное сопротивление.

Проведение оценки зрелости по методике Г. Керцнера включало все основные области знания по разработке эф-

фективной КСУП, а именно управление: интеграцией, содержанием, сроками, стоимостью, человеческими ресурсами, коммуникациями, рисками, управлению заинтересованными сторонами проектов и качеством. По данным направлениям задавали несколько вопросов, которые помогали оценить используемость методов из каждой области знания в деятельности компании.

Для проведения анкетирования была выбрана шкала ответов, которая отображена на рис. 1.

Ответ	Соответствие уровню зрелости по модели Керцнера
•Не знаю, что это за мера	•1 – общая терминология; уровень фактически полного отсутствия поддержки управления проектами руководством, отсутствие осознания выгод от УП
•Нет, эта мера не нужна	•1 – общая терминология; уровень фактически полного отсутствия поддержки управления проектами руководством, отсутствие осознания выгод от УП
•Нет, но эта мера могла бы быть полезна	•2 – общие процессы; уровень осознания выгод от УП, осознание необходимости разработки процессов и методологии по управлению проектами
•Да, полезная мера, применяется в некоторых проектах	•3 – общая методология; уровень неформализованного управления проектами, управление проектами поддерживается руководством и чаще всего персоналом
•Да, мера была внедрена и используется стабильно	•4 – бенчмаркинг; создание проектного офиса, сравнение практик УП со схожими практиками из отрасли, количественный и качественный бенчмаркинг
•Да, мера была внедрена и постоянно улучшается	•5 – постоянное улучшение; постоянное накопление знаний в области управления проектами и улучшение практик, возможность стратегического планирования в терминах управления проектами

Рис. 1. Соответствие ответов респондентов уровню зрелости организации по модели Керцнера

По результатам полученных ответов было подсчитано среднее значение для каждой области знания по всем респондентам. Уровень зрелости был высчитан как среднее значение всех областей знаний (рис. 2).

Проведенный опрос в компании ООО «Икс-ком» показал, что фирма на данный момент находится на втором уровне зрелости, а это означает, что она готова к внедрению эффективной КСУП.

Исходя из полученных ответов были выявлены проблемы по управлению сроками, человеческих ресурсов, стоимости и качества проектов в компании ООО «Икс-ком». Поэтому при создании КСУП для данной организации нужно, в первую очередь, уделить внимание тому, как данная система может помочь организации именно в данных областях. Поэтому компании предлагается внедрение новой проектной организационной структуры (рис. 3).

Также компании предлагается разработать подробное расписание для каждого проекта, на основании метода критического пути и PERT, внедрения контроля качества и оценки стоимости каждого проекта.

Отдельного внимания заслуживает уже существующая, но малоиспользуемая ИСУП компании — программа Redmine. Обучение всех сотрудников компании полному

функционалу ИСУП может помочь ООО «Икс-ком» систематизировать свои знания по управлению проектами и эффективнее пользоваться автоматизацией.

Для оценки экономической эффективности внедрения КСУП выполнен расчет основных финансовых показателей проекта по внутрикорпоративным правилам оценки эффективности НИОКР ООО «Икс-ком» (СТО ГАЗПРОМ РД 1.12–096–2004).

При расчетах доходной части за основу принята пессимистическая оценка показателей эффективности — снижение стоимости реализации проектов по капитальному строительству от 1 до 2% бюджета капитального строительства за счет собственных средств: 2013 г. — 1% стоимости; 2014–2015 гг. — 1,5% стоимости; 2016–2017 гг. — 1,7% стоимости; 2018–2024 гг. — 2% стоимости. Итоговые показатели приведены в таблице 1.

Исходя из полученных результатов исследования, можно разработать рекомендации для построения эффективно КСУП для компании в сфере малого бизнеса:

1. При создании КСУП, в первую очередь, нужно проанализировать возможность отказа от некоторых ее элементов, а именно внедрение ИСУП и Проектного офиса.



Рис. 2. Соответствие областям знания уровню зрелости организации по модели Керцнера на основе ответов респондентов



Рис. 3. Предлагаемая организационная структура для ООО «Икс-ком»

Таблица 1. Показатели коммерческой эффективности внедрения КСУП

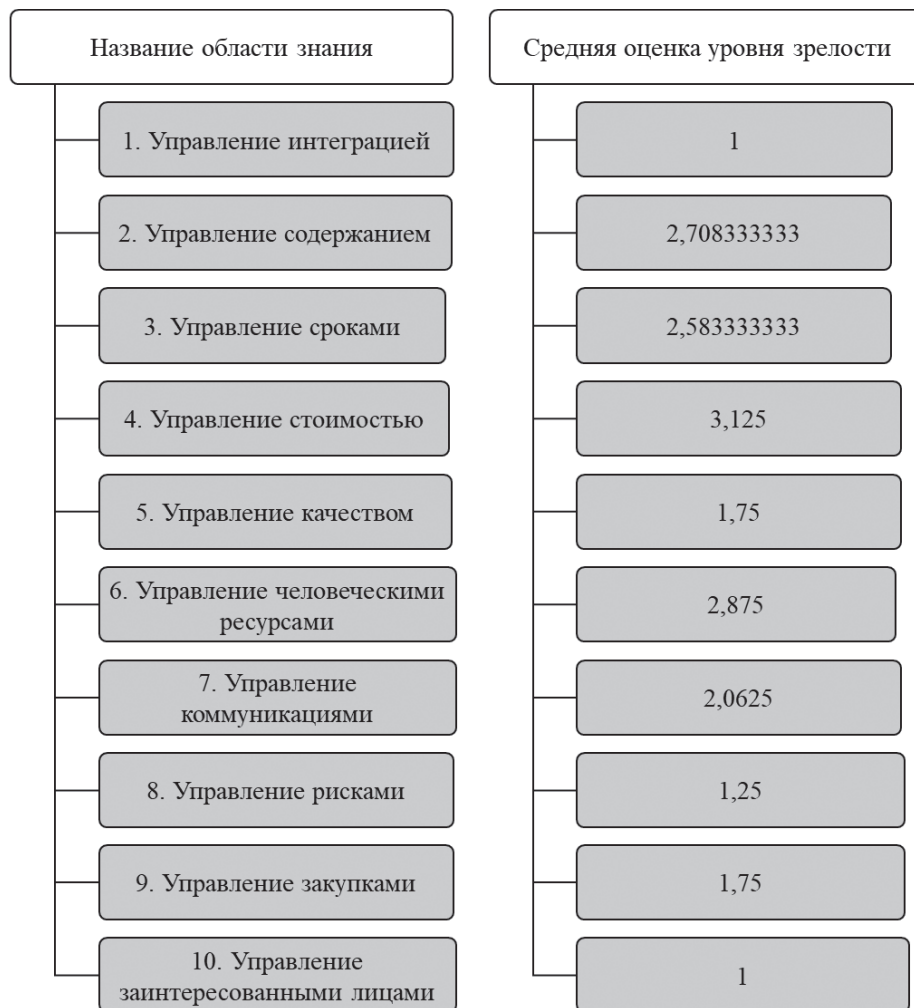
Наименование	Ед. изм.	Значение
Чистый дисконтированный доход (ЧДД) или (интегральный эффект Эи)	тыс. руб.	19519,3
Индекс эффективности Иэр		3,46
Внутренняя норма доходности	%	20,1
Дисконтированный срок окупаемости	годы	4,3

2. Изучить подробно специфику компании и насколько ей необходимо сразу же внедрять управление всеми областями знаний.

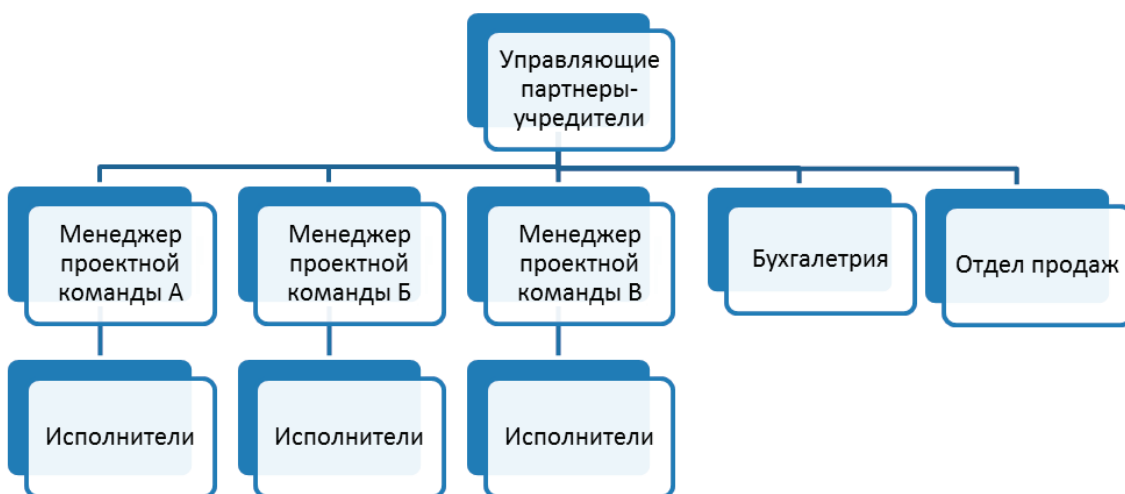
3. Следует отказаться от внедрения разработки ряда документов (например, Устава проекта).

4. Показать сотрудникам компании, как управление проектами уже помогло решить ряд проблем в похожих сферах деятельности.

Таким образом, эффективная система управления проектами может существенно повысить количество успешно реализованных проектов, будь то внутренние или внешние проекты компании

Предложенная в работе система разработки КСУП для компании ООО «Икс-ком» может повысить эффективность деятельности фирмы, а именно оказать помощь в соблюдении сроков проекта, контроле его стоимости и обеспечении должного качества для всех клиентов предприятия. Чем больше будет существовать успешных примеров внедрения КСУП в сфере малого бизнеса, тем больше и другие компании будут переходить к проектному управлению фирмы, при этом увеличивая эффективность работы малого бизнеса России в целом и разрабатывая новые подходы адаптации существующих практик к нуждам малого бизнеса.

#### Литература:

1. Алпатов Н. Стратегия ... «для маленькой такой компании» // Управление компанией, 2014. — №8. — С. 29–32.
2. Ананьева Р.В. Стратегия развития компании // Транспортное дело России. — 2016. — № 8. — С. 61–65.
3. Неудачин В.В. Реализация стратегии компании: Финансовый анализ и моделирование. — М.: Дело АНХ, 2014. — 168 с.
4. Павлов К.В., Селин И.В. Стратегия долгосрочного развития производственной компании // Вестник Челябинского государственного университета. — 2016. — № 26. — С. 108–111.
5. Тихонов А.А. Стратегическое планирование развитием предприятия в контексте эволюции теории стратегического планирования // Перспективы науки. — 2016. — № 7 (46). — С. 98–103.
6. Шишкова Е.А. Способы оценки эффективности реализации стратегии развития компании // Экономический журнал. — 2016. — Т. 26. — № 2. — С. 111–117.

## Психологические методы управления персоналом

Стукова Юлия Евгеньевна, кандидат экономических наук

Чухакина Юлия Николаевна, студент

Кубанский государственный аграрный университет имени И.Т. Трубилина (г. Краснодар)

Процесс грамотного управления персоналом является достаточно важным аспектом в деятельности любой организации. Данный процесс в зависимости от способов и методов управления может многократно увеличить его эффективность. Причем все это зависит не только от уровня профессионализма работников, но и от умелой работы с данными кадрами. Данная проблема является достаточно актуальной, ведь в современных условиях, когда уровень борьбы между конкурентами достаточно высок, выигрывает тот, кто умело может руководить своей организацией и получать максимальную прибыль.

В связи с этим, целью данной статьи является нахождение наиболее оптимальных путей применения психологических методов управления.

Трудовая деятельность человека базируется на основе его психики. Это непосредственно связано с его воображением, мышлением, вниманием и другими психологическими составляющими. Ведь, совершенно очевидно, что психологическое состояние человека влияет на результат его деятельности. А это в свою очередь отражается на результате всего коллектива, в котором он работает. В настоящее время выделяют следующие психологические методы управления:

1. Комплектование малых групп и коллективов.
2. Гуманизация труда.
3. Психологическое побуждение (мотивация)
4. Профессиональный отбор и обучение. [1]

Использование метода комплектования малых групп и коллективов, заключается в наиболее рациональном распределении работников в малые группы и коллективы. Анализируя взаимодействие людей между собой, можно выделить симпатии и антипатии, и определить психологическую совместимость работников в коллективе.

Методы гуманизации труда заключается во внесении в трудовой процесс элементов творчества, различных нестандартных подходов и многообразия вкусов. Одним словом, можно сказать, что данный метод полностью старается исключить однообразие трудового процесса.

Методы мотивации используются для достижения нужной активности работника. Данный метод предполагает применение различных психологических побуждений, которые в свою очередь формируют мотивы профессиональной деятельности работника. Методы психологического воздействия многообразны. Рассмотрим некоторые из них:

— Внушение предполагает целенаправленное влияние руководителя на своего подчиненного. Использование данного метода является наиболее эффективным в условиях конфликтных ситуаций. Сила внушаемости так же зависит и от авторитета внушаемого.

— Убеждение заключается в воздействии работодателя на волю работника при помощи различных логических средств.

— Подражание выражается в воздействии на работника путем личного примера руководителя, либо человека, который является эталоном поведения.

— Принуждение предполагает воздействие на человека для достижения поставленных целей даже вопреки его воле и желаниям.

Методы профессионального отбора и обучения предполагают отбор работников с наиболее подходящими психологическими и профессиональными качествами, которые в полной мере будут подходить для выполняемой работы.

Применение вышеизложенных методов будет максимально эффективным в том случае, если работодатель будет считаться с психологическими особенностями работника.

Ведь конечный результат работы будет зависеть от темперамента, характера и устойчивости работника в различных сферах деятельности.

Рассмотрим другой метод стимулирования, заключающийся в соревновательном характере. Все чаще и чаще труд рассматривают как средство заработка. Но исследования показывают, что единственной мотивации в виде оплаты труда недостаточно для полноценного осуществления деятельности.

Метод соревнования станет эффективным только тогда, когда заработная плата станет равной среднерыночным показателям или вообще превысит их. Ведь, исходя из социальной психологии, человек является существом, которому присуща групповая деятельность, а основа группы — это иерархия [2].

Если мы рассмотрим группу людей, объединенных общими интересами, то, несомненно, мы сможем там увидеть различные интриги, завязывание союзов, попытки оказывать давление с целью достигнуть результата. Все это будет производиться для того, чтобы занять более высокое положение, получать максимальную заработную плату и наконец, просто стать душой общества. Все эти процессы в большей или меньшей степени присутствуют в каждой организации. И опытному руководителю нужно уметь управлять всей этой ситуацией и направлять данный соревновательный процесс на успешное выполнение производственного задания.

В данном направлении учеными производилось исследование. Оно показало, что в борьбу за ведущее место в организации вступают не все работники, а только их часть. В одних коллективах доля тех, которым вовсе неинтересна ведущая роль в организации может составить 98%, а в других около 10%. Оставшаяся же часть работников будет просто наблюдать, и примыкать к той или иной группировке. [3]

Таким образом, психологические методы управления являются достаточно деликатным инструментом воздействия не только на группы людей, но и на личность человека. Нелегкое искусство управления людьми будет приносить пользу только тогда, когда применение всех выше указанных методов будет использоваться в дозированном виде, с учетом всех нюансов и особенностей.

#### Литература:

1. Егоршин А. П. Управление персоналом: Учебник для вузов / А. П. Егоршин. — Н. Новгород: НИМБ, 2007. — 720 с.
2. Мудрый А. Персонал учится, компания считает прибыль / А. Мудрый, Д. Береснев // Справочник по управлению персоналом. — 2006. — № 2. — С. 25–31.
3. Папонова Н. Е. Какой может и должна быть мотивация работников / Н. Е. Папонова // Кадры предприятия. — 2003. — № 8. — С. 43–47

## Банковское кредитование юридических лиц: анализ состояния и перспективы развития

Ткаченко Ксения Вячеславовна, студент  
Тюменский государственный университет

*В данной статье рассматриваются перспективы развития кредитования, а также система кредитования на примере малого и среднего бизнеса.*

**Ключевые слова:** кредитование, малый бизнес, средний бизнес, банк

В современных условиях развития рынка кредитования наиболее актуальными являются изучение и анализ рынка кредитования субъектов малого и среднего бизнеса коммерческими банками. В перспективе выделяют три основных сценария развития рынка кредитования малого и среднего бизнеса:

1. Оптимистичный, в условиях которого будет создан эффективный нормативно-правовой механизм, бизнес станет «белым», и рост малого и среднего бизнеса будет иметь большой масштаб, что позволит увеличить рынок кредитования до 300 млрд долл. США.

2. Стабильный, означает в перспективе создание механизмов субсидирования процентных ставок, и осуществление государственной поддержки малого и среднего бизнеса, а также решены проблемы с залоговым обеспечением предприятий, что позволит увеличить рынок кредитования до 200–250 млрд долл.

3. Негативный — произойдет изменение кредитной политики коммерческими банками, будут разработаны собственные методики, оценки кредитоспособности предприятий малого и среднего бизнеса, будут иметь место разногласия в законодательном обеспечении функционирования предприятий малого и среднего бизнеса, при этом объем рынка кредитования составит 150 млрд долл.

Если обратиться к фактам, то анализируя темпы роста кредитов малым предпринимателям в 2013 г. обогнали корпоративное, а также розничное кредитование. Банковский портфель кредитов малому и среднему бизнесу увеличился на 62 %, достигнув 54,1 млрд долл.

Из проведенного анализа литературы следует, что наибольший объем выдачи кредитов приходится на Сбербанк России, при этом портфель кредитования малого и среднего бизнеса является незначительным.

В настоящее время в банковской среде насчитывается около 30 банков, выделивших специализированные направления по предоставлению услуг кредитования малому бизнесу. Совокупный рыночный портфель задолженности по кредитам (по всем категориям заемщиков) за сентябрь 2016 года сократился на 238 млрд рублей (— 0,6 %) и составил 39,38 трлн рублей. Сокращение затронуло как сегмент кредитования крупных корпоративных заемщиков, так и сегмент кредитования малого и среднего бизнеса.

По данным ЦБ РФ, объем кредитов, выданных малому и среднему бизнесу в январе-сентябре 2016 года, снизился по сравнению с аналогичным периодом 2015 г. на 4,1 % и составил 3,77 трлн рублей. По объему новых кредитов

в сентябре рынок продемонстрировал выраженную положительную динамику по сравнению с августом (+14,3 %) [3].

Ключевой проблемой, возникающей у банков при выдаче кредитов субъектам малого бизнеса становится проблема информационного вакуума, который возникает в связи с отсутствием у банка информации о потенциальном заемщике в достаточном объеме [1]. Для банковского сотрудника представляет сложность анализ эффективности деятельности компании или индивидуального предпринимателя, также не во всех случаях можно достоверно сказать, на что именно заемщик намерен направить кредит.

Основная цель кредитования — уменьшение риска и снижение образования проблемных задолженностей на этапе мониторинга. При выдаче кредитов необходимо обладать умением определять факторы, способные повлечь за собой проблемы или даже просроченная задолженность [2].

В свою очередь, для банков направление кредитования малого бизнеса страдает практически от тех же проблем, что и другие направления банковской деятельности: отсутствие стратегического планирования развития, отсутствие льготных условий со стороны Банка России для развития данного направления деятельности, неэффективные технологии.

Проведенный анализ показал, что большинство банков, выделяющих программы кредитования малого бизнеса, предоставляют кредитные продукты, используя при этом устаревшие технологии кредитования. Кроме того, практически все эти банки, за исключением ВТБ 24, Сбербанка России, Уралсиба, Росбанка, банка Траст, не обладают обширными региональными сетями.

Анализируя совокупные качественные и количественные показатели бизнеса компании заемщика необходимо осуществлять тщательно, однако процедуру не следует усложнять, и она должна быть прозрачной для заемщика. Начальный этап при заключении договора на кредит является ключевым для клиентского менеджера и кредитного инспектора, которые осуществляют непосредственное общение с заемщиком. Они выясняют как можно больший объем информации о заемщике.

Процесс развития в России малого предпринимательства все больше взаимодействует с процессом развития банковской системы страны. Опыт развитых стран показывает большие перспективы такого взаимодействия. Все



это создало предпосылки для выработки целевой стратегии развития направления кредитования малого бизнеса.

Период 2013—2015 гг. был отмечен для МСП преимущественно негативными тенденциями.

Хотя общее число предприятий малого и среднего бизнеса (далее — МСБ) — юридических лиц увеличилось в 2012 и 2013 гг. на 12,2%, составив 2,08 млн предприятий, этот прирост пришелся на сегмент микропредпринимательства.

Также можно отметить, что в 2014 г. данная тенденция не изменилась к лучшему. Число зарегистрированных индивидуальных предпринимателей снизилось в 2013 г. по сравнению с 2011 г. почти на 15%. В 2014 г. их количество увеличилось на 1,6%, но это произошло за счет роста числа микропредприятий.

Финансовые показатели предприятий МСБ также показали негативную динамику. Так, оборот в 2013 г. (38,8 трлн руб.) в реальном выражении сократился на 4,5% по сравнению с уровнем 2011 г. Снижение капитальных инвестиций за этот же период составило 1,1%.

По данным исследования «Финансовое состояние и ожидания малого и среднего бизнеса — 2014», проведенного Аналитическим центром МСП Банка, предприниматели весьма негативно восприняли изменения в бизнес-климате, отмечая высокий уровень конкуренции (его назвали главной проблемой 37% респондентов), увеличение налогового бремени (29%) и недоступность финансирования (11%) [2].

Позитивное влияние на рынок кредитования МСП могут оказать меры, направленные на поддержку МСБ, с привлечением поручительства гарантийных организаций под умеренные процентные ставки. Данные программы будут стимулировать деятельность МСП и обеспечивать устойчивость кредитных портфелей банков.

По мнению автора, можно выделить основные моменты развития направления кредитования малого бизнеса в современных российских условиях:

— Стоимость кредитных ресурсов в сегменте корпоративного кредитования колеблется в пределах 15—17% годовых, в сегменте кредитования малого бизнеса — 23—26% годовых.

— Сегмент кредитования малого бизнеса позволяет банкам значительно дифференцировать кредитный порт-

фель по совокупной задолженности на одного заемщика и тем самым снизить степень кредитных рисков.

— Развитие направления (в разрезе открытия точек продаж в новых городах) позволит банкам при минимальных издержках огромными темпами провести региональную экспансию.

— Преобразование точек продаж в полноценный филиал может происходить за счет реинвестирования прибыли точки, что существенно позволит совершить преобразование без дополнительных инвестиций.

— Приток новой клиентской базы позволит увеличить объемы продаж пересекающихся функциональных направлений (пластиковые карты, пост-терминалы, системы «банк-клиент», услуги расчетно-кассового обслуживания).

Конкуренция в сфере кредитования малого бизнеса усиливает важность стоимости услуг как инструмента конкурентоспособности банков. В связи с этим минимальная стоимость кредитных продуктов в каждом отдельном регионе будет определяться методом ориентации на конкурентов.

Проанализировав систему банковского кредитования юридических лиц можно сделать вывод, процесс развития в России малого предпринимательства все больше взаимодействует с процессом развития банковской системы страны. Опыт развитых стран показывает большие перспективы такого взаимодействия.

Автор считает, что развитие малого и среднего бизнеса тесно связано с кредитной деятельностью коммерческих банков, так как данные предприятия нуждаются во внешних заимствованиях на всех этапах хозяйственной деятельности.

Таким образом, автор делает вывод, что на сегодняшний день проблема доступа малых и средних предприятий к заемным ресурсам стоит особенно остро, так как есть ряд факторов, которые существенно ограничивают кредитование данных форм бизнеса. И все же, кредитование малого и среднего бизнеса выгодно не только самим предпринимателям, но и, не смотря на большие кредитные риски, банкам. Для оптимальной работы в банковской системе необходимо совершенствование всех механизмов взаимодействия банков и малых предприятий.

#### Литература:

1. Банковское дело: современная система кредитования: учебное пособие / О. И. Лаврушин, О. Н. Афанасьева. — 7-е изд., перераб. и доп. — М.: КНОРУС, 2013. — 360 с. — (Бакалавриат и магистратура).
2. Статистика кредитования малого и среднего бизнеса в России. [Электронный ресурс]: <https://www.msppbank.ru/userfiles/billuten%20november%202015.pdf>.
3. Центральный банк Российской Федерации [Электронный ресурс]: <http://cbr.ru>.
4. Финансовое состояние и ожидания малого и среднего бизнеса в 2015 г. [Электронный ресурс]: [https://www.msppbank.ru/userfiles/MSP\\_SIO\\_2015\\_15-06.pdf](https://www.msppbank.ru/userfiles/MSP_SIO_2015_15-06.pdf).

## Анализ кредитования юридических лиц в Тюменской области

Ткаченко Ксения Вячеславовна, студент  
Тюменский государственный университет

*Статья посвящена характеристике объемов кредитования юридических лиц по видам экономической деятельности в Тюменской области. Анализируется динамика и структура оборотов по кредитам, представленным кредитным организациям за 5 прошедших лет.*

Главным источником прибыли для банков являются различные операции, например операции по кредитования юридических лиц. При выдаче банком кредитов, у банка может возникнуть невозврат предоставленных средств, для того чтобы избежать такой ситуации, банку нужно принять меры по уменьшению кредитного риска. Для каждого

клиента разработана своя система для уменьшения кредитного риска.

Рассмотрим в таблице ниже объемы кредитования юридических лиц в Тюменской области с 2012–2016 гг., проведем анализ динамики и структуры.

**Таблица 1. Объемы кредитования юридических лиц-резидентов и индивидуальных предпринимателей в рублях по видам экономической деятельности и отдельным направлениям использования средств**

	01.01.12	01.01.13	01.01.14	01.01.15	01.01.16	Темп роста, %	Темп прироста, %
Всего	437 216	572 063	679 474	558 768	752 810	172,2	72,2
Добыча полезных ископаемых	32 535	45 036	122 502	55 586	242 680	745,9	645,9
Обрабатывающие производство	30 264	44 250	52 444	37 494	133 515	441,2	341,2
Производство машин и оборудования	10 164	9 273	8 675	5 548	5 069	49,9	-50,1
Производство и распределение электроэнергии, газа и воды	14 359	16 129	17 368	12 687	9 533	66,4	-33,6
С/х, охота и лесное хозяйство	4 986	8 202	8 598	9 468	9 667	193,9	93,9
Строительство	80 282	88 283	104 945	91 701	53 076	66,1	-33,9
Транспорт и связь	29 293	31 294	34 498	49 546	86 357	294,8	194,8
Оптовая и розничная торговля	74 018	101 161	93 852	76 583	69 722	94,2	-5,8
Операции с недв-ым им-ом, аренда и пред-ие услуг	20 953	40 512	36 322	51 216	29 642	141,5	41,5
Прочие виды дея-и	36 850	48 253	47 309	32 370	15 608	42,3	-57,6
На завершение расчетов	113 767	148 943	161 636	142 117	103 011	90,5	-9,5

За период с 2012–2016 г. объем кредитования юридических лиц в Тюменской области вырос примерно на 72,2%.

Наибольший прирост кредитных вложений отмечается в кредитовании добычи полезных ископаемых в основном за счет увеличения кредитных вложений в добычу топливно-энергетических полезных ископаемых, объем предоставленных кредитов этому сектору за два года вырос на 645,9%. Такой рост стал возможен благодаря реализации проектов, связанных с развитием нефте- и газодобычи.

На территории области осуществляется большое количество инвестиционных проектов и области нефтепереработки, машиностроения и металлургии, переработки сельхозпродукции. Область считается инвестиционно привлекательной. При этом кредитование обрабатывающих производств за последние два года составила 341,2%.

Снижение объемов кредитования за 2012–2016 гг. наблюдалось в секторе производства машин и оборудования на — 50,1%. В производстве и распределения электроэнергии, газа и воды на — 33,6%, что может быть связано с высокими инвестиционными рисками данного сектора

и высокими процентными ставками по кредитам, который не могут позволить себе предприятия данной отрасли.

Для Тюменской области долгосрочным приоритетом является развитие сельского хозяйства, лесного хозяйства и производств, перерабатывающих их продукцию. Общая доля кредитов сельскому хозяйству, охоте и лесному хозяйству не превышает 93,9% от всего ссудного портфеля.

Существенное снижение пришлось на строительство — 33,9%, оптовую и розничную торговлю — 5,8%, на операции с недвижимым имуществом, аренда и предоставление услуг 41,5%, прочие виды деятельности 57,6%, и на завершение расчетов — 9,5%. Обусловлено ростом процентных ставок, ужесточением требований к заемщику, оттоком капитала, замедлением темпов роста банковской системы, ухудшением качества кредитного портфеля, снижением количества банков.

В целом на 01.01.2016 г. было предоставлено кредитов в РФ на 4 240 613 млн руб., включая кредиты в иностранной валюте и драгоценных металлах, что на 19% меньше аналогичного показателя на 01.01.2015 г. Сокращение

кредитования обусловлено тем, что из-за санкций российские банки и компании перестали получать средние и долгосрочное финансирование. Важным источником ликвидности для российских кредитных организаций является Банк России. Так же наблюдается недостаток денежных ресурсов у банков для наращивания кредитования, а у предприятий недостаточно средств для вложения в оборотный капитал, и как следствие, ухудшение их финансового состояния.

Для устойчивого развития финансовой системы и здоровой экономики страны необходимо развивать бизнес. Именно для цели поддержания бизнеса и существуют различные виды кредитов юридическим лицам.

Мировая практика развития экономики непрерывно связана с кредитованием в различных сферах хозяйственной деятельности.

Под кредитом понимают сделку, заключенную между кредитной организацией и заемщиком, по предоставлению денежных средств кредитором заемщику в виде ссуды на определенных условиях. Кредитор и заемщик подписывают договор, согласно которому кредитор предоставляет денежные средства в оговоренном размере заемщику, а заемщик выполняет условия возврата с выплатой процентов. Кредит предоставляется на различные цели и на различных условиях, как для физических, так и для юридических лиц.

Юридическое лицо — это своего рода компания, которая занимается одним из разнообразных видов бизнеса [5]. Нужные денежные средства юридическое лицо может взять в любом финансовом учреждении. Однако всегда следует помнить, что кредит связан с определенным риском. Даже если компания берет кредит на покупку необходимых для нее товаров, всегда есть вероятность потерять средства и остаться в долгу перед банком.

Так, при предоставлении кредита юридическому лицу банк обращает внимание на такие основные моменты, как наличие залога, стабильного бизнеса, денежных источников для погашения кредита. Если заемщик не соответствует требованиям, банковское учреждение вправе отказать ему в получении необходимой суммы. Так, при рассмотрении заявок от юридических лиц, банкам помогают решить следующие ключевые принципы: платежеспособность, возвратность, цель использования денежных средств, обеспеченность. Нарушение любого из вышеперечисленных принципов повышает риск отказа кредитования.

1. Самой главной причиной отказа кредитования юридических лиц является неправильно подготовленные документы, их отсутствие, а также предоставление недостоверных сведений или поддельных копий в кредитную организацию считается грубым нарушением, и расцениваются, как попытка обмануть или ввести в заблуждение. Кроме того, банк имеет право внести юридическое лицо в «черный список», созданных на базе данных большинства банков [2].

2. Качество кредитной истории заемщика. Банк имеет право отказать в кредитовании по причине отрицательной кредитной истории организации-заемщика. Чаще всего,

основанием для возникновения неблагоприятной кредитной истории организации являются: просроченные кредиты (погашенные не в срок), наличие непоплаченных задолженностей, в том числе и их процентов. Соответственно, большим плюсом при предоставлении заявки на кредит будет, если у организации в наличии имеется благоприятная кредитная история.

3. Репутация фирмы-заемщика на рынке и отказ юридического лица в предоставлении запрашиваемых сведений о доходах и расходах, сведений об активах, основных средствах организации. Отказ в предоставлении вышеперечисленных данных не может дать банку в полной мере оценить деятельность и перспективы развития предприятия.

4. Отказ в кредитовании юридического лица может произойти, если предприятие имеет в наличии непогашенные кредиты, то есть организация находится в условиях высокой финансовой нагрузки. Также, если есть факторы, свидетельствующие о финансовом состоянии организации, не отвечающие требованиям банка (к примеру, если у предприятия нет постоянных источников дохода для погашения кредита или фирма имеет деятельность, находящуюся на грани кризиса).

5. Непостоянный доход. Кредитная организация анализирует перспективы и динамику развития бизнеса фирмы заемщика. Поскольку источником для погашения кредита, в первую очередь, является доход за последующие периоды, то изучив эти показатели, банк сможет прогнозировать будущее финансовое состояние организации. Регулярность, постоянство, стабильность — это фундамент возвратности, платежеспособности и кредитоспособности фирмы.

6. Фирма не имеет в наличии ликвидного залогового обеспечения. Менее рискованной для банка услугой является выдача средств под залог. Если предприятие по какой-либо причине не сможет вернуть долг, то в качестве возвратных средств будет выступать имущество фирмы, которое быстро может быть реализовано. Отказом в кредитовании юридического лица может послужить полное отсутствие или неликвидное залоговое обеспечение [6].

7. Некорректная цель получения кредита. Кредитная организация вправе потребовать указать: с какой целью необходимо получение кредита и средства для достижения этих целей. Отказать в займе могут, если цели не соответствуют принципам кредитной политики банка или банк сочтет, что они являются неоправданными и бесполезными, и могут ухудшить финансовое состояние организации.

Таким образом, юридическому лицу необходимо проанализировать финансовое положение организации, подготовить экономические расчеты и сформулировать четкие цели, которые будут свидетельствовать об эффективном использовании полученных в банке средств. Рассмотрев основные причины для отказа в кредите можно отметить, что банки намного охотнее сотрудничают с клиентами, которые могут своевременно и в полном объеме погасить свои обязательства по займу. Это должно обосновываться официаль-

ными финансовыми отчетами и положительной кредитной историей. Организации, зная об этом, могут подготовиться

более тщательно к подаче заявки на кредит и, возможно, тем самым избежать отказа в получении кредита.

#### Литература:

1. Центральный банк РФ — [Электронный ресурс] — Режим доступа. <https://www.cbr.ru>
  2. Федеральная служба государственной статистики РФ — [Электронный ресурс] — Режим доступа. <http://www.gks.ru>
- Ассоциация кредитных организаций Тюменской области — [Электронный ресурс] — Режим доступа. <http://akoto.ru/index.php/home>
- Прогнозы по рынку онлайн-экономики на 2016–2017 г. — [Электронный ресурс] — Режим доступа. <https://new-retail.ru>

## Теоретические основы формирования стратегии повышения конкурентоспособности предприятия

Толстикова Евгений Александрович, магистрант  
Ростовский государственный экономический университет «РИНХ»

*В современных рыночных условиях успешное функционирование и развитие предприятия требует разработки эффективной конкурентной стратегии, основывающейся на конкурентных преимуществах предприятия и учитывающей внешние условия его функционирования. В статье рассмотрены подходы различных авторов к классификации конкурентных стратегий предприятия, описана матрица конкурентных стратегий М. Портера и возможности их применения различными предприятиями.*

**Ключевые слова:** конкурентная стратегия, конкурентоспособность предприятия, конкурентное преимущество, конкурентный потенциал

В современных условиях жесткой конкуренции проблема повышения конкурентоспособности предприятия приобретает исключительно важное значение. Разработка стратегии повышения конкурентоспособности является не особенностью отдельных ведущих предприятий, а объективной необходимостью всех хозяйствующих субъектов, стремящихся к поступательному развитию и сохранению устойчивого положения. Одной из основных причин потребности в разработке и реализации эффективной конкурентной стратегии является признание растущего влияния внешних и внутренних факторов на результативность ведения предпринимательской деятельности. Необходимость быстрого реагирования и адаптации к изменяющимся рыночным условиям требует от руководства предприятия овладения современными методами и инструментами обеспечения и повышения конкурентоспособности предприятия, а также формирования его конкурентных преимуществ.

Стратегия повышения конкурентоспособности предприятия представляет собой план мероприятий по получению более высокой прибыли в сравнении с конкурентами. Эффективная конкурентная стратегия позволяет повысить привлекательность предприятия для потребителей, снизить затраты на привлечение и удержание клиентов, получать более высокую норму рентабельности от продаж.

Механизм управления конкурентоспособностью предприятия включает в себя анализ факторов конкурентоспо-

собности, выявление конкурентных преимуществ предприятия, определение уровня его конкурентоспособности и непрерывный мониторинг ее состояния. Акцентируя внимание на одном или нескольких конкурентных преимуществах, предприятие разрабатывает свой путь повышения конкурентоспособности.

Проблемы разработки эффективной стратегии повышения конкурентоспособности предприятия нашли свое широкое отражение в научных трудах таких зарубежных и отечественных ученых-экономистов, как Г.Л. Азоев, И. Ансофф, П. Друкер, Ф. Котлер, А.Д. Немцев, М. Портер, А. Томсон, Дж. Стрикленд, Р.А. Фатхутдинов, А.Ю. Юданова.

В таблице 1 представлены основные подходы к классификации конкурентных стратегий, предложенные различными авторами.

Рассмотренные в таблице 1 подходы к классификации конкурентных стратегий указывает на отсутствие среди авторов единого подхода к формированию стратегии повышения конкурентоспособности предприятия.

Наибольшую популярность и распространение в современных рыночных условиях получили конкурентные стратегии, предложенные американским экономистом М. Портером. Согласно методике М. Портера, выбор той или иной конкурентной стратегии предприятия зависит от типа конкурентного преимущества и размера рынка, на котором предприятие планирует функционировать [4, с. 160].

Таблица 1. Подходы к классификации конкурентных стратегий предприятия

Автор	Виды конкурентных стратегий
Г. Л. Азоев	Стратегия снижения себестоимости Дифференциация продукта Сегментирование рынка Внедрение новшеств Немедленное реагирование на потребности рынка
А. Ю. Юданов, Л. Г. Раменский	Виолентная стратегия Пациентная стратегия Коммутантная стратегия Эксплерентная стратегия
Р. А. Фатхутдинов	Стратегия поведения фирмы на рынке Стратегия охвата рынка Разработка новых товаров Ресурсная стратегия Стратегия ценообразования Стратегия стимулирования сбыта Стратегия рекламы товара
Ф. Котлер	Стратегия «рыночного лидера» Стратегия «бросающего вызов» Стратегия «следующего за лидером» Стратегия специалиста
М. Портер	Стратегия лидерства в издержках Стратегия дифференциации продукта Стратегия рыночной ниши (фокусирования)

Конкурентное преимущество представляет собой определенное превосходство предприятия или его продукции над другими участниками рынка, используемое в целях укрепления рыночных позиций предприятия при выходе на планируемый уровень прибыли. М. Портер выделяет два типа конкурентных преимуществ предприятия: более низкие издержки и дифференциация. В первом случае преимущество предприятия выражается в его способности разрабатывать, производить и продавать товар с меньшими затратами, чем конкуренты, получая таким образом большую прибыль. Дифференциация предусматривает удовлетворение особых потребностей покупателя за счет предложения отличительных особенностей товара, его уникальных потребительских свойств или послепродажного обслуживания. Дифференциация позволяет предприятию устанавливать высокие в сравнении с конкурентами цены, что при равных издержках обеспечивает большую прибыль [5, с.33].

Второй составляющей выбора конкурентной стратегии является размер рынка, на который ориентируется предприятие в пределах своей отрасли. Важность данного фактора обусловлена тем, что практически каждый рынок включает в себя различные виды продукции, многочисленные каналы ее распространения и сбыта и несколько типов покупателей. Как правило, определение масштаба охвата рынка сводится к двум вариантам: либо охватывать широкий круг покупателей на всем рынке, либо со-

средоточиться на отдельном сегменте покупателей и рыночной нише.

На основе сочетания выявленного вида конкурентного преимущества и размера рынка, на котором возможна его реализация, выбирается наиболее оптимальная стратегия повышения конкурентоспособности предприятия. На рисунке 1 представлены виды конкурентных стратегий, выделенные М. Портером.

Таким образом, на основе данной матрицы М. Портер выделяет 3 основных типа стратегий конкурентного поведения предприятия на рынке:

1) Стратегия лидерства на основе низких издержек позволяет предприятию получать доходы выше средних по отрасли за счет низкой себестоимости производства и сбыта своей продукции. Лидерство в издержках характерно для крупных предприятий, выпускающих массовую стандартизированную продукцию. Применение данной стратегии оправдано при возможности экономии на масштабах производства либо при возможности выхода на меньшие затраты в долгосрочной перспективе, при использовании передовых технологий, при наличии доступа к сырью и надежным каналам распределения, а также при невозможности применения дифференцированного подхода за счет создания отличительных характеристик товара. Стратегия лидерства на основе низких издержек эффективна для предприятий, у которых высока доля потребителей, чувствительных к уровню цен.





Рис. 1. Матрица конкурентных стратегий по М. Портеру

2) Стратегия дифференциации продукта предполагает создание предприятием уникальных свойств своего товара, имеющих важное значение для его целевой аудитории, что позволяет устанавливать на товар более высокую цену в сравнении с конкурентами. Для эффективной реализации стратегии лидерства в продукте необходимо соблюдение следующих условий [3]:

- наличие у товара уникальных свойств;
- возможность формирования репутации высокого качества товара;
- наличие сотрудников, обладающих высокой квалификацией;
- способность предприятия защитить свое конкурентное преимущество.

Применение данной стратегии предполагает проведение предварительного изучения спроса с целью выявления ценности и значимости тех или иных характеристик товара для различных категорий потребителей. Преимущество данной конкурентной стратегии заключается в возможности продажи продукта по более высоким ценам, чем в среднем по отрасли, избегая при этом прямой конкуренции, а также возможности повышения приверженности и лояльности потребителей к бренду. Реализация стратегии дифференциации связана с некоторыми рисками: возможно установление слишком высоких цен, вследствие чего даже уникальные свойства товара не привлекут достаточное количество покупателей; уникальные качества товара могут быть быстро скопированы предприятиями-конкурентами и реализовываться по более низким ценам.

3) Стратегия фокусирования предполагает сосредоточение деятельности предприятия на определенной категории потребителей или конкретном сегменте рынка (рыночной нише). Данная стратегия, как правило, используется небольшими предприятиями с ограниченными ре-

сурсами для концентрации усилий на одном или нескольких рыночных сегментах, что позволяет добиться узкой специализации деятельности, повысить эффективность удовлетворения потребностей узкой аудитории потребителей и сформировать положительный имидж среди покупателей. Стратегия фокусирования характеризуется наибольшей эффективностью в условиях насыщенного рынка, наличия сильных игроков, при высокой себестоимости производства, а также низкой конкурентоспособности предприятия по издержкам в сравнении с лидерами рынка. Предприятие, применяющее стратегию фокусирования, может сосредотачиваться как на одном, так и на нескольких рыночных сегментах. Главным условием является наличие целевых сегментов, которые в недостаточной мере обслуживаются предприятиями-конкурентами, осуществляющими широкомасштабную деятельность и не имеющими возможности приспособиться к специфическим потребностям данного сегмента.

Необходимо отметить, что для повышения конкурентоспособности предприятие должно придерживаться только одной конкурентной стратегии, а не пытаться использовать все одновременно. Если предприятие не осуществляет свою деятельность по одному из рассмотренных направлений, оно может оказаться в стратегически невыгодном положении. Стремление стать лидером и на основе низких издержек, и на основе дифференциации продукции не позволит предприятию создать устойчивые конкурентные преимущества и, соответственно, повысить свою конкурентоспособность.

В процессе развития предприятия конкурентные стратегии могут меняться и комбинироваться. Успешное внедрение новых видов товаров позволяет перейти к стратегии увеличения объемов продаж и расширения ассортимента выпускаемой продукции. Предприятие, обладающее новыми техническими разработками, значительными объе-

мами финансовых ресурсов, уникальным оборудованием имеет возможность переориентироваться на стратегию дифференциации и предлагать товары с уникальными свойствами высочайшего качества по высоким ценам.

Таким образом, рассмотренные конкурентные стратегии направлены на повышение конкурентоспособности предприятия за счет соответствующих конкурентных преимуществ и служат ориентиром его будущей деятельности.

По мнению большинства ученых-экономистов, опережение конкурентов по всем параметрам невозможно. В этой связи разработка стратегии повышения конкурентоспособности должна основываться на четком определении целей деятельности предприятия, его конкурентного потенциала и конкурентных преимуществ, масштабов охвата рынка и способствовать укреплению рыночных позиций предприятия.

#### Литература:

1. Ермакова И. А. Основные стратегии повышения конкурентоспособности предприятия / И. А. Ермакова // Молодой ученый. — 2017. — № 16. — С. 256–259.
2. Дубинина Н. А. Подходы к формированию конкурентной стратегии предприятия / Н. А. Дубинина // Вестник Астраханского государственного технического университета. — 2010. — № 2. — С. 65–71.
3. Марьенко А., Григоренко Т. Конкурентные преимущества: обзор стратегий и способов развития в кризис / А. Марьенко, Т. Григоренко // Электронный журнал «Коммерческий директор». — 2015. — [Электронный ресурс]. — Режим доступа: <https://www.kom-dir.ru/article/432-konkurentnoe-preimushchestvo?ustp=W&ustp=W>
4. Петров А. Н. Стратегический менеджмент: учебник для вузов / А. Н. Петров // 3-е изд. Стандарт третьего поколения. — СПб.: Питер, 2015. — 400с.: ил.
5. Семченко А. А. Конкурентный потенциал и конкурентные преимущества предприятия / А. А. Семченко // Современная конкуренция. — 2008. — № 4. — С. 30–37.

## Проблемы банковской системы Узбекистана и пути их решения

Умаралиев Олим Раушанович, преподаватель  
Гулистанский государственный университет (Узбекистан)

Одной из важнейших характеристик современного экономического развития Узбекистана стал быстрый рост банковского сектора. Учитывая то, что узбекские банки очень глубоко вовлечены в финансирование долгосрочных инвестиционных проектов, «длинные деньги» — это необходимая составляющая базы фондирования, что остро определяет актуальность базовых исследований в этом направлении.

Дефицит «долгосрочных вложений», которые в экономике формируются посредством нескольких каналов: банковское кредитование, государственные расходы, рынок капиталов, приводит к тому, что экономика, рано или поздно, сталкивается с необходимостью развития локального рынка долгосрочных долговых обязательств.

Годовой бюджет выполнен с профицитом в размере 0,1 процента к ВВП. Уровень инфляции составил 5,6 процента, то есть в пределах прогнозных параметров. Согласно рейтингу авторитетного Всемирного экономического форума Узбекистан входит в пятерку стран с самой быстро развивающейся экономикой в мире по итогам 2014–2015 годов и прогнозам роста на 2016–2017 годы [1, с. 2].

Отметим, что рост ресурсной базы узбекских банков позволил увеличить объемы кредитования предприятий ре-

ального сектора экономики на 31,2%. На осуществление модернизации, техническое и технологическое обновление производств выделены кредиты на сумму 2,9 триллиона сумов с ростом на 24% по сравнению с аналогичным периодом 2015 года.

Однако, по мнению международного рейтингового агентства Moody's Investors Service, несмотря на успешные финансовые позиции узбекских банков и рост ВВП, наблюдается «низкое проникновение» финансовых услуг в экономику, и ведущие банкиры с этим не могут не согласиться: активы банковского сектора Узбекистана составляют примерно 30% от ВВП [2, с. 163].

Что касается доли банковских активов к ВВП в развитых странах, то она стандартно выше 100%. То есть в развитых странах банки играют многократно более значимую роль в финансировании экономики страны.

Примером неиспользования потенциала отечественных банков является их слабое участие в финансировании проектов по программе форсированного индустриально-инновационного развития. В принципе, банки сами с «неохотой» финансируют эти проекты, так как основные инвестиционные решения в них принимают чиновники, для которых вопросы конкурентоспособно-

сти и быстрой окупаемости инвестиций не являются приоритетными.

Кроме того, надо признать, что большинство узбекских банков «фондируется» за счет средств клиентов, чьи ресурсы, по своему характеру, «краткосрочные», то есть «до востребования» (более 50 % всех остатков на клиентских счетах). Самый популярный источник долгосрочных ресурсов узбекских банков — депозиты населения. Практически, ни в одной стране мира, вклады граждан не представляют собой ресурсы, размещаемые на срок около 10 лет. Подавляющая часть вкладов физических лиц в зарубежных банках размещается на срок до 3-х лет. Если речь идет о более длинных горизонтах инвестирования, иностранные вкладчики предпочитают не банковские сбережения, а инвестиции, в частности, на фондовом рынке или инвестиции через программы накопительного страхования и т.д. Эти ресурсы в банковскую систему попадают уже косвенным образом: через депозиты и инвестиции в облигации банка этих финансовых институтов.

Еще один из источников долгосрочных пассивов отечественных банков — это средства юридических лиц. Эти ресурсы «распадаются» на две составляющие: первая — остатки на расчетных и текущих счетах отечественных предприятий, рост которых, в долгосрочной перспективе, не предполагается; вторая часть — «срочные депозиты» этой категории вкладчиков, удельный вес которых значительно ниже.

Становится очевидным, что «традиционный способ» долгосрочного кредитования за счет депозитов не оправдывает себя ни с точки зрения «банковской ликвидности» и «банковских рисков», ни с точки зрения «эффективности» использования капитала, и поиск источников долгосрочного фондирования необходимо ускорить.

Дополнительным источником «длинных пассивов» для нашей банковской системы могут стать долгосрочные жилищные накопления граждан. Согласно предварительным прогнозам Министерства экономики Узбекистана, количество семей, получающих ипотечные кредиты, будет возрастать с каждым годом и достигнет, приблизительно, 1 млн к 2018 году. [2, с. 165].

На текущем уровне развития отечественных финансов, лишь банковская система способна обеспечить для такого количества клиентов надежное накопление и сохранение первичных взносов на ипотеку. Жилищные накопительные вклады должны быть «безотзывными», потому данный

пассив, с точки зрения банка, действительно оказывается средне- и долгосрочным. Главная проблема создания таких фондов для банка — это необходимость значительного повышения по таким вкладам суммы гарантий.

Особый и важный случай целевых накоплений — это пенсионные накопления. В контексте создания в Узбекистане «мега регулятора», логичным выглядело бы создание одинаковых условий для всех типов финансовых посредников для конкуренции за средства будущих пенсионеров. Еще одно перспективное направление в области «долгосрочного фондирования» — секьюритизация портфелей однородных ссуд не только в ипотеке, но и в других инструментах (кредитные карты, потребительские кредиты, кредиты малому бизнесу и частному предпринимательству (МБЧП)). Особое внимание стоит уделить возможности секьюритизации банками портфелей кредитов, выданных МБЧП. Секьюритизация в данный момент — элемент для отечественного финансового рынка малоизученный. Однако, развивающийся сегмент ипотечного банковского кредитования должен быть задействован в операциях с долговыми ценными бумагами (ипотечные ценные бумаги — ИЦБ), обеспеченными соответствующим ипотечным покрытием.

Однако, относительно новый для Узбекистана финансовый инструмент требует эффективного внедрения и использования инфраструктурных условий и масштабных усилий, в первую очередь, со стороны государства. Поэтому, именно сейчас необходимо четко определить, какую роль должны будут играть ИЦБ на отечественном финансовом рынке, и как отнесется потенциальный инвестор к появлению ценных бумаг, основанных на ипотечном кредитовании.

Центральный банк Узбекистана предпочитает кредитовать банки под залог ликвидных активов, что вряд ли можно назвать полноценным предоставлением ликвидности. Поэтому узбекские банки стараются поддерживать высокую степень сбалансированности активов и обязательств по срокам, а также высокую ликвидность, так как знают, что в случае кризиса, например, паники вкладчиков, они не могут рассчитывать на безусловную поддержку Центрального банка. Избыточная, по мировым меркам, ликвидность-самая «необычная» черта узбекской банковской системы; показатель ликвидности составляет в среднем 65 %, что превышает более чем в 2 раза международные требования.

#### Литература:

1. Каримов И. А. Создание в 2015 году широких возможностей для развития частной собственности и частного предпринимательства путем осуществления коренных структурных преобразований в экономике страны, последовательного продолжения процессов модернизации и диверсификации — наша приоритетная задача. // Народное слово, № 11. 17.01.2016.
2. Харченко Л. Проблемы организации долгосрочного фондирования банковской системы Узбекистана и пути их решения. // материалы VI форума экономистов. Ташкент, 2015. С. 163—169.

## Проблемы задолженности в экономике и пути их решения

Умаралиев Олим Раушанович, преподаватель  
Гулистанский государственный университет (Узбекистан)

Многие страны с переходной экономикой сталкиваются с проблемой наличия неплатежей, которая имеет ряд негативных социально-экономических последствий — дестабилизация платежной системы, распространение неденежного обращения, ухудшение финансового положения населения и в целом сдерживание трансформационных процессов и структурных преобразований. Многие страны Восточной Европы и СНГ столкнулись с проблемой значительного роста неплатежей в экономике, некоторым странам удалось сдерживать распространение данной проблемы, в других, наоборот, объемы неплатежей достигали критических размеров. Такая же тенденция наблюдается и в Республике Узбекистан.

Проверка деятельности микрофирм, малых предприятий и фермерских хозяйств будет осуществляться в плановом порядке не чаще одного раза в четыре года, а других хозяйствующих субъектов — не чаще одного раза в три года и только по решению Республиканского совета по координации деятельности контролирующих органов. При этом срок проведения плановых проверок, не связанных с финансово-хозяйственной деятельностью, сокращен с 30 до 10 календарных дней. Важно отметить, что эти нормы установлены и в отношении частных банковских и финансовых институтов. [1, с. 2]

Определение причин и факторов возникновения и расширения масштабов неплатежей является вопросом актуальным, сложным и неоднозначным, требующим глубокого изучения. Как показала мировая практика, устранение проблемы неплатежей требует принятия комплексных и системных мер, что, в свою очередь, переопределяет необходимость определения природы формирования и основные каналы распространения неплатежей.

Эмпирические исследования, посвященные вопросам формирования и распространения неплатежей, показали, что существует достаточно большое количество факторов, обуславливающих возникновение данных процессов, имеющих как макроэкономический, так и микроэкономический характер, что свидетельствует о многоаспектности и сложности данного процесса. Среди основных факторов можно выделить:

- жесткую денежно-кредитную политику, которая приводит к сжатию объемов кредитования, так называемому «дефициту кредитования»;
- недостаточность оборотных средств и низкий уровень монетизации экономики;
- неэффективность деятельности предприятий;
- неисполнение государственного бюджета;
- уход от налогообложения и высокий уровень коррупции;
- неэффективная система работы института банкротства;

— степень открытости и др. [2, с. 108]

Все имеющиеся гипотезы относительно причин возникновения неплатежей в экономике, как правило, подразделяют на три модели. Первая — основывается на предположении наличия преднамеренного неисполнения обязательств субъектами экономики, что характерно для систем с недостаточно эффективно работающими рыночными институтами. Вторая и третья модели базируются на том, что неплатежи являются вынужденным явлением (т. е. не зависящим от субъекта, у которого возникает задолженность, а обусловленным внешней средой). Согласно второй модели, неплатежи представляют собой временное явление, вызванное краткосрочным кассовым разрывом. В данной модели фактором неплатежей является недостаточное развитие финансовой системы, рост неплатежей может являться следствием проведения жесткой денежно-кредитной политики, высокой доли директивного кредитования.

Здесь следует отметить, что любые неплатежи, вне зависимости от природы их возникновения, приводят к нарушению адекватности процесса отбора компаний-заемщиков, которые испытывают временные финансовые трудности, и тех, которые являются неэффективными и нежизнеспособными, что впоследствии ведет к постепенному сжатию объемов кредитования (возможному росту проблемных активов банковской системы) и как следствие — дальнейшему росту неплатежей по второй модели (разрастание спирали неплатежей).

По нашему мнению, накопление неплатежей в экономике в значительной степени обусловлено не столько неэффективностью деятельности, а неплатежами контрагентов (распространение посредством передачи от одного субъекта экономики к другому является свойством неплатежей, которое способствует их разрастанию). В свою очередь, неплатежи рассматриваются как реакция экономических агентов на сжатие ликвидности — сокращение объемов кредитования. Наличие устойчивой взаимосвязи между объемами неплатежей и денежной массой в обращении свидетельствует в пользу монетарных факторов формирования неплатежей.

Однако, в ряде случаев, например, при реализации государством мер, направленных на стимулирование процессов модернизации и увеличение инвестиций, в т. ч. посредством предоставления налоговых льгот, сокращения социальных расходов, когда вследствие различных причин может наблюдаться обратный эффект — искусственное ограничение инвестиций и рост социальной напряженности, а также при неэффективном использовании ресурсов, когда средства направляются на финансирование неэффективных производств и проектов, можно говорить о немонетарных факторах накопления задолженности в экономике.

Согласно значительному количеству исследований, в основе неплатежей лежит неэффективность деятельности. Такие виды неплатежей, как неплатежи в бюджет и задолженность по заработной плате являются индикатором наличия мягких бюджетных ограничений, скрытого субсидирования неэффективных предприятий, неэффективной работы института банкротства. Именно данные предпосылки — неэффективность производства, неэффективная бюджетная политика и др., т. е. наличие системных проблем легли в основу третьей модели «субсидии неэффективным предприятиям».

В случае, если неплатежи обусловлены неэффективностью функционирования финансовой системы, то по мере развития финансовых рынков, реформирования и либерализации банковской системы, проблемы неплатежей будут устранены. Однако, как показывает мировой опыт, как правило, решение проблемы неплатежей не может ограничиваться мерами только в сфере денежно-кредитной политики.

#### Литература:

1. Каримов И. А. Создание в 2015 году широких возможностей для развития частной собственности и частного предпринимательства путем осуществления коренных структурных преобразований в экономике страны, последовательного продолжения процессов модернизации и диверсификации — наша приоритетная задача. // Народное слово, № 11. 17.01.2016.
2. Урманова Н., Мухитдинов З. Факторы, влияющие на формирование задолженности в экономике. // материалы VI форума экономистов. Ташкент, 2015.

Одним из важных показателей, оказывающих наибольшее влияние на рост кредиторской задолженности, является валютный курс. Наличие данной взаимосвязи является ожидаемым, учитывая процессы модернизации и значительные объемы импорта машин и оборудования, что обуславливает чувствительность хозяйствующих субъектов к колебаниям валютного курса. Также девальвация национальной валюты приводит к росту расходов хозяйствующих субъектов, использующих в своей деятельности импортное сырье и материалы. Значимым фактором возникновения кредиторской задолженности является и разрыв темпов роста индексов оптовых и потребительских цен с достаточно высоким коэффициентом эластичности. Рост данного показателя приводит к сокращению кредиторской задолженности, что соответствует ожиданиям. Для оценки влияния монетарных факторов на формирование кредиторской задолженности проверяется значимость ставки процента. Результаты анализа в целом показали незначительное влияние ставки процента на формирование кредиторской задолженности.

## Финансовый сектор и его влияние на макроэкономические индикаторы

Умаралиев Олим Раушанович, преподаватель  
Гулистанский государственный университет (Узбекистан)

**Ф**инансовый рынок обеспечивает экономику денежными средствами для удобного проведения транзакций, генерирует финансовые ресурсы, в том числе для инвестиционных целей и оказывает другие финансовые услуги для развития отраслей экономики, потребительского рынка. Это определяет важность финансового сектора для экономического роста, занятости и бюджетной устойчивости. При этом является актуальным исследование количественных взаимосвязей уровня развития финансового сектора и экономического роста, занятости, доходов и расходов Государственного бюджета и пр. макроэкономическими показателями и соответственно резервов для повышения позитивного влияния финансового сектора. Это позволит сформировать ориентиры роста и развития финансового сектора для обеспечения реализации Стратегии Узбекистана 2030.

Влияние кредитования на макроэкономические показатели зависит от целей кредитования: инвестиционный и по-

требительский кредиты. При инвестиционном кредитовании происходит следующее:

- 1) рост добавленной стоимости финансового сектора на размер маржи;
- 2) рост конечного спроса на размер приобретаемых инвестиционных товаров;
- 3) расширение производства добавленной стоимости и занятости для предприятий, получивших кредит;
- 4) увеличение налоговых доходов из банковской сферы от производителей инвестиционных товаров и предприятий, получивших кредит.

При потребительском кредитовании макроэкономический эффект более короткий:

- 1) рост добавленной стоимости финансового сектора на размер маржи;
- 2) рост конечного спроса на размер приобретаемых потребительских товаров;



3) увеличение налоговых доходов за счет банковской сферы, производителей потребительских товаров.

Кроме непосредственного влияния на ВВП расширение инвестиционного кредитования приведет к позитивным изменениям во внешнеторговом балансе, доходах населения и пр. С точки зрения бюджета это сократит необходимость в социальной защите и прочих расходах, которые снижаются обратно пропорционально к занятости и доходам населения.

В Узбекистане банковский сектор удовлетворяет только одну треть из обеспеченных залогом потребностей домохозяйств в привлеченных средствах, который составляет 2 млрд долл. США. Высокий потенциал залогового обеспечения, который имеется у домохозяйств, слабо используется банками для организации широкой кредитной активности. Поскольку правовые ограничения по использованию активов в качестве залогового обеспечения отсутствуют, можно предположить, что основным фактором, сдерживающим расширение кредитной активности внутри страны, являются сами финансовые институты.

В октябре прошлого года Всемирный банк опубликовал рейтинг «Ведение бизнеса», где Узбекистан всего за один год поднялся на 16 пунктов и занял 87-е место. Особо следует отметить, что по таким критериям, как «поддержка нового бизнеса», Узбекистан в настоящее время занимает 42-е место в мире, по обеспечению исполнения заключенных договоров — 32-е, по эффективности системы банкротства экономически несостоятельных предприятий — 75-е место. По индикатору «предоставление кредитов субъектам малого бизнеса» Узбекистан за последние три года поднялся со 154-го до 42-го места, улучшив только за прошлый год свой рейтинг на 63 позиции. [1, с. 2].

Банки, выполняя функцию денежного обращения (операции со счетами клиентов, выдача средств и пр.), обеспечивают экономические операции денежными средствами, а их удобство и скорость оказывают прямое влияние на долю официального сектора в ВВП и соответственно на доходы Госбюджета и равномерность распределения налоговой нагрузки в экономике, уровень социальной защищенности занятых.

В 2015 году было обеспечено дальнейшее укрепление банковской системы, повышение уровня капитализации и расширение инвестиционной активности банков. Совокупный капитал банковской системы увеличился по срав-

нению с 2014 годом на 23,3 процента и достиг 7,8 триллиона сумов. За последние 5 лет данный показатель вырос в 2,4 раза. Уровень достаточности капитала нашей банковской системы составляет почти 24 процента, что в 3 раза превышает общепринятые международные стандарты, а ее ликвидность — в 2 раза выше самых высоких индикаторных оценок. [1, с. 2].

С точки зрения доходов бюджета, можно разделить прямую и инфраструктурную налоговые ценности банковской системы:

- прямая налоговая ценность банковской системы — уплаченные налоги от доходов банков, полученных при обслуживании счетов клиентов (операции со счетами, в том числе снятие средств со счета);
- инфраструктурная налоговая ценность от операций денежного обращения реализуется через снижение транзакционных издержек и более удобное обслуживание платежей. Это приводит к сокращению теневого сектора и соответственно увеличению налоговых поступлений.

Несовершенство функционирования банковской системы отражается в низком доверии к банкам: у 34 % населения есть сбережения, но две трети из них не хранят деньги в банках, т. к. большинство из них не могут получить наличные средства вовремя, а 8,4 % населения предпочитают закупать свободно конвертируемую валюту [2, с. 150].

Развитие финансового рынка также является предпосылкой для реформирования пенсионной системы через расширение накопительной части пенсий и соответственно снижения в будущем налогов на труд для финансирования государственных пенсий.

Основные направления и меры по совершенствованию финансового рынка указаны в многочисленных исследованиях отечественной экономической мысли. Среди них можно указать развитие конкуренции среди банков, повышение уровня монетизации экономики. Оппоненты могут возразить, что повышение уровня монетизации приведет к инфляции. Но конкурентная банковская система сможет абсорбировать подобное увеличение денежной массы. Кроме того, большая часть инфляции объясняется структурными вопросами и проблемами в части совокупного предложения, что должно решаться соответствующими мерами, а не просто монетарным сжатием.

#### Литература:

1. Каримов И. А. Создание в 2015 году широких возможностей для развития частной собственности и частного предпринимательства путем осуществления коренных структурных преобразований в экономике страны, последовательного продолжения процессов модернизации и диверсификации — наша приоритетная задача. // Народное слово, № 11. 17.01.2016.
2. Бабаев С. Совершенствование влияния финансового сектора на макроэкономические индикаторы. // материалы VI форума экономистов. Ташкент, 2015. С. 149—154.

## Анализ эффективности исполнения государственной финансовой поддержки сельского хозяйства Республики Бурятия

Цыденова Гэрэлма Дондоковна, магистрант;  
Баниева Марина Алексеевна, кандидат экономических наук, доцент  
Бурятская государственная сельскохозяйственная академия имени В. Р. Филиппова (г. Улан-Удэ)

*В данной статье основное содержание исследования составляет анализ эффективности государственной поддержки сельского хозяйства Республики Бурятия. На основе проведенного анализа представлены выводы.*

**Ключевые слова:** агропромышленный комплекс, сельское хозяйство, государственная финансовая поддержка, госпрограмма, целевые индикаторы, сельхозтоваропроизводители

Сельское хозяйство выступают значимой сферой российской экономики, обеспечивающей продовольственную безопасность государства как составной части экономической безопасности, формирующей рынок сельскохозяйственной продукции, способствующей развитию сельских территорий.

Задача обеспечения населения качественным и безопасным продовольствием отечественного производства стоит перед любым государством. Особенно актуальна данная задача для Российской Федерации, в связи с возникновением ряда внешних вызовов и угроз для отечественного агропромышленного комплекса, когда проблема преодоления продовольственной зависимости страны встала наиболее остро. Решение данной проблемы невозможно без активного вмешательства государства. В последние годы России усиливает государственную финансовую поддержку развития сельского хозяйства и сельских территорий. Программное построение бюджетов определяет формирование госу-

дарственных программ по развитию сельского хозяйства на всех уровнях.

Государственная программа «Развитие агропромышленного комплекса и сельских территорий в Республике Бурятия» утверждена Постановлением Правительства Республики Бурятия от 28.02.2013 года № 102. Целью Госпрограммы является повышение эффективности производства продукции агропромышленного комплекса и уровня жизни сельского населения в Республике Бурятия.

Программа предусматривает следующие объемы финансирования: общий объем на 2014–2020 гг. — 13475 млн руб., где доля регионального бюджета составляет 24,4 %, основная часть приходится на внебюджетные источники, поскольку государственное финансирование в современных условиях строится на условиях софинансирования, как обязательной составляющей, позволяющей достичь намеченных результатов. (табл. 1).

Таблица 1. Объем бюджетных ассигнований Госпрограммы, тыс. руб.

Ист-ки фин-ия	Всего	2014 год	2015 год	2016 год	2017 год	2018 год	2019 год	2020 год
Всего	13475123,0	5311414,2	4009345,3	1735859,7	1386466,2	470152,8	464853,7	97031,1
ФБ	2749803,0	493831,3	868056,2	543607,3	407444,5	221081,4	215782,3	0
РБ	3289788,9	562735,0	845687,3	616405,8	669786,9	249071,4	249071,4	97031,1
МБ	28483,3	15456,8	7590,0	4467,0	969,5	0	0	0
ВИ	7407047,8	4239391,1	2288011,8	571379,6	308265,3	0	0	0

[Источник: Постановление Правительства республики Бурятия от 28.02.2013 N102 «Об утверждении государственной программы «Развитие агропромышленного комплекса и сельских территорий в Республике Бурятия»]

Основой программного бюджета являются направленность на результат, который позволяют отразить целевые индикаторы.

Государственной программой предусмотрены целевые индикаторы в целом по Госпрограмме и по каждой из подпрограмм, включенных в состав Госпрограммы (табл. 2).

Методология формирования государственным программ предусматривает наличие подпрограмм, для Республики Бурятия это:

В состав Программы входит 10 подпрограмм:

1. «Развитие растениеводства в Республике Бурятия до 2020 года»

2. «Поддержание почвенного плодородия в Республике Бурятия в 2011–2017 годы и на период до 2020 года»

3. «Развитие животноводства и рыбного хозяйства в Республике Бурятия на 2011–2017 годы и на период до 2020 года»

4. «Технологическая и техническая модернизация агропромышленного комплекса Республики Бурятия на 2011–2017 годы и на период до 2020 года»

5. «Развитие пищевой и перерабатывающей промышленности в Республике Бурятия на 2011–2017 годы и на период до 2020 года»

Таблица 2. Целевые индикаторы Госпрограммы развития АПК в Республике Бурятия (2014–2019 гг.)

№	Наименование целевого индикатора	Ед. изм	Значение индикаторов по годам					
			2014 год	2015 год	2016 год	2017 год	2018 год	2019 год
1	Валовая продукция сельского хозяйства	млрд руб./	14,6	15,4	18,2	18,9	19,6	20,5
2	Объем отгрузки по виду деятельности «Производство пищевых продуктов, включая напитки»	млрд руб./	8,4	9,0	9,5	10,1	10,9	11,7
3	Уровень рентабельности сельскохозяйственных организаций (с учетом субсидий)	%	15,2	15,5	15,5	20,0	21,4	21,6
4	Среднемесячная заработная плата в сельском хозяйстве	руб.	10800	12500	12900	13300	13700	14800
5	Объем инвестиций в АПК	млн руб.	500,0	520,0	430,3	577,0	674,0	772,0
6	Расходы государственной программы	млн руб.	1053,3	1659,2	1159,7	1063,4	583,3	575,3

6. «Развитие сельскохозяйственной потребительской кооперации и малых форм хозяйствования на селе»

7. «Регулирование рынков сельскохозяйственной продукции, сырья и продовольствия в Республике Бурятия на 2011–2017 годы и на период до 2020 года»

8. «Кадровое обеспечение агропромышленного комплекса Республики Бурятия»

9. «Создание системы информационного обеспечения агропромышленного комплекса и службы сельскохозяйственного консультирования сельских территорий Республики Бурятия»

10. «Развитие сельских территорий Республики Бурятия».

Ведущая отрасль региона — животноводство, основными направлениями которой являются мясное и молочное скотоводство, овцеводство, свиноводство и птицеводство. Эффективное функционирование животноводства имеет большое социальное значение, так как определяет обеспечение населения высокопитательными продуктами, а также экономический потенциал сельскохозяйственных товаропроизводителей. Стоимость произведенной животноводческой продукции в Республике Бурятия в фактических ценах в 2015 году находилась на уровне 12,1 млрд руб. (62-е место среди регионов РФ или 0,5% в общей стоимости всей продукции животноводства, произведенной в России).

Показатели развития отрасли животноводства в регионе отражает таблица 3

Таблица 3. Показатели производства сельскохозяйственной продукции в Республике Бурятия (2010–2015 гг.)

Поголовье скота по виду в республике Бурятия в 2010-2015 гг. данные на конец года (тыс.голов)								
Вид скота	2010	2011	2012	2013	2014	2015	место и доля региона в 2015 году	
							Место среди регионов РФ	Доля по РФ в целом %
<b>Свиньи</b>	75	78.2	77.9	140.8	132.1	122.2	47	0.60%
крупный рогатый скот	363.1	385	394.7	380.2	377.1	374.1	17	2.00%
в том числе коровы	148.5	167	168.1	159.1	156.2	159	18	1.9
<b>Овцы и козы</b>	262.9	288	290.6	286.8	278.7	281.6	17	1.10%
Производство продуктов животноводства по виду в республике Бурятия в 2010-2015 гг.								
Вид продукции	2010	2011	2012	2013	2014	2015	место и доля региона в 2015 году	
							Место среди регионов РФ	Доля по РФ в целом %
<b>Мясо всего (тыс.тонн)</b>								
в живом весе	49.9	48.8	51.6	57.1	69.9	68.8	53	0.5
в перерасчете на убойный вес	30	29.3	31	34.6	44.6	43.9		
<b>Свинина (тыс.тонн)</b>								
в живом весе	11.1	11	10.6	12.8	25.2	24.3	45	0.6
в перерасчете на убойный вес	8.4	8.3	8.3	10	19.6	18.9		

<b>Говядина (тыс.тонн)</b>								
в живом весе	33.3	32	35.9	38.8	39.5	39.2	23	1.4
в перерасчете на убойный вес	18.8	18	20.2	21.6	22.5	22.3		
<b>Мясо птицы (тыс.тонн)</b>								
в живом весе	0.3	0.3	0.3	0.3	0.3	0.4	77	0.01
в перерасчете на убойный вес	0.2	0.2	0.2	0.2	0.2	0.3		
<b>Баранина и козлятина(тыс.тонн)</b>								
в живом весе	2.8	2.8	3.1	2.8	2.9	2.9	32	0.6
в перерасчете на убойный вес	1.3	1.3	1.4	1.2	1.3	1.3		
<b>Другие виды мяса (тыс.тонн)</b>								
в живом весе	2.4	2.7	1.7	2.4	2	2	20	1.4
в перерасчете на убойный вес	1.3	1.5	0.9	1.3	1.1	1.1		
<b>Молоко</b>	229.5	227.3	227.9	223.2	208.7	205.6	53	0.7
<b>Яйцо млн штук</b>	64.9	65	71.9	72.4	74.8	84.7	68	0.2

**Поголовье крупного рогатого скота в Бурятии** по состоянию на конец 2015 года насчитывало 374,1 тыс. голов или 2,0% от общероссийской численности стада крупного рогатого скота. В том числе, поголовье коров насчитывало 159,0 тыс. голов (1,9%). За 5 лет размер стада крупного рогатого скота в Республике Бурятия вырос на 3,0%, за 10 лет — на 19,7%, за 15 лет — на 12,6%. Поголовье коров за 5 лет выросло на 7,0%, за 10 лет — на 23,6%, за 15 лет — на 14,8%.

**Производство говядины в Бурятии** в 2015 году составило 39,2 тыс. тонн в живом весе (22,3 тыс. тонн в перерасчете на убойный вес). По отношению к 2010 году оно выросло на 17,8%, к 2005 году — на 21,1%, к 2001 году — на 14,4%. Доля республики в общем объеме производства говядины в России находилась на уровне 1,4% (23-е место в рейтинге регионов)

**Производство молока в Республике Бурятия** в хозяйствах всех категорий в 2015 году составило 205,6 тыс. тонн. Это 0,7% от общероссийского надоя молока (53-е место в России). За 5 лет надой молока сократился на 10,4%, за 10 лет — на 9,0%, по отношению к 2001 году — на 12,7%.

Поскольку животноводство является приоритетной отраслью АПК Республики Бурятия, рассмотрим финансирование этой отрасли в рамках ведомственных целевых программ, предусматривающих трехлетний период реализации: «Развитие мясного скотоводства в Респуб-

лике Бурятия на 2014–2016 годы», «Развитие молочного скотоводства и увеличение производства молока на 2014–2016 годы», «Развитие овцеводства в Республике Бурятия на 2014–2016 годы».

В 2016 году на развитие мясного скотоводства в Республике Бурятия было выделено 24341,6 тыс. руб. из республиканского бюджета. На возмещение части затрат на приобретение молодняка крупного рогатого скота мясных пород было использовано 17993,34 тыс. руб., а на возмещение части затрат на приобретение кормозаготовительной техники в мясном скотоводстве — 6348,26 тыс. руб. В общей сложности была оказана поддержка сельхозтоваропроизводителям на приобретение:

- 1145 голов племенного скота мясного направления;
- 115 единиц техники;
- 3 единиц оборудования для убоя скота.

Результативность реализации ведомственной целевой программы определена следующими тремя индикаторами увеличения:

- поголовья КРС мясного направления;
- поголовья мясных коров;
- производства КРС на убой в живом весе.

При изучение годовых тенденций наблюдается следующее: в 2016 г. 11 сельхозтоваропроизводителей получили государственную финансовую поддержку, в таблице 4 представлены ее результаты.

Таблица 4. Динамика изменения индикаторов по ВЦП «Развитие мясного скотоводства в Республике Бурятия на 2014–2016 годы»

Индикаторы	2015 год	2016 год	2016 г. к 2015 г.	
			+ / —	%
Поголовье КРС мясного направления, гол.	11880	12355	475	104
В т. ч мясных коров, гол	5469	5933	464	108,5
Производство КРС на убой в живом весе, ц	9125,1	14094,0	4968,9	154,5

Таким образом, финансовая поддержка сельхозпроизводителей оценивается как эффективная, поскольку было увеличено поголовье КРС мясного направления по сравнению с прошлым годом на 475 голов, что составляет 104% к уровню

прошлого года. Увеличено поголовье коров мясного направления на 464 головы, что составляет 108,5% к уровню прошлого года. Производство КРС на убой в живом весе увеличено на 4968,9 ц., что составило 154,5% к уровню прошлого года.

В молочном скотоводстве финансирование по ВЦП «Развитие молочного скотоводства и увеличение производства молока на 2014–2016 годы» производится по направлениям:

- на возмещение части затрат на приобретение молодняка КРС молочных пород;
- на возмещение части затрат на приобретение кормозаготовительной техники в молочном скотоводстве;
- на возмещение части затрат на приобретение технологического оборудования, спецавтотранспорта для молочных ферм. Всего за период действия программы оказана господдержка сельхозтоваропроизводителям на приобретение:
  - 463 голов молодняка;
  - 35 единиц кормозаготовительной техники;
  - 180 единиц оборудования для молочно-товарных ферм.

При рассмотрении годовых изменений можно отметить следующее. В 2016 году из регионального бюджета было по направлениям было профинансировано 18915,8 тыс. руб.; 3271 тыс. руб.; 6302,6 тыс. руб. соответственно, общая сумма финансирования по программе составила 28489,5 тыс. руб.

В рамках реализации программы закуплено 196 голов молодняка (телки и нетели) за пределами Республики Бурятия, созданы 3 молочно-товарные фермы в трех районах на 350 голов. Приобретено 178 единиц оборудования и комплектующих для молочно-товарной фермы, господдержка составила 6302,6 тыс. руб. На 50% понесенных затрат просубсидировано приобретение 16 единиц кормозаготовительной техники общей стоимостью 6542,130 тыс. руб. В таблице 5 представлены результаты государственного финансирования за последние два года.

**Таблица 5. Динамика изменения индикаторов по ВЦП «Развитие молочного скотоводства и увеличение производства молока на 2014–2016 годы»**

Индикаторы	2015 год	2016 год	2016 г. к 2015 г.	
			+ / —	%
Поголовье КРС, гол.	3633	3962	329	109
В т.ч молочных коров, гол	555	672	117	121,1
Производство молока, ц	14896,72	21749,39	15961,3	в 3,59 раза

Государственное финансирование 7 сельхозтоваропроизводителей Республики Бурятия, позволило в 2016 г. увеличить поголовье коров молочного направления по сравнению с прошлым годом на 117 голов, что составляет 121,1% к уровню прошлого года. Производство молока увеличено на 15691,3 ц, что составляет 359% к уровню прошлого года.

За период реализации ВЦП «Развитие овцеводства в Республике Бурятия» за 2014–2016 гг. оказана господдержка сельхозтоваропроизводителям на приобретение:

- 1643 голов молодняка;
- 24 единиц кормозаготовительной техники;
- 35426,2 кг шерсти просубсидировано.

Непосредственно в 2016 году финансирование составило 10 млн руб. по трем направлениям:

- на возмещение части затрат на приобретение ремонтного молодняка овец
- на возмещение части затрат на приобретение кормозаготовительной техники в овцеводстве
- на возмещение части затрат на 1 килограмм реализованной шерсти перерабатывающим предприятиям Республики Бурятия

В рамках реализации данного мероприятия закуплено 2370 голов молодняка (ярки и баранчики) за пределами Республики Бурятия. Участниками программы в 2016 г. увеличено поголовье овец по сравнению с прошлым годом на 3139 голов, что составляет 114,8% к уровню прошлого года.

Таким образом, оценка эффективности осуществления расходов регионального бюджета на сельское хозяйство основана на достижении показателей результативности сельскохозяйственных товаропроизводителей. При рассмотрении программного финансирования отрасли животноводства за период 2014–2016 гг. в Республике Бурятия, можно отметить, что выделение в отдельные ведомственные целевые программы является оправданным, в связи со сложностью структуры сельскохозяйственного производства, определение приоритетных направлений финансирования также позволяет сконцентрироваться на достижении конечных результатов. Заложенные в госпрограммах индикаторы достижимы, понятны для получателей субсидий, имеют положительную динамику роста за анализируемый период времени.

**Литература:**

1. Постановления Правительства РБ от 10.12.2013 N 644 «Об утверждении Государственной программы «Развитие агропромышленного комплекса и сельских территорий в Республике Бурятия» (ред.от 27.02.2015г № 87);
2. Постановления Правительства Республики Бурятия от 28.02.2013 г. № 102 об утверждении государственной программы «Развитие агропромышленного комплекса и сельских территорий в Республике Бурятия» (ред. от 04.12.2015 N 598);



3. Сайт Министерства сельского хозяйства Российской Федерации — [www.mcsx.ru](http://www.mcsx.ru);
4. Сайт Министерства сельского хозяйства и продовольствия Республики Бурятия — [www.mcsx03.ru](http://www.mcsx03.ru);
5. Сайт Территориального органа Федеральной службы государственной статистики по Республике Бурятия — [www.burstat.gks.ru](http://www.burstat.gks.ru);
6. Сайт Министерства финансов Российской Федерации — [www.minfin.ru](http://www.minfin.ru)

## Исполнение консолидированного бюджета субъекта Российской Федерации (на примере Республики Бурятия)

Шагдурова Наталья Пурбоевна, магистрант;

Цыденмункуева Туяна Чимитдоржиевна, кандидат экономических наук, доцент, научный руководитель  
Бурятская государственная сельскохозяйственная академия имени В. Р. Филиппова (г. Улан-Удэ)

*В статье рассматривается исполнение консолидированного бюджета субъекта РФ.*

**Ключевые слова:** *расходные обязательства, региональный бюджет, исполнение бюджета*

Региональный бюджет играет огромную роль в системе бюджетного управления в России. Бюджет субъекта РФ отражает основные направления бюджетной политики региона, реализацию государственных и территориальных целевых программ, направленных на улучшение качества жизни населения региона, и фактически является сводом всех собираемых на территории региона налоговых и неналоговых доходов, а также выплачиваемых из бюджета региона расходных обязательств перед физическими и юридическими лицами, которые обязательны для исполнения в текущем финансовом году.

Формирование расходов бюджетов бюджетной системы РФ осуществляется в соответствии с расходными обязательствами, обусловленными установленным законодательством РФ разграничением полномочий федеральных органов государственной власти, органов государственной власти субъектов РФ и органов местного самоуправления, исполнение которых согласно законодательству РФ, международным и иным договорам и соглашениям должно происходить в очередном финансовом году (очередном финансовом году и плановом периоде) за счет средств соответствующих бюджетов. [2]

Для субъектов РФ и муниципальных образований ключевыми моментами в данном положении являются:

1) Расходы региональных и местных бюджетов формируются в соответствии с расходными обязательствами;

2) Расходные обязательства субъектов РФ и муниципальных образований устанавливаются законодательством РФ о разграничении полномочий между публично-правовыми образованиями, законами и иными нормативно-правовыми актами муниципальных образований;

3) Расходные обязательства обуславливаются их исполнением в очередном финансовом году (очередном финансовом году и плановом периоде) в соответствии с законодательством РФ, субъектов РФ, нормативных правовых актов муниципальных образований, договорами и соглашениями.

Исполнение бюджета — это основная стадия бюджетного процесса. Исполнение бюджета заключается в обеспечении полного и своевременного поступления в бюджет доходов, предусмотренных в законе о бюджете, а также в своевременном и бесперебойном финансировании запланированных расходов. Именно на этой стадии происходит кассовое зачисление доходов в бюджет и произведение расходов из бюджета в целях финансового обеспечения.

Для более детальной характеристики состояния бюджета необходимо рассмотреть отдельно структуру и состав, как доходов, так и расходов бюджета.

Таблица 1. Динамика доходов бюджета Республики Бурятия за 2014–2016 гг.

Наименование доходов	2014 год		2015 год		2016 год		2016 к 2014, %
	Сумма, тыс. руб.	Уд. вес, %	Сумма, тыс. руб.	Уд. вес, %	Сумма, тыс. руб.	Уд. вес, %	
Доходы, всего:	50 409 603, 69	100	52 843 528, 06	100	51 535 344,82	100	102,23
из них							
— налоговые доходы	22 523 163, 45	44,68	27 500 338, 81	52,04	28 217 219,38	54,75	125,28
— неналоговые доходы	1 689 633, 78	3,35	1 512 294,59	2,86	1 582 390,38	3,1	93,65
— безвозмездные поступления	26 196 732,93	51,97	23 840 894,63	45,12	21 735 725,05	42,18	82,97

Источник: Данные Министерства Финансов Республики Бурятия [4].

Как следует из представленной таблицы, при ежегодном снижении безвозмездных поступлений, дотаций из федерального бюджета, наблюдается положительная динамика общего объема доходов консолидированного бюджета, что является положительным фактором в укреплении доходной базы консолидированного бюджета республики.

В консолидированный бюджет Республики Бурятия поступило доходов за 2014 год — 50 409 603, 69 тыс. руб., в 2015 году — 52 843 528, 06 тыс.руб., и в 2016

51 535 344,82 тыс.руб. Уточненные бюджетные назначения исполнены в целом на 102,2%, по налоговым и неналоговым доходам на 101,3%, безвозмездным поступлениям на 103%. В течении последних двух лет наблюдается снижение доходов.

Таким образом, в 2015 году в сравнении с 2014, в целом доходная часть увеличилась на 4,83%. В 2016 году по сравнению с 2015 годом объем собственных налоговых и неналоговых доходов незначительно вырос на 2,74%, но в целом доходная часть уменьшилась.

Таблица 2. Исполнение доходов консолидированного бюджета за 2014–2016 гг, тыс. рублей

Наименование разделов	2014 год			2015 год			2016 год		
	утверждено	исполнено	% исп.	утверждено	исполнено	% исп.	утверждено	исполнено	% исп.
Доходы, всего:	49 336 036,7	50 409 603, 69	102,18	52 050 398,07	52 843 528, 06	101,52	51 513 847,85	51 535 344,82	100,04
Налоговые доходы	22 254 945,7	22 523 163, 45	101,21	26 798 286,00	27 500 338, 81	102,62	27 293 949,72	28 217 219,38	103,38
Неналоговые доходы	1 648 760,6	1 689 633, 78	102,48	14 475 94,7	1 512 294,59	104,47	1 525 217,96	1 582 390,38	103,75
Безвозмездные поступления	25 432 330,4	26 196 732,93	103,01	23 804 654,37	23 840 894,63	100,15	22 694 680,17	21 735 725,05	95,77

Источник: Данные Министерства Финансов Республики Бурятия [4].

Для наглядности представим данные таблицы 2 на рисунке 1.



Рис. 1. Структура доходов консолидированного бюджета Республики Бурятия

Анализируя рис.1 можно с уверенностью сказать, что Республика Бурятия была и остается очень зависимой от безвозмездных поступлений от других бюджетов бюджетной системы РФ.

В составе налоговых доходов наибольший удельный вес приходится на налоги на прибыль, на налоги на имущество,

налоги на добычу полезных ископаемых. При этом рост налогов на прибыль и доходы наблюдается только в 2015 г. по сравнению с 2014 г., а налогов на имущество на протяжении всего рассматриваемого периода. Снижение объемов поступлений по налогам на прибыль и доходы в 2016 г. по сравнению с предыдущим годом было связано с умень-

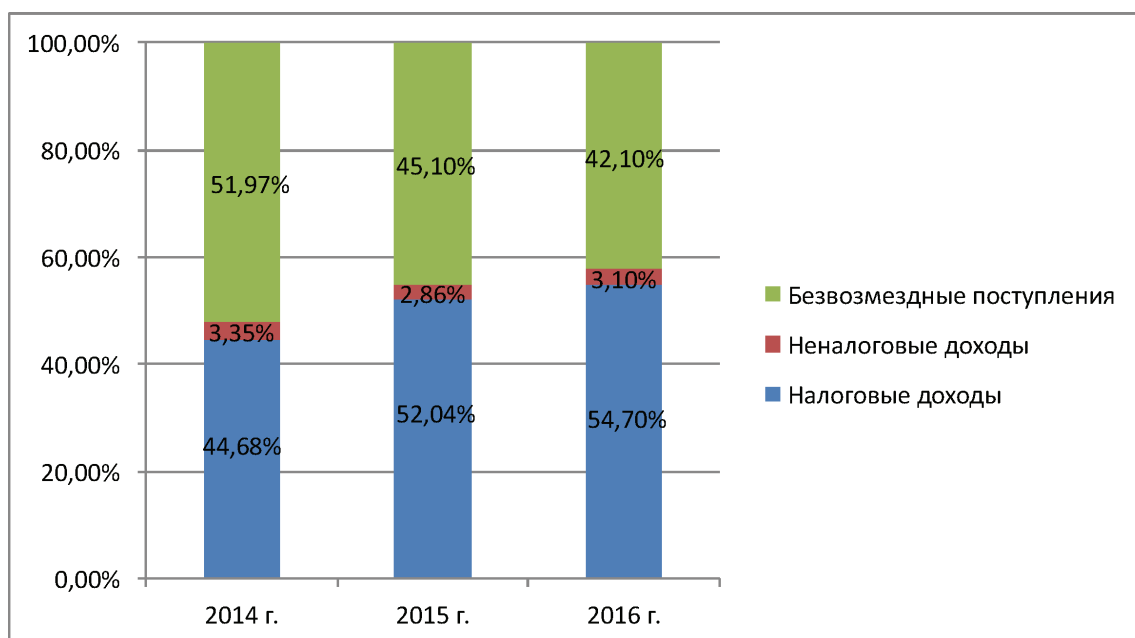
шением объемов поступлений по налогам на прибыль организаций на 1 176 476,53 тыс. руб. Рост налогов на имущество на протяжении всего рассматриваемого периода было связано с ростом поступлений по налогам на имущество как физических лиц, так и организаций, транспортного налога и налога на игорный бизнес.

В составе неналоговых доходов наибольший удельный вес занимают доходы от использования имущества находящегося в государственной или муниципальной собственности, доходы от продажи материальных и нематериальных активов, доходы от штрафов, санкций, возмещения ущерба и прочие неналоговые доходы. Снижение неналоговых доходов в 2015 г. было связано со снижением поступлений по доходам от использования имущества, находящегося в государственной и муниципальной собственности

(17,17%), платежам при пользовании природными ресурсами (18,47%), доходам от продажи материальных и нематериальных активов (42,85%) и прочих неналоговых доходов (44,62%).

На рост налоговых доходов в 2015 г. и на повышение ее исполнение в том же году могли оказать влияние изменения налогового законодательства, вступившие в силу в 2015 г., а также политика в области предоставления налоговых льгот.

В составе безвозмездных поступлений преобладает доля дотаций — 59–60% за все три года, на втором месте идут субсидии — 10–16%, и на третьем субвенции — 10–14% от общей суммы безвозмездных поступлений в консолидированный бюджет Республики Бурятия.

Структура безвозмездных поступлений приведена на рисунке 2.



Рис. 2. Структура безвозмездных поступлений за 2016 год, в %

Рост безвозмездных поступлений от других бюджетов бюджетной системы в 2014 г. связано с ростом объемов дотаций, субвенций, иных межбюджетных трансфертов и межбюджетные трансфертов, передаваемых бюджетам ГВФ. А снижение данных безвозмездных поступлений в 2015 г. связано со снижением объемов предоставления дотаций, субсидий и межбюджетных трансфертов,

предоставляемых бюджетам ГВФ. Также за рассматриваемый период наблюдается рост безвозмездных поступлений как от государственных организаций, так и от негосударственных организаций.

Далее, рассмотрим расходы консолидированного бюджета Республики Бурятия за 2014–2016 годы.

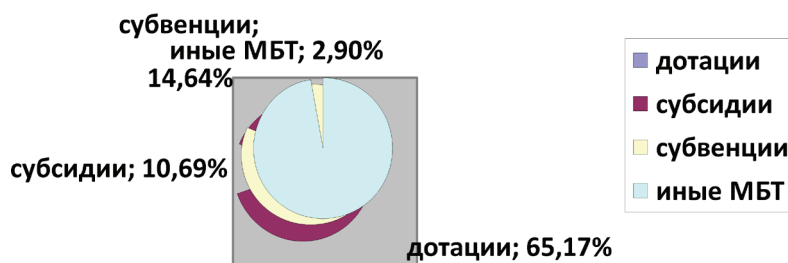
Таблица 3. Исполнение расходов консолидированного бюджета РБ, за 2014–2016 гг., тыс. рублей

Наименование разделов	2014		2015		2016	
	План	Факт	План	Факт	План	Факт
Всего расходов	58 096 166,09	54 601 977,29	58 063 822,02	54 065 795,72	58 595 110,77	54 064 070,36
Общегосуд-е вопросы	4 170 398,13	3 958 208,90	4 247 583,21	4 018 812,90	4 245 139,84	3 970 386,55
Национальная оборона	24 424,30	24 242,19	26 215,30	26 115,43	26 653,92	26 651,84
Национальная безопасность и прав-я деятельность	655 134,44	649 354,39	772 484,84	753 001,92	641 038,13	623 065,74
Национальная экономика	7 526 459,65	6 937 037,26	8 720 741,43	7 988 059,35	8 731 630,29	6 901 252,21
Жилищно-коммунальное хозяйство	5 340 893,87	3 737 997,35	5 869 683,27	4 011 720,36	5 617 261,02	4 466 729,42
Охрана окружающей среды	1 141 313,42	689 221,07	877 294,49	642 773,42	711 273,29	436 844,55
Образование	16 293 252,92	16 082 683,90	16 026 707,37	15 843 205,33	16 237 663,66	16 065 160,39
Культура, кинематография	1 901 555,47	1 864 623,26	1 670 593,49	1 659 163,67	2 132 120,16	2 082 185,72
Здравоохранение	12 000 302,42	11 818 875,94	10 496 838,94	10 139 912,68	10 411 701,96	9 884 516,20
Социальная политика	8 001 561,96	7 834 520,70	8 023 105,77	7 859 939,76	8 561 722,53	8 400 440,09
Физическая культура и спорт	531 595,48	523 087,72	559 614,07	544 938,69	57 9408,47	543 045,63
Средства массовой информации	70 165,81	69 831,50	91 304,40	90 942,80	96 665,25	96 334,40
Обслуживание гос-ного и муниц-го долга	439 108,22	412 293,11	654 655,45	487 209,41	602 812,99	567 457,62

Источник: Данные Министерства Финансов Республики Бурятия [4].

На основании данной таблицы мы видим, что в 2014–2016 гг. наблюдается отклонение фактического исполнения бюджета по расходам от утвержденных плановых показателей. В 2014–2016 гг. наблюдается превышение фактического исполнения бюджета над утвержденными плановыми показателями в области здравоохранения.

Наибольшие отклонения между плановыми назначениями и фактическими показателями по разделам «Охрана окружающей среды» 61,42% исполнения, «Национальная экономика» 74,04% и «ЖКХ» 79,52% к уточненным бюджетным назначениям.

В 2015 наибольшую долю в расходах занимает «Здравоохранение» 10 139 912,68 тыс.руб., или 33,55%, «Образование» 15 843 205,33 тыс. руб или 23,94%.

Показатели консолидированного бюджета РБ используются в бюджетном планировании и прогнозировании, при анализе формирования и использования финансового фонда республики, в сводном финансовом планировании, в перспективном планировании.

Консолидированный бюджет Республики Бурятия имеет социальную направленность, поэтому целесообразно рассмотреть преобладающие статьи «Образование», «Здравоохранение», «Социальная политика», «Жилищно-коммунальное хозяйство».

Расходы по ним наиболее значительны, поэтому даже незначительный процент экономии средств отразится на общем итоге расходной части бюджета. Экономия средств

по другим статьям, доля которых в общей сумме незначительна, не скажется существенно на общей сумме расходов.

По данным доходов и расходов консолидированного бюджета по годам, наблюдается дефицит, который увеличивается.

При расходах бюджетных средств выявляются некоторые недостатки: не полное и нецелевое использование бюджетных средств, неравномерное распределение отдельных направлений расходов.

Подводя итоги вышесказанного, нужно отметить, что в условиях продолжающегося снижения поступлений доходов бюджета, все обязательства государства перед гражданами по предоставлению государственных услуг (работ), обеспечению мер социальной поддержки исполняются и будут в дальнейшем исполняться в обязательном порядке и в полном объеме.

Также положительным фактором можно назвать нацеленность органов исполнительной власти в республике на исполнение индикативного плана, поэтому при корректной связке стратегии социально-экономического развития с индикативным планом, возможности по реализации стратегии можно оценить, как относительно высокие.

Для достижения поставленных целей и исполнению конкретных обязательств государства необходимо принять исчерпывающие меры по экономному расходованию запланированных бюджетных средств. Каждый бюджетный рубль необходимо направлять на достижение конкретного, общественно значимого результата.

#### Литература:

1. «Бюджетный кодекс Российской Федерации» от 31.07.1998 N 145-ФЗ (ред. от 28.12.2016)
2. Курченко Л. Ф. Бюджетная система Российской Федерации: субфедеральный и местный уровни: учебное пособие / Л. Ф. Курченко. — М.: Издательско-торговая корпорация «Дашков и К», 2011. — 109 с.
3. Подъяблонская Л. М. Государственные и муниципальные финансы: учебник для студентов вузов / Л. М. Подъяблонская. — М.: ЮНИТИ-ДАНА, 2009. — 559с.
4. [www.minfin.rb](http://www.minfin.rb) — официальный сайт Министерства финансов Республики Бурятия.
5. <http://budget.govrb.ru/> - Открытый бюджет Республики Бурятия.

## Анализ управления муниципальной собственностью г. Улан-Удэ

Шарбунаев Батор Александрович, магистрант

Восточно-Сибирский государственный университет технологий и управления (г. Улан-Удэ)

**М**униципальная собственность — главная составляющая экономической основы местного самоуправления.

Эффективное управление собственностью — это, прежде всего, формирование доходной части городского бюджета, создание условий для реализации социально-экономической политики, направленной на развитие города и создание благоприятных условий жизни для граждан города Улан-Удэ. [6, ст. 5]

Одним из основных результатов работы Комитета по управлению имуществом города Улан-Удэ является доход, получаемый в бюджет города от управления и распоряжения муниципальной собственностью.

Сегодня говоря о развитии города, очевидно, что бесспорным инструментом реализации движения является местный бюджет, в пополнении доходной части которого Комитет по имуществу играет основную роль.

Доля неналоговых доходов в структуре бюджета невысока. Вместе с тем это самый мобильный источник. Комитет в 2016 году выполнил показатели первоначального плана на 114,8%. Ежегодное снижение сумм, поступающих в бюджет от аренды и продажи муниципального имущества и городских земель — процесс, имеющий объективные причины. Именно поэтому ключевыми задачами здесь мы определяем следующие.

Значительное сокращение наблюдается по доходам от продажи земельных участков на 89 619,9 тыс. руб. или на 49,9% (поступило 89 840,1 тыс. руб., в 2014 г. — 179 460,0 тыс. руб.) по причине уменьшения количества городских земель, а также в связи с вступлением в силу с 1 марта 2016 г. Федерального закона от 23.06.2014 г. № 171-ФЗ «О внесении изменений в Земельный кодекс РФ и отдельные законодательные акты РФ», согласно которому не допускается продажа земельных участков для строительства зданий, строений, сооружений, в связи с чем, земельные участки предоставляются исключительно на праве аренды по результатам торгов.

Снизилась поступления по доходам от продажи имущества на 14 786,3 тыс. руб. или 57,4% (зачислено 10 973,2 тыс. руб., в 2014 г. — 25 759,6 тыс. руб.) в связи низкой потребительской активностью на рынке недвижимости и отсутствием спроса на муниципальные объекты.

Сокращается нежилой фонд вследствие ежегодной приватизации, соответственно, снижаются поступления от аренды нежилых помещений. В 2016 г. поступило 20 136,0 тыс. руб., что на 7 943,0 тыс. руб. меньше уровня 2014 г. (28 079,1 тыс. руб.).

Объём арендных платежей за земельные участки сократился на 18 024,2 тыс. руб. (поступило 134 821,8 тыс. руб., в 2015 г. — 152 846,0 тыс. руб.) в связи с перерасчетом арендной платы по договорам ОАО «ТГК № 14» с учётом понижающего коэффициента.

Доходы от аренды земельных участков за отчетный год составило 134,7 млн руб. при плане 129 млн руб. (104,4%). По сравнению с прошлым годом поступления уменьшились на 18,1 млн руб.

Доходы по аренде нежилых помещений составило 20,1 млн руб. при плане 18,5 млн руб. (108,8%). По сравнению с 2015 г. поступления снизились на 7 млн руб.

Доходы по аренде имущественных комплексов, движимого имущества поступило 6,8 млн руб. при плане 5,4 млн руб. (129,1%).

Прочие поступления от использования имущества (неосновательное обогащение) при плане 11,7 млн руб. поступило 12,5 млн руб. (108,7%).

Прибыль муниципальных предприятий в бюджет города зачислена в размере 4 млн руб.

Поступления по найму жилых помещений составили 4,2 млн руб. при плане 4 млн руб. (103,7%).

Доходы от Продажи муниципального имущества составили 10,2 млн руб. при плане 10 млн руб. или 105,5%

к плану. По сравнению с 2015 годом доходы уменьшились на 15,5 млн руб.

Доходы от продажи земельных участков составили 89,1 млн руб. при плане 85 млн руб. (101,6%). по сравнению с 2014 г. поступления от продажи земельных участков уменьшились на 90,3 млн руб. [13]

Исходя из представленных данных, наблюдается резкое снижение поступлений от продажи земельных участков в 2016 г. по сравнению с 2015 г. Снижение связано, прежде всего, с уменьшением количества городских земель, а также с затруднительным социально-экономическим положением населения. Однако, плановый показатель 2015 г. перевыполнен на 106%, что связано со стимулированием арендаторов к выкупу земельных участков, находящихся в аренде и предоставленных для строительства.

В этом направлении Комитетом в 2016 году была проведена комплексная ревизия городских земель. Сегодня картина очевидна: около 18% земли не облагается налогом.

В основной массе это гаражи, индивидуальные жилые дома и неоформленные садовые и дачные участки.

Процесс оформления продолжается. Только за 2016 год было оформлено в собственность:

- более 2 га, занятых гаражами
- около 30 га под жилыми домами, в том числе самовольными постройками
- под садовыми участками (38,3 га)
- путем перераспределения земель (т. е. оформления прирезков, ранее используемые гражданами просто так) (2 га).

Но все же 100% охват еще не достигнут. Основной причиной явилось то, что оформление земельных участков, занятых объектами, носит заявительный характер.

Сегодня при решении вопросов местного значения в сфере управления земельными ресурсами важна оперативность, которая может быть достигнута только полным обладанием информацией. Однако сегодня ОМСУ получают сведения от федеральных органов относительно оснований постановления на кадастровый учет, собственнике земельного участка, основаниях для регистрации права собственности в заявительном порядке.

Наглядный пример: ОМСУ выявил строение. При помощи АИС ИЗК установил, что участок поставлен на кадастровый учет. В случае, если невозможно выявить землепользователя — направляются запросы в правоохранительные органы для установления личности. А на это уходит немало времени, в некоторых случаях месяцами мы ищем граждан, информацию о них, чтобы применить соответствующие меры взыскания; выясняем основания для постановления земельного участка на кадастровый учет, основаниях для гос. Регистрации. И потому сегодня мы предлагаем внести предложения Правительству РФ инициировать законодательное закрепление предоставления сведений ОМСУ с указанием ИНН владельца З/у, его персональных данных, а также всех необходимых материалов, связанных с землей, как говорится, в режиме онлайн.



Наблюдается снижение количества предоставленных земельных участков в 2 раза по сравнению с аналогичным периодом 2014 г. Данное снижение связано с изменениями в земельном законодательстве, вступившими в силу с 1 марта 2015 г. В частности, предоставление земельных участков для строительства в коммерческих целях осуществляется исключительно в аренду.

Земли, занятые особо охраняемыми территориями и объектами в республике Бурятия имеют большую ценность для населения. Так как к особо ценным землям относятся участки, в границах которых имеются природные и историко-культурные объекты, представляющие особую научную, историко-культурную ценность.

Территория общей площадью 988,0 га находится в собственности муниципального округа г. Улан-Удэ.

Анализ данных, полученных в результате статистического наблюдения за земельными ресурсами, и докладов о состоянии и использовании земель в субъектах Российской Федерации показал, что в 2016 г. значительные площади земель были вовлечены для сельскохозяйственного использования, а также продолжались процессы установления (изменения) границ населенных пунктов и приведения правового статуса земель в соответствие с нормами действующего законодательства.

При этом наиболее значительные изменения площади категории земель населенных пунктов наблюдались в тех субъектах Российской Федерации, где активно формировались территории муниципальных образований. Следует отметить, что установление границ муниципальных образований влияло на перераспределение земель в целом. В течение 2015 г. переводы земель из одной категории в другую затронули все категории земель, в большей степени это коснулось земель сельскохозяйственного назначения, земель лесного фонда, земель особо охраняемых территорий и объектов, а также земель запаса

Таким образом, можно предположить, что в муниципальной и не разграниченной государственной собственности находится порядка 70% от всех земель МО «Г. Улан-Удэ», из которых 51% являются землями, ограниченными в обороте (леса, водные объекты, места общего пользования, охранные, шумовые, затопляемые территории).

Количественные и качественные характеристики земель определенных функциональных зон, входящих в земельный фонд города Улан-Удэ, не являются величиной статической и постоянно изменяются во времени, характеризую социально-экономическое развитие города.

В муниципальной и не разграниченной государственной собственности находится порядка 70% от всех земель МО «Г. Улан-Удэ», из которых 51% являются землями, ограниченными в обороте (леса, водные объекты, места общего пользования, охранные, шумовые, затопляемые территории).

Количественные и качественные характеристики земель определенных функциональных зон, входящих в земельный

фонд города Улан-Удэ, не являются величиной статической и постоянно изменяются во времени, характеризую социально-экономическое развитие города.

Так, в целях определения пропорционального развития всей системы жизнеобеспечения — жилищного хозяйства, диверсифицированной сферы услуг, инженерной и транспортной инфраструктуры при соблюдении необходимых соотношений между новым строительством всех видов и реконструкцией решением Улан-Удэнского городского Совета депутатов от 25.03.2008 № 816—82 утвержден градостроительный документ, в котором также определены границы и описание функциональных зон населенного пункта, — Генеральный план городского округа «Город Улан-Удэ». За прошедшие годы были неоднократные изменения границ функциональных зон территории города в сторону увеличения зон жилой застройки за счет земель, занятых городскими лесами. В 2011 г. в целях исключения возможности сокращения площади городских лесов были определены границы лесного фонда г. Улан-Удэ, площадь городских лесов составила 8448 га.

Генеральный план исходит из того, что регулирование процессов градостроительного развития определяется механизмами местного самоуправления. Однако для развития города должны быть созданы и обеспечены благоприятные условия для привлечения инвестиций, ибо необходимые для этого права, механизмы и ресурсы не могут сформироваться сразу, одномоментно. Столице республики необходимо иметь механизмы и ресурсы для дальнейшего развития.

Одними из шагов к развитию единой политики в рамках градостроительных и земельных отношений явилось принятие:

- Программ социально-экономического развития города Улан-Удэ;
- Программы комплексного освоения земельных участков в целях жилищного строительства на 2009—2020 годы, утвержденной постановлением Администрации г. Улан-Удэ от 03.08.2009 № 331;
- Плана мероприятий по развитию застроенных территорий, утвержденного распоряжением Администрации г. Улан-Удэ от 15.02.2012 № 168-р.

По состоянию на 01.01.2015 г. в очереди на предоставление земельных участков состоит 6821 гражданин. Только за 2014 г. в очередь было включено 1293 гражданина. Несмотря на то, что за отчетный период в рамках реализации данного направления было предоставлено 632 участка в мкр. Забайкальский, мкрн. Радужный количество лиц, нуждающихся в бесплатном предоставлении, в целом, только увеличивается.

Острой проблемой в реализации указанных льгот является отсутствие территорий, обеспеченных необходимой инженерной инфраструктурой, которая из года в год не теряет своей актуальности, а также дефицит территорий, способных обеспечить в полном объеме льготных категорий граждан.

Подобранные площадки в сотых кварталах (121–124а, 130, 145 квартала), площадью около 50 га (632 участка по 800 кв.м.) остаются необеспеченными необходимой инфраструктурой. Для проведения данных работ требуются средства в размере 180 млн руб.

Конечно, данный вопрос не может быть решен силами местного бюджета. Необходимо участие ресурсоснабжающих организаций в строительстве инженерных сетей в рамках инвестиционных программ, застройщиков на территориях, предоставленных для комплексного освоения, а также субсидирование из республиканского бюджета.

Рассмотренное мной управление муниципальной собственностью в городском округе город Улан-Удэ пока-

зало, что органы местного самоуправления в целом эффективно управляют муниципальной собственностью. Об этом можно судить на основании увеличения неналоговых доходов. Также стоит отметить о положительном балансе практически всех унитарных предприятий города. Но, как и в большинстве муниципальных образований России, есть и некоторые сложности: проблема бесхозяйного имущества; использование разобщенных автоматизированных систем. Департаменту имущественных и земельных отношений необходимо разработать концепцию управления муниципальной собственностью, в которой будут рассмотрены конкретные способы и методы управления.

#### Литература:

1. Конституция Российской Федерации: принята общероссийским референдумом от 12 декабря 1993 г. // СПС «Консультант Плюс»;
2. Федеральный закон Российской Федерации от 06.10.2003 № 131-ФЗ «Об общих принципах организации местного самоуправления в Российской Федерации» (в ред. Федерального закона от 03.05.2011 № 88-ФЗ) // СПС «Консультант плюс».
3. Закон Республики Бурятия от 10.09.2007г № 2431-III «О муниципальной службе в Республике Бурятия» // СПС «Консультант плюс».
4. Решение от 21.04.2010 г. № 272–21 «Об утверждении положения о порядке управления и распоряжения муниципальным имуществом городского округа «Город Улан-Удэ»» // СПС «Консультант плюс».
5. Бабун Р.В. Организация местного самоуправления. — М.: КноРус, 2011. — 224 с.
6. Бялкина Т.М. О некоторых проблемах эффективности осуществления местного самоуправления // Муниципальная служба: правовые вопросы, 2012, № 2.
7. Вертакова Ю.В., Харченко Е.В. Система государственного и муниципального управления. — М.: КноРус, 2011. — 272 с.
8. Петросенко А.В. Управление земельными ресурсами в РФ. // «Экономика и жизнь». — 2013. — № 9. — С. 109.
9. Григорьев В.В. Острина И.А. Руднев А.В. Управление муниципальной Недвижимостью. Учебно-практическое пособие. — М.: Дело 2010 г.
10. Гегедюш Н.С., Мокеев М.М., Сергушко С.В. и др. Государственное и муниципальное управление. — М.: Высшее образование, 2011. — 183 с.
11. Ершов В.А. Государственное и муниципальное управление. М.: Гросс-Медиа, 2011. — 256 с.
12. Зеркин Д.П., Игнатов В.Г. Основы теории государственного управления. Курс лекций. — Ростов н/Д: издательский центр «МарТ», 2012. — С. 488.
13. Официальный сайт Территориального органа Федеральной службы государственной регистрации, кадастра и картографии по Республике Бурятия [Электронный ресурс] // URL: <http://www.to03.rosreestr.ru> (дата обращения: 06.06.2016)

## Проблемы и перспективы управления муниципальной собственностью на примере города Улан-Удэ

Шарбунаев Батор Александрович, магистрант

Восточно-Сибирский государственный университет технологий и управления (г. Улан-Удэ)

Органы местного самоуправления в Российской Федерации в отличие от государственного управления и перераспределения экономики, пришли к выводу что муниципальная собственность есть особая форма собственности,

отличающаяся от государственной и частной и защищается Конституцией Российской Федерации наравне с другими видами собственности. Местное самоуправление закрепились, как форма публичной власти с самостоятельным

решением вопросов местного значения определило необходимость в экономической устойчивости и финансирования муниципальных образований для выполнения местных полномочий. Одним из признаков финансирования муниципального образования является реализация муниципальной собственности. Играя роль в механизме социально-экономических отношений, становится одним из главных источников городского развития в современных условиях.

Муниципальная собственность считается одной из экономических основ местного самоуправления в современной России. В соответствии с настоящим законодательством муниципальная собственность смотрится как комбинация 3-х групп: имущество муниципального образования, местный бюджет и имущественные права. Распределение имущества на муниципальную и государственную собственность приносит весьма немало проблем. Случается это из-за единого публично-правового статуса субъектов муниципальной и государственной собственности: так как они наделены особыми властными полномочиями, которые дают возможность принимать им нормативно-правовые акты, регламентирующие порядок осуществления принадлежащего им права собственности, в том числе осуществлением своих прав собственности в общественных интересах. Принципиально обозначить, что отсутствует должная нормативная база, которая регулировала бы данные отношения. Право государственной собственности и право муниципальной собственности отличается многообразием субъектов. Субъектами государственной собственности выступает Российская Федерация в целом и ее субъекты — республики, края, области и т. д., но не их органы власти или управления (п. 3 ст. 214 ГК РФ). Они выступают от имени государственного образования в имущественных вопросах и предоставляют возможность осуществлять права собственника, согласно своей компетенции. Субъектами права муниципальной собственности являются муниципальные образования, такие как городские и сельские поселения и другие. От их имени в гражданском обороте правомочия могут осуществлять те или иные органы в соответствии со своей компетенцией (статья 125 Гражданского кодекса РФ). Привязка перечня имущества (статья 50 ФЗ № 131) к перечню вопросов местного значения муниципальных образований создает препятствие для социально-экономического становления муниципальных образований, это заметно в обстоятельствах перераспределения полномочий. Перепрофилируя свое имущество, муниципальные образования могли эластично реагировать на потребности населения в той или иной услуге. Но, к сожалению, муниципальная собственность в современных условиях, конкретно отличается от того что была в ранние годы реформы. Положение и уровень эффективности управления муниципальной собственностью в нынешнее время не реализует на практике ее экономическую сущность как основу местного самоуправления.

Со стороны уполномоченных органов, выявляется не высокий уровень управления муниципальной собственностью, исходя из этого можно определить, что собствен-

ник имущества в большинстве случаев занимает роль наблюдателя. В свою очередь собственнику не гарантируется защита своих прав и законных интересов, вследствие этого проявляется не высокий уровень финансовых поступлений неналогового характера как вспомогательный источник доходной части местного самоуправления, что приводит к неудовлетворению интересов и потребностей населения.

За последнее десятилетие безусловно город Улан-Удэ сильно изменился. Прежде всего, это рост самого города и создание жилья. Если говорить о жилье, то в целом по России 2016 год был успешным, ведь по объемам жилищного строительства впервые превзошли показатель РСФСР в составе Советского Союза.

Да, количество квадратных метров, вводимых в эксплуатацию МКД превышает площадь ИЖС. Однако, следует учитывать площади земельных участков фактически занятые. Так, за последние три года площадь земельных участков, предоставленных для ИЖС более чем в три раза превышает площадь земельных участков, предоставленных под многоквартирную жилую застройку.

Сегодня объем территорий, занятые ИЖС явно не вписываются в основные принципы развития столичных городов.

Ситуация с самовольным строительством, нерегулируемая долгие годы, а также принятие генерального плана в 2008 году, принятие 115 Закона об оформлении самовольных построек, к сожалению, не всегда выстраивались по законам логики. Принимая во внимание, что Генеральный план — это документ градостроительного планирования, нельзя не обращать внимания, что огромные жилые массивы оказались в зонах, не предназначенных под жилую застройку. В то же время сегодня Генеральный план предусматривает свободные территории, предназначенные под ИЖС.

Наглядные примеры:

- 106 мкр., где около 100 земельных участков, фактически застроенных гражданами, находятся в зонах, не предназначенных для жилищного строительства.
- территории вблизи п. Таёжный, где расположены жилые дома, расположены в спортивно-зрелищной зоне и определены под спорткомплекс.
- гора Батарейная, где на сравнительно небольшой территории, расположены 7 территориальных зон.

Поэтому в 2017 году считаю необходимым

Во-первых, проработать корректировку генерального плана города, с учетом прав, предоставленных гражданам 115 законом.

Во-вторых, провести детальную инвентаризацию свободных территорий, предназначенных под индивидуальное и малоэтажное жилищное строительство и внести предложения по переводу их в иные зоны.

Сегодня процессу развития частного сектора в городе способствуют и предусмотренные законодательные положения. Так, действует установленное республиканским законом право на бесплатное получение земельного

участка льготным категориям граждан, которых на сегодня в очереди 8724 человека. Мы не должны выполняя закон, а также поручение Д. А. Медведева по необходимости ликвидации очереди многодетных за 3 года, обманывать граждан и самих себя. В 2016 году по инициативе города были приняты изменения в закон по нуждаемости многодетных. Взгляните на результаты. Так, по состоянию на 31.12.2016 с момента действия внесенных поправок, в Комитет поступило всего 8 заявлений от граждан, имеющих трех и более детей, тогда как по сравнению с аналогичным периодом прошлого 2015 года (июль-декабрь) поступило 452 заявления. Это говорит о том, что сейчас на учет встают только те граждане, которые действительно нуждаются в улучшении жилищных условий.

Отсутствие свободных площадей, огромная потребность в обеспечении инфраструктурой предоставленных земель определило необходимость предложить Правительству РБ рассмотреть возможность замены предоставления индивидуальных земельных участков на денежную компенсацию либо субсидирование участия граждан в многоквартирном жилищном строительстве. Просим республиканские министерства поддержать нас в данном направлении.

Далее, проблеме ИЖС способствует и реализация закона о садовых и дачных участках. В городе Улан-Удэ находится 135 СНТ и ДНТ. Практически абсолютное большинство используется как жилье для постоянного проживания. То, что количество таких «дачных» участков на территории города явно зашкаливает, очевидно. Однако, сегодня закон продолжает обязывать ОМСУ ставить нуждающихся в садовых, дачных участках на учет. Основания для отказа минимальны. Сегодня в районных администрациях на учет поставлено свыше 2500 граждан. Для чего? Если генеральный план города не предусматривает земель для ведения дачного хозяйства. Но ведь закон действует и его надо исполнять. В этой связи, считаем необходимым в 2017 году совместно с Минимуществом предусмотреть нормы права о возможности предоставления таких земель только в муниципальных районах, независимо от того, что граждане стоят в очереди в городе.

Кроме того, мы намерены в текущем году совместно с районными администрациями разработать и реализовать дорожную карту по инвентаризации территорий действующих СНТ и ДНТ не только на предмет использования земель, но и регистрации жилых строений на них, определения правообладателя объектов инфраструктуры, в частности линий электропередач и т. д.

Третье, необходимо отметить, что сегодня взять землю под ИЖС с торгов несложно. Т. е. если в ген плане эта зона ИЖС, то отказать гражданину невозможно. Нормы земельного кодекса о комплексной застройке, предусматривая возможность выкупа земель после утверждения проекта планировки, фактически стимулируют спекуляцию на земельном рынке. Поэтому предлагаем Правительству РБ совместно с ОМСУ проанализировать нормы земельного законодательства о заявительном порядке предостав-

ления земель под ИЖС и рассмотреть возможность соответствующей законодательной инициативы.

Резюмируя, скажу, что сегодня развитие города Улан-Удэ возможно только при полном прекращении предоставления земель под ИЖС, а также сокращения имеющегося ветхого частного сектора, за счет программ по развитию застроенных территорий со строительством МКД. А спрос горожан на проживание в частных домах то количество ИЖС, которое имеется в городе, вполне удовлетворит.

Говоря о городской среде, напомним, что с 1 января 2017 года вступили в силу поправки в Градостроительный кодекс, которые устанавливают минимально допустимое количество объектов коммунальной, транспортной и социальной инфраструктуры для каждой территории и предусматривают возможность участия общественности в работе над планировкой населённых пунктов.

Сегодня глядя на городские дворы очевидна проблема с парковочным пространством и засилием в том числе дворовых территорий металлическими гаражами. В 2016 году был проведен анализ сложившейся ситуации и сегодня определены основные задачи в этом направлении:

- подготовка нормативной базы о возможности признания права муниципальной собственности на гараж, который владелец не убрал по требованию до его фактического вывоза
- замена процедуры возврата вывезенных гаражей на их утилизацию
- развитие системы подземных и многоуровневых парковок. Это процесс сложный и здесь важно активное участие Фонда развития г. Улан-Удэ.

На первый взгляд, эти методы могут показаться достаточно жёсткими, но практика показывает, что без кардинальных мер проблему мы никогда не решим.

Продолжая тему благоустройства, затронем следующую проблему городских улиц — это нестационарные торговые объекты. Борьба идёт до сих пор, и на уровне законодательства в том числе. Сегодня установлено, что размещение нестационарных торговых объектов должно осуществляться в соответствии с утвержденной Схемой без предоставления земельных участков. Но важно заметить, что сегодня нет четкого закрепления порядка взимания платы и соблюдения принципов конкурсного отбора при предоставлении права на размещение таких объектов, нет четких оснований для прекращения права на использование земельного участка. Кроме того, нельзя забывать, что в настоящее время на территории г. Улан-Удэ действует свыше 400 договоров аренды таких объектов, и что уж скрывать львиная доля из них имеет признаки капитальных строений.

В этой связи, считаем необходимым в 2017 году заинтересованным структурным подразделениям Администрации:

- провести комплексную полноценную ревизию всех размещенных нестационарных объектов
- предусмотреть механизм трансформации имеющихся арендных отношений



— утвердить порядок предоставления права на размещение таких объектов.

Безусловно, городское развитие — это не только жилые кварталы. Исторически, на территории г. Улан-Удэ расположены крупные и небольшие промышленные предприятия. Сегодня вопрос об установлении санитарно-защитных зон предприятий, это вопрос и перспективного развития, и соблюдения прав граждан на жилище, на благоприятную окружающую среду. Отсутствие установленных санитарно-защитных зон сегодня не позволяет реализовать право на оформление земельных участков жителям мкр. Южный в районе УУ птицефабрики, в районе Нефтебазы, в сан зоне РЖД, жителям мкр. Площадка в зоне подлета самолетов.

И если по некоторым направлениям в 2016 году произошли сдвиги (зона Аэропорта «Байкал», подстанции Северная, городских кладбищ), то уже несколько лет омы не могут добиться реальных действий в отношении УУ птицефабрики, нефтебазы, шумовой зоны военного аэродрома Восточный. Поэтому мы вновь обращаемся к руководителям территориальных органов Роспотребнадзора о выра-

ботке реальных механизмов понуждения собственников к проведению мероприятий.

Другой стороной данной проблемы является нахождение на территории г. Улан-Удэ золошлакоотвалов Улан-Удэнской ТЭЦ — 1, Улан-Удэнского авиационного завода, полигона промышленных отходов ЛВРЗ. 3 года хождения по инстанциям понадобилось Комбинату по благоустройству для оформления земли под полигон ТБО на территории Тарбагатайского района. Сегодня в решении земельных вопросов город остается один на один с муниципальными районами, которые конечно же не заинтересованы в использовании своих территорий для указанных нужд. И потому очевидно, что требуется активное содействие Правительства РБ, в том числе и государственная программа в вопросах размещения вспомогательных для работы промышленных предприятий объектов за пределами столицы республики.

В заключении выражаю благодарность руководству города, федеральным и республиканским органам, депутатскому корпусу Улан-Удэнского городского совета за конструктивную совместную работу и поддержку в решении выполняемых Комитетом задач.

#### Литература:

1. Конституция Российской Федерации: принята общероссийским референдумом от 12 декабря 1993 г. // СПС «Консультант Плюс»;
2. Федеральный закон Российской Федерации от 06.10.2003 № 131 — ФЗ «Об общих принципах организации местного самоуправления в Российской Федерации» (в ред. Федерального закона от 03.05.2011 № 88 — ФЗ) // СПС «Консультант плюс».
3. Закон Республики Бурятия от 10.09.2007г № 2431 — III «О муниципальной службе в Республике Бурятия» // СПС «Консультант плюс».
4. Решение от 21.04.2010 г. № 272—21 «Об утверждении положения о порядке управления и распоряжения муниципальным имуществом городского округа «Город Улан — Удэ»» // СПС «Консультант плюс».
5. Бабун Р. В. Организация местного самоуправления. — М.: КноРус, 2011. — 224 с.
6. Бялкина Т. М. О некоторых проблемах эффективности осуществления местного самоуправления // Муниципальная служба: правовые вопросы, 2012, № 2.
7. Вертакова Ю. В., Харченко Е. В. Система государственного и муниципального управления. — М.: КноРус, 2011. — 272 с.
8. Петросенко А. В. Управление земельными ресурсами в РФ. // «Экономика и жизнь». — 2013. — № 9. — С. 109.
9. Григорьев В. В. Острина И. А. Руднев А. В. Управление муниципальной Недвижимостью. Учебно — практическое пособие. — М.: Дело 2010 г.
10. Гегедюш Н. С., Мокеев М. М., Сергушко С. В. и др. Государственное и муниципальное управление. — М.: Высшее образование, 2011. — 183 с.
11. Ершов В. А. Государственное и муниципальное управление. М.: Гросс — Медиа, 2011. — 256 с.
12. Зеркин Д. П., Игнатов В. Г. Основы теории государственного управления. Курс лекций. — Ростов н/Д: издательский центр «МарТ», 2012. — С. 488.
13. Официальный сайт Территориального органа Федеральной службы государственной регистрации, кадастра и картографии по Республике Бурятия [Электронный ресурс] // URL: <http://www.to03.rosreestr.ru> (дата обращения: 06.06.2016)



## Подходы и методы изучения внутренней среды

Шумский Александр Дмитриевич, магистрант  
Оренбургский государственный университет

Метод, который используют для диагностики внутренних проблем, называется управленческим обследованием. Управленческое обследование представляет собой методичную оценку функциональных зон организации, предназначенную для выявления ее стратегически сильных и слабых сторон [1].

Существует большое количество методов анализа внутренней и среды организации, рассмотрим некоторые из них:

### SWOT-анализ

SWOT-анализ — это определение сильных и слабых сторон предприятия, а также возможностей и угроз, исходящих из его ближайшего окружения (внешней среды).

1. Сильные стороны (Strengths) — преимущества организации;

2. Слабости (Weaknesses) — недостатки организации;

3. Возможности (Opportunities) — факторы внешней среды, использование которых создаст преимущества организации на рынке;

4. Угрозы (Threats) — факторы, которые могут потенциально ухудшить положение организации на рынке.

Для проведения анализ необходимо:

1. Определить основное направление развития предприятия (его миссию)

2. Взвесить силы и оценить рыночную ситуацию, чтобы понять, возможно, ли двигаться в указанном направлении и каким образом это лучше сделать (SWOT-анализ);

3. Поставить перед предприятием цели, учитывая его реальные возможности (определение стратегических целей предприятия) [2].



Рис. 1. Последовательность действий для проведения SWOT-анализа

Проведение SWOT-анализа сводится к заполнению матрицы SWOT-анализа. В соответствующие ячейки матрицы необходимо занести сильные и слабые стороны предприятия, а также рыночные возможности и угрозы.

Сильные стороны предприятия — то, в чем оно преуспело или какая-то особенность, предоставляющая дополнительные возможности. Слабые стороны предприятия — это отсутствие чего-то важного для функционирования предприятия или что-то, что пока не удастся по сравнению

с другими компаниями и ставит предприятие в неблагоприятное положение.

Рыночные возможности — это благоприятные обстоятельства, которые предприятие может использовать для получения преимущества.

Рыночные угрозы — события, наступление которых может оказать неблагоприятное воздействие на предприятие. [2].

Сильные стороны вашего предприятия (strengths)	Рыночные возможности (opportunities)
Слабые стороны вашего предприятия (weaknesses)	Рыночные угрозы (threats)

Рис. 2. Матрица SWOT-анализа

Заполнив такую матрицу можно увидеть результат:  
 — определены основные направления развития предприятия;  
 — сформулированы основные проблемы предприятия, подлежащие скорейшему решению для успешного развития бизнеса [1].

SNW-анализ.

SNW-анализ — это усовершенствованный

SWOT-анализ.

Strength (сильная сторона),

Neutral (нейтральная сторона),

Weakness (слабая сторона).

В отличие от анализа слабых и сильных сторон SNW — анализ также предлагает среднерыночное состояние (N). Основная причина добавления нейтральной стороны является, то что «зачастую для победы в конкурентной борьбе может оказаться достаточным состояние, когда данная конкретная организация относительно всех своих конкурентов по всем кроме одной ключевым позициям находится в состоянии N, и только PEST-анализ.

PEST — анализ — это инструмент, предназначенный для выявления:

- 1) политических (Policy),
- 2) экономических (Economy),
- 3) социальных (Society),
- 4) технологических (Technology) аспектов внешней среды, которые могут повлиять на стратегию компании.

Политика изучается потому, что она регулирует власть, которая, в свою очередь, определяет среду компании и получение ключевых ресурсов для её деятельности. Основная причина изучения экономики это создание картины распределения ресурсов на уровне государства, которая является важнейшим условием деятельности предприятия. Не менее важные потребительские предпочтения определяются с помощью социальной компоненты PEST-анализа. Последним фактором является технологическая компонента. Целью её исследования принято считать выявление тенденций в технологическом развитии, которые зачастую являются причинами изменений и потерь рынка, а также появления новых продуктов.

PEST-анализ не является общим для всех организаций, так как для каждой из них существует свой особый набор ключевых факторов [1].

Таблица 1. Матрица PEST-анализа

Политика	Экономика
Введение безвизового режима	Снижение ставки рефинансирования
Налаживание государственных отношений	Рост инвестиций в отрасли
Социум	Технология
Повышение рождаемости	Развитие НТП
Благоприятное мнение о продукции	Приобретение лицензии

Профиль среды.

Для анализа среды может быть применен метод составления ее профиля. Данный метод удобно применять для составления профиля отдельно макроокружения, непосредственного окружения и внутренней среды. С помощью метода составления профиля среды удастся оценить относительную значимость для организации отдельных факторов среды.

Метод составления профиля среды состоит в следующем. В таблицу профиля среды выписываются отдельные

факторы среды. Каждому из факторов экспертным образом дается оценка:

- важности для отрасли по шкале: 3 — большая, 2 — умеренная, 1 — слабая;
- влияния на организацию по шкале: 3 — сильное, 2 — умеренное, 1 — слабое, 0 — отсутствие влияния;
- направленности влияния по шкале: +1 — позитивная, -1 — негативная.

Таблица 2. Матрица профиля среды

Факторы среды	Важность для отрасли, А	Влияние на организацию, В	Направленность влияния, С	Степень важности, D=A-B-C
1.	2	3	-1	0
2.	3	1	+1	1
3.	1	2	-1	0

Далее все три экспертных оценки перемножаются и получается интегральная оценка, показывающая степень важности фактора для организации. По этой оценке руководство может заключить, какие из факторов среды имеют

относительно более важное значение для их организации и, следовательно, заслуживают самого серьезного внимания при разработке стратегии, а какие факторы заслуживают меньшего внимания.

Метод взвешивания каждого фактора.

Другим вариантом анализа внешней среды через составление перечня внешних опасностей и возможностей организации является метод взвешивания каждого фактора (для измерения значимости каждого фактора для конкретной организации).

Взвешивание фактора осуществляется от +5 (очень положительное) через 0 (нейтральное) к -5 (очень отрицательное). Воздействие фактора — от +50 (сильное воздействие, возможность) через 0 (отсутствие воздействия, нейтральное) к -50 (сильное воздействие, серьезная опасность).

Наиболее благоприятные возможности обеспечиваются технологической мощностью организации, наибольшая

опасность заключается в конкуренции со стороны зарубежных фирм.

После анализа перечня руководство должно провести оценку сильных и слабых сторон организации. При этом оно должно иметь полное представление о внутреннем потенциале и о недостатках организации, а также о внешних проблемах.

Таким образом, можно сделать вывод, что для анализа внутренней среды существует достаточное количество способов, таких как SWOT, SNW, PEST — анализ, а также метод профиля среды и взвешивания каждого фактора [2].

Важным при анализе изучении внутренней среды предприятия является изучение специфики внутренних переменных на предприятии электроэнергетической отрасли, которых рассмотрим в следующем параграфе.

#### Литература:

1. Паларамчук А. С. Экономика предприятия: учеб. для вузов / А. С. Паларамчук. — Москва: ИНФРА-М, 2010. — 4252–453 с — ISBN 978–5–16–003883–4.
2. Самсонов В. С. Экономика предприятий энергетического комплекса: учеб. для вузов / В. С. Самсонов, М. А. Вяткин — 2-е изд. — Москва: Высш. шк., 2003. — 416 с.: ил. — ISBN 5–06–004529–3.



# МОЛОДОЙ УЧЁНЫЙ

Международный научный журнал  
Выходит еженедельно

№ 24 (158) / 2017

РЕДАКЦИОННАЯ КОЛЛЕГИЯ:

**Главный редактор:**

Ахметов И. Г.

**Члены редакционной коллегии:**

Ахметова М. Н.  
Иванова Ю. В.  
Каленский А. В.  
Куташов В. А.  
Лактионов К. С.  
Сараева Н. М.  
Абдрасилов Т. К.  
Авдеюк О. А.  
Айдаров О. Т.  
Алиева Т. И.  
Ахметова В. В.  
Брезгин В. С.  
Данилов О. Е.  
Дёмин А. В.  
Дядюн К. В.  
Желнова К. В.  
Жуйкова Т. П.  
Жураев Х. О.  
Игнатова М. А.  
Калдыбай К. К.  
Кенесов А. А.  
Коварда В. В.  
Комогорцев М. Г.  
Котляров А. В.  
Кошербаева А. Н.  
Кузьмина В. М.  
Курпаяниди К. И.  
Кучерявенко С. А.  
Лескова Е. В.  
Макеева И. А.  
Матвиенко Е. В.  
Матроскина Т. В.  
Матусевич М. С.  
Мусаева У. А.  
Насимов М. О.  
Паридинова Б. Ж.  
Прончев Г. Б.  
Семахин А. М.  
Сенцов А. Э.  
Сенюшкин Н. С.  
Титова Е. И.  
Ткаченко И. Г.  
Фозилов С. Ф.

Яхина А. С.

Ячинова С. Н.

**Международный редакционный совет:**

Айрян З. Г. (Армения)  
Арошидзе П. Л. (Грузия)  
Атаев З. В. (Россия)  
Ахмеденов К. М. (Казахстан)  
Бидова Б. Б. (Россия)  
Борисов В. В. (Украина)  
Велковска Г. Ц. (Болгария)  
Гайич Т. (Сербия)  
Данатаров А. (Туркменистан)  
Данилов А. М. (Россия)  
Демидов А. А. (Россия)  
Досманбетова З. Р. (Казахстан)  
Ешиев А. М. (Кыргызстан)  
Жолдошев С. Т. (Кыргызстан)  
Игисинов Н. С. (Казахстан)  
Кадыров К. Б. (Узбекистан)  
Кайгородов И. Б. (Бразилия)  
Каленский А. В. (Россия)  
Козырева О. А. (Россия)  
Колпак Е. П. (Россия)  
Кошербаева А. Н. (Казахстан)  
Курпаяниди К. И. (Узбекистан)  
Куташов В. А. (Россия)  
Лю Цзюань (Китай)  
Малес Л. В. (Украина)  
Нагервадзе М. А. (Грузия)  
Прокопьев Н. Я. (Россия)  
Прокофьева М. А. (Казахстан)  
Рахматуллин Р. Ю. (Россия)  
Ребезов М. Б. (Россия)  
Сорока Ю. Г. (Украина)  
Узаков Г. Н. (Узбекистан)  
Хоналиев Н. Х. (Таджикистан)  
Хоссейни А. (Иран)  
Шарипов А. К. (Казахстан)  
Шуклина З. Н. (Россия)

**Руководитель редакционного отдела:** Кайнова Г. А.

**Ответственные редакторы:** Осянина Е. И., Вейса Л. Н.

**Художник:** Шишков Е. А.

**Верстка:** Бурьянов П. Я., Голубцов М. В., Майер О. В.

Статьи, поступающие в редакцию, рецензируются.

За достоверность сведений, изложенных в статьях, ответственность несут авторы.

Мнение редакции может не совпадать с мнением авторов материалов.

При перепечатке ссылка на журнал обязательна.

Материалы публикуются в авторской редакции.

**АДРЕС РЕДАКЦИИ:**

**почтовый:** 420126, г. Казань, ул. Амирхана, 10а, а/я 231;

**фактический:** 420029, г. Казань, ул. Академика Кирпичникова, д. 25.

E-mail: info@moluch.ru; http://www.moluch.ru/

**Учредитель и издатель:**

ООО «Издательство Молодой ученый»

ISSN 2072-0297

Подписано в печать 28.06.2017. Тираж 500 экз.

Отпечатано в типографии издательства «Молодой ученый», 420029, г. Казань, ул. Академика Кирпичникова, 25