

ISSN 2072-0297

МОЛОДОЙ УЧЁНЫЙ

МЕЖДУНАРОДНЫЙ НАУЧНЫЙ ЖУРНАЛ



17 2018
ЧАСТЬ III

16+

ISSN 2072-0297

МОЛОДОЙ УЧЁНЫЙ

Международный научный журнал

Выходит еженедельно

№ 17 (203) / 2018

РЕДАКЦИОННАЯ КОЛЛЕГИЯ:

Главный редактор: Ахметов Ильдар Геннадьевич, кандидат технических наук

Члены редакционной коллегии:

Ахметова Мария Николаевна, доктор педагогических наук

Иванова Юлия Валентиновна, доктор философских наук

Каленский Александр Васильевич, доктор физико-математических наук

Куташов Вячеслав Анатольевич, доктор медицинских наук

Лактионов Константин Станиславович, доктор биологических наук

Сараева Надежда Михайловна, доктор психологических наук

Абдрашилов Турганбай Курманбаевич, доктор философии (PhD) по философским наукам

Авдеюк Оксана Алексеевна, кандидат технических наук

Айдаров Оразхан Турсункожаевич, кандидат географических наук

Алиева Тарана Ибрагим кызы, кандидат химических наук

Ахметова Валерия Валерьевна, кандидат медицинских наук

Брезгин Вячеслав Сергеевич, кандидат экономических наук

Данилов Олег Евгеньевич, кандидат педагогических наук

Дёмин Александр Викторович, кандидат биологических наук

Дядюн Кристина Владимировна, кандидат юридических наук

Желнова Кристина Владимировна, кандидат экономических наук

Жуйкова Тамара Павловна, кандидат педагогических наук

Жураев Хуснидин Олтинбоевич, кандидат педагогических наук

Игнатова Мария Александровна, кандидат искусствоведения

Калдыбай Кайнар Калдыбайулы, доктор философии (PhD) по философским наукам

Кенесов Асхат Алмасович, кандидат политических наук

Коварда Владимир Васильевич, кандидат физико-математических наук

Комогорцев Максим Геннадьевич, кандидат технических наук

Котляров Алексей Васильевич, кандидат геолого-минералогических наук

Кошербаева Айгерим Нуралиевна, доктор педагогических наук, профессор

Кузьмина Виолетта Михайловна, кандидат исторических наук, кандидат психологических наук

Курпаяниди Константин Иванович, доктор философии (PhD) по экономическим наукам

Кучерявенко Светлана Алексеевна, кандидат экономических наук

Лескова Екатерина Викторовна, кандидат физико-математических наук

Макеева Ирина Александровна, кандидат педагогических наук

Матвиенко Евгений Владимирович, кандидат биологических наук

Матроскина Татьяна Викторовна, кандидат экономических наук

Матусевич Марина Степановна, кандидат педагогических наук

Мусаева Ума Алиевна, кандидат технических наук

Насимов Мурат Орленбаевич, кандидат политических наук

Паридинова Ботагоз Жаппаровна, магистр философии

Прончев Геннадий Борисович, кандидат физико-математических наук

Семахин Андрей Михайлович, кандидат технических наук

Сенцов Аркадий Эдуардович, кандидат политических наук

Сенюшкин Николай Сергеевич, кандидат технических наук

Титова Елена Ивановна, кандидат педагогических наук

Ткаченко Ирина Георгиевна, кандидат филологических наук

Федорова Мария Сергеевна, кандидат архитектуры

Фозилов Садриддин Файзуллаевич, кандидат химических наук

Яхина Асия Сергеевна, кандидат технических наук

Ячинова Светлана Николаевна, кандидат педагогических наук

Журнал зарегистрирован Федеральной службой по надзору в сфере связи, информационных технологий и массовых коммуникаций.

Свидетельство о регистрации средства массовой информации ПИ № ФС77-38059 от 11 ноября 2009 г.

Журнал размещается и индексируется на портале eLIBRARY.RU, на момент выхода номера в свет журнал не входит в РИНЦ. Журнал включен в международный каталог периодических изданий «Ulrich's Periodicals Directory».

Статьи, поступающие в редакцию, рецензируются. За достоверность сведений, изложенных в статьях, ответственность несут авторы. Мнение редакции может не совпадать с мнением авторов материалов. При перепечатке ссылка на журнал обязательна.

Международный редакционный совет:

Айрян Заруи Геворковна, *кандидат филологических наук, доцент (Армения)*

Арошидзе Паата Леонидович, *доктор экономических наук, ассоциированный профессор (Грузия)*

Атаев Загир Вагитович, *кандидат географических наук, профессор (Россия)*

Ахмеденов Кажмурат Максutowич, *кандидат географических наук, ассоциированный профессор (Казахстан)*

Бидова Бэла Бертовна, *доктор юридических наук, доцент (Россия)*

Борисов Вячеслав Викторович, *доктор педагогических наук, профессор (Украина)*

Велковска Гена Цветкова, *доктор экономических наук, доцент (Болгария)*

Гайич Тамара, *доктор экономических наук (Сербия)*

Данатаров Агахан, *кандидат технических наук (Туркменистан)*

Данилов Александр Максимович, *доктор технических наук, профессор (Россия)*

Демидов Алексей Александрович, *доктор медицинских наук, профессор (Россия)*

Досманбетова Зейнегуль Рамазановна, *доктор философии (PhD) по филологическим наукам (Казахстан)*

Ешиев Абдыракман Молдоалиевич, *доктор медицинских наук, доцент, зав. отделением (Кыргызстан)*

Жолдошев Сапарбай Тезекбаевич, *доктор медицинских наук, профессор (Кыргызстан)*

Игисинов Нурбек Сагинбекович, *доктор медицинских наук, профессор (Казахстан)*

Кадыров Кутлуг-Бек Бекмуратович, *кандидат педагогических наук, декан (Узбекистан)*

Кайгородов Иван Борисович, *кандидат физико-математических наук (Бразилия)*

Каленский Александр Васильевич, *доктор физико-математических наук, профессор (Россия)*

Козырева Ольга Анатольевна, *кандидат педагогических наук, доцент (Россия)*

Колпак Евгений Петрович, *доктор физико-математических наук, профессор (Россия)*

Кошербаева Айгерим Нуралиевна, *доктор педагогических наук, профессор (Казахстан)*

Курпаяниди Константин Иванович, *доктор философии (PhD) по экономическим наукам (Узбекистан)*

Куташов Вячеслав Анатольевич, *доктор медицинских наук, профессор (Россия)*

Кыят Эмине Лейла, *доктор экономических наук (Турция)*

Лю Цзюань, *доктор филологических наук, профессор (Китай)*

Малес Людмила Владимировна, *доктор социологических наук, доцент (Украина)*

Нагервадзе Марина Алиевна, *доктор биологических наук, профессор (Грузия)*

Нурмамедли Фазиль Алигусейн оглы, *кандидат геолого-минералогических наук (Азербайджан)*

Прокопьев Николай Яковлевич, *доктор медицинских наук, профессор (Россия)*

Прокофьева Марина Анатольевна, *кандидат педагогических наук, доцент (Казахстан)*

Рахматуллин Рафаэль Юсупович, *доктор философских наук, профессор (Россия)*

Ребезов Максим Борисович, *доктор сельскохозяйственных наук, профессор (Россия)*

Сорока Юлия Георгиевна, *доктор социологических наук, доцент (Украина)*

Узаков Гулом Норбоевич, *доктор технических наук, доцент (Узбекистан)*

Федорова Мария Сергеевна, *кандидат архитектуры (Россия)*

Хоналиев Назарали Хоналиевич, *доктор экономических наук, старший научный сотрудник (Таджикистан)*

Хоссейни Амир, *доктор филологических наук (Иран)*

Шарипов Аскар Калиевич, *доктор экономических наук, доцент (Казахстан)*

Шуклина Зинаида Николаевна, *доктор экономических наук (Россия)*

Руководитель редакционного отдела: Кайнова Галина Анатольевна

Ответственный редактор: Осянина Екатерина Игоревна

Художник: Шишков Евгений Анатольевич

Верстка: Бурьянов Павел Яковлевич, Голубцов Максим Владимирович, Майер Ольга Вячеславовна

Почтовый адрес редакции: 420126, г. Казань, ул. Амирхана, 10а, а/я 231.

Фактический адрес редакции: 420029, г. Казань, ул. Академика Кирпичникова, д. 25.

E-mail: info@moluch.ru; http://www.moluch.ru/.

Учредитель и издатель: ООО «Издательство Молодой ученый».

Тираж 500 экз. Дата выхода в свет: 16.05.2018. Цена свободная.

Материалы публикуются в авторской редакции. Все права защищены.

Отпечатано в типографии издательства «Молодой ученый», 420029, г. Казань, ул. Академика Кирпичникова, д. 25.

На обложке изображена *Татьяна Максимовна Бирштейн* (1928 г.) — советский и российский биофизик, доктор физико-математических наук, известная своим вкладом в статистическую физику полимеров.

Татьяна Бирштейн родилась в Ленинграде в семье врачей — терапевта Макса (Мордуха) Мироновича Бирштейна, заведующего терапевтическим отделением в больнице Володарского, и фтизиатра Марии Израилевны Бабиной, работавшей в противотуберкулёзном диспансере. Годы юности Татьяны Бирштейн прошли в суровую эпоху Второй мировой войны, о чём она написала в книге воспоминаний детей о блокаде Ленинграда. В 1951 году она окончила физический факультет ЛГУ, затем под руководством М. В. Волькенштейна — аспирантуру ЛГПИ имени Герцена. С 1986 года была главным научным сотрудником Института высокомолекулярных соединений РАН.

В 1991 году Татьяна Бирштейн получила звание профессора, а через 7 лет — почетное звание заслуженного деятеля науки Российской Федерации.

Татьяна Максимовна внесла существенный вклад в изучение конформационной статистики макромолекул. Область ее исследований — статистическая физика полимерных систем: фазовые переходы, адсорбция, полимерные и полиэлектролитные системы, самоорганизация блок-сополимеров, жидкокристаллические структуры в полимерных системах, полимерные щетки. Т. М. Бирштейн — автор более 280 публикаций в научных журналах, автор монографии и редактор сборников научных работ по физике полимеров и биополимеров.

В 2007 году была удостоена награды L'Oréal-UNESCO «Женщинам в науке» (которую еще называют Нобелевской премией для женщин) за её вклад в понимание форм, размеров и движения больших молекул. В 2008 году стала лауреатом премии имени В. А. Каргина РАН.

Екатерина Осянина, ответственный редактор

СОДЕРЖАНИЕ

ГОСУДАРСТВО И ПРАВО

Богатырев И. К.

Уголовно-правовая охрана половой неприкосновенности несовершеннолетних.... 217

Видяйло Н. А.

Особенности кадрового делопроизводства организаций, находящихся в зонах, подвергшихся воздействию радиации вследствие катастрофы на Чернобыльской АЭС (на примере Тульской области) 219

Высокин А. К.

Проблемные вопросы отмены дарения 221

Голопузова Е. А.

Правовые основы участия прокурора в гражданском судопроизводстве..... 223

Гусейнова М. К.

Наследование выморочного имущества..... 225

Даргель М. В.

Органы управления корпоративного юридического лица 229

Дугарова М. В.

К вопросу об элементах смешанного договора..... 231

Жданов Н. С.

Субъективные признаки убийства, совершенного в состоянии аффекта 233

Исаев И. Д.

Соотношение презумпции невиновности, изложенной в международных нормативно-правовых актах, с презумпцией невиновности, закрепленной в законодательствах РФ и других стран 236

Ковальчук Н. С.

Применение ограничений, запретов, преимуществ, установленных Федеральным законом от 05.04.2013 г. № 44-ФЗ, в лечебном учреждении 239

Маркелова А. И.

Актуальные вопросы расследования преступлений против половой неприкосновенности малолетних 244

Некоз А. С.

К вопросу о правовой природе и признаках подстрекательства к преступлению..... 245

Никкоров Е. Ю.

Особенности добровольной ликвидации юридического лица 248

Оганесян В. Г.

Фонд защиты прав граждан — участников долевого строительства: сравнительный анализ 251

Солдатенкова Е. В.

Институт налоговой амнистии в системе налогового и финансового права 252

Фомина А. А.

История становления и развития ювенальной юстиции в России в дореволюционный период..... 256

ИСТОРИЯ

Горновский А. О.

Влияние Осоавиахим на развитие спорта в 20–30-е годы на территории Вотской автономной области Удмуртии..... 258

Чурсинов А. Г.

Социальная деятельность Русской православной церкви в Ставрополье в 1990–2000-е годы 262

СОЦИОЛОГИЯ

Скачок В. Е., Кожекина И. Ю., Петровская Л. Ю., Котлярович А. А., Проурзина О. Ю.

Место безопасности в жизни человека и общества и её вес в системе потребностей.. 266

Староконь Е. В.

Анализ феномена национализма: понятие, типы, цели..... 268

ПСИХОЛОГИЯ

Бадалян Н. Р.

Особенности развития монологической речи современных старших дошкольников..... 271

Макарова А. М., Байгачёв Д. И., Дорошенко Н. А., Короткевич А. А., Нестереня В. Г., Новикова Е. А., Старостина Е. А., Янущик А. Н.

Эффективность использования мнемонических приёмов 273

Филяева Е. Н.

Развитие наглядно-действенного мышления современных дошкольников 275

ПЕДАГОГИКА

Валиев А. Н., Отабеков У. Г., Буриев Ж. И.

Дидактические игры как фактор повышения интереса учащихся к графической деятельности и черчению..... 277

Герасимова В. В.

Обучение изобразительной деятельности детей с интеллектуальной недостаточностью на занятиях по аппликации 282

Некрасова М. В.

Ресурсное состояние как профилактика эмоционального выгорания педагогов 285

Сандимиров С. А., Алехин И. А.

Профилактика травматизма у детей при занятиях танцами в стиле брейк-данс..... 288

Соколова Д. М.

Использование сервиса Let's test для организации формирующего оценивания 291

Тураева С. Х.

Нравственное воспитание личности 293

Усачева Л. В.

Сенсомоторное развитие детей с тяжелыми множественными нарушениями развития как фактор познавательной деятельности 297

Фаттакова Э. Б.

Методические особенности изучения темы «Сложные предложения» в 4 классе..... 299

ФИЗИЧЕСКАЯ КУЛЬТУРА И СПОРТ

Мокеев С. В., Белозёров В. В.

Внедрение элементов спортивного туризма на уроках физической культуры 302

Набиев Т. Э.

Организация тренировочного процесса в секциях по групповым видам спорта 304

ИСКУССТВОВЕДЕНИЕ

Цветкова А. В.

Вдохновляющая анатомия 306

ФИЛОЛОГИЯ

Адылова Ф. М.

Интертекстуальность в произведениях Э. Хемингуэя 309

Адылова Ф. М.

Интерпретация художественного текста 310

Akhmadalievа K. A.

The peculiarities of implementing dramatic activities in English language lessons..... 312

Ашимова А. К.

Многозначность фразеологической единицы в аспекте межкультурной коммуникации 314

Ляшенко М. С., Зябликова А. О.,

Дворянинова А. Д.

К вопросу о роли заимствований в изучении английского языка в профессиональной сфере 316

Hasanova F. M.

Comparative-typological classification of the speech genre «oath» in English and Uzbek languages..... 318

Шалчкова Е. А.

Языковая специфика внутренней речи..... 319

ПРОЧЕЕ

Дронова Е. А.

Современное озеленение исторических объектов 321

ГОСУДАРСТВО И ПРАВО

Уголовно-правовая охрана половой неприкосновенности несовершеннолетних

Богатырев Иван Константинович, магистрант
Волгоградский государственный университет

В представленной статье обозначена высокая нормативно правовая значимость определения половой неприкосновенности несовершеннолетних в РФ. Продемонстрирована тенденция роста совершения преступлений против половой свободы несовершеннолетних в РФ. Охарактеризованы основные негативные последствия посягательства на половую неприкосновенность несовершеннолетних. Проанализирован ряд проблем в действующем уголовном законодательстве РФ.

Ключевые слова: половая неприкосновенность, половая свобода, несовершеннолетие, уголовно-правовая охрана, объект преступления, объективная сторона преступления.

В современном мире преступления полового характера в отношении несовершеннолетних лиц происходят повсеместно и имеют тенденцию роста. За период 2012—2015 годов следователями признаны потерпевшими свыше 65 тысяч несовершеннолетних, из них свыше 34 тысяч, то есть более половины, малолетние. Еще большую тревогу, по словам Председателя СК РФ Александра Бастрыкина, вызывает тот факт, что за 4 года почти в два раза увеличилось количество возбужденных уголовных дел о преступлениях, совершенных против половой неприкосновенности детей и подростков. По данным криминальной статистики, в 2012 году было совершено 6499 таких преступлений, а в 2015 году — уже 10942 [1, с. 3]. Половая свобода и половая неприкосновенность личности является одним из объектов уголовного права Российской Федерации. Это значит, что все общественные отношения, возникающие на основе данной категории, охраняются нормами этой отрасли. Поэтому любые негативные действия, которыми нарушается половая свобода и половая неприкосновенность личности, повлекут уголовные меры воздействия на виновное лицо. Данный фактор является крайне важным, потому что посягательства на людей в данной отрасли их свобод несут крайне негативные последствия. Они, как правило, выражаются в форме вреда психического и физического. В первом случае человек получает психологическую травму в силу посягательств на его неприкосновенность. Физический вред может возникнуть по причине насильственных действий, которые использовались при нарушении свободы. Отсюда следует, что мы можем говорить не просто о наличии юридической защиты половой свободы и неприкосновенности, но еще и о целой системе общественно

опасных деяний, которые предусмотрены УК Российской Федерации. Они позволяют оградить людей и их конкретную свободу от противоправных действий, которые могут нанести значительный вред. Объект данных преступлений, как правило, имеет комплексный характер. Это не только половая неприкосновенность в её классической форме, но еще и нравственные общественные нормы, здоровье человека, развитие несовершеннолетних психического и физического характера. Таким образом, подобные преступления в большей части случаев посягают сразу на несколько достаточно важных социальных категорий. Объективной стороной преступления является совершение деяния в виде полового сношения с лицом, не достигшем совершеннолетия, так же в объективную сторону изнасилования входит, либо угроза физического насилия или его применения, а также использование беспомощного состояния потерпевшей

Несмотря на принимаемые Российской Федерацией меры по стабилизации всех жизненно важных сфер, в нашем обществе все чаще встречаются искажение базовых нравственных ориентиров, замена истинных духовно-нравственных идеалов узкоэгоистическими ценностями потребительского общества. В нашей стране в сфере детства есть определенные проблемы, имеет место распространенность семейного неблагополучия, жестокого обращения с детьми и всех форм насилия в отношении детей, о чем сказано в Национальной стратегии действий в интересах детей на 2012—2017 годы, утвержденной указом Президента РФ от 1 июня 2012 г. № 761 [2]. В современных реалиях дети являются менее защищенной категорией лиц от преступных посягательств, против половой неприкосновенности, а потому от законо-

дателя требуется пристальное внимание к охране данной категории граждан.

Преступления против половой неприкосновенности детей имеют достаточно высокую степень латентности. Как отметил Верховный суд Республики Карелия в своем Обобщении судебной практики, совершение неоднократных насильственных преступлений против половой свободы и половой неприкосновенности несовершеннолетних нередко было обусловлено особенностями детской психики: дети боялись оказать сопротивление насильникам и рассказать об их действиях родителям.

Следственные работники констатируют, что преступления против половой неприкосновенности несовершеннолетних являются одними из наиболее опасных видов криминальной активности, т. к. в процессе их совершения происходит мощное деструктивное воздействие на потерпевших, что сопровождается страданиями, дезадаптацией, суицидальными тенденциями и т. д. Раскрытие и расследование указанных преступлений вызывают значительные трудности; количество нераскрытых преступлений данной группы ежегодно растет. В Российской Федерации преступления против половой неприкосновенности несовершеннолетних — это деяния, которые признаются уголовно наказуемыми в соответствии со статьями 131—135, 240, 240.1, 241, 242, 242.1, 242.2, УК РФ. Они, в свою очередь, содержат норму о том, что любые действия сексуального характера с лицом, которое не достигло возраста 16 лет, караются законом. При этом возраст лица имеет принципиальное значение для правовой квалификации. Проведенные Ю.М. Антоняном исследования лиц, жертвами которых стали малолетние граждане, и изучив уголовные дела в их отношении, позволили дать криминологическую характеристику лиц, совершивших половые преступления против несовершеннолетних. Так, структура половых преступлений представлена ст. 131—21%; ст. 132—43%; ст. 134—22%; ст. 135—14%. По возрасту преступники: 17 лет — 1%; 21—32 года — 67%; 40—52 года — 32%. Безусловно, необходимо упомянуть и высокую степень общественной опасности таких преступлений для здоровья, развития и социальной адаптации пострадавших детей [3, с. 247]. Согласно исследованиям ГНЦ ССП им. В. П. Сербского, половые преступления (как насильственные, так и ненасильственные) приводят к тяжелейшим психологическим и клиническим последствиям для несовершеннолетних потерпевших любого возраста, таким как суициды, членовредительство, агрессия, формирование «цикла насилия», школьная неуспеваемость, побеги из дома и школы, вступление в асоциальные группировки, острые посттравматические расстройства (энурез (недержание мочи), логоневроз (заикание), страхи, депрессии, фобии), а также нарушение психосоциального развития вплоть до формирования садомазохистских тенденций и гомосексуальной ориентации. Особо тяжкие психологические травмы причиняются детям в случаях инцестных половых контактов с род-

ственниками и иными членами семьи (40% сексуальных злоупотреблений). [4, с. 49].

Данная статистика полностью характеризует специфическое возрастное предрасположение к совершению преступлений в сфере половой неприкосновенности несовершеннолетних. Делая акцент на данной статистике, можно сделать следующие выводы о значимости половой свободы несовершеннолетних, и обратиться к этому понятию, а что же такое половая свобода. Половая свобода есть свобода вступать в половое общение с другими лицами, иным образом удовлетворять свое половое влечение и не допускать какого — либо принуждения или понуждения в этой сфере. Это не только свобода от принуждения, но и свобода на самоопределение в половом общении.

В современном Российском уголовном законодательстве существует ряд острых проблем, возникших вследствие возникновения Федерального закона от 29.02.2012 № 14-ФЗ «О внесении изменений в Уголовный кодекс Российской Федерации и отдельные законодательные акты Российской Федерации в целях усиления ответственности за преступления сексуального характера, совершенные в отношении несовершеннолетних». В пояснительной записке к Закону № 14-ФЗ отмечается, что «целью настоящего Закона является повышение эффективности противодействия поражающим своей жестокостью и дерзостью преступлениям, совершаемым против половой неприкосновенности детей» [5]. Изменения ст. ст. 134 и 135 УК РФ, в которых законодатель вернулся к признаку недостижения половой зрелости потерпевшими, этому не соответствуют. Данный признак хорошо известен отечественному уголовному праву по ст. 119 УК РСФСР. Отказ от данного признака был вызван обоснованной критикой и признанием сложности его установления как сильно зависящего от характеристики конкретного потерпевшего. В настоящий момент при квалификации по ст. ст. 134 и 135 УК РФ необходимо установление данного состояния наряду с не достижением потерпевшим возраста 16 лет. Одновременное наличие указанных признаков возможно не всегда. К тому же, учитывая формальную конструкцию состава преступления и несмотря на исключение признака заведомого знания характеристики потерпевшего, с позиции субъективной стороны рассматриваемого преступления, виновный должен знать (пусть и не достоверно) как о возрасте потерпевшего, так и о не достижении им половой зрелости. Закон № 14-ФЗ включил в ст. 134 УК РФ примечание 2, в котором указывается, что если разница в возрасте между потерпевшим и подсудимым составляет менее четырех лет, к последнему не может быть применено наказание в виде лишения свободы за совершение преступлений, предусмотренных ч. 1 ст. 134 и ч. 1 ст. 135 УК РФ [6].

Таким образом, на современном этапе развития уголовно — правового законодательства в Российской Федерации мы видим, что принимаемые меры по охране половой неприкосновенности несовершеннолетних не достигли ощутимых результатов по предотвращению пося-

гательств на половую свободу данной категории людей. В современном обществе необходимо более тщательно продвигать работу по усовершенствованию уголовного законодательства в сфере половой неприкосновенности не-

совершеннолетних. Только благоприятное физическое и психическое развитие, а так же здоровье молодого поколения определяет перспективы развития всего Российского государства в целом.

Литература:

1. Российская газета — Федеральный выпуск № 7089 (221). [Электронный ресурс]. — URL: <http://www.rg.ru> (дата обращения 20.04.2018)
2. Указ Президента РФ от 01.06.2012 N 761 «О Национальной стратегии действий в интересах детей на 2012–2017 годы» // Доступ из СПС «КонсультантПлюс».
3. Антонян, Ю. М., Кудрявцев В. Н., Эминов В. Е.. Личность преступника. — СПб.: Издательство «Юридический центр Пресс», 2004. — 366 с.. 2004
4. Пристанская, О. В. Плюсы и минусы Федерального закона «О внесении изменений в Уголовный кодекс Российской Федерации» (по вопросу усиления уголовной ответственности за совершение преступлений против жизни, здоровья и половой неприкосновенности несовершеннолетних) // Вестник Академии Генеральной прокуратуры Российской Федерации. 2009. № 12. с. 49–50.
5. Пояснительная записка к проекту Федерального закона «О внесении изменений в Уголовный кодекс Российской Федерации и другие законодательные акты Российской Федерации в целях усиления ответственности за преступления сексуального характера, совершенные в отношении несовершеннолетних» // Официальный сайт Государственной Думы РФ. URL: <http://asozd2.duma.gov.ru> (дата обращения 20.04.2018).
6. Федеральный закон от 29.02.2012 № 14-ФЗ «О внесении изменений в Уголовный кодекс Российской Федерации и отдельные законодательные акты Российской Федерации в целях усиления ответственности за преступления сексуального характера, совершенные в отношении несовершеннолетних» // Официальный интернет-портал правовой информации. URL: <http://pravo.gov.ru:8080/page.aspx?12024> (дата обращения 20.04.2018).

Особенности кадрового делопроизводства организаций, находящихся в зонах, подвергшихся воздействию радиации вследствие катастрофы на Чернобыльской АЭС (на примере Тульской области)

Видяйло Наталия Александровна, магистрант

Тульский государственный педагогический университет имени Л. Н. Толстого

Тульская область занимает первое место по площади загрязнения территории среди других регионов страны, пострадавших от аварии на Чернобыльской АЭС. 56% территории региона подверглось заражению. Защита прав и интересов граждан, пострадавших от последствий чернобыльской катастрофы находится на особом контроле государства, поэтому работникам кадровой службы необходимо знать особенности кадрового делопроизводства в зоне радиоактивного загрязнения.

Для правильного ведения кадрового делопроизводства в предприятиях, которые находятся в зоне, подвергшейся воздействию радиации вследствие катастрофы на Чернобыльской АЭС, работникам кадровых служб необходимо изучить Закон РФ от 15.05.1991 N 1244–1 (ред. от 07.03.2018, с изм. от 16.03.2018) «О социальной защите граждан, подвергшихся воздействию радиации вследствие катастрофы на Чернобыльской АЭС» [1]. Он состоит из 5 разделов и 49 статей. В этом законе подробно описыва-

ются пенсионные льготы, возмещение вреда, формы социальной поддержки и финансовой компенсации.

Чтобы узнать, находится ли организация в зоне, подвергшейся воздействию радиации вследствие катастрофы на Чернобыльской АЭС, нужно воспользоваться Постановлением правительства РФ от 8 октября 2015 г. N 1074 «Об утверждении перечня населенных пунктов, находящихся в границах зон радиоактивного загрязнения вследствие катастрофы на Чернобыльской АЭС» [5]. Также в разделе 2 Закона N 1244–1 даются определения зон радиоактивного загрязнения. Существуют 4 типа зон радиоактивного загрязнения: зона отчуждения, зона отселения, зона проживания с правом на отселение, зона проживания с льготным социально-экономическим статусом.

В Тульской области из 4 зон радиоактивного загрязнения находятся 2 зоны: зона проживания с правом на отселение и зона проживания с льготным экономическим статусом. В данной статье будет более подробно рассмо-

трена зона проживания с льготным экономическим статусом.

В пункте 4 статьи 19 Закона РФ № 1244–1 представлены льготы для работников, постоянно проживающих и работающих на территории зоны проживания с правом на отселение. В этой зоне работающие граждане имеют право на дополнительный оплачиваемый отпуск за работу с вредными условиями труда при условии постоянного проживания до 2 декабря 1995 года. Этот отпуск нельзя делить, он предоставляется только полностью в количестве 7 календарных дней. Для оформления отпуска работнику нужно написать заявление, в котором в качестве основания важно упомянуть статью 116 «Ежегодные дополнительные оплачиваемые отпуска» главы 19 Трудового кодекса РФ [4] и пункт 4 статьи 19 Закона РФ № 1244–1, подписать приказ на отпуск в отделе кадров предприятия, взять справку зарплате в разрезе каждого месяца с общим итогом в бухгалтерии и отнести ее в местный орган социальной защиты населения, из средств которого оплачивается чернобыльский отпуск.

Также в соответствии с пунктом 5 части 1 статьи 18 Закона № 1244–1 работникам положена дополнительная выплата за выслугу лет, которая зависит от стажа работы в данной зоне и степени ее радиоактивного загрязнения. При расчёте стажа для льготы нужно помнить, что считается непрерывный стаж с 26 апреля 1986 г., между предыдущими местами работ должно пройти не более 21 календарного дня, учитываются только предприятия, которые находятся в зоне радиоактивного загрязнения, работа у индивидуальных предпринимателей не учитывается. Если работник до призыва на военную службу работал в предприятии, которое относится к радиоактивной зоне, и после службы в армии восстановился на прежнем месте работы не позднее трех месяцев (не считая времени переезда), то его стаж будет непрерывный и учтется при расчёте, также учитывается отпуск по уходу за ребенком по достижении им трех лет. Работник может получить дополнительную выплату за выслугу лет, если его стаж на предприятии, которое находится в зоне радиоактивного загрязнения более 1 года. Стаж работы считается ежегодно по состоянию на 1 января. В пункте 5 раздела 3 «Положения о порядке выплаты» подробно написано, когда производится первая

выплата. Для оформления этой льготы нужно взять справку о выслуге лет и подать ее в МФЦ до 15 февраля.

В пункте 5 статьи 19 Закона РФ № 1244–1 представлены льготы для беременных. В соответствии с данной статьей выплата пособия по беременности и родам выплачивается в размере 100 процентов среднего заработка.

В соответствии с пункте 2 статьи 19 Закона РФ № 1244–1 работникам зон радиоактивного загрязнения положена ежемесячная денежная выплата, чтобы ее получать необходимо ежемесячно предоставлять справки о фактически отработанном рабочем времени в отдел социальной защиты населения. Пенсионный фонд Российской Федерации отвечает за установление и выплату ежемесячного денежного пособия.

Льготы, описанные в пунктах 1–4 части второй данной статьи, действуют на граждан, которые постоянно проживали на территории зоны проживания с льготным социально-экономическим статусом до 1 января 1991 года, затем переехали в другую зону в период до 2 декабря 1995 года и позже вернулись обратно на постоянное место жительства.

В пункте 1 статьи 28 перечислены льготы для пенсионеров всех зон радиоактивного загрязнения, а в статье 34 Закона РФ № 1244–1 подробно описываются особенности выхода на пенсию в зоне с льготным социально-экономическим статусом.

В соответствии со статьями 30–37 Закона РФ № 1244–1 пострадавшим вследствие катастрофы на Чернобыльской АЭС, пенсия назначается с уменьшением возраста, установленного статьей 8 Федерального закона от 28 декабря 2013 года N 400-ФЗ «О страховых пенсиях» [2].

Выйти на пенсию граждане, пострадавшие вследствие катастрофы на Чернобыльской АЭС, могут в возрасте не меньше 50 лет для мужчин и 45 лет для женщин (максимальная величина фактического уменьшения возраста выхода на пенсию по старости — 10 лет).

Работники и администрация предприятий несут уголовную, административную, дисциплинарную и материальную ответственность за нарушения законов РФ о чернобыльской катастрофе, подробнее об этом можно прочитать в статье 48 Закона РФ № 1244–1.

Литература:

1. Закон РФ от 15.05.1991 N 1244–1 (ред. от 07.03.2018, с изм. от 16.03.2018) «О социальной защите граждан, подвергшихся воздействию радиации вследствие катастрофы на Чернобыльской АЭС» (с изм. и доп., вступ. в силу с 18.03.2018).
2. Федеральный закон от 28.12.2013 N 400-ФЗ (ред. от 07.03.2018) «О страховых пенсиях».
3. Федеральный закон «О государственном пенсионном обеспечении в Российской Федерации» от 15.12.2001 N 166-ФЗ.
4. Трудовой кодекс Российской Федерации от 30.12.2001 N 197-ФЗ (ред. от 05.02.2018).
5. Постановление правительства РФ от 8 октября 2015 г. N 1074 «Об утверждении перечня населенных пунктов, находящихся в границах зон радиоактивного загрязнения вследствие катастрофы на Чернобыльской АЭС».

Проблемные вопросы отмены дарения

Высокин Андрей Константинович, магистрант;

Научный руководитель: Корнилова Наталья Викторовна, кандидат юридических наук, доцент

Хабаровский государственный университет экономики и права

В статье автором анализируются основания отмены дарения. Рассматриваются проблемные вопросы отмены дарения, автор предлагает внести некоторые изменения в Гражданский кодекс РФ. Выводы, изложенные в статье, могут быть использованы в правоприменительной практике.

Ключевые слова: договор дарения, дар, даритель, судебный порядок.

In the article author analyzes of grounds of cancellation of gift and studies problems of cancellation of gift. The author of the article proposes to introduce amendments into the Civil Code of the Russian Federation. The conclusions made in the article may be used in law-application practice.

Key words: gift contract, gift, giver, legal process.

Договор дарения является одним из распространенных гражданско-правовых договоров, в связи с чем, возрастает значение надлежащего правового регулирования данных отношений. Одной из особенностей договора дарения является предусмотренная законодателем возможность отмены дарения после его исполнения, что существенно отличает его от иных гражданско-правовых договоров. Сущность отмены дарения, на наш взгляд, состоит в том, что ранее подаренная вещь по предусмотренным законом основаниям может быть возвращена обратно в собственность дарителю.

Отмена дарения является примером односторонней сделки и регулируется ст. 578 Гражданского кодекса РФ [1]. На наш взгляд, положения указанной статьи в целях совершенствования гражданского законодательства и формирования единообразной судебной практики требуют внесения некоторых изменений, анализ которых произведен в настоящей статье. Следует отметить, что правила об отмене дарения не применяются к обычным подаркам небольшой стоимости.

Поскольку из определения договора дарения (ст. 572 ГК РФ) следует, что предметом такого договора могут быть не только индивидуально-определенные вещи, но и имущество (требование) к себе или третьему лицу, или освобождение от имущественной обязанности, полагаем, что возможна отмена дарения путем лишения переданного права по основаниям, предусмотренным п. 1 ст. 578 ГК РФ, в случае если такое требование продолжает существовать к моменту отмены дарения.

В зависимости от оснований отмены дарения, оно может быть отменено добровольно либо только в судебном порядке.

Так, п. 1 ст. 578 ГК РФ предусмотрена возможность отмены дарения в случае, если одаряемый совершил покушение на жизнь дарителя, жизнь кого-либо из членов его семьи или близких родственников либо умышленно причинил дарителю телесные повреждения. В случае умышленного лишения одаряемым жизни дарителя право требовать в суде отмены дарения принадлежит наследникам

дарителя. Из анализа правовой нормы следует, что указанные действия должны быть совершены одаряемым умышленно. Следовательно, неосторожное причинение одаряемым дарителю вреда здоровью или причинение дарителю смерти по неосторожности, равно как и действия, совершенные недееспособными лицами, не влекут отмену дарения. Полагаем, что так называемые «недостойные действия» одаряемого должны быть доказаны в судебном порядке, однако в законе такое требование отсутствует.

Если обращение одаряемого с подаренной вещью, представляющей для дарителя большую неимущественную ценность, создает угрозу ее безвозвратной утраты, то даритель также вправе потребовать отмены дарения (п. 2 ст. 578 ГК РФ). При этом, стоимость такой вещи не имеет значения, главное, чтобы она представляла неимущественную ценность для дарителя.

Указанной нормой, на наш взгляд, ограничиваются права одаряемого как собственника дара, который вправе распоряжаться вещью по своему усмотрению. В такой ситуации одаряемый как собственник вещи обязан обеспечить сохранность дара в интересах третьего лица, в данном случае дарителя. Думается, отмена дарения может последовать только в том случае, если одаряемому известно о том, что подаренная вещь представляет для дарителя большую неимущественную ценность. Отмена дарения по рассмотренному основанию возможна только в судебном порядке. Полагаем, что именно суд в данном случае должен установить, действительно ли вещь представляет для дарителя неимущественную ценность и имеются ли основания для ее безвозвратной утраты.

Так, Хабаровский краевой суд отменил дарение квартиры, указав, что жилое помещение, представляет для истца большую неимущественную ценность, как государственная благодарность за участие в Великой Отечественной войне, как награда за подвиги, совершенные ею в годы Великой Отечественной войны. В свою очередь, судом установлено, что ответчик не осуществлял на протяжении длительного времени содержание жилого помещения, что может привести к его безвозмездной утрате

применительно к назначению помещения, в соответствии со ст. 17 Жилищного кодекса РФ, для постоянного проживания. Поскольку следствием ненадлежащего содержания жилого помещения является утрата его потребительских качеств и возможности использования по назначению [2].

Пунктом 3 ст. 578 ГК РФ предусмотрено основание отмены дарения по требованию заинтересованного лица, совершенного индивидуальным предпринимателем или юридическим лицом в нарушение положений закона о несостоятельности (банкротстве) за счет средств, связанных с его предпринимательской деятельностью, в течение шести месяцев, предшествовавших объявлению такого лица несостоятельным (банкротом). Указанное положение направлено на защиту интересов кредиторов неплатежеспособных должников.

Как справедливо, на наш взгляд, отмечает В.В. Витрянский, правило, предусмотренное п. 3 ст. 578 ГК РФ, имеет свою сферу применения, не пересекающуюся с правоотношениями, подпадающими под действие п. 3 ст. 61.3 Федерального закона «О несостоятельности (банкротстве)». В качестве одаряемого по договору дарения может выступать только лицо, не являющееся кредитором должника (дарителя) [3, с. 267].

Нормы Гражданского кодекса РФ об отмене дарения также могут применяться к договору пожертвования. Так, использование пожертвованного имущества не в соответствии с указанным жертвователем назначением или изменение этого назначения с нарушением предусмотренных п. 4 ст. 582 ГК РФ правил, дает право требовать отмены пожертвования жертвователю, его наследникам или иному правопреемнику (п. 5 ст. 582 ГК РФ). При этом, по иным основаниям, предусмотренным для отмены дарения, пожертвование не может быть отменено. Следует учитывать, что закон не требует отмены пожертвования в судебном порядке. Считаем, что в случае отказа добровольно вернуть пожертвованное имущество жертвователю, он вправе отменить его в судебном порядке.

Думается, что за исключением случаев, предусматривающих отмену дарения в судебном порядке, дарение может быть отменено в устной форме, такое требование должно быть четко сформулировано и доведено до одаряемого. При этом, считаем, что в случае отказа одаряемого вернуть подарок, даритель в любом случае вправе обратиться в суд за защитой нарушенного права. Сложнее обстоит вопрос с отменой дарения недвижимого имущества, поскольку переход права собственности на недвижимость подлежит государственной регистрации. Отмена дарения недвижимого имущества предполагает переоформление права собственности. Считаем, что отмена дарения недвижимого имущества возможна только на основании решения суда.

Однако, согласно практике Верховного суда Республики Калмыкия, в случае, когда в договоре дарения квартиры содержится условие об отмене дарения, если даритель переживет одаряемого, в такой ситуации даритель вправе произвести отмену дарения самостоятельно, об-

ратившись в органы государственной регистрации прав на недвижимое имущество, т. е. без обращения в суд [4].

Право дарителя отменить дарение в случае, если он переживет одаряемого, может быть определено договором дарения (п. 4 ст. 578 ГК РФ). Следовательно, договор дарения должен быть заключен в письменной форме и содержать соответствующее условие. Необходимо отметить, что отмена дарения в таком случае является правом, а не обязанностью дарителя. В случае, если даритель таким правом не воспользуется, то подарок переходит к наследникам одаряемого.

Возникает вопрос, в какой срок даритель вправе отменить дарение после смерти одаряемого? Из анализа норм Гражданского кодекса РФ о договоре дарения следует, что такой срок не установлен, следовательно, даритель вправе это сделать в любое время. На наш взгляд, указанным положением нарушаются интересы третьих лиц, в первую очередь наследников одаряемого. В связи с чем, считаю, что в целях защиты прав третьих лиц необходимо устранить выявленную неопределенность, и в пункте 4 ст. 578 ГК РФ установить срок для отмены дарения в течение шести месяцев после смерти одаряемого. Указанный срок согласуется со сроком для принятия наследства.

По общему правилу в случае отмены дарения одаряемый обязан возратить подаренную вещь, если она сохранилась в натуре к моменту отмены дарения. В научной литературе высказываются различные точки зрения на случай невозможности возврата предмета дарения. По мнению П.В. Крашенинникова, невиновные, а равно неосторожные действия одаряемого, в результате которых возврат в натуре предмета дарения стал невозможным, не могут служить основанием для взыскания с него стоимости спорного имущества. [5]. В свою очередь М.Г. Масевич указывает, что последствием отмены дарения является возврат подаренной вещи дарителю. Это возможно, если вещь сохранилась к моменту отмены дарения. В противном случае даритель не вправе требовать возмещения стоимости вещи в деньгах, за исключением случаев вины одаряемого в невозможности исполнения требования дарителя [6, с. 172].

Интересной на наш взгляд, представляется позиция В.В. Витрянского, который указывает, что независимо от вины одаряемого при невозможности возвратить вещь истребуется стоимость этой вещи иском из неосновательного обогащения [7, с. 267]. В связи с чем, считаем, что в п. 5 ст. 578 ГК РФ необходимо предусмотреть, что в случае невозможности возвратить подаренную вещь в натуре, необходимо выплатить ее стоимость. При этом цена такой вещи должна определяться по правилам п. 3 ст. 424 ГК РФ.

Считаем, что обязательства из неосновательного обогащения возникают также в случае, если предметом дарения являлись имущественное право или освобождение от имущественной обязанности

Следует понимать, что отмена дарения ни в коем случае не является расторжением договора либо признанием его

недействительным или незаключенным. Отмену дарения можно понимать как своеобразную санкцию, применяемую к одаряемому, в случае осуществления действий, предусмотренных ст. 578 ГК РФ.

Литература:

1. Гражданский кодекс Российской Федерации (Ч. 2): принят Государственной Думой 22 декабря 1995 г. // СЗ РФ. 1996. № 5. Ст. 410.
2. Апелляционное определение Хабаровского краевого суда от 21.08.2015 по делу N 33–5354/2015 // www.kraevoy.hbrg.sudrf.ru.
3. Брагинский, М. И. Договорное право. Договоры о передаче имущества. 4-е изд., стереотипное / М. И. Брагинский, В. В. Витрянский — М.: Статут. 2002. Кн. 2.
4. Обзор судебной практики Верховного суда Республики Калмыкия по рассмотрению гражданских дел в кассационном и надзорном порядке в 2003 г. // СПС КонсультантПлюс.
5. Постатейный комментарий к Гражданскому кодексу Российской Федерации, части второй: В 3 томах / под ред. П. В. Крашенинникова. — Статут. 2011.
6. Гражданское право России. Часть вторая: Обязательственное право: Курс лекций / Отв. ред. О. Н. Садиков. — М., 1997.
7. Брагинский, М. И., Витрянский В. В. Указ. соч.

Правовые основы участия прокурора в гражданском судопроизводстве

Голопузова Екатерина Александровна, магистрант
Саратовская государственная юридическая академия

Среди многих функций прокуратуры особое место занимает ее участие в рассмотрении судами уголовных, гражданских и административных дел. Своеобразие этой функции заключается в том, что прокуратура не осуществляет надзор за деятельностью суда и, не покушаясь на независимость, самостоятельность, объективность судебной власти, обращается к ней как к инструменту защиты прав и интересов лиц, которые, по мнению прокуратуры, в этом нуждаются.

Законодательным актом федерального уровня, определяющим основу участия прокурора в судах, является Федеральный закон от 17.01.1992 N 2202–1 (ред. от 29.07.2017) «О прокуратуре Российской Федерации».

Так, ч. 4 ст. 27 Федерального закона от 17.01.1992 N 2202 — «О прокуратуре Российской Федерации» устанавливает следующее: «В случае нарушения прав и свобод человека и гражданина, защищаемых в порядке гражданского и административного судопроизводства, когда пострадавший по состоянию здоровья, возрасту или иным причинам не может лично отстаивать в суде или арбитражном суде свои права и свободы или когда нарушены права и свободы значительного числа граждан либо в силу иных обстоятельств нарушение приобрело особое общественное значение, прокурор предьявляет и поддерживает в суде или арбитражном суде иск в интересах пострадавших» [2].

Вместе с тем, Гражданским процессуальным кодексом Российской Федерации от 14.11.2002 N 138-ФЗ (ред. от 29.07.2017) очень четко регламентирован порядок, осно-

вания и формы участия прокурора в гражданском судопроизводстве.

Следует отметить, что именно ст. 45 Гражданского процессуального кодекса Российской Федерации от 14.11.2002 N 138-ФЗ определяет рамки и границы реализации полномочий прокурора по участию в гражданском судопроизводстве.

А именно, прокурор вправе обратиться с заявлением или вступить в дело для дачи мотивированного заключения при наличии оснований, предусмотренных законом. Полномочия прокурора, участвующего в гражданском процессе, определяются также процессуальным законодательством РФ.

Также одним из основополагающих нормативно-правовых актов, регламентирующих анализируемую мною тему на протяжении шести лет выступал Приказ Генерального прокурора Российской Федерации № 181 от 26.04.2012 года «Об обеспечении участия прокуроров в гражданском процессе».

Одним из положений вышеуказанного приказа является: «Заместителям Генерального прокурора Российской Федерации, прокурорам субъектов Российской Федерации, городов и районов, военным и иным специализированным прокурорам обеспечить качественное участие прокуроров в рассмотрении судами гражданских дел, используя в полном объеме полномочия, предоставленные действующим процессуальным законодательством» [3].

Согласно приказа, в судебных заседаниях необходимо принимать участие, как правило, представителям проку-

ратур соответствующего уровня, военных и иных специализированных прокуратур по месту нахождения суда, рассматривающего дело.

Данным приказом регламентированы основания и порядок предъявления прокурором искового заявления в суд, а также перечислены случаи обеспечения обязательного участия прокурора и дачу им мотивированного заключения.

На основе Приказа Генерального прокурора Российской Федерации № 181 от 26.04.2012 года «Об обеспечении участия прокуроров в гражданском процессе» прокуратурами субъектов в целях согласованного и качественного исполнения приказа, повышения эффективности обеспечения участия прокуроров в гражданском процессе, а также содействия суду в законном разрешении гражданско-правовых споров создаются специальные распоряжения об организации исполнения вышеназванного приказа.

Так, прокурором Саратовской области 01.11.2012 года было издано распоряжение № 93/8р «Об организации исполнения приказа Генерального прокурора РФ № 181 от 26.04.2012 г. «Об обеспечении участия прокуроров в гражданском процессе», которое конкретизирует задачи и полномочия прокуроров по обеспечению качественного участия в рассмотрении судами гражданских дел.

Вскоре, в целях эффективного исполнения органами прокуратуры задач по обеспечению верховенства закона, единства и укрепления законности, реализации полномочий, направленных на защиту и восстановление прав и свобод граждан, а также охраняемых законом интересов общества и государства Генеральным Прокурором РФ 10 июля 2017 г. был издан новый Приказ № 475 «Об обеспечении участия прокуроров в гражданском и административном судопроизводстве».

Данный акт полностью заменяет собой Приказ от 26.04.2012 г. № 181 «Об обеспечении участия прокуроров в гражданском процессе», на основании чего, последний признан утратившим силу.

Сфера действия нового приказа — регламентация деятельности прокуроров не только в гражданском, но и в административном судопроизводстве.

Кроме того, одним из новшеств приказа выступает отсутствие перечисления конкретных случаев обязательного участия прокурора и дачу им мотивированного заключения. Вместо этого приводится отсылка к нормам Гражданского процессуального кодекса Российской Федерации, Кодекса административного судопроизводства Российской Федерации других федеральных законов.

Однако, на сегодняшний день, распоряжение прокурора Саратовской области № 93/8р «Об организации исполнения приказа Генерального прокурора РФ № 181

от 26.04.2012 г. «Об обеспечении участия прокуроров в гражданском процессе», изданное во исполнение Приказа Генерального прокурора Российской Федерации от 26.04.2012 г. № 181 «Об обеспечении участия прокуроров в гражданском процессе», остается действующим.

Вместе с тем, раскрывая выбранную мной тему, нельзя говорить, что при анализе законодательства, определяющего полномочий прокурора при участии в рассмотрении гражданских дел, необходимо руководствоваться только законодательством в сфере гражданского процессуального права.

Следует отметить, что: «Некоторые нормы отраслевого законодательства также предусматривают возможность самостоятельного обращения прокурора в суд. Так, согласно ст. 70 Семейного Кодекса Российской Федерации дело о лишении родительских прав может рассматриваться судом по заявлению прокурора. Иски об ограничении родительских прав, помимо иных лиц, перечисленных в ч. 3 ст. 73 Семейного Кодекса Российской Федерации, могут быть предъявлены прокурором. В силу ч. 1 ст. 391 Трудового кодекса Российской Федерации, прокурор вправе обратиться с заявлением в суд, если решение комиссии по трудовым спорам не соответствует законодательству или иным нормативным правовым актам» [6].

Кроме того, определяя законодательную базу в сфере обеспечения участия в гражданском судопроизводстве, следует иметь в виду, что прокурор при реализации своих полномочий должен руководствоваться также: Гражданским Кодексом Российской Федерации, Уголовным кодексом Российской Федерации, Семейным кодексом Российской Федерации, Трудовым кодексом Российской Федерации, Жилищным кодексом Российской Федерации и другими нормативно-правовыми актами.

Использование исторического опыта, позволило бы построить более совершенную систему участия прокурора в гражданском процессе.

Представляется, что любое совершенствование гражданского процессуального законодательства, в том числе и в части участия прокурора в гражданском судопроизводстве, должно опираться на исторические традиции и преемственность в гражданском процессуальном праве. Гражданское процессуальное законодательство только тогда станет эффективным, когда оно будет научно и исторически обоснованным.

Прокурор, при реализации своих полномочий по участию в рассмотрении судом гражданских дел должен руководствоваться только лишь законом и неукоснительно соблюдать соответствующие нормы законодательства, тем самым обеспечивая реализацию таких задач, стоящих перед прокурором, как обеспечение верховенства закона и обеспечение единства и укрепления законности.

Литература:

1. «Гражданский процессуальный кодекс Российской Федерации» от 14.11.2002 N 138-ФЗ (ред. от 03.04.2018)// «Собрание законодательства РФ», 18.11.2002, N 46, ст. 4532

2. Федеральный закон от 17.01.1992 N 2202–1 (ред. от 29.07.2017) «О прокуратуре Российской Федерации» (с изм. и доп., вступ. в силу с 10.08.2017)//«Собрание законодательства РФ», 20.11.1995, N 47, ст. 4472
3. Приказ Генерального прокурора Российской Федерации № 181 от 26.04.2012 года «Об обеспечении участия прокуроров в гражданском процессе» // «Законность», N 6, 2012
4. Постановление Пленума Верховного Суда РФ от 20.01.2003 N 2 (ред. от 10.02.2009) «О некоторых вопросах, возникших в связи с принятием и введением в действие Гражданского процессуального кодекса Российской Федерации»// в данном виде документ опубликован не был
5. Мохов, А. А., Воронцова И. В., Семёнова С. Ю. Гражданский процесс (гражданское процессуальное право) России: учебник / отв. ред. А. А. Мохов. — М.: ООО «ЮРИДИЧЕСКАЯ ФИРМА КОНТРАКТ»
6. Гражданский процесс: Учебник (5-е издание, переработанное и дополненное) / Под ред. М. К. Треушникова. — М.: Статут, 2014.
7. Апелляция, кассация, надзор по гражданским делам: учеб. пособие / Е. А. Борисова. — 2-е изд., перераб. и доп. — М.: Норма: ИНФРА-М, 2016.
8. Васьковский, Е. В. Курс гражданского процесса: Субъекты и объекты процесса, процессуальные отношения и действия. — М.: Статут, 2016.
9. Постановление ЕСПЧ от 13 мая 2008 г. по делу «Галич (Galich) против Российской Федерации». Жалоба № 33307/02. Доступ из СПС «Гарант».
10. Зайцев, И. М. О природе правовых понятий // Научное наследие: в 3 т. Т. 3: Избранные статьи. Ч. 1: 1963–1988 гг. / сост. А. И. Зайцев. Саратов, 2009.
11. Шерстюк, В. М. Современные проблемы системы гражданского процессуального права // Шерстюк В. М. Современные проблемы гражданского и арбитражного судопроизводства: сб. ст. М., 2015

Наследование выморочного имущества

Гусейнова Мария Керимовна, студент
Тюменский государственный университет

Автор рассматривает некоторые проблемы, возникающие при наследовании выморочного имущества, а также предлагает способы преодоления возникших проблем.

Ключевые слова: выморочное имущество, принятие наследства, наследник, Российская Федерация

В соответствии с п. 1 ст. 1151 Гражданского кодекса Российской Федерации (часть четвертая) от 26.11.2001 № 146-ФЗ [1, ст. 4552] (далее — ГК РФ), в случае, если по указанным причинам связанным с фактической невозможностью передать наследуемое имущество наследникам, либо если такие наследники вообще отсутствуют, такое имущество приобретает статус выморочного и подлежит переходу в собственность публичных субъектов (городское или сельское поселение, муниципальный район, городской округ, города федерального значения Москва, Санкт-Петербург и Севастополь).

Отметим, что переход выморочного имущества, то есть имущества, которое не имеет наследников или переход которого к наследникам невозможен по определённым причинам, в собственность публичных образований предусмотрен практически во всех правовых системах современности.

Вместе с тем, в рассматриваемой сфере до настоящего времени остаются нерешёнными отдельные проблемы правового регулирования, которые требуют постоянного научного внимания в контексте поиска путей и способов их решения.

Первая проблема заключается в необходимости защиты прав и законных интересов кредиторов умершего должника, если его имущество было признано выморочным и перешло в собственность публичного образования. В таком случае у кредитора практически не остаётся никаких правовых гарантий возврата долга.

Вторая проблема, выделенная в рамках данной научно-исследовательской работы, заключается в необходимости соблюдения прав и законных интересов потенциальных наследников, которые по различным причинам не приняли наследство в пределах сроков, установленных законом и последнее, было признано выморочным и перешло в собственность публичного образования. Как известно, гражданское законодательство позволяет судам восстанавливать такие сроки, пропущенные по уважительным причинам. В свою очередь, если на этот момент, право собственности на спорное имущество уже будет признано, например, за муниципальным образованием и последнее, в порядке, предусмотренном законом, распорядиться им, то есть возникнет третье заинтересованное лицо, сложится довольно сложная и запутанная как с позиции правового регулирования, так и с позиции право-

применительной практики ситуация. Так же отметим, что именно споры о восстановлении сроков наследования имущества довольно часто встречаются на практике.

Вышеуказанные обстоятельства обуславливают необходимость эффективного и сбалансированного правового регулирования вопросов наследования выморочного имущества, в т. ч. с позиции справедливости, разумности и целесообразности, поскольку объекты наследования нередко имеют высокую экономическую ценность и социальную значимость для участников гражданского оборота.

Также, в целом, следует признать, что тема наследства, в том числе вопросов принятия и отказа от наследования отдельных видов имущества, постоянно привлекают внимание представителей отечественной правовой науки.

Так периодически, проводятся диссертационные исследования, посвящённые различным проблемам института наследования. Среди таких исследований можно выделить следующих авторов: А. М. Байзигитова, Е. М. Журавлёва, А. В. Исаеву, А. В. Паничкина, А. В. Трапезникову и других. При этом, в обоснование актуальности и значимости проблемы наследования выморочного имущества, отметим последним предметным научным исследованием в данной сфере является кандидатская диссертация М. В. Котуховой 2007 года [6, ст. 25]. После этого, по настоящий момент вопросы выморочного имущества частично рассматривались в диссертационных исследованиях таких учёных как Е. А. Кириллова [8, ст. 22], А. Т. Мовсисян [10, ст. 32], А. В. Ремизова [11, ст. 27] и Н. Ю. Челышева [12, ст. 30].

Из названных авторов также стоит выделить исследование Н. Ю. Челышева, которая рассматривала вопросы выморочного имущества в рамках темы приобретения права публичной собственности. Обстоятельства перехода права собственности на долю в уставном капитале общества, в том числе приобретения такой доли статуса выморочного имущества, являлись предметом исследования А. В. Ремизова в 2013 году [11, ст. 27].

Кроме этого, стоит выделить отдельные научные публикации посвящённые проблемам наследования выморочного имущества А. А. Демичева, Е. В. Кожевиной, А. Г. Запорожцева, П. С. Косарева, Д. Ф. Латыпова, А. Ю. Магденко, В. Г. Медведева, А. Б. Монахова, Н. В. Науменко, Ю. Л. Нестеровскую., А. М. Рабец А. М. Р. Н. Сахибуллин, С. А. Савченко, Н. Б. Гриценко, А. Е. Фельцан, Е. Ф. Цокур, А. И. Шамрук, В. В. Шишову и других.

Вместе с тем тот факт, что с момента последнего предметного исследования, посвящённого выморочному имуществу, прошло уже более 10 лет и наличие определённого круга неразрешённых проблем в данном направлении, говорит о необходимости осуществления дальнейших научных исследований.

Непосредственное правовое регулирование наследования выморочного имущества осуществляется посредством ст. 1151 ГК РФ. Основания признания имущества выморочным неизменны с момента принятия части четвёртой ГК РФ, и, в соответствии с п. 1 ст. 1151 ГК РФ, заключаются в следующем:

1. Отсутствие наследников как по закону, так и по завещанию;

2. Никто из существующих наследников не имеет права наследовать или все наследники отстранены от наследования (ст. 1117 ГК РФ);

3. Никто из наследников не принял наследства (ст. 1158 ГК РФ);

4. Все наследники отказались от наследства и при этом никто из них не указал, что отказывается в пользу другого наследника (ст. 1158 ГК РФ).

Отметим, что до настоящего момента, правила наследования выморочного имущества несколько раз изменялись. Так, в 2007 и в 2016 годах были внесены изменения относительно изменения субъектного состава публичных органов в собственность которых переходят отдельные категории выморочного имущества [4, ст. 4266]. Из существенных изменений можно также отметить уточнение в 2013 году перечня выморочного имущества, которое наследуется Российской Федерацией, субъектами Федерации и другими публичными образованиями [3, ст. 4056].

В результате указанных изменений ст. 1151 ГК РФ была дополнена п. 2, согласно которого «в собственность городского или сельского поселения, муниципального района (в части межселенных территорий) либо городского округа» по территориальному признаку переходит следующее выморочное имущество: жилое помещение; земельный участок, а также расположенные на нем здания, сооружения, иные объекты недвижимого имущества; доля в праве общей долевой собственности на указанные жилые помещения и земельные участки. Кроме этого, перечисленные категории выморочного имущества аналогично по территориальному признаку могут перейти в собственность городов федерального значения Москва, Санкт-Петербург или Севастополь (абз. 2 п. 2 ст. 1151 ГК РФ). Остальные категории выморочного имущества должны быть переданы в собственность РФ (абз. 4 п. 2 ст. 151 ГК РФ).

Таким образом, до 2016 года, субъекты Федерации и муниципальные образования наследовать по закону не могли, теперь они наследуют по закону выморочное жилое помещение, расположенное на территории соответствующего муниципального образования или в субъекте Федерации — городе федерального значения Москве или Санкт-Петербурге иное выморочное имущество (т. е. не являющееся жилым помещением), как и прежде, переходит в собственность Российской Федерации (согласно п. 2 ст. 1116, ст. 1151 ГК). Таким образом, РФ, её субъекты и муниципальные образования, кроме случаев наследования по завещанию, наследуют только выморочное имущество.

При этом, в соответствии с п. 3 ст. 1151 ГК РФ, порядок принятия выморочного имущества в собственность как РФ, так и его субъектов, и муниципальных образований, должен быть определён законом. При этом, фактически, на данный момент такой закон не принят, что, как представляется, создаёт предпосылки для нарушения

принципа законности в действиях как государственных органов, так и судов.

При этом, в соответствии с п. 5 Постановления Пленума ВС РФ от 29.05.2012 № 9, до принятия вышеуказанного закона при рассмотрении дел в судах действует Федеральное агентство по управлению государственным имуществом (Росимущество) в лице его территориальных органов в соответствии с компетенцией данного органа [13]. Не имея принципиальных возражений против того, чтобы Росимущество выступало «фактическим» субъектом правоотношений со стороны публичных образований, отметим, что сложившаяся правоприменительная практика до настоящего времени прямо противоречит предписаниям правовых норм и требует скорейшего разрешения в части разработки и принятия соответствующего закона.

Также отметим следующее. Как отмечает А.А. Демичев, институт выморочного имущества исторически являлся обязательным компонентом наследственного права как России, так и других государств. Он был известен еще в Древнем Риме, а в настоящее время имеет место в большинстве стран. При этом, существование института выморочного имущества обуславливается тем обстоятельством, что в некоторых случаях человек умирает, не оставив после себя наследников. Тогда имущество переходит государству. Цели этого перехода, по мнению А.А. Демичева, могут быть как универсальными, характерными для разных стран в различные исторические периоды, так и специфическими, свойственными для конкретно-исторической ситуации, имевшей место в отдельных государствах в определенные исторические эпохи. Универсальная цель перехода выморочного имущества государству заключается в устранении возможности существования бесхозяйного имущества после смерти умершего, а также негативных последствий, связанных с его наличием (например, неправомерное использование, расхищение и др.) [5, ст. 88].

Исходя из анализа содержания приведённой выше нормы, а именно употребление законодателем термина «переходит в порядке наследования в собственность» государства или муниципального образования. Данное обстоятельство позволяет предположить о то, что, например, государство в таком случае, имеет правовой статус наследника. В свою очередь, как отмечает А.А. Демичев, «такой наследственный статус государства порождает серьезные сложности при реализации права кредиторов на погашение долгов наследодателя [5, ст. 89]. Сходное мнение имеет и Е.В. Кожевина, которая в своей научной статье рассматривает проблематику исполнения имущественных обязательств должника-наследодателя в случае перехода имущества как выморочного в наследство к государству.

Как представляется в таком случае, должны быть нормативно закреплена обязанность государственного органа на получение свидетельства о праве на наследство и ответственность государственных органов за его неполучение или несвоевременное получение. Так же, пога-

шение долгов перед кредиторами наследодателя должно осуществляться за счёт имущества перешедшего в собственность государства.

Как указывает Ю.Л. Нестеровская, усматривается два проблемных аспекта: информационный (отсутствие надлежащего информирования участников правоотношения о сроках вступления в наследство) и проблема доступности качественной правовой помощи. Эти проблемы, сами по себе, не относятся исключительно к проблемам института выморочного наследства, а носят общеправовой характер, который выражается в низком уровне правовой культуры и сравнительно низкой доступности правовой помощи в обществе (одним из критериев этого, среди прочего, является возможность всех групп населения воспользоваться платными услугами юристов, наличие системы бесплатной правовой помощи и т. п.). Одним из последствий обозначенной ситуации является пропуск потенциальным наследником сроков вступления в наследство.

Далее рассмотрим возможные последствия пропуска срока вступления в наследство. Как известно, согласно ст. 1151 ГК РФ, в случае, если отсутствуют наследники, как по закону, так и по завещанию, либо никто из наследников не имеет права наследовать или все наследники отстранены от наследования, либо никто из наследников не принял наследства, либо все наследники отказались от наследства и при этом никто из них не указал, что отказывается в пользу другого наследника, имущество умершего считается выморочным [1, ст. 4552]. Как следствие этого, такое имущество (недвижимость) переходит в собственность городского или сельского поселения, муниципального района (в части межселенных территорий) либо городского округа.

В свою очередь, восстановить срок для принятия наследства суд может лишь по уважительным причинам. Однако, как отмечает Ю.Л. Нестеровская, какие именно причины закон относит к уважительным, кроме той, когда наследополучатель не мог и не должен был знать об открытии наследства, законодатель не упоминает, и не уточняет причины, по которым наследополучатель мог не знать об открытии наследства. Как представляется отсутствие чётких законодательных критериев определения уважительных причин пропуска срока вступления в наследство несколько осложняет их определение.

Рассмотрим пример из судебной практики. Согласно материалов дела, № 2–1193/18 от 4 марта 2018 года Ленинградского районного суда г. Калининграда, С. обратился в суд с иском, в котором просил восстановить срок для принятия наследства, признать его наследником, принявшим наследство, открывшееся после смерти матери. О дате открытия наследства и сроке, в течение которого он мог это сделать, ему было известно, но, так как он инвалид I группы, в то время мог передвигаться только с помощью костылей и редко выходил из дома. Истец откладывал обращение к нотариусу с надеждой, что состояние его здоровья улучшится, однако был неоднократно госпитализирован, ему сделана операция по протезированию сустава.

Оценив все материалы дела, суд пришел к выводу о том, что требования подлежат удовлетворению, поскольку истец пропустил срок для принятия наследства по уважительной причине и обратился в суд в течение 6 месяцев после того, как эта причина исчезла. Данные доводы истца нашли свое подтверждение в ходе рассмотрения дела [14, ст. 44].

Следующая проблема так же связана с выморочностью имущества и заключается в том, что, как известно, наследники следующей очереди вправе приобрести наследство в порядке перехода права на наследство — после смерти наследника предыдущей очереди, если тот не успел вступить в наследство. Также он вправе сделать это, если наследник отказался от наследства, или не принял его. Однако, как уже упоминалось ранее, если наследник в срок не принял имущество, оно становится выморочным. Таким образом, как представляется в описанной ситуации усматривается некоторое противоречие норм закона.

Также отметим, что не допускается отказ от наследования выморочного имущества. Иными словами, приведенные положения запрещают соответствующим субъектам, которые условно можно разделить на органы местного самоуправления, субъекты федерации и Российскую Федерацию, отказаться от наследования, то есть закрепляют обязанность должностных лиц соответствующих органов и учреждений принять выморочное наследство;

Таким образом, подводя итоги написания данной работы отметим что в правовом регулировании и в практике применения норм о наследовании выморочного имуще-

ства имеются определённые пробелы и недостатки, которые подлежат устранению.

Заключение

В целях улучшения качества правового регулирования наследования выморочного имущества, целесообразно внести следующие изменения и дополнения в гражданское законодательство:

1. В целях реализации кредиторами должника-наследодателя законного права на исполнение своих требований имущественного характера, в случае, если имущества должника было признано выморочным и перешло в собственность государства, необходимо законодательно закрепить обязанность публичного органа на получение свидетельства о праве на наследство и ответственность такого органа за его неполучение или несвоевременное получение и погашение долгов перед кредиторами наследодателя, которое должно осуществляться за счёт имущества перешедшего в собственность такого субъекта.

2. Разработать и принять федеральный закон о порядке принятия выморочного имущества в собственность как РФ, так и его субъектов, и муниципальных образований. Данный закон может быть принят отдельно от ГК РФ, так и имплементирован в последний. Принятия названного федерального закона позволит устранить системные нарушения законности в правоприменительной практике в силу прямого указания в п. 3 ст. 1151 ГК РФ на необходимость его принятия.

3. Осуществить разработку и внедрение в ГК РФ критериев определения уважительных причин пропуска сроков на принятие наследства.

Литература:

1. Гражданский кодекс Российской Федерации (часть третья) от 26.11.2001 № 146-ФЗ (ред. от 28.03.2017) // Собрание законодательства РФ. 2001. № 49. Ст. 4552.
2. О внесении изменений в часть третью Гражданского кодекса Российской Федерации: федеральный закон от 29.11.2007 N 281-ФЗ // Собрание законодательства РФ. 2007. № 49. Ст. 6042.
3. О внесении изменения в статью 1151 части третьей Гражданского кодекса Российской Федерации: федеральный закон от 23.07.2013 N 223-ФЗ // Собрание законодательства РФ. 2013. № 30 (Часть I). Ст. 4056.
4. О внесении изменений в статью 225 части первой и статью 1151 части третьей Гражданского кодекса Российской Федерации: федеральный закон от 03.07.2016 № 333-ФЗ // Собрание законодательства РФ. 2016. № 27 (часть II). Ст. 4266.
5. Демичев, А. А. Проблемы наследования выморочного имущества в Российской Федерации // Юридическая наука и практика: Вестник Нижегородской академии МВД России. 2014. № 1 (25) с. 88–92.
6. Котухова, М. В. Гражданско-правовое регулирование отношений с выморочным имуществом в наследственном праве Российской Федерации: автореферат дис.... кандидата юридических наук: 12.00.03 / Котухова Марианна Валерьевна; [Место защиты: Моск. акад. экономики и права]. — Москва, 2007. — 25 с.
7. Казанцева, А. Е. Теория наследственного и причастных к нему правоотношений по гражданскому праву Российской Федерации: автореферат дис.... доктора юридических наук: 12.00.03 / Казанцева Александра Ефимовна; [Место защиты: Нац. исслед. Том. гос. ун-т]. — Томск, 2015. — 46 с.
8. Кириллова, Е. А. Правовые основания и виды наследования в гражданском законодательстве России: автореферат дис.... кандидата юридических наук: 12.00.03 / Кириллова Елена Анатольевна; [Место защиты: Юго-Зап. гос. ун-т]. — Курск, 2013. — 22 с.
9. Кожевина, Е. В. Ответственность государства по долгам наследодателя при наследовании выморочного имущества // Семейное и жилищное право. 2011. № 4. с. 37–41.

10. Мовисян, А.Т. Правовое регулирование наследственных отношений, осложненных иностранным элементом, в России и Армении: автореферат дис... кандидата юридических наук: 12.00.03 / Мовисян Ара Тигранович; [Место защиты: Рос. ун-т дружбы народов]. — Москва, 2015. — 32 с.
11. Ремизова, А.В. Переход доли в уставном капитале общества с ограниченной ответственностью в порядке наследственного правопреемства: автореферат дис... кандидата юридических наук: 12.00.03 / Ремизова Анастасия Вадимовна; [Место защиты: Рос. акад. нар. хоз-ва и гос. службы при Президенте РФ]. — Москва, 2013. — 27 с.
12. Чельшева, Н.Ю. Основания и способы приобретения права публичной собственности в России: автореферат дис... кандидата юридических наук: 12.00.03 / Чельшева Наталья Юрьевна; [Место защиты: Ур. гос. юрид. акад.]. — Екатеринбург, 2008. — 30 с.
13. Постановление Пленума Верховного Суда РФ от 29.05.2012 № 9 «О судебной практике по делам о наследовании» // Бюллетень Верховного Суда РФ. 2012. № 7.
14. Монахов, А.Б. Отдельные вопросы наследования по закону и судебная практика // Вестник БФУ им. И. Канта. — 2012. — № 9. — с. 44–45.

Органы управления корпоративного юридического лица

Даргель Максим Вадимович, магистрант

Северо-Западный филиал Российского государственного университета правосудия (г. Санкт-Петербург)

В статье рассмотрены понятия единоличного и коллегиального органа правления корпоративным юридическим лицом. Подробно рассмотрены полномочия данного органа при осуществлении управления корпорацией. Проанализированы существующие проблемы в рамках рассматриваемого вопроса и предложены пути их решения.

Ключевые слова: корпорация, единоличный исполнительный орган, хозяйствующий субъект, компетенция, полномочия.

Согласно положениям п. 3 ст. 65.3 ГК РФ одним из обязательных органов корпорации является единоличный исполнительный орган, представленный в лице директора, генерального директора, председателя и т. п. Данный орган представляет собой волеизъявляющий орган в рамках системы корпоративного управления, в лице которого корпорация проявляет себя вовне, реализуя свои полномочия согласно общего правила без доверенности, основываясь на уставе, имеет право приобретать гражданские права и принимает на себя гражданские обязанности.

Основная роль исполнительных органов хозяйственных обществ заключается в обеспечении стабильной, эффективной деятельности общества, в принятии стратегически важных для юридического лица решений, в поддержании сложившейся деловой репутации корпорации на высоком уровне и т. д.

Под единоличным исполнительным органом корпорации принято понимать лицо, осуществляющее управление и руководство текущей деятельностью общества, повседневное управление делами юридического лица. Согласно действующему законодательству, исполнительные органы корпорации обязаны отчитываться перед общим собранием акционеров/участников корпоративного юридического лица.

Те положения гражданского законодательства, которые непосредственно регулируют особенности и порядок пра-

вового регулирования деятельности единоличного исполнительного органа корпораций, претерпели существенные изменения путем внесения изменений в ГК РФ в 2014 году. Таким образом, согласно ст. 65.3 ГК РФ общества наделяются широкой степенью свободы в вопросах определения структуры органов управления, особенно непубличным, что ранее в значительной степени было ограничено нормативными предписаниями [1].

Еще одна важная новелла, которая была внесена в ГК РФ Федеральным законом от 5 мая 2014 г. № 99-ФЗ «О внесении изменений в главу 4 части первой Гражданского кодекса Российской Федерации и о признании утратившими силу отдельных положений законодательных актов Российской Федерации», связана с возможностью предусмотреть в уставе предоставление функций и полномочий единоличного исполнительного органа нескольким лицам, которые действуют совместно, или образование нескольких единоличных исполнительных органов, которые действуют независимо друг от друга [2].

Соответственно, в рамках гражданского законодательства предусмотрена возможность выступать от имени корпорации в гражданском обороте нескольким лицам при отсутствии доверенности. За счет введения в ГК РФ данной правовой нормы были решены многие ранее существовавшие проблемы, данная норма действительно является значимой новеллой российского корпоративного

права, так как приближает его ко многим развитым зарубежным правовым порядкам, рамках которых давно известна практика назначения нескольких директоров в одной компании, так называемый принцип двух ключей.

Данное нововведение своей целью преследовало обеспечение защиты интересов владельцев корпорации, которые имеют право делегировать полномочия разным директорам, что в свою очередь можно рассматривать как своеобразную страховку от злоупотреблений полномочиями директорами корпораций. Анализ положительных и отрицательных черт такой системы управления дает возможность выявить как достоинства, так и ее недостатки. К возможным проблемам, которые могут возникнуть при использовании такой модели управления корпорацией можно отнести:

- возникновение возможных споров между директорами, в связи с чем, возникает риск низкой эффективности управления обществом;

- довольно высокие финансовые затраты на содержание директоров;

- возможные проблемы с контрагентами, в связи с отсутствием у них понимания о том, кто в обществе принимает основные решения;

- даже в силу отсутствия корпоративного конфликта в обществе, в связи с наличием одновременно двух директоров создаются предпосылки для его возникновения.

Так, по мнению В.В. Долинской при наличии нескольких единоличных исполнительных органов, которые осуществляют свою деятельность в корпорации независимо друг от друга, и имеют право подписи финансовых документов и в силу отсутствия указания на необходимость разграничения полномочий могут возникнуть корпоративные конфликты, которые в свою очередь могут спровоцировать экономическую нестабильность юридического лица» [3].

Подводя итог вышеизложенному, можно сделать вывод о том, что действующим гражданским законодательством дается возможность найти структуру органов управления, которая была бы оптимальной для конкретного хозяйственного общества, а также способствует наиболее рациональному распределению между ними полномочий, учитывая цели и задачи его деятельности, структуры капитала и стратегии развития. Путем определения числа единоличных исполнительных органов корпоративного юридического лица у учредителей имеется возможность определить наилучший способ реализации своих интересов [5].

За счет введения наименования «единоличный» возникла еще одна проблема, так как в данном наименовании не вполне точно стала отражаться специфика данного исполнительного органа. В связи с этим в рамках действующего гражданского законодательства и специальных законов представляется вполне верным предложить замену данного понятия «единоличный исполнительный орган» на понятие, которое уже давно применяется в теории и судебной практике, а именно на понятие «директор» или «руководитель», проводя аналогию с трудовым законода-

тельством. Под «директором» необходимо понимать физическое лицо или юридическое лицо, которое осуществляет руководство текущей деятельностью общества, что предусматривает ответственность директора за обеспечение процесса реализации стратегии, целей, политики общества.

Взаимоотношения, которые складываются внутри корпорации как между самими участниками и самим обществом, так и между собой, а также условием отсутствия или минимизации различного рода конфликтных ситуаций внутри корпорации является, прежде всего, наличие правовой обеспеченности прав и законных интересов участников хозяйственных обществ [4]. Это связано, прежде всего, с тем, что исполнительные органы корпоративного юридического лица наделены довольно большой компетенцией, и они играют значительную роль в осуществлении управления хозяйственным обществом.

Так, п. 3 ст. 65.3 ГК РФ к компетенции единоличного исполнительного органа относит принятие соответствующих решений в вопросах, которые не входят в компетенцию ее высшего органа и коллегиального органа управления. В связи с чем, получается, что компетенция единоличного и коллегиального исполнительных органов корпорации формально определяется по «остаточному принципу»: ею охватываются вопросы, которые не вошли в компетенцию высшего органа корпорации (а также ее контролирующего органа — наблюдательного совета).

Однако именно компетенция исполнительных органов корпорации, которые управомочены на решение всех (любых) вопросов, не только не отнесенных прямо к исключительной компетенции общего собрания, но и изъятых из нее по указанию закона или устава корпорации (либо даже по решению ее общего собрания, что также предусмотрено законом), фактически становится основной и определяющей всю ее деятельность, тем более что компетенция ее высшего органа постоянно сужается (что особенно характерно для акционерных и других хозяйственных обществ). По этой причине корпоративное законодательство не содержит какого-либо исчерпывающего перечня вопросов компетенции единоличного исполнительного органа.

Роль данного органа корпоративного юридического лица в процессе реализации принципов корпоративного управления является довольно значительной. За единоличным исполнительным органом закреплен целый комплекс прав и обязанностей, позволяющих определять и руководить поведением общества во всех отношениях с третьими лицами.

Представляется верным согласиться с мнением А.Б. Агеевой в том, что необходима более детальная разработка правового статуса, прав и обязанностей, порядка и условий привлечения к ответственности директоров. Также для решения уже существующих проблем и для недопущения возникновения новых в рамках исследуемого вопроса, представляется вполне верным и обоснованным принять единый федеральный закон о хозяйственных об-

ществах, который должен закрепить следующие важные положения: требования, предъявляемые к деятельности исполнительных органов корпоративных юридических лиц, их права и фидуциарные обязанности; критерии недобро-

совестного и неразумного поведения; основания и условия возникновения гражданско-правовой ответственности; критерии, освобождающие от гражданско-правовой ответственности [6].

Литература:

1. Гражданский кодекс Российской Федерации (часть первая) от 30.11.1994 № 51-ФЗ // Российская газета. — 1994. — 8 декабря (ред. от 29.12.2017).
2. Федеральный закон от 5 мая 2014 г. № 99-ФЗ «О внесении изменений в главу 4 части первой Гражданского кодекса Российской Федерации и о признании утратившими силу отдельных положений законодательных актов Российской Федерации» // СЗ РФ. — 2014. — № 19. — ст. 2304.
3. Долинская, В. В. Проблемы корпоративных споров при разработке единого Гражданского процессуального кодекса Российской Федерации / В. В. Долинская // Законы России: опыт, анализ, практика. — 2015. — № 3. — с. 51–57.
4. Иншакова, А. О. Позитивные уроки интеграции правового регулирования защиты прав участников хозяйственных обществ в РФ и ЕС / А. О. Иншакова. — М.: Юрист, 2012. — 204 с.
5. Турбина, И. А. Новеллы в части управления хозяйственными обществами: возможность образования нескольких единоличных исполнительных органов / И. А. Турбина // Общество в эпоху перемен: современные тенденции развития: материалы Междунар. науч. конф. студентов, аспирантов и мол. ученых, проводимой в рамках II Междунар. форума студентов, аспирантов и мол. ученых «Управляем будущим!». — 2014 г. Ч. 1. — С. 279–281.
6. Турбина Инга Александровна Единоличный исполнительный орган хозяйственного общества в системе корпоративного управления // Вестник ВолГУ. Серия 5: Юриспруденция. 2016. № 1 (30). URL: <http://cyberleninka.ru/article/n/edinolichnyy-ispolnitelnyy-organ-hozyaystvennogo-obschestva-v-sisteme-korporativnogo-upravleniya> (дата обращения: 25.01.2018).

К вопросу об элементах смешанного договора

Дугарова Мария Викторовна, магистрант

Восточно-Сибирский филиал Российского государственного университета правосудия (г. Иркутск)

Статья посвящена вопросам определения элементов смешанных договоров, а также некоторым дискуссионным вопросам соотношения смешанных и непоименованных договоров.

Ключевые слова: смешанные договоры, непоименованные договоры, элементы договора, договор.

To the question about the elements of a mixed contract

The article is devoted to definition of the elements of a mixed contract, as well as some discussion questions in the ratio of mixed and innominate contracts.

Key words: Mixed contracts, innominate contracts, contract elements, contract.

Актуальность проблемы. Известно, что наряду с общим Аурегулированием договорных отношений, гражданское законодательство содержит нормы, регулирующие отдельные виды или модели договоров, что позволяет в значительной мере упорядочить обязательственные отношения, основанные на договорах. К настоящему времени сложилась система поименованных договоров, которые пополняются все новыми видами в связи с развитием производства, торговли, науки, банковской деятельности и других сфер общественной жизни. Однако, в силу этих

же причин перечень договоров, закрепленных законодательством, значительно отстает от потребностей гражданского оборота. В этих условиях, как отмечается многими учеными, особо возрастает роль смешанных и непоименованных договоров, как важных инструментов регулирования хозяйственной деятельности общества. В настоящее время в науке ведутся дискуссии относительно как правовой природы смешанных договоров, так и по особенностям их квалификации, соотношения с непоименованными договорами и т. д. Представляется, что для

разрешения данных вопросов первоначально надо определиться с исходными положениями, одними из которых являются положения об элементах смешанных договоров.

Безусловным фактом является то, что центральное место в понятии смешанного договора занимает категория «элементы различных договоров», однако, однозначного ответа, что именно под ними подразумевается ни в законе, ни в науке не дано. Так, как отмечает известный цивилист М. И. Брагинский, элементы договора — это не отдельные права и обязанности, содержащиеся в тексте того или иного договора, а их определенная совокупность, которая характерна для той или иной разновидности договора [1]. Другими учеными отмечается, что элементами договора являются определенные императивные правила, которые так или иначе относятся к конкретному договору, включая правила о существенных договорных условиях и условиях, подчеркивающих правовую специфику той или иной разновидности договора [2]. Существует также мнение, что в этой связи следует говорить лишь об объединении содержания различных договоров, и, таким образом, с точки зрения внутреннего строения, смешанный договор можно рассматривать как гражданско-правовой договор, который содержит разные условия нескольких договоров, но в то же время все эти условия относятся к одним и тем же лицам [3].

Подчеркнем, что при этом отдельного внимания заслуживает совершенно справедливая на наш взгляд позиция Е. В. Татарской, которая указывает что при определении понятия смешанного договора речь может идти об объединении лишь таких условий (и соответствующих им прав и обязанностей сторон) различных договоров, которые в конечном итоге являются основаниями для классификации соответствующих договорных типов и видов [4]. Данные условия (соответствующие им права и обязанности) сформулированы в предмете договора, который вбирает в себя признаки направленности, возмездности/безвозмездности и объекта, а также для некоторых договоров положения, касающиеся признаков субъекта.

Таким образом, исходя из вышеизложенной позиции, элементами, соединением которых в рамках одного договора позволяет квалифицировать данный договор как смешанный, являются предмет договора, субъектный состав договорного правоотношения (определяющий его выделение в качестве отдельного вида в системе договорных обязательств). Подчеркнем, что на наш взгляд, соединяемые в смешанном договоре совокупности обязательств должны не просто быть присущими для определенной разновидности договоров, а как представляется, должны составлять его правовую сущность, тем самым отличия конкретные договорные правоотношения от общей массы иных договорных правоотношений. Системные же признаки как таковые, безусловно, определяют место договора в системе договорных обязательств, однако в конечном итоге выделение договорных типов (видов) производится по целому ряду оснований, совокупность которых, состоящая из значений признаков направленности, возмездности / безвозмездности и объекта, полное свое выражение находит в

предмете договора, в сочетании с особенностями субъектного состава конкретной договорной модели.

Таким образом, основными элементами, соединением которых в рамках одного договора позволяет говорить о смешанной модели, являются комплексы, или совокупности прав и обязанностей сторон, выделенные законодателем в качестве предметов тех или иных договоров, в сочетании со значениями системного признака субъекта, присущими этим договорам. Следует отметить ещё один вопрос, в решении которого единства мнений не сложилось. Он касается наличия или отсутствия необходимости закрепления в законодательстве отдельных элементов смешанного договора. Иными словами, может ли быть признан договор, в состав которого включены элементы только непоименованных договоров, смешанным? Одни авторы считают, что договоры, входящие в состав смешанного договора, должны быть поименованными в гражданском законодательстве [3]. Противоположная точка зрения, представителем которой, например, является Д. В. Мечетин, гласит, что объем понятия смешанного договора нельзя ограничивать только лишь сочетанием элементов поименованных договоров. Договор, содержащий в себе элементы двух и более различных договоров (в том числе непоименованных), уже можно считать смешанным [5].

Анализируя легальное определение смешанного договора, делаем вывод, что хотя бы один из элементов смешанного договора должен быть поименован в законодательстве в качестве типа (вида) договора. Нет оснований для того, чтобы квалифицировать в качестве смешанного договор, состоящий только из непоименованных элементов, искусственно расчлняя его на отдельные непоименованные типы (виды). Даже в том случае, если такой договор можно расчлнить на элементы, имеющие различную направленность и поэтому относимые к различным целевым договорным группам, нет препятствий для выделения такого договора в новую отдельную целевую группу, поскольку перечень целевых договорных групп, выделяемых нами исключительно по признаку направленности, не является закрытым в силу непрекращающегося развития гражданского оборота. В таком случае договор является непоименованным.

Таким образом, подводя итог вышеизложенному мы можем отметить, что элементами смешанного договора являются предметы тех или иных договоров в сочетании со значениями системного признака субъекта, присущими этим договорам. Смешанным можно признать только тот договор, в котором, по крайней мере, один из элементов будет законодательно закреплён. Кроме того, в заключение следует отметить, что дальнейшее изучение элементов смешанного договора необходимо не только для развития теоретических положений о данной конструкции, но и в правоприменительных целях — квалификация элементов, входящих в состав смешанного договора имеет первостепенное значение и необходимо судам для оценки того или иного соглашения сторон и определения права, подлежащего применению.

Литература:

1. Брагинский, М. И. Общее учение о хозяйственных договорах / М. И. Брагинский. — Минск: Наука и техника, 1967. — 260 с.
2. Алиев, Т. Т. Отграничение непоименованных договоров от смешанных договоров / Т. Т. Алиев // Юрист. — 2016. — № 9. — с. 20–22.
3. Ахмедов, А. Я. Квалификация смешанных и непоименованных договоров / А. Я. Ахмедов // Вестник Саратовской государственной юридической академии. — 2014. — № 3. — с. 141–143.
4. Татарская, Е. В. Правовая природа смешанных договоров / Е. В. Татарская // Российская юстиция. — 2010. — № 4. — с. 22–25.
5. Мечетин, Д. В. Непоименованный и смешанный договор: вопросы квалификации / Д. В. Мечетин // Юрист. — 2013. — № 18. — с. 3–5.

Субъективные признаки убийства, совершенного в состоянии аффекта

Жданов Николай Сергеевич, магистрант
Волгоградский государственный университет

В представленной статье анализируется понятие и содержание аффекта. В рамках статьи рассмотрено, с каким умыслом могут совершаться преступления в состоянии аффекта.

Ключевые слова: убийство, состояние аффекта, прямой умысел, косвенный умысел, мотивы.

Некоторые современные авторы (например, И. Бикеев) придерживаются точки зрения, согласно которой, на настоящий момент в доктрине российского уголовного права понятие субъективной стороны преступления еще не выработано [1, с. 9].

Б. С. Волков указывает, что под субъективной стороной преступления следует понимать всю психическую деятельность, сопровождающую совершение преступления, в данной деятельности, по мнению автора, интеллектуальные, волевые и эмоциональные моменты рассматриваются в единстве и взаимообусловленности [2, с. 15]. На наш взгляд, психическая деятельность преступника, подлежащая оценке, не должна быть ограничена только сопровождением преступления, она, как представляется, относится также и к его предыстории.

По мнению А. И. Рарога, субъективная сторона преступления представляет собой психическую деятельность лица, которая непосредственно связана с совершением преступления [1, с. 10]. Иными словами, в состав субъективной стороны включаются переживания преступника, возникшие после совершения им правонарушения. По нашему мнению, субъективная сторона преступления должна подразумевать под собой всю имеющую значение для уголовного права психическую деятельность субъекта преступления, которая сопровождала, а также обуславливала совершение общественно опасного деяния.

В науке уголовного права в субъективную сторону преступления принято включать вину, мотивы, побуждающие человека к совершению такого рода деяний, цель преступления и эмоции. Преступлением общественно опасное действие или бездействие признается только в случае,

если имело место определенное психологическое состояние лица к своему деянию, иначе говоря, при наличии вины в форме умысла или неосторожности.

Следует отметить, что при убийстве, совершенном в состоянии аффекта, субъективная сторона имеет определенные особенности, обусловленные природой этого преступления. Субъект в момент совершения преступления находится в особом эмоциональном состоянии — состоянии аффекта, который и рассматривается как конструктивный признак субъективной стороны ст. 107 УК РФ, а также подлежит обязательному доказыванию. Помимо этого, следует учитывать, что у виновного, находящегося в обозначенном эмоциональном состоянии, сфера сознания (интеллекта) сужается, при этом выражено затруднение волевого самоконтроля и критическая оценка возникшей ситуации. Данный факт сказывается на всех элементах субъективной стороны преступления, и она в свою очередь существует в некотором «усеченном» виде [3, с. 82]. Конечно же данное эмоциональное состояние отражается на процессе формирования и реализации преступного умысла. Ст. 107 УК РФ определяет форму вины для указанного преступления, это умысел. В некоторых источниках такой умысел называют аффектированным [4, с. 53]. Особенностью аффектированного умысла является его внезапность, он возникает в ответ на провокационные действия потерпевшего, реализация его происходит немедленно, стремительно, для самого виновного возникают непредвиденные последствия.

На вопрос о том, каким должен быть умысел в указанном преступлении, юридическая наука не дает однозначного ответа. Некоторые ученые придерживаются

точки зрения, согласно которой убийство в состоянии аффекта может быть совершено и с прямым, и с косвенным умыслом [2, с. 17]. Согласно альтернативной точки зрения, преступления указанной категории могут быть совершены исключительно с косвенным умыслом. Обосновывают свою позицию приверженцы данной точки зрения тем, что при аффекте умисел возникает внезапно, человек в существенно мере теряет контроль над своим поведением. Следовательно, лицо, совершившее преступление в состоянии сильного душевного волнения, имеет умисел, направленный на причинение вреда личности, а это следует понимать, как то, что относительно последствий умисел виновного будет косвенным. Когда имеет место косвенный умисел, ответственность определяется по фактически наступившим последствиям [5, с. 79].

Интересна точка зрения М.И. Дубинина, которая полагает, что преступление, совершенное в состоянии аффекта, может иметь только прямой умисел (определенный или неопределенный). Автор, проанализировав преступление, совершенное в состоянии аффекта, пришла к выводу о том, что виновный в общем виде, но предвидит наступление общественно опасных последствий, которые выражаются в причинении физического вреда личности, а также он желает их наступления, так как эти последствия представляют собой целью его действий. Такие психические признаки являются характерными исключительно для прямого умысла [6, с. 24].

На наш взгляд, наиболее аргументированы высказывания авторов, выступающих за то, что преступления в состоянии аффекта могут быть совершены как с прямым, так и с косвенным умыслом. Так как аффект внезапен и обладает высоким уровнем интенсивности, виновный может не в полной мере осознавать свои действия и не понимать до конца, какой ущерб здоровью и даже жизни потерпевшего он имеет намерение причинить. Однако перед совершением преступления виновный совершает активные действия (хватает бутылку, палку, камень, нож, топор, ружье), это свидетельствует о том, что он вполне осознает общественную опасность своего деяния, но он не в состоянии предвидеть наступления тяжких последствий, виновный не отчетливо представляет степень их тяжести. В такой ситуации виновный, как правило, имеет неопределенное представление об объективных признаках преступления, совершаемого им, он не конкретизирует в сознании какие-либо определенные последствия, он желает, чтобы они наступили, но какие именно, он не знает. То есть в данном случае идет речь о разновидности прямого умысла — неопределенном (неконкретизированном) умисле. При таком умисле у субъекта присутствует осознание общественно опасного характера собственных действий, он понимает, что данными действиями причиняет вред жизни и здоровью потерпевшего и желает причинения этого вреда, однако какой именно вред он хочет причинить, он не представляет [4, с. 55].

Свои особенности имеет совершение убийства в состоянии аффекта при прямом определенном умисле, т.

е. когда виновный желает смерти потерпевшего. Такой случай характеризуется отчетливо выраженным желанием достигнуть преступной цели [2, с. 31]. При этом у виновного совершенно ситуативно возникает желание причинения смерти потерпевшему. Также имеет значение тяжесть повода, спровоцировавшего аффект, характер личных взаимоотношений потерпевшего с виновным, обстановка преступления, психофизиологические качества личности последнего, так как именно этими факторами определяется виновного желание достичь преступной цели, в данном случае — смерти потерпевшего. Помимо этого, наличие прямого определенного умысла может подтверждаться способом совершения преступления, характером применяемых орудий при нанесении ударов, признанием виновного, свидетельскими показаниями и некоторыми объективными признаками (например, важностью пораженного органа).

О наличии прямого определенного умысла может говорить многое: признание самого виновного, способ совершения преступления, показания свидетелей, некоторые объективные признаки, такие как характер применяемых орудий при нанесении ударов, важность пораженного органа.

В случае, когда убийство в состоянии аффекта совершено с косвенным умыслом, виновный понимает, что своими действиями причиняет вред жизни и здоровью потерпевшего, однако он не предвидит характер последствий и даже сознательно допускает. Виновный в этом случае безразлично относится к последствиям. В его сознании в качестве желаемого результата выступает устремленность к самим действиям, которые в данный момент представляют значимость для субъекта. Целью действий в данном случае является «аффектированной разрядки», а не последствия [7, с. 56]. Это и является главной отличительной чертой косвенного умысла в сравнении с прямым неопределенным.

Таким образом, на возникновение и реализацию умысла аффект оказывает существенное влияние. У виновного возникает умисел на убийство, когда последний находится в состоянии аффекта. Находясь в состоянии аффекта, виновный не может в это же время находиться в состоянии покоя, так как этому противоречит сама психологическая природа аффекта. Следовательно, умисел подлежит незамедлительной реализации, что исключает стадию приготовления. Несмотря на это со стороны виновного вполне возможно совершение разнообразных длящихся и сложных действий. Важно учитывать, что реализация умысла должна произойти в период, пока виновный прибывает в состоянии аффекта, как только состояние аффекта прекращается, умисел пропадает вместе с ним [8, с. 83–84].

Для того, чтобы правильно понимать субъективную сторону преступления и рассматривать ее всесторонне важно изучить не только умисел, но и мотив совершения убийства. Под мотивом следует понимать внутренние побуждения к достижению общественно опасного резуль-

тата, по своей сути — это потребность, которая была трансформирована в побуждение. Если рассматривать мотив как психический акт, то необходимо заметить, что он состоит из волевого, осознанного и эмоционального. Разные категории преступлений предполагают разные уровни этих двух составляющих [9, с. 9].

Рассматривая преступления, предусмотренные ст. 107 УК РФ, необходимо заметить, что мотив виновного в данном случае будет представлять собой сложное явление. Аффект здесь обуславливает специфическую характеристику мотива. В аффективном убийстве мотив будет обладать такими характеристиками как скоротечность, неустойчивость, ситуативность. Он является ответной реакцией виновного на провоцирующий повод, его возникновение внезапно.

В науке уголовного права дискуссионным является вопрос о характере мотива преступления, совершенного в состоянии аффекта. Некоторые авторы полагают, что мотивом подобных действий является месть [10, с. 77]. В соответствие с другой точкой зрения таким мотивом будет выступать обида [11, с. 71]. На наш взгляд, данное утверждение нельзя считать правильным, так как обида — это эмоция, не предполагающая активное самоутверждение, она ограничена внутренними переживаниями лица, которому причинена обида. Указанное лицо, испытывая досаду, в одном случае может подавить в себе это чувство, а в другом — это же чувство перерастет в мотив мести. Обида — это «фоновая» эмоция, она не является сама по себе мотивом так, как не отражают интересы действующего лица. По мнению А. Б. Мельниченко, «убийство в состоянии сильного душевного волнения совершается не по мотиву гнева, а из мести в гневе» [12, с. 114].

Интересна точка зрения Л. А. Рогачевского, который утверждает, что главным побуждением деяний, совершенного в состоянии аффекта, является чувство возмездия [3, с. 84]. Согласно толкованию, предложенному в словаре С. И. Ожегова, возмездие — это «действие в оплату за причиненное зло» [13, с. 351], т. е. возмездие — синоним слова «месть».

В качестве мотива аффективного убийства также рассматривают ревность. Некоторые авторы придерживаются точки зрения, согласно которой убийство, совершенное из ревности, представляет собой частный вид проявления мести в преступлениях против жизни [12, с. 114]. Такие преступления, как правило, совершаются в результате внезапного обнаружения супружеской измены в крайней ее форме — интимной близости. В данном случае, один из супругов не знает об измене второго.

Необходимо отметить, что аффективные мотивы носят ситуативный характер, а также смягчающий вину в силу того, что аффект в мотивационной деятельности занимает доминирующее положение.

Человек, прибывая в состоянии аффекта, имеет возможность осознавать свои действия и оценивать соб-

ственное поведение, а также руководить им. Хотя внешне аффективные действия импульсивны и автоматизированы, они осуществляются на сознательно-волевой основе, в связи с чем, их следует отнести к разряду волевых поведенческих актов [14, с. 24]. Следовательно, состояние аффекта не исключает вменяемости лица, совершающего убийство. Указанное лицо осознает характер действий, которые совершает, и способно руководить ими. Таким образом, состояние физиологического аффекта необходимо отличать от патологического аффекта. Патологический аффект представляет собой значительное помрачение сознания, в связи с которым виновный лишается возможности осознавать свои действия и руководить ими, следовательно, в данном случае исключается возможность несения уголовной ответственности. Интересно заметить, что значительная часть осужденных за преступления в состоянии аффекта, не смотря на вменяемость, имеет какие-либо психические отклонения и страдает такими психологическими заболеваниями, как эпилепсия, психопатия, олигофрения, и т. д. Указанные заболевания являются причиной неправильного, неадекватного восприятия ситуация, как следствие этого — снижение уровня сознательной регуляции действия. Лица, страдающие такими заболеваниями, не способны в полной мере осознавать фактический характер и общественную опасность своих действий либо руководить ими, что закреплено в ст. 22 УК РФ. Указанная статья устанавливает особый правовой институт — институт «ограниченной вменяемости». Установление и законодательная регламентация данного института расширяет возможности дифференциации и индивидуализации наказания лиц, которые страдают от психических аномалий.

О. Д. Ситковская справедливо отмечает, что оценивать аффект необходимо исходя из того, насколько сильно выражены симптомы аффекта, имеют ли место нарушения сознания, присутствует ли истощение и иные признаки, которые характеризуют качественное отличие патологического аффекта от физиологического, а не из того, у кого возникло аффективное состояние. [15, с. 12].

Таким образом, субъективная сторона убийства, совершенного в состоянии аффекта, так же, как и объективная, обладает определенными особенностями, так как аффект имеет влияние на все ее признаки. Как было сказано выше, в науке нет единого решения проблемы определения умысла в преступлениях указанного вида. Проанализировав существующие точки зрения, мы пришли к выводу о том, что убийство в состоянии аффекта может быть совершено как с прямым умыслом, так и косвенным.

Также воздействие аффективного состояния обусловлена специфика мотива в данном преступлении. Мотив в аффективном убийстве носит ситуативный характер, ему свойственны скоротечность и неустойчивость. В ходе данного исследования автор пришел к выводу о том, что два основных мотива аффективного убийства — это месть и ревность.

Литература:

1. И. Бикеев Актуальные проблемы учения о субъективной стороне преступления. // Уголовное право № 32012.
2. Тухбатуллин, Р.Р. Субъект и субъективная сторона преступлений против жизни и здоровья, совершенных в состоянии аффекта // Российский следователь, 2014, № 8 —.
3. Рогачевский, Л.А. Особенности субъективной стороны преступлений, совершаемых в состоянии аффекта // Правоведение. 1983. № 6.
4. Сысоева, Т.В. Субъективные признаки убийства, совершенного в состоянии аффекта // Вестник ТюмГУ. Издательство Тюменского государственного университета. — 2013. — № 3.
5. Ткаченко, В.Н. Квалификация убийства и причинение тяжких последствий, совершенных в состоянии сильного душевного волнения. // Вопросы криминалистики. М., 1967. № 12.
6. Дубинина, М.И. Уголовная ответственность за преступления, совершенные в состоянии сильного душевного волнения: Автореф. дис.... канд. — М, 1998.
7. Шель, Ю.А. Убийство в состоянии аффекта // Законность. 2015. N 2.
8. Гриценко, Е.Е. О некоторых аспектах совершения убийств в состоянии аффекта // Проблемы юридической науки в условиях современного социально-экономического развития России: Материалы межрегиональной научно-практической конференции студентов, молодых ученых, аспирантов, преподавателей. — Ростов-на-Дону: РИНХ, 2010.
9. Бородин, С.В. Значение субъективной стороны преступлений против жизни и здоровья для их юридической оценки // Актуальные проблемы уголовного права. М., 1998.
10. Ушакова, А. К вопросу об убийстве в состоянии аффекта // Проблемы совершенствования Российского законодательства и становления гражданского общества в России. Материалы научно-теоретической конференции. — Екатеринбург: Изд-во Урал. ин-та коммерц. и права, 2005, Вып. 2.
11. Сидоров, А.А. Аффект. Его уголовно-правовое и криминологическое значение. М., 2014.
12. Мельниченко, А.Б. Мотивы преступлений, совершаемых в состоянии аффекта // Проблемы уголовно-правовой борьбы с преступностью. Труды Академии МВД. М, 1992.
13. Ожегов, С.И. Словарь русского языка. М, 1989.
14. Марцев, А.И. Общие вопросы учения о преступлениях. Омск, 2000.
15. Ситковская, О.Д. Судебно-психологическая экспертиза аффекта. М., 1983.

Соотношение презумпции невиновности, изложенной в международных нормативно-правовых актах, с презумпцией невиновности, закрепленной в законодательствах РФ и других стран

Исаев Иван Дмитриевич, магистрант
Саратовская государственная юридическая академия

При реализации принципа презумпции невиновности существуют проблемы теоретического и практического значения, как в международном праве, так и в национальном. В данной статье рассмотрена одна из главных теоретических проблем презумпции невиновности — отсутствие единой формулировки презумпции невиновности между национальным и международным законодательством, а также субъектов, в отношении которых распространяется презумпция невиновности, которая в свою очередь порождает её дифференцированное толкование. При анализе международных нормативно-правовых актов, уголовно-процессуального законодательства РФ и других стран, мы можем столкнуться с некоторыми отличиями в формулировке презумпции невиновности. Данная проблема порождает много дискуссий у Российских научных деятелей в области уголовного процесса на предмет того, какая же формулировка презумпции невиновности является наиболее оптимальной.

Ключевые слова: принцип презумпции невиновности, презумпция невиновности, виновность, вина, обвиняемый, международные нормативно-правовые акты.

Наибольший вклад в зарождение, становление и развитие категории «принципа презумпции невиновности обвиняемого» внес знаменитый итальянский исследователь проблем уголовного права и уголовного

процесса Чезаре Беккария, который в 1974 году опубликовал свой труд «О преступлениях и наказаниях», который получил широкую известность [1, с. 14].

Пройдя достаточно продолжительный путь своего развития и становления вплоть до нашего времени, принцип презумпции невиновности толкуется до сих пор и как следствие далеко неоднозначно применяется на практике [2, с. 59].

Понятие презумпции невиновности формулируется во многих признаваемых Россией фундаментальных международно-правовых документах, к которым можно отнести:

1. Всеобщую декларацию прав человека от 10 декабря 1948 года в которой, Генеральная Ассамблея Организации Объединенных Наций включила презумпцию невиновности обвиняемого в пункт 11 который гласит, что «Каждый человек, обвиняемый в совершении преступления, имеет право считаться невиновным до тех пор, пока его виновность не будет установлена законным порядком путем гласного судебного разбирательства, при котором ему обеспечиваются все возможности для защиты» [3];

2. Европейскую конвенцию о защите прав человека и основных свобод от 4 ноября 1950 года подписанную в Риме государствами-членами Совета Европы, которая в ч. 2 ст. 6 устанавливает принцип презумпции невиновности, как: «Каждый обвиняемый в совершении уголовного преступления считается невиновным до тех пор, пока его виновность не будет установлена законным порядком» [4];

3. Международный пакт о гражданских и политических правах от 16 декабря 1966 года принятого на 21 сессии Генеральной Ассамблеей Организации Объединенных Наций в пункте 2 статьи 14 которого, презумпция невиновности закрепляется как «Каждый обвиняемый в уголовном преступлении имеет право считаться невиновным, пока виновность его не будет доказана согласно закону» [5];

Исходя из анализа понятия презумпции невиновности изложенных в этих международно-правовых актах, стоит сказать, что с течением времени не сложилось единообразного понятия презумпции невиновности, и в большей или меньшей степени данные понятия всё-таки имеют различия в формулировках.

Для примера также хотелось бы привести понятия презумпции невиновности изложенных в законодательствах некоторых стран, таких как:

— УПК Болгарии излагает презумпцию невиновности как: «Обвиняемый не считается виновным до окончания уголовного производства и введения в силу приговора, в котором устанавливается обратное» [6];

— В УПК Чехии презумпция невиновности указывается как: «До тех пор, пока вступившим в законную силу приговором не установлена вина, лицо, против которого ведется уголовное производство, нельзя рассматривать как виновное» [7];

— В УПК Польской Республики говорится, что: «Обвиняемый не считается виновным, пока его вина не будет

доказана в порядке, предусмотренном настоящим Кодексом» [8];

— В УПК РФ принцип презумпции невиновности излагается следующим образом: «Обвиняемый считается невиновным, пока его виновность в совершении преступления не будет доказана в предусмотренном настоящим кодексом порядке и установлена вступившим в законную силу приговором суда» [9];

Анализируя и сопоставляя уголовно-процессуальное законодательство многих стран мы можем, так же, как и при анализе международных нормативно-правовых актах встретить различия в изложении такой категории как категории «принципа презумпции невиновности».

Презумпция невиновности рассматривается учёными, по крайней мере большей их частью как положение, которое обеспечивает охрану прав личности, исключающее необоснованные обвинения и осуждения.

Для понимания проблемы отсутствия единообразия понятия презумпции невиновности, так же стоит рассмотреть варианты выражения презумпции невиновности, которые появились в разные периоды и представлены научными деятелями в области отечественного уголовного-процессуального права:

— И. М. Гуткин считал более верным следующее изложение презумпции невиновности: «Закон считает обвиняемого (подозреваемого, подсудимого) невиновным до тех пор, пока его вина не будет доказана в предусмотренном законом порядке и установлена вступившим в законную силу приговором суда» [10, с. 73];

— В. М. Савицкий полагал, что «обвиняемый считается невиновным, пока его виновность не будет доказана в предусмотренном законом порядке и установлена вступившим в законную силу приговором суда» [11, с. 10];

— М. Л. Якуб предлагал изложить презумпцию невиновности так: «Всякое лицо предполагается невиновным до тех пор, пока не доказана его виновность» [12, с. 114];

— М. С. Строгович считал наиболее оптимальным изложение презумпции невиновности в следующем виде: «Всякий обвиняемый считается невиновным, пока его виновность не будет доказана в установленном законом порядке» [13, с. 183];

— Н. Н. Полянский давал презумпции невиновности следующую формулировку: «Обвиняемый предполагается невиновным до тех пор, пока не будет доказано обратное» [14, с. 182];

Сопоставление приведенных выше формулировок показывает существенные расхождения во взглядах отдельных авторов на принцип презумпции невиновности. Однако все определения предполагают, что вина должна быть доказана в установленном законом порядке лицом, выдвигающим обвинение.

Сравнивая все вышеуказанные формулировки, предложенные научными деятелями в области национального уголовного процесса можно сделать однозначный вывод, что в Российском уголовно-процессуальном праве, так же, как и в международном праве и в праве многих стран не

сложилось единообразного понятия принципа презумпции невиновности, и мы можем наблюдать расхождения во взглядах по этому поводу многих российских учёных.

На основе анализа понятия презумпции невиновности изложенного как в международных нормативно-правовых актах, уголовно-процессуальном законодательстве различных стран так и в законодательстве РФ можно заметить, что:

1) В первом случае презумпция невиновности распространяется на обвиняемого, подозреваемого и подсудимого, во втором на обвиняемого и подозреваемого, в третьем только на обвиняемого, а иногда просто на любое лицо;

2) В первом случае лицо «имеет право считаться» невиновным, во втором «не считается» виновным, в третьем «считается» или «предполагается» невиновным;

3) В первом случае обвиняемый считается невиновным до вынесения судом обвинительного приговора, до вступления приговора в законную силу, во втором пока не доказано обратное и т. д.;

4) В первом случае виновность лица устанавливается «в соответствии с законом» или «в соответствии с требованиями уголовного законодательства», во втором в «установленном законом порядке».

Терминологические расхождения подобного рода включают в себе вопросы, которые как практически, так и теоретически имеют большое значение для Российского уголовного процесса.

Когда решается вопрос о виновности конкретного лица, в совершении какого либо преступления или противоправного деяния, вышеперечисленные формулировки, несмотря на их лингвистические и семантические различия, следует понимать, как синонимичные, идентичные или близкие по смыслу, но тем не отличающимися по своему содержанию и как следствие процессуальным порядком признания лица виновным в совершении преступления или же его оправданием.

Необходимо отметить, что сферу действия такой категории как «принцип презумпции невиновности» не стоит ограничивать указанием или определением той или иной процессуальной фигуры. Представляется, что презумпция добропорядочности гражданина переходит в презумпцию невиновности с того момента, как у соответствующих должностных лиц правоохранительных органов появляются сомнения в невиновности и законности поведения конкретного лица.

Учитывая все вышесказанное, целесообразнее всего будет включить в формулировку презумпции невиновности «каждое лицо» вместо конкретного, то есть всякого гражданина, привлекаемого к любому виду юридической ответственности, в том числе и уголовной, то есть всякое лицо, невиновность, добропорядочность и добросовестность которого ставится под сомнение. В связи с

этим предлагается внести изменения в статью 14 УПК РФ и изложить её в следующей редакции:

1. Каждое лицо считается невиновным, пока его виновность в совершении преступления не будет доказана в предусмотренном настоящим кодексом порядке и установлена вступившим в законную силу приговором суда.

2. Лицо не обязано доказывать свою невиновность. Бремя доказывания обвинения и опровержения доводов, приводимых в защиту лица, лежит на стороне обвинения.

3. Все сомнения в виновности лица, которые не могут быть устранены в порядке, установленном настоящим кодексом, толкуются в его пользу.

4. Обвинительный приговор не может быть основан на предположениях.

Это позволит распространять действие презумпции невиновности не только на обвиняемого, подозреваемого, но и на других лиц, невиновность, добросовестность и добропорядочность которых ставится под сомнение.

Подводя итоги необходимо сказать, что на уровне международного, так и на уровне национального законодательств нет единого и чёткого понятия принципа презумпции невиновности, за всю свою долгую историю становления и развития оно так и не пришло к единому его пониманию. Разные научные деятели расходятся во мнениях, что же стоит включить в это понятие, расширить ли его границы влияния или всё-таки привязать его к конкретным уголовно-процессуальным статусам. Соотнося формулировки презумпции невиновности данной в национальном законодательстве РФ с формулировками, изложенными в международных нормативно-правовых актах, мы сталкиваемся с расхождениями, которые, казалось бы, имеют на первый взгляд небольшое значение, тем не менее, имеют за собой много подводных камней. Хочется так же отметить, что для устранения различного рода толкования данного принципа и уменьшения вопросов, связанных с его применением на практике, РФ, так же, как и многим странам, необходимо двигаться в направлении гармонизации данного института в соответствии с международными нормативно-правовыми актами, при этом для начала в самих международных нормативно-правовых актах ООН, ЕС и другим международным организациям следует выработать единое понятие презумпции невиновности. Достижение данной цели будет крайне сложным и на её пути встанут огромное количество проблем, по которым мировому сообществу предстоит достигнуть консенсуса, на достижение которой возможно уйдёт не один десяток лет, учитывая всю предыдущую историю развития презумпции невиновности, но тем не менее это направление развития представляется наиболее перспективным для оптимизации отечественного уголовного процесса, и безусловно Российскому уголовно-процессуальному праву необходимо двигаться в эту сторону.

Литература:

1. Международные акты о правах человека. Сборник документов. — М., 1998. с. 14;

2. Савицкий, В. М. Правосудие и личность. Советское государство и право. — 1983. — № > 5. — с. 59;
3. Всеобщая декларация прав человека от 10 декабря 1948 г. // Российская газета. 1998. 10 декабря;
4. Европейская конвенция о защите прав человека и основных свобод от 4 ноября 1950 г. // СЗ РФ. 2001. № 2, ст. 163;
5. Международный пакт о гражданских и политических правах от 16 декабря 1966 г. // Бюллетень Верховного Суда РФ. 1994. № 12;
6. Уголовно-процессуальный кодекс Болгарии. Ст. 14, п. 2. — Электрон. дан. — Режим доступа: onlinebg. gi. — Загл. с экрана;
7. Уголовно-процессуальный кодекс Чехии. Ст. 24, п. 2, п. п. 2. — Электрон. дан. — Режим доступа: law. stu-kras. gi. — Загл. с экрана;
8. Уголовно-процессуальный кодекс Польской Республики. Ст. 3. — Электрон. дан. — Режим доступа: gadnuk. info. — Загл. с экрана;
9. Уголовно-процессуальный кодекс Российской Федерации от 18 декабря 2001 г. № 174-ФЗ (ред. от 07.06.2017 г.) // Российская газета. 2001. 22 декабря;
10. Гуткин, И. М. Актуальные вопросы уголовно-процессуального задержания / И. М. Гуткин. М., 1980. с. 73;
11. Савицкий, В. М. Проблемы социалистического правосудия в свете Новой Конституции СССР / В. М. Савицкий // Проблемы правосудия и уголовного права. М.: Наука, 1978. с. 10;
12. Якуб, М. Л. Демократические основы советского уголовного права / М. Л. Якуб. М.: Юрид. лит. 1960. с. 114;
13. Строгович, М. С. Материальная истина и судебные доказательства в уголовном процессе / М. С. Строгович. М.: Право, 1955. с. 183;
14. Полянский, Н. Н. Вопросы теории советского уголовного процесса / Н. Н. Полянский. М.: МГУ, 1956. с. 182.

Применение ограничений, запретов, преимуществ, установленных Федеральным законом от 05.04.2013 г. № 44-ФЗ, в лечебном учреждении

Ковальчук Наталия Сергеевна, студент
Тольяттинский государственный университет

Целью данной статьи является рассмотрение механизмов работы ограничений, запретов, преимуществ, утвержденных в рамках национального режима государственных закупок в лечебном учреждении, оценке эффективности нормативно-правовых актов, направленных на регулирование отраслевого рынка стран — членов Евразийского экономического союза, а также предложение по усовершенствованию данного механизма в соответствии с политической направленностью России.

Ключевые слова: национальный режим федеральной контрактной системы, ограничения, запреты, преимущества, совершенствование.

The purpose of this article is to review the mechanisms of restrictions, prohibitions, advantages approved within the national regime of public procurement in a medical institution, to assess the effectiveness of regulatory legal acts aimed at regulating the industry market of the member countries of the Eurasian economic Union, as well as a proposal to improve this mechanism in accordance with the political direction of Russia.

Keywords: national regime of the Federal contract system, restrictions, prohibitions, advantages, improvement.

Российская Федерация никогда не была враждебным государством, которое не принимало бы позиции других стран в политической, экономической и других сферах деятельности. Однако, анализируя историю развития нашей страны, можно увидеть, что довольно долгое время она находится в оборонительной позиции по отношению к некоторым государствам. В 2013 году нашей стране пришлось ввести такое понятие как «национальный режим», которое также нашло отражение в системе государственных закупок. Данное понятие является не только ответной

мерой на предупреждение и пресечение противоправных и недружественных действий некоторых иностранных государств, а также содержит в себе стимул для развития и совершенствования собственного отраслевого рынка, укрепления политических позиций страны на мировой арене и развитие экономических отношений России с зарубежными партнерами, не поддерживающими санкционную политику некоторых государств.

В федеральной контрактной системе вышеуказанное понятие трактуется в статье 14 Федерального закона от

05.04.2013 № 44-ФЗ «О контрактной системе в сфере закупок товаров, работ, услуг для обеспечения государственных и муниципальных нужд» (далее — Закон № 44-ФЗ), в которой содержится 11 нормативно-правовых актов, регулирующих отношения, направленные на осуществление заказчиками РФ закупок товаров, работ, услуг, происходящих из иностранного государства или группы иностранных государств. Данная статья применяется на равных условиях с товарами российского происхождения, работами, услугами, соответственно выполняемыми, оказываемыми российскими лицами, в случаях и на условиях, которые предусмотрены международными договорами Российской Федерации.

Заказчики, работающие в системе здравоохранения, во исполнение целей, указанных в части 3 статьи 14, применяют различные нормативно-правовые акты в рамках, установленного национального режима. При детальном изучении закупок медицинских учреждений, можно наблюдать, что основная доля финансовых средств направлено на приобретение лекарственных препаратов и изделий медицинского назначения: оборудования и расходных материалов. Так, при закупке вышеописанных товаров, лечебные учреждения обязаны использовать инструменты ограничения, запрета и преимуществ, установленные органами власти.

Согласно Постановлению Правительства РФ от 14.04.2017 № 446 «О внесении изменений в некоторые акты Правительства Российской Федерации» в настоящий момент полномочия по регулированию контрактной системы в сфере закупок, в частности курирование вопроса о применении национального режима возложено на Минфин России. Отмечу, что ранее такие полномочия были у Минэкономразвития России.

Одним из инструментов по предоставлению преимуществ государствам — членам Евразийского экономического союза является Приказ Минэкономразвития России от 25.03.2014 № 155 «Об условиях допуска товаров, происходящих из иностранных государств, для целей осуществления закупок товаров, работ, услуг для обеспечения государственных и муниципальных нужд». Перечень товаров приведен в Приложении к настоящему Приказу. К ним отнесены некоторые виды продуктов питания, компьютеры, лекарственные средства, офисная мебель. Участники закупок, которые поставляют товары, происходящие из государств — членов ЕАЭС, имеют право на предоставление преимущества в соответствии с порядком, установленным в Приказе от 25.03.2014 № 155. Указанное преимущество представляет собой преференцию в отношении цены контракта в размере 15%. Порядок ее предоставления зависит от способа осуществления закупки. Так, при проведении конкурса, запроса предложений или запроса котировок на поставку товаров, которые поименованы в Приложении к Приказу от 25.03.2014 № 155, преимущество предоставляется при рассмотрении и оценке заявок на участие по критерию «цена контракта». Заявка, содержащая предложение о поставке товаров, произве-

денных на территории государств — членов ЕАЭС, оценивается с применением понижающего 15-процентного коэффициента к предложенной в заявке цене контракта. При этом контракт заключается по цене, предложенной участником. Подтверждением страны происхождения предлагаемого участником товара служит декларация. При этом наименование страны должно быть указано в соответствии с Общероссийским классификатором стран мира. Случаи, когда указанные условия допуска не применяются, перечислены в пункте 8 Приказа от 25.03.2014 № 155. Кроме того, действие данного Приказа не распространяется на закупки у единственного поставщика, в том числе по итогам несостоявшихся конкурентных процедур.

Исследуя научные работы авторов по эффективности применения нормативно-правовых актов, направленных на реализацию национального режима в федеральной контрактной системе, автор столкнулся с неоднозначностью их суждений. Так, в своей работе «Национальный режим при осуществлении закупок» Е. В. Баланцев, старший преподаватель Государственной академии промышленного менеджмента им. Н. П. Пастухова, г. Ярославль, указывает на проблематику «применения запретов и ограничений допуска иностранных товаров к участию в закупках, при которой одному наименованию закупаемого товара в заявке соответствует несколько позиций предлагаемого к поставке товара с различными странами происхождения. Проблемы не существует в том случае, если все указанные в заявке страны происхождения не являются странами — членами Евразийского экономического союза» [3].

При подробном рассмотрении, сложности по вопросам применения национального режима в большей степени существуют при закупках лекарственных препаратов, в частности в рамках применения Приказа от 25.03.2014 № 155. Так, зачастую лекарственный препарат, чтобы попасть на фармацевтический рынок проходит три стадии: производство фармацевтической субстанции или формы, производство вторичной/потребительской упаковки и производство, выпускающего контроля качества. При прохождении этих стадий не редко лекарственный препарат имеет две или три страны происхождения товара, которые указываются в регистрационном удостоверении лекарственного средства. Таким образом, участник при формировании заявки на участие в процедуре вправе сам выбрать к какой стране происхождения относится его товар. В результате чего, мы можем наблюдать, как участники процедуры, предложившие идентичные лекарственные средства, но при этом, указав разные страны происхождения товара, могут оказаться в неравных условиях. Так, участникам закупок, в заявках которых, содержатся предложения о поставке товаров российского, белорусского и (или) казахстанского происхождения, предоставляются преференции в отношении цены контракта в размере 15%. Однако, участники, предложившие товар, производителем которого является страна, не являющаяся членом Евразийского экономического союза, обязаны заключить контракт с применением понижающего 15% ко-

эфициента к предложенной в заявке цене контракта. К сожалению, оценка комиссии по осуществлению закупок, на содержание правильности указания в заявке страны происхождения товара часто является предметом оспаривания в контролирующих органах или судах, причем спор не всегда решается в пользу заказчика.

Следующим инструментом, часто применяемым в закупках на поставку изделий медицинского назначения, является Постановление Правительства РФ от 30.11.2015 № 1289 «Об ограничениях и условиях допуска происходящих из иностранных государств лекарственных препаратов, включенных в перечень жизненно необходимых и важнейших лекарственных препаратов, для целей осуществления закупок для обеспечения государственных и муниципальных нужд». В рамках указанного Постановления, ограничен допуск лекарственных препаратов, происходящих из иностранных государств (за исключением государств — членов ЕАЭС), включенных в Перечень, опубликованный в Распоряжении Правительства РФ от 23.10.2017 N 2323-р «Об утверждении перечня жизненно необходимых и важнейших лекарственных препаратов на 2018 год, а также перечней лекарственных препаратов для медицинского применения и минимального ассортимента лекарственных препаратов, необходимых для оказания медицинской помощи».

Во исполнение Постановления от 30.11.2015 № 1289, заказчик обязан отклонить заявки участников (окончательные предложения), в которых предлагается поставить иностранные лекарственные препараты из указанного Перечня. Для этого должны быть соблюдены условия, приведенные в пункте 1, указанного Постановления. Описанные автором ограничения не распространяются на случаи, предусмотренные в пункте 5 Постановления от 30.11.2015 № 1289. Указанное Постановление не применяется и при закупке лекарственных препаратов с различными международными непатентованными наименованиями или в отсутствие таких наименований с химическими, группировочными наименованиями. С аналогичной позицией можно ознакомиться в Письме ФАС России от 19.02.2016 № ИА/10439/16.

При всестороннем рассмотрении вопроса о применении ограничений, указанных в Постановлении от 30.11.2015 № 1289, целесообразно учесть позицию ведомств, которая отражена в Письме Минэкономразвития России № 6723-ЕЕ/Д28и, Минпромторга России № ЦС-14384/19, Минздрава России № 25—0/10/2—1416, ФАС России № АЦ/15615/16 от 14.03.2016 «О позиции Минэкономразвития России, Минпромторга России, Минздрава России и ФАС России по вопросу применения положений постановления Правительства Российской Федерации от 30 ноября 2015 г. N 1289 «Об ограничениях и условиях допуска происходящих из иностранных государств лекарственных препаратов, включенных в перечень жизненно необходимых и важнейших лекарственных препаратов, для целей осуществления закупок для обеспечения государственных и муниципальных нужд». Так, в этом разъяснении рассмо-

трен случай, когда только две из поданных заявок соответствовали требованиям пункта 1 Постановления № 1289, но к ним не прилагались сертификаты о происхождении товара. По мнению органов власти, заявки, в которых предлагается поставить иностранные лекарственные препараты, не отклоняются.

Еще один инструмент, существующий в рамках национального режима и применяемый заказчиками лечебных учреждений, является Постановление Правительства РФ от 05.02.2015 N 102 «Об ограничениях и условиях допуска отдельных видов медицинских изделий, происходящих из иностранных государств, для целей осуществления закупок для обеспечения государственных и муниципальных нужд». Так, применяя указанное Постановление, заказчик обязан ограничить допуск отдельных видов медицинских изделий, происходящих из иностранных государств, в соответствии с Перечнями в Постановлении. В перечни включены, в том числе томографы компьютерные, электрокардиографы, контейнеры для донорской крови и расходные материалы для аппаратов искусственной вентиляции легких.

Заказчики обязаны отклонять заявки участников (окончательные предложения), которые содержат предложения о поставке иностранных медицинских изделий (за исключением происходящих из государств — членов ЕАЭС), включенных в Перечень № 1, при одновременном соблюдении условий, которые определены в пункте 2 Постановления Правительства РФ от 05.02.2015 № 102. Аналогичное требование к заказчикам установлено в пункте 2 (1.1) вышеуказанного Постановления в отношении закупки продукции, включенной в Перечень № 2. Если заявки участников (окончательные предложения) с предложением о поставке медицинских изделий из Перечня № 1 не подлежат отклонению, то применяются условия допуска иностранных товаров, установленные Минфином России в Постановлении Правительства РФ от 05.02.2015 № 102. Случаи, когда указанное ограничение в отношении медицинских изделий из Перечня № 1 не применяется, определены в пункте 4 Постановления Правительства РФ от 05.02.2015 № 102.

Однако, что касается закупок изделий, включенных в Перечень № 2 Постановления Правительства РФ от 05.02.2015 № 102, то в документации о закупке должны быть отражены начальные (максимальные) цены, рассчитанные в соответствии с методикой, установленной в Приказе Минздрава России № 759н, Минпромторга России № 3450 от 04.10.2017 «Об утверждении Методики расчета начальной (максимальной) цены контракта на поставку медицинских изделий, включенных в перечень медицинских изделий одноразового применения (использования) из поливинилхлоридных пластиков, происходящих из иностранных государств, в отношении которых устанавливаются ограничения допуска для целей осуществления закупок для обеспечения государственных и муниципальных нужд, утвержденный постановлением Правительства Российской Федерации от 5 февраля 2015 г. № 102». Также

при закупке медицинских изделий из Перечня № 2 необходимо руководствоваться Правилами отбора организаций, реализующих в 2017–2024 годах комплексные проекты по расширению и (или) локализации производства медицинских изделий одноразового применения (использования) из поливинилхлоридных пластиков, в целях осуществления конкретной закупки такой продукции для обеспечения государственных и муниципальных нужд», установленные Постановлением Правительства РФ от 14.08.2017 № 967 «Об особенностях осуществления закупки медицинских изделий одноразового применения (использования) из поливинилхлоридных пластиков для обеспечения государственных и муниципальных нужд». В связи с чем, поставщиками изделий, указанные в Перечне № 2 Постановления могут быть только организации, которые включены в реестр поставщиков, предусмотренный Правилами, утвержденными данным Постановлением.

Автор, изучая правоприменение данного нормативно-правового акта увидел некоторые разногласия в вопросе применения каталога товаров, работ, услуг с перечнями товаров, установленных Постановлением от 05.02.2015 № 102.

Так, при формировании закупки заказчик должен определить код закупаемого товара в соответствии с Общероссийским классификатором продукции по видам экономической деятельности (ОКПД2) ОК 034–2014. К сожалению, не всегда такой код идентичен наименованию вида медицинского изделия, установленного в Перечнях. Так, например, при закупке дезинфицирующих средств, таких как водорода пероксид, хлоргексидин, молочная кислота, уксусная кислота, применяемые в лечебном учреждении в качестве антисептических растворов, классификатор точно определяет код ОКПД220.20.14.000 «Средства дезинфекционные». Однако, при оформлении документации к такой закупке, Постановление от 05.02.2015 № 102 обязывает заказчика применять ограничение и условия допуска отдельных видов медицинских изделий, происходящих из иностранных государств по отношению к такому коду классификатора. С одной стороны наименование вида изделия медицинского назначения, указанного в Перечне № 1 Постановления от 05.02.2015 № 102: «ОКПД220.20.14.000 — Медицинские изделия, содержащие антисептические и дезинфицирующие препараты» не имеет ничего общего с предметом закупки «Средства дезинфицирующие» с таким же ОКПД2. Но с другой стороны, Закон № 44-ФЗ и его подзаконные акты носят формальный характер. В связи с чем, не исполнение нормы права, установленной Законом № 44-ФЗ, грозит заказчику привлечением к административной ответственности. Таким образом, в результате допущенных разногласий в нормах права, заказчику не редко приходится доказывать объективность своих действий по установлению такого ограничения в Федеральной антимонопольной службе.

Сравнительно молодой инструмент, утвержденный в рамках национального режима — это Постановление

Правительства РФ от 04.12.2017 № 1469 «Об ограничениях и условиях допуска стентов для коронарных артерий металлических непокрытых, стентов для коронарных артерий, выделяющих лекарственное средство (в том числе с нерассасывающимся полимерным покрытием и с рассасывающимся полимерным покрытием), катетеров баллонных стандартных для коронарной ангиопластики, катетеров аспирационных для эмболэктомии (тромбэктомии), происходящих из иностранных государств, для целей осуществления закупок для обеспечения государственных и муниципальных нужд». Срок действия данного Постановления ограничен временными пределами, до 01.07.2018 года. В вышеуказанном Постановлении ограничение касается закупок на приобретение металлических непокрытых стентов для коронарных артерий, аспирационных катетеров для эмболэктомии (тромбэктомии), стентов, выделяющих лекарственное средство (в том числе с нерассасывающимся либо рассасывающимся полимерным покрытием), баллонных стандартных катетеров для коронарной ангиопластики. Во исполнение Постановления, заказчики обязаны отклонять заявки участников закупки (окончательные предложения), которые содержат предложения о поставке иностранных стентов и катетеров, при наличии обстоятельств, установленных в пункте 1 Постановления от 04.12.2017 № 1469. На основании вышеуказанного Постановления, участники закупок должны подтверждать страну происхождения товара в соответствии с Правилами выдачи заключения о подтверждении производства промышленной продукции на территории Российской Федерации, утвержденными Постановлением Правительства РФ от 10.05.2017 N 550 «О внесении изменений в постановление Правительства Российской Федерации от 17 июля 2015 г. № 719». Если заявки участников (окончательные предложения) не подлежат отклонению, то применяются условия допуска иностранных товаров, установленные Минфином России в соответствии с пунктом 3 Постановления № 1469. Также пункт 4 Постановления № 1469 регламентирует, что в один лот нельзя включать стенты для коронарных артерий, катетеры и иные виды медицинских изделий, а также в один лот нельзя объединить два и более вида изделий, перечисленных в пункте 1 Постановления № 1469. Случаи, когда такое ограничение не применяется, описаны в пункте 5 Постановления № 1469.

Принимая во внимание тот факт, что «13» апреля 2018 года депутатами Государственной Думы внесен проект Федерального закона № 441399–7 «О мерах воздействия (противодействия) на недружественные действия Соединенных Штатов Америки и (или) иных иностранных государств» по введению контрмер в отношении государств, осуществляющих враждебные для страны действия, автор решил предложить некоторые меры по совершенствованию правоприменения национального режима в федеральной контрактной системе.

Автор статьи полагает, что необходимо расширить границы по применению национального режима в Законе №

44-ФЗ, в том числе в направлении закупок, осуществляемых в сфере здравоохранения. Анализируя закупки по приобретению расходных материалов для нормального функционирования изделий медицинского назначения, можно наблюдать такую картину. Заказчик, приобретая какое — либо изделие медицинского назначения (аппарат, оборудование, систему), используемое в лечебном учреждении, обязывает себя приобретать в дальнейшем, пока не закончится срок его полезного использования расходные материалы к нему. Соответственно предмет закупки будет звучать как «Закупка расходного материала к изделию медицинского назначения, установленного в лечебном учреждении» или в документации будут установлены конкретные показатели товара, соответствующие определенной марке изделия. Так, соответственно, марки и производителю изделия, участник закупки предлагает товар. Производители изделий медицинского назначения стараются создать такой товар, для которого было бы затруднительно другим конкурентам воспроизвести расходные материалы к нему. Таким образом, заказчик лечебного учреждения находится в зависимости от определенных производителей. В рамках национального режима, заказчики устанавливают запреты и ограничения на предметы закупок по поставке расходных материалов к определенному изделию, но зачастую такие механизмы не работают в отношении товаров, производителями которых являются США, Германия, Италия. Ввиду того, что аналогов таких расходных материалов, производителями которых являются государства — члены Евразийского экономического союза не существует, Постановление Правительства РФ от 05.02.2015 N 102 «Об ограничениях и условиях допуска отдельных видов медицинских изделий, происходящих из иностранных государств, для целей осуществления закупок для обеспечения государственных и муниципальных нужд» не действует в закупке на поставку вышеуказанных товаров.

В части расширения нормы права по действию национального режима органам власти необходимо создать нормативно-правовой акт по замещению товаров медицинского назначения иностранного производителя на аналоги стран — членов Евразийского экономического союза.

Автор предлагает ввести нормативно-правовой акт по аналогии подпункта «а» пункта 3 Постановления Правительства РФ от 15.11.2017 N 1380 «Об особенностях описания лекарственных препаратов для медицинского применения, являющихся объектом закупки для обеспечения государственных и муниципальных нужд», в котором установлено, что заказчик при описании закупки лекар-

ственных препаратов в картриджах либо в иных формах выпуска, совместимых с устройствами введения (применения), обязан указывать на возможность поставки лекарственных препаратов с условием безвозмездной передачи пациентам совместимых устройств введения в количестве, соответствующем количеству пациентов, для обеспечения которых закупаются лекарственные препараты в картриджах.

Автор видит такой акт «Об ограничении и условии допуска оборудования, аппаратуры и расходных материалов к ним, используемых в медицинских целях, происходящих из иностранных государств, для целей осуществления закупок для обеспечения государственных и муниципальных нужд», как документ, в котором установлено обязательное требование к заказчикам при описании закупки расходных материалов к конкретному изделию медицинского назначения (оборудованию, аппаратуре) предоставлять возможность поставки расходных материалов с условием безвозмездной передачи лечебному учреждению совместимых устройств, предоставив при этом преференции для товаров, происходящих из стран — членов Евразийского экономического союза.

Этот нормативно-правовой акт не сможет регулировать закупки по приобретению расходных материалов к крупно — габаритному оборудованию. Однако, в закупках на приобретение расходных материалов, таких как тест — полосок, регистрационных лент, кассет к портативным устройствам, используемых в лечебных учреждениях (спирометры, доплеры, анализаторы, глюкометры и другие виды медицинской аппаратуры) для первичного обследования и диагностики такой нормативно-правовой акт проявит свою актуальность и эффективность в рамках политической направленности страны.

Автор предполагает, что такой документ направит российское производство на совершенствование собственного отраслевого рынка, инновационные открытия в области медицины, а также будет являться рычагом по замещению медицинских аппаратов иностранного производства на изделия медицинского назначения, производителями которых являются государства — члены Евразийского экономического союза.

Автор считает, что представленный обзор по вопросам правоприменения нормативно-правовых актов национального режима, установленных в соответствии со статьей 14 Закона № 44-ФЗ, окажется полезен как заказчикам, так и участникам закупок, а новое видение автора по расширению границ в части применения национального режима найдет отражение в актах органов власти.

Литература:

1. Федеральный закон от 05.04.2013 № 44-ФЗ «О контрактной системе в сфере закупок товаров, работ, услуг для обеспечения государственных и муниципальных нужд»;
2. Приказ Минэкономразвития России от 25.03.2014 № 155 «Об условиях допуска товаров, происходящих из иностранных государств, для целей осуществления закупок товаров, работ, услуг для обеспечения государственных и муниципальных нужд»;

3. Баланцев, Е. В. Национальный режим при осуществлении закупок // Советник бухгалтера государственного и муниципального учреждения. 2017. N 7. с. 23–27;
4. Постановление Правительства РФ от 30.11.2015 № 1289 «Об ограничениях и условиях допуска происходящих из иностранных государств лекарственных препаратов, включенных в перечень жизненно необходимых и важнейших лекарственных препаратов, для целей осуществления закупок для обеспечения государственных и муниципальных нужд»;
5. Постановление Правительства РФ от 05.02.2015 N 102 «Об ограничениях и условиях допуска отдельных видов медицинских изделий, происходящих из иностранных государств, для целей осуществления закупок для обеспечения государственных и муниципальных нужд»;
6. Постановление Правительства РФ от 04.12.2017 № 1469 «Об ограничениях и условиях допуска стентов для коронарных артерий металлических непокрытых, стентов для коронарных артерий, выделяющих лекарственное средство (в том числе с нерассасывающимся полимерным покрытием и с рассасывающимся полимерным покрытием), катетеров баллонных стандартных для коронарной ангиопластики, катетеров аспирационных для эмболэктомии (тромбэктомии), происходящих из иностранных государств, для целей осуществления закупок для обеспечения государственных и муниципальных нужд».

Актуальные вопросы расследования преступлений против половой неприкосновенности малолетних

Маркелова Алёна Игоревна, студент
Саратовская государственная юридическая академия

Ключевые слова: половая неприкосновенность, педофилия, расследование преступлений, профилактика преступлений, защита детей.

1 июля 2010 года вступила в силу Конвенция о защите детей от сексуальной эксплуатации и сексуальных нападений, принятая в 2007 году Комитетом Министров Совета Европы, которая предусматривает, что каждое государство в рамках национального законодательства должно содействовать распространению эффективных программ или мер в отношении лиц, как совершивших преступления против половой неприкосновенности несовершеннолетних, так и лиц, в отношении которых присутствуют опасения, что они могут их совершить.

Тактика расследования преступлений против половой неприкосновенности малолетних является одной из самых сложных и многоуровневых. Актуальность данной темы определяется осложненной криминальной ситуацией в сфере преступлений против половой неприкосновенности малолетних и особым вниманием со стороны не только правоохранительных, но и государственных органов.

Важность защиты детства и борьбы с педофилией для нашей страны невозможно переоценить, именно поэтому данная тема постоянно находится в центре внимания Президента РФ, Председателя Правительства РФ, Уполномоченного при Президенте РФ по правам ребенка, ведущих федеральных и региональных СМИ и общественных деятелей.

При полном изучении статистики преступлений против половой неприкосновенности личности можно увидеть, что 50% всех совершаемых преступлений сексуального

характера направлены именно против несовершеннолетних.

По данным Следственного комитета Российской Федерации, в 2015 году совершено более девяти с половиной тысяч преступлений против половой свободы и неприкосновенности детей, в том числе 920 изнасилований, в 373 случаях которых — в отношении детей, не достигших 14-летнего возраста. Следует отметить прирост совершения данных преступных деяний почти в 2 раза, учитывая показатели 2011 года.

Исследования установили, что в 97% случаев лица, единожды совершившие преступления против половой неприкосновенности несовершеннолетних, будут продолжать преступную деятельность даже под угрозой наказания т. е. будут совершать рецидив.

Существенным пробелом в правовой регламентации, является отсутствие в российском законодательстве норм, предусматривающих профилактику данного вида преступлений, что в свою очередь ведет к осложнению ситуации по факту выявления преступных деяний, так как, исходя из практики — в 90% случаев лица, подвергшиеся насилию, именно в указанной возрастной категории, скрывают данный факт.

Проходя практику в Следственном Комитете РФ, я ознакомилась с уголовным делом, связанным с преступлением против половой неприкосновенности малолетней девочки. На протяжении 6 лет мужчина совершал в отно-

шении ее ненасильственные действия сексуального характера. Девочка молчала об этом, так как он воздействовал на нее психологически и подкупал подарками. И лишь по случайным обстоятельствам удалось выявить данное преступление.

Следующей стадией, которую я не могу упустить из виду, говоря об особенностях и сложностях расследования является допрос пострадавшего ребенка, который относится к важным источникам доказательств по уголовным делам данной категории. Тактика допроса пострадавших детей имеет свои особенности. Допрос потерпевшего является одним из основных источников сбора доказательств при расследовании и раскрытии насильственных и ненасильственных половых преступлений. На допрос несовершеннолетних потерпевших от ненасильственных половых преступлений оказывают влияние следующие факторы: 1) возраст допрашиваемого лица; 2) его индивидуально — психологические черты; 3) условия воспитания. Важной гарантией обеспечения прав и интересов несовершеннолетних является привлечение к участию в допросе социальных педагогов, психологов и законных представителей, которые обязаны способствовать не только положительному результату расследования, но и последующей реабилитации ребенка. Допрос должен производиться с учетом особенностей восприятия ребенком окружающего мира и не способности, в определенной степени осознавать всю картину произошедшего, именно поэтому привлечение специалистов так необходимо. Следователь при производ-

стве по данному уголовному делу должен выстроить такую линию общения с ребенком, чтобы при выявлении и последующем раскрытии факта насилия потерпевшему не наносился моральный вред.

Помимо тактических особенностей допроса в преступлениях, посягающих на половую неприкосновенность малолетних, немало важную роль и свои особенности имеет назначение судебно-медицинской экспертизы. В таких случаях необходимо направить подозреваемого на КССПЭ (комплексную судебную психолого-психиатрическую экспертизу), с целью выяснения факта — имеются ли у него психические отклонения, страдает ли данный человек педофилией. И одновременно целесообразно назначить подобную экспертизу и пострадавшему малолетнему. Важно установить помимо стандартного для таких случаев судебно-медицинского освидетельствования, и психологическое состояние ребенка. Это нужно для того чтобы с одной стороны, выяснить, нет ли угрозы его психическому здоровью и назначить реабилитацию, а с другой стороны — установить масштаб морально-психологического вреда, причиненного ребенку преступником.

Таким образом, выявленные сложности в тактике и методике расследования преступлений против половой неприкосновенности малолетних являются вполне исправимыми. По моему мнению, основа решаемой проблемы лежит в том, чтобы правоохранительные органы уделили наибольшее внимание, а именно профилактике предупреждения данной категории преступлений.

Литература:

1. Международные акты о правах человека. Сборник документов. — М., 1998. ст. 14;
2. Савицкий, В. М. Правосудие и личность. Советское государство и право. — 1983. — № > 5. — ст. 59;
3. Конвенция Совета Европы о защите детей от сексуальной эксплуатации и сексуальных злоупотреблений от 1 июля 2010 г., с. 1–20;
4. Всеобщая декларация прав человека от 10 декабря 1948 г. // Российская газета. 1998. 10 декабря;
5. Европейская конвенция о защите прав человека и основных свобод от 4 ноября 1950 г. // СЗ РФ. 2001. № 2, ст. 163;
6. Международный пакт о гражданских и политических правах от 16 декабря 1966 г. // Бюллетень Верховного Суда РФ. 1994. № 12;
7. Уголовно-процессуальный кодекс Российской Федерации от 18 декабря 2001 г. № 174-ФЗ (ред. от 07.06.2017 г.) // Российская газета. 2001. 22 декабря;
8. Строгович, М. С. Материальная истина и судебные доказательства в уголовном процессе / М. С. Строгович. М.: Право, 1955. ст. 183;

К вопросу о правовой природе и признаках подстрекательства к преступлению

Некоз Аркадий Сергеевич, соискатель

Российский государственный университет правосудия (г. Москва)

На сегодняшний день итогом многовекового развития нормативной конструкции подстрекательства в отечественной науке можно считать положения ч. 4 ст. 34

действующего УК РФ, согласно которым «подстрекателем признается лицо, склонившее другое лицо к совершению преступления путем уговора, подкупа, угрозы или другим

способом». Эти же предписания выступают отправной точкой анализа вопросов его правовой природы и признаков, которому будет посвящено нижеизложенное. При этом, учитывая, что понятие подстрекательства в целом является в достаточной степени исследованным в науке, мы позволим себе ограничиться анализом лишь тех правовых характеристик этого феномена, которые, на наш взгляд, требуют дополнительного анализа.

Начнем с вопроса об институциональной природе подстрекательства. В отечественной науке слово «институт» («правовой институт») весьма часто используется для характеристики самых разных правовых образований: от некоторой совокупности близких по содержанию норм до отдельной правовой нормы, что само по себе не является правильным [1]. Такой подход был применен и для описания нормативных основ понимания подстрекательства к преступлению. В. Г. Мирзоян, в частности, пишет, что подстрекательство являет собой институт уголовного права, то есть структурный элемент системы уголовного законодательства, закрепленный в статьях Общей и Особенной частей УК РФ, представляющий собой совокупность однородных уголовно-правовых норм, устанавливающих общие условия, основания и пределы ответственности подстрекателя преступления. Институт подстрекательства, по ее мнению, обладает следующими свойствами: 1) по своей системе складывается из совокупности статей Общей и Особенной частей УК РФ, регламентирующих ответственность за подстрекательство к преступлению; 2) по функциональному назначению включает единый комплекс охранительно-регулятивных норм, определяющих содержание уголовно-правовых отношений, связанных с соучастием в преступлении; 3) по структуре состоит из нескольких взаимосвязанных нормативных предписаний, входящих в относительно обособленные группы норм в рамках института соучастия; 4) по отраслевой принадлежности является уголовно-правовым. При этом родовой институт соучастия в преступлении объединяет в себе два видовых института — видов соучастия и форм соучастия [2, с. 14].

Представляется, что с теоретической точки зрения такая конструкция весьма уязвима и отражает неоправданную тенденцию максимального дробления правовых институтов. Нормативные предписания о подстрекательстве являют собой не более чем элемент системы предписаний, образующих институт соучастия в преступлении, и не могут претендовать на статус отдельного института в виду того, что не способны обеспечить правовое регулирование целостной совокупности определенного вида уголовно-правовых отношений. Они отражают лишь процесс дифференциации правового материала, образующего собственно уголовно-правовой институт соучастия.

Таким образом, как элемент института соучастия в преступлении, предписания уголовного закона о подстрекательстве ограничены только сферой Общей части уголовного права; они находятся в системном единстве с иными предписаниями Главы 7 УК РФ, образуя уголовно-

но-правовой институт соучастия. Это не означает, что предписания Особенной части УК РФ об ответственности за отдельные виды подстрекательской деятельности можно игнорировать при исследовании самого феномена подстрекательства. Напротив, такой целостный, комплексный подход необходим и будет, по возможности, представлен на страницах настоящей диссертации. Надо только четко сознавать, что подстрекательство в Общей части и подстрекательство в Особенной части — это разные виды подстрекательства, обладающие различной правовой природой и составляющие элементы различных уголовно-правовых институтов. Наличие этих видов показывает одновременно и ограниченность сугубо аксессуарных теорий ответственности и теорий самостоятельной ответственности, и возможности их органичного сочетания в рамках одного закона для решения взаимосвязанных задач раннего предупреждения преступлений и дифференциации ответственности.

Далее обратимся к вопросу о правовой природе подстрекательства (и соучастия в целом, поскольку изолированное исследование одного без другого объективно невозможно). По этому поводу в современной науке существует, как известно, несколько позиций, которые в основных своих чертах сложились еще в середине XIX столетия. Можно с большой долей уверенности утверждать, что с тех пор наука не предложила ничего принципиально нового в понимание сути соучастия, лишь модифицируя в той или иной мере существующие подходы. С учетом этого в допустимой степени упрощая ситуацию, следует выделить три основных взгляда на соучастие: основанный на аксессуарности ответственности, признающий самостоятельный характер основания ответственности и эклектический. При этом каждый подход имеет в литературе несколько вариаций, различающихся решением некоторых частных задач соучастия.

Сегодня мнения специалистов о том, в рамках какой концепции выдержаны нормативные построения соучастия разделились. Советская наука, как известно, долгое время отрицала аксессуарную природу соучастия, склоняясь в пользу теории самостоятельной ответственности соучастников [3]. Открыто в защиту аксессуарности высказался лишь М. И. Ковалев [4, с. 101]. Развивая его идеи, А. В. Наумов пишет, хотя и с некоторыми оговорками, что «в основе ответственности соучастников по российскому уголовному законодательству лежит именно аксессуарная теория» [5, с. 466]. В то же время Ю. Е. Пудовочкин отмечает, что УК РФ стоит на позиции «совмещения отдельных положений различных теоретических концепций, исходя из потребностей предупреждения групповой преступности» [6, с. 224]. Аналогичного мнения придерживается А. В. Пушкин [7, с. 19], Р. Д. Шарапов [8] и некоторые другие авторы.

Детальный анализ положений российского уголовного закона показывает, что в развернутом и максимально последовательном виде крайние теории соучастия (аксессуарности и самостоятельности) никогда не были в полной

мере воплощены в законе. Закон всегда отражал некоторую компромиссную концепцию, и действующий УК РФ в этом отношении не составляет исключения.

Водораздел между теориями соучастия проходит на основе принципиального вопроса о том, что же выступает основанием уголовной ответственности лиц, которые лично не выполняют объективной стороны преступления.

Представители теории самостоятельной ответственности полагают, что каждый соучастник отвечает только за выполненное им лично и основанием его ответственности выступают лично им выполненные действия. Последовательное развитие этой идеи приводит авторов к мысли о необходимости конструирования в Особенной части уголовного законодательства отдельных, самостоятельных составов организаторства, подстрекательства и пособничества в совершении преступления. Еще в позапрошлом веке итальянец Николадони писал, что умысел подстрекателя направлен лишь на совершение своего собственного действия и совершенно отличается от умысла исполнителя. Индивидуальность ответственности подстрекателя заключается в том, что он совершает иное деяние, чем физический виновник (исполнитель), и действует другим умыслом, чем последний. Никакого единства — ни субъективного, ни объективного — в их действиях нет. Подстрекатель должен наказываться за то, что он с личной преступной волей принял участие в опасном для правопорядка действии других и тем самым подверг опасности дальнейшее существование нормальных с точки зрения правопорядка отношений. Отсюда автор делал вывод: «Каждое умышленное подстрекательство на учинение наказуемого, умышленного или неосторожного деяния... составляет самостоятельное преступное деяние, подлежащее всем общим определениям уголовного закона. Для вопроса о составе деяния соучастника представляется совершенно безразличным состав деяния виновника». Подстрекательство, по Николадони, должно рассматриваться так же, как рассматривается прикосновенность к преступлению, то есть как самостоятельное преступление, предусмотренное в Особенной части Уголовного кодекса [9, с. 9–10].

Действующий УК РФ, как это с очевидностью следует из его анализа, не придерживается таких взглядов, по крайней мере, в Общей части кодекса при конструировании института соучастия. Но это не означает, что он всецело расположен на позиции акцессорной теории. Согласно основному постулату этой теории, центральной фигурой соучастия является исполнитель; особые условия и формы ответственности соучастников возможны только в том случае, если исполнитель выполнил задуманный соучастниками состав преступления, или, по крайней мере, начал его исполнение. Развитие этого тезиса приводило некоторых авторов к мысли о том, что в рамках акцессорного соучастия подстрекатель отвечает за «чужую вину», что основанием его ответственности выступает не лично исполненное, а деяние, совершенное исполнителем, что явно противоречило основному принципу личной ответственности.

Теоретически было мыслимо два варианта примирения ситуации. Во-первых, можно было признать, что в действиях подстрекателя (а равно и иных соучастников — неисполнителей) нет состава преступления. Об этом, например, прямо писал И.П. Малахов: в поведении соучастников нет состава преступления и им вменяется состав преступного действия исполнителя, поскольку они облегчают его деяния [10, с. 14]. В этом случае следовало либо признавать наличие различных оснований ответственности для разных лиц, либо менять представления о составе преступления как об основании ответственности. Во-вторых, напротив, можно было утверждать, что все соучастники выполняют единый, общий для них состав преступления, но такое предположение делало нецелесообразным градацию соучастников на виды и создавало основу для признания самой группы лиц субъектом уголовной ответственности. Эта теория, известная с XIX века как теория комплота или заговора, сегодня проявляет себя вполне отчетливо в рамках норм об ответственности за преступления, совершенные организованной группой или преступным сообществом, но неприемлема при конструировании оснований ответственности подстрекателей.

Очевидно, что ни то, ни другое положение не образует основы конструкции соучастия в действующем уголовном законе, который предусматривает одну единственную, общую для всех норму, определяющую основание ответственности, — ст. 8 УК РФ, согласно которой таковым основанием выступает «совершение деяния, содержащего все признаки состава преступления», и при этом твердо базируется на началах личной и виновной ответственности.

В этом, представляется, состоит главное теоретическое противоречие конструкции соучастия. С одной стороны, соучастники совершают одно, общее для всех преступление. С другой стороны, в действиях каждого из соучастников, имеется свой самостоятельный состав преступления. Единство преступления при множестве составов — вот, на наш взгляд, та характеристика соучастия, которая порождает и проблемы в правоприменении, и многочисленные теоретические споры.

В традиционном понимании признаков соучастия единство преступления связывается с совместностью. Это комплексная характеристика, включающая в себя объективные и субъективные компоненты. Совместность, с объективной стороны, предполагает, что соучастники своими взаимосвязанными действиями сообща причиняют вред охраняемым законом общественным отношениям. О совместном совершении преступления свидетельствуют, в частности, такие обстоятельства, как: взаимосвязанный характер поведения соучастников, общий для всех соучастников преступный результат, причинная связь между действиями каждого из соучастников и преступным результатом. С субъективной стороны совместность предполагает общий умысел соучастников и умышленный характер их действий.

Только при наличии этих признаков можно констатировать наличие факта соучастия и уже после этого приступить к юридической оценке (квалификации) действий каждого из них, учитывая при этом, что согласно ч. 1 ст.

34 УК РФ, ответственность соучастников преступления определяется характером и степенью фактического участия каждого из них в совершении преступления.

Литература:

1. Жук, М.С. Институты российского уголовного права: понятие, система и перспективы развития: дис.... д-ра юрид. наук. — Краснодар, 2013.
2. Мирзоян, В.Г. Подстрекательство к совершению преступления в российском и зарубежном уголовном праве: автореф. дис.... канд. юрид. наук. — Краснодар, 2012.
3. Бурчак, Ф.Г. Учение о соучастии по советскому уголовному праву / отв. ред.: Лановенко И.П. — Киев: Наук. думка, 1969. — с. 72–79; Тельнов П. Ф. Ответственность за соучастие в преступлении. — М.: Юрид. лит., 1974.
4. Ковалев, М.И. Соучастие в преступлении. В 2 ч. Ч. 1. Понятие соучастия. — Свердловск: Б. И., 1960.
5. Наумов, А.В. Российское уголовное право. Курс лекций. В 3 т. Т. 1. Общая часть. — 4-е изд., перераб. и доп. — М.: ВолтерсКлувер, 2007.
6. Пудовочкин, Ю.Е. Учение о преступлении. — 2-е изд., исправ. и доп. — М.: Юрлитинформ, 2010.
7. Пушкин, А.В. Подстрекательство к совершению преступления: автореф. дис. ... канд. юрид. наук. — М., 1995.
8. Шарапов, Р.Д. Соучастие в преступлении: закон, теория, практика // LexRussica. — 2016. — № 10.
9. Хейфец, И.Я. Подстрекательство к преступлению. Исследование. С предисл. С.В. Познышева. — М.: Изд. юрид. кн. маг. «Правоведение» И.К. Голубева, 1914.
10. Малахов, И.П. Соучастие в воинских преступлениях в свете общего учения о соучастии по советскому уголовному праву: автореф. дис.... канд. юрид. наук. — М., 1960.

Особенности добровольной ликвидации юридического лица

Никкорев Евгений Юрьевич, магистрант

Северо-Западный филиал Российского государственного университета правосудия (г. Санкт-Петербург)

Статья посвящена рассмотрению особенностей, оснований, а также самой процедуры добровольной ликвидации юридического лица.

Ключевые слова: юридическое лицо, добровольная ликвидация, процедура ликвидации, ликвидация, основания, учредители.

Юридическое лицо — это организация, которая имеет в собственности, хозяйственном ведении или оперативном управлении обособленное имущество и отвечает по своим обязательствам этим имуществом, имеет право от своего имени приобретать и реализовывать имущественные и личные неимущественные права, нести обязанности, быть истцом и ответчиком в суде [1, ст. 48].

Ликвидация юридического лица влечет его прекращение без перехода в порядке универсального правопреемства его прав и обязанностей к иным субъектам [5, с. 26].

Любое юридическое лицо может быть ликвидировано в добровольном порядке по единогласному решению ее участников [1, п. 1, ст. 92].

Причины закрытия юридического лица могут быть разными, но в любом случае процедура ликвидации будет не простой и всегда вызывает много вопросов. Чаще всего для ее осуществления нанимают специальную юридиче-

скую фирму. Тем не менее бухгалтер ликвидируемого общества принимает напрямую главное участие в ликвидации юридического лица. В связи с этим ему необходимо быть в курсе основных этапов добровольной ликвидации организации [4].

Ликвидация означает прекращение функционирования юридического лица или индивидуального предпринимателя без перехода прав и обязанностей в порядке правопреемства к другим лицам. Это означает, что после ликвидации юридическое лицо полностью прекращает свое существование, свою деятельность и все права на нее, как и ее долговые обязательства, теряют силу. А так как государство в лице налоговой инспекции считается потенциальным кредитором (в смысле не начисленных налогов, платежей и штрафов), то при ликвидации в обязательном порядке производится выездная налоговая проверка. Это событие больше всего смущает учредителей и директоров юридических лиц, которые собираются проводить ликвидацию [2].

С экономической позиции причиной осуществления процедуры ликвидации руководством коммерческого юридического лица (добровольной ликвидации) возможна неэффективность юридического лица. Это ситуация, при которой совокупность факторов или определенные факторы неэффективности преобладают над благоприятными и будущее продолжение работы юридического лица представляется нецелесообразным или невозможным. При этом если нецелесообразность является итогом влияния внутренних факторов, то невозможность, наоборот, обусловлена присутствием внешних факторов.

В качестве основных внутренних факторов выделяют:

- 1) эффективность и организационные способности руководства предприятия;
- 2) модернизацию производства и внедрение результатов научно-технического прогресса;
- 3) благоприятный социально-психологический климат в коллективе;
- 4) особенности производства и отрасли;
- 5) качество и конкурентоспособность продукции.

Внешними факторами, которые влияют на эффективность коммерческого юридического лица, считаются: изменение конъюнктуры рынка; изменение политической обстановки внутри страны и вне ее; результаты деятельности органов государственной власти [7, с. 121–123].

Основаниями для добровольной ликвидации юридического лица являются: решение его учредителей (участников) либо органа юридического лица, уполномоченного на то учредительными документами; истечение срока, на который создано юридическое лицо; достижение цели, ради которой оно создано [5, с. 26].

Важно, что для добровольного применения процедуры ликвидации наличие специально предусмотренных оснований для ликвидации не обязательно, достаточно лишь выраженной в рамках действующего законодательства воли юридического лица.

Что касается оснований, с наступлением которых законодателем установлена необходимость применения процедуры добровольной ликвидации, то неприменение добровольной ликвидации влечет применение принудительной ликвидации путем принятия судом соответствующего решения. То есть добровольное применение процедуры ликвидации предотвращает принудительное применение процедуры ликвидации в отношении общества [7, с. 124].

Добровольная ликвидация юридического лица возможна только при следящих обстоятельствах:

- предпринимательская деятельность организации не противоречит российскому законодательству;
- упраздняемая организация не имеет долгов ни перед кредитором, ни в налоговом органе;
- все сделки закрываемой организации завершены, партнеры и учредители не имеют возражений против ликвидации юридического лица [6].

Ликвидация юридического лица представляет собой достаточно длительную процедуру, основное содержание которой сводится к выявлению и удовлетворению тре-

бований, имеющихся у кредиторов. При этом юридическое лицо продолжает свою деятельность (до момента исключения его из государственного реестра). Поэтому как имеющиеся, так и возможные контрагенты должны быть осведомлены, предупреждены о том, что данное юридическое лицо находится в процесс со своими кредиторами, имея решение (или будучи обязанным) прекратить свою деятельность. С этой целью лица или органы, принявшие решение о ликвидации юридического лица, должны немедленно сообщить об этом регистрирующему органу для внесения соответствующих сведений в государственный реестр. С момента внесения данных сведений к наименованию юридического лица обязательно добавляются слова в ликвидации.

Поскольку юридическое лицо создавалось для участия в имущественных отношениях и к моменту ликвидации, как правило, участвует в них, то при его ликвидации необходимо завершить эти имущественные отношения и с его участием [2].

Процедура добровольной ликвидации детально регламентирована действующим российским законодательством и включает в себя несколько этапов.

Решение о добровольной ликвидации организации принимается на общем собрании учредителей (участников). Законодательно добровольная ликвидация производится: в связи с истечением срока, на который создано юридическое лицо; в связи с достижением цели, ради которой оно создано. В реальной практике причины добровольной ликвидации могут быть и иные. Общим собранием учредителей (участников) назначается ликвидационная комиссия, к которой переходят полномочия по управлению делами юридического лица.

Обязанность учредителей (участников) юридического лица: уведомить письменно в трехдневный срок (с момента принятия решения о ликвидации) государственный регистрирующий орган для внесения в ЕГРЮЛ и налоговые органы по месту учета о решении организации о ликвидации; подать для публикации в журнале «Вестник государственной регистрации» комплект документов о ликвидации.

Ликвидационная комиссия согласно порядку ликвидации юридического лица должна:

- опубликовать в журнале «Вестник государственной регистрации» сообщение: о ликвидации юридического лица; о порядке и сроке (не менее двух месяцев с момента опубликования сообщения о ликвидации), в течение которого кредиторы могут предъявить к организации свои требования;
- организовать проведение обязательной полной инвентаризации имущества и обязательств с целью обеспечения достоверности данных бухгалтерского учета и бухгалтерской финансовой отчетности ликвидируемой организации;
- провести работу: по выявлению кредиторов, уведомлению в письменной форме каждого кредитора о ликвидации юридического лица, приему требований от

кредиторов; по уточнению состояния дебиторской задолженности, принятию мер по ее взысканию;

- пройти внеочередную выездную налоговую проверку;
- составить промежуточный ликвидационный баланс (после окончания срока для предъявления требований кредиторами), который должен содержать следующие сведения: состав имущества ликвидируемого юридического лица; перечень предъявленных кредиторами требований; результаты рассмотрения требований; перечень требований, удовлетворенных решением суда; утвердить этот баланс на общем собрании учредителей (участников) юридического лица; уведомить о составлении данного баланса государственный регистрирующий орган;
- удовлетворить требования кредиторов ликвидируемого юридического лица (за счет имеющихся денежных средств, а при их отсутствии — за счет денежных средств, полученных от продажи имущества с публичных торгов) согласно срокам, очередности и порядку;
- отрегулировать состояние расчетов ликвидируемого юридического лица по начислению и уплате налогов, страховых взносов;
- составить окончательный ликвидационный баланс (после завершения расчетов с кредиторами), который должен отражать активы, оставшиеся у ликвидируемого юридического лица и подлежащие передаче учредителям (участникам) организации; утвердить баланс, как и промежуточный, на общем собрании учредителей (участников) юридического лица; уведомить о составлении данного баланса государственный регистрирующий орган;
- распределить и передать оставшееся у ликвидируемого юридического лица имущество учредителям (участникам);
- уведомить персонально и под расписку каждого работника ликвидируемой организации о предстоящем прекращении трудовых отношений (не менее чем за два месяца до увольнения);
- уведомить органы службы занятости о предстоящем увольнении работников;
- снять организацию с учета в налоговых органах, закрыть счета в банках;
- сдать в архив по месту расположения ликвидированной организации: все документы по учету труда и зара-

ботной платы и расчетам с персоналом; документы, касающиеся уставной деятельности;

— уничтожить документы, не подлежащие сдаче в архив, печати, штампы, фирменные бланки ликвидированной организации.

Каждый этап представляет собой сложную процедуру, связанную со сроками и порядком выполнения, должным документальным сопровождением, и требует пристального юридического и бухгалтерского внимания [3, с. 271–273].

Добровольный порядок принятия решения о применении процедуры ликвидации юридического лица укладывается в рамки правомерного поведения ликвидируемого лица. Нормы, регулирующие условия добровольного применения процедуры ликвидации, носят диспозитивный характер. Законодатель закрепляет за юридическим лицом возможность, а не обязанность добровольного применения института ликвидации. Применение процедуры ликвидации соответствует интересам юридического лица и является следствием волеизъявления ликвидируемого юридического лица [7, с. 121].

Ликвидация юридического лица считается завершенной, а юридическое лицо — прекратившим существование после внесения сведений об этом в Единый государственный реестр юридических лиц (ЕГРЮЛ) [1, ст. 63].

Таким образом, добровольная ликвидация предполагает прекращение существования юридического лица без перехода его прав и обязанностей к иным субъектам права. Особенности добровольной ликвидации считаются именно добровольное решение собственников или органа юридического лица о прекращении своей деятельности, окончание срока деятельности данной организации или достижение основной цели, ради которой создавалось данное лицо. Процедура добровольной ликвидации является достаточно длительной, состоит из нескольких этапов — это принятие решение о прекращении деятельности, работа ликвидационной комиссии и внесение записи в реестр. Ключевым отличием добровольной ликвидации от принудительной считается то, что можно изменить руководящих лиц, наименование организации, отрасль ее деятельности и тогда юридическое лицо может продолжить свое функционирование.

Литература:

1. Гражданский кодекс Российской Федерации (часть первая) от 30.11.1994 N 51-ФЗ (ред. от 29.12.2017) // КонсультантПлюс. URL: http://www.consultant.ru/document/cons_doc_LAW_5142/ (дата обращения: 20.04.2018).
2. Бойцов, А. В. Добровольная ликвидация юридических лиц // V Международная студенческая электронная научная конференция «Студенческий научный форум» 15 февраля — 31 марта 2013 года. URL: <https://www.scienceforum.ru/2013/323/6049> (дата обращения: 20.04.2018).
3. Глухова, И. М. Добровольная ликвидация организации: востребованность и этапы // Современные проблемы экономического развития предприятий, отраслей, комплексов, территорий. Материалы международной научно-практической конференции: в 2 т. — Тихоокеанский государственный университет (Хабаровск), 2017. — с. 270–273.

4. Косульникова, М. 10 действий, о которых нужно помнить при добровольной ликвидации // Отрасли права. URL: <http://отрасли-права.рф/article/14556> (дата обращения: 20.04.2018).
5. Лебедева, Г.П. Юридические лица: учебное пособие для бакалавриата / Г.П. Лебедева. — Санкт-Петербург: Санкт-Петербургский юридический институт (филиал) Академии Генеральной прокуратуры Российской Федерации, 2016. — 32 с.
6. Ликвидация юридического лица // Юридическая группа «МИП». URL: <http://advokat-malov.ru/yur.-lica/likvidaciya-yuridicheskogo-lica.html> (дата обращения: 21.04.2018).
7. Саргсян, А.А. Основания добровольной ликвидации хозяйственных обществ по гражданскому законодательству Российской Федерации // Вестник РГГУ. Серия «Экономика. Управление. Право» — 2015. — 120–127.

Фонд защиты прав граждан — участников долевого строительства: сравнительный анализ

Оганесян Виолетта Генриховна, студент
Тюменский государственный университет

Данная статья посвящена исследованию Фонда защиты прав граждан — участников долевого строительства выявлению его места в системе гражданско-правовых отношений.

Ключевые слова: договор, ответственность, дольщик, застройщик, участие в долевом строительстве, гражданское право, компенсационный фонд.

Долевое участие в строительстве недвижимости, в частности многоквартирных жилых домов, стало одним из распространенных способов удовлетворения жилищной потребности граждан, так как недвижимость на стадии строительства стоит гораздо дешевле, чем после ввода в эксплуатацию. Возникнув в 90-х гг., институт участия в долевом строительстве был урегулирован ФЗ от 30 декабря 2004 г. № 214-ФЗ «Об участии в долевом строительстве многоквартирных домов и иных объектов недвижимости и о внесении изменений в некоторые законодательные акты Российской Федерации» (далее — ФЗ № 214-ФЗ) [1].

Сторонами выступают застройщик и участник долевого строительства (дольщик). Договор консенсуальный, возмездный, взаимный. Форма договора письменная с обязательной государственной регистрацией.

ФЗ № 214-ФЗ предусматривает следующие способы обеспечения исполнения обязательств застройщика: залог, поручительство банка и страхование гражданской ответственности застройщика.

Данные способы обеспечения исполнения обязательств играют обеспечительную и компенсационную функцию, но практическое значение приобретают при неисполнении или ненадлежащем исполнении обязательств застройщика. Особое внимание нужно обратить на обстоятельства, в связи с которыми застройщик не исполняет своих обязательств.

Что касается предусмотренных ФЗ № 214-ФЗ способов защиты прав дольщиков, то среди них: возмещение убытков, взыскание неустойки, взыскание процентов за пользование чужими денежными средствами, компенсация морального вреда, возможность расторгнуть до-

говор в одностороннем порядке и др. Все это является преимуществом договора участия в долевом строительстве, т. к. никакие другие договоры, заключаемые с целью участия в долевом строительстве таких такого спектра способов защиты изначально не предусматривают [3, с. 87].

Нововведением в законодательство о защите прав дольщиков является создание Фонда защиты прав граждан — участников долевого строительства (далее — Фонд), который будет формироваться за счёт процентных отчислений от застройщиков. Фонд начал действовать с 1 января 2017 года, о чем упоминается в Постановлении Правительства Российской Федерации [2].

Из средств Фонда, в случае невыполнения застройщиками своих обязательств и признания их банкротами, участникам долевого строительства будут возмещаться убытки.

Фонд будет выступать в качестве одного из рычагов дополнительной защиты прав, имущества и законных интересов участников долевого строительства, в первую очередь обманутых дольщиков. Однако денежная компенсация будет выплачиваться дольщикам не исходя из конкретной оплаченной ими суммы, а исходя из рыночной стоимости квартиры, определяемой по данным Росстата для каждого региона отдельно. Будет ли учитываться при этом класс дома, степень готовности, расположение и иные факторы, которые влияют на стоимость недвижимости, пока не ясно. Стоит отметить, что компенсация полагается только за 120 квадратных метров приобретенного жилья. Все, что превышает эту площадь, оплачиваться не будет, то есть, например, покупатели дорогих квартир бизнес- или элит-класса (где средняя площадь квартиры больше

заявленных 120 «квадратов») будут защищены Фондом в меньшей степени и не смогут получить всех вложенных денег. При этом застройщик выплачивает в Фонд 1,2% от фактической стоимости договора долевого участия, а не от стоимости 120 квадратных метров.

Фонд защитит только тех дольщиков, которые приобретают жилье по договору долевого участия. Все другие схемы покупки квартир под его действие не подпадают.

Несмотря на это, сейчас Фонд защиты дольщиков выглядит более эффективным, нежели страхование ответственности застройщиков у частных страховых компаний. Фонд создан государством, и схема его работы более прозрачна, что дает дольщикам больше гарантий как на достройку проблемного дома, так и на получение компенсации, если строительство невозможно.

Литература:

1. Федеральный закон от 30.12.2004 N 214-ФЗ (ред. от 31.12.2017) «Об участии в долевом строительстве многоквартирных домов и иных объектов недвижимости и о внесении изменений в некоторые законодательные акты Российской Федерации» // Первоначальный текст документа опубликован в «Собрании законодательства РФ», 03.01.2005, N 1 (часть 1), ст. 40;
2. Постановление Правительства РФ от 07.12.2016 N 1310 «О защите прав граждан — участников долевого строительства» // [Электронный ресурс] — Заглавие с экрана. Российская газета — Режим доступа: URL: <https://rg.ru/2016/12/16/vznos-dok.html>;
3. Валигура, И. И. Гарантии имущественных прав участников долевого строительства // Развитие общественных наук российскими студентами. 2017. № 5. — 112 с.

Институт налоговой амнистии в системе налогового и финансового права

Солдатенкова Елена Викторовна, студент
Тольяттинский государственный университет

Исследованы формулировки понятия налоговая амнистия, положительный и отрицательный аспект введения налоговой амнистии.

Ключевые слова: налоговая амнистия, освобождение от налоговой ответственности, правовой акт, налоговая дисциплина.

The article explores the different formulation of the concept tax amnesty, a positive and negative aspect of the tax amnesty.

Key words: tax amnesty, release from tax responsibility, legal act, tax discipline.

Среди различных путей правовой политики современного государства одним из главных является совершенствование законодательства на основе принципа равенства всех членов общества перед законом и принципа гуманизма. В признании человека, его прав и свобод высшей ценностью выражен гуманистический принцип конституционного строя России. Акт гуманизма и милосердия государства представляет собой и амнистия, направленная на освобождение от ответственности, наказания, в том числе его смягчение, устранение правовых последствий наказания. Этот акт основан на справедливости

и соразмерности, а также балансе конституционных ценностей в области противодействия правонарушениям, согласованный с конституционной ответственностью государства за обеспечение общественной безопасности, прав и законных интересов граждан. Амнистия не может ограничиваться лишь сферой уголовного права, при конструировании института амнистии необходимо исходить из полноты гуманистической функции государства, того факта, что Конституция России не ограничивает амнистию какой-то конкретной сферой. В историческом аспекте амнистия в основном применялась в отношении лиц, со-

вершивших преступления, но практика современного правового регулирования включает применение института амнистии и в таких отраслях законодательства как в финансовом и налоговом. Проследивая исторические этапы формирования изучаемого явления, мы находим его корни в Вавилонии первой половины II тыс. до н. э. Первый документ в истории человечества, о котором мы имеем сведения, сопоставимый с понятием налоговой амнистии, это Указ о «справедливости» царя Аммицадуки — одного из преемников Хаммурапи. Нам доступно сравнительно небольшое количество фрагментов административных и юридических документов, дошедших до наших дней, несколько распоряжений царя чиновникам, надписи об установлении статуй в храмах. Мы можем судить о том, что Вавилония переживала период политического и экономического упадка (середина XVII в. до н. э.), когда при вступлении на престол Аммицадукой издал указ, которым аннулировались некоторые налоговые и кредитные обязательства городского населения Месопотамии.

Налоговая амнистия — явление со сложной структурой, многие вопросы, касающиеся его, носят дискуссионный характер среди теоретиков и практиков, что вызывает затруднение в процессе применения актов об амнистии. Указанные обстоятельства свидетельствуют об актуальности исследования института налоговой амнистии в налоговом и финансовом праве Российской Федерации. Перечисленные аспекты свидетельствуют о необходимости разработки и систематизации теоретических основ правовой природы института налоговой амнистии, особенностях, порядке и формах ее правовой регламентации, путей достижения положительных результатов в ходе ее проведения.

Особенность налоговой амнистии состоит в использовании рассматриваемого мероприятия в качестве способа решения проблем экономического развития государства. Несмотря на положительные грани данного явления, обьявление и реализация налоговой амнистии может обернуться как позитивными (формированию доверительных отношений между государством и обществом, профилактике совершенных правонарушений, поступлению в бюджет дополнительных финансовых ресурсов), так и негативными последствиями (дестабилизации отношений в налоговой сфере, увеличению числа неплательщиков налогов). Проблема правовой природы налоговой амнистии и ее места в системе налогового и финансового права, в системе российского законодательства в целом, остается не в полной мере исследованной. Сегодня можно говорить об амнистии как о правовом институте, носящим межотраслевой характер, институте «включающим в себя нормативные правовые акты, принятые высшим органом государственной власти в отношении индивидуально не определенного круга виновных лиц, призванный корректировать карательную политику государства путем указания на альтернативные изменения уголовно-правовых последствий в виде полного освобождения от уголовной ответственности, полного или частичного освобождения

от наказания, его сокращения, замены назначенного наказания более мягким видом, освобождения от дополнительного наказания, снятия судимости с лиц, отбывших наказание», — дает определение Н. В. Осмоловская [2]. Автор полагает, что это определение является наиболее удачным с учетом распространения понятия амнистии на различные отрасли права. Необходимо учесть также, что Конституционный суд в п. 2.2 Постановления от 5 июля 2001 года № 11-П определил, что «по сути амнистия представляет собой правовой институт, единая нормативная основа которого образуется, с одной стороны, УК и УПК, рассматривающими амнистию в качестве основания освобождения от уголовной ответственности и ее последствий, а с другой — соответствующим постановлением Государственной Думы, которое определяет предпосылки применения такого основания освобождения». Очевидно, позиция суда такова, что амнистия представляет собой институт, а не только нормативно правовой акт, либо акт.

Расширяет границы определения амнистии употребление в нормативных актах таких понятий как «экономическая амнистия», амнистия капиталов, «экологическая амнистия», «дачная амнистия», каждое из которых раскрывает сущность амнистии в рамках определенной отрасли, свидетельствуя о широком спектре употребления понятия амнистия в условиях современного законодательства.

Термин «налоговая амнистия» возник в условиях политической и экономической нестабильности 90-х годов прошедшего века. Государство вынуждено было многократно повышать меры ответственности за совершение налоговых правонарушений и усиливать контроль за налогоплательщиками, а также изыскивать способы, стимулирующие налогоплательщиков к исполнению обязанности по уплате налогов в рамках налоговой амнистии и легализации своего имущества и доходов (Указ Президента Российской Федерации от 27 октября 1993 года N 1773 «О проведении налоговой амнистии в 1993 году»).

И.Н. Соловьев трактует налоговую амнистию как «устанавливаемое государством на момент ее принятия освобождение лиц, совершивших налоговые правонарушения, от привлечения к налоговой ответственности при условии полного или частичного декларирования сокрытых сумм налогов и добровольного внесения их в бюджет» [3]. Им приведены классические определения налоговой амнистии, экономической амнистии, рассмотрен исторический опыт разработки и проведения налоговых амнистий в нашей стране. Полагаем, что он рассматривает налоговую амнистию лишь в конкретном налогово-правовом значении, о чем свидетельствуют выявленные им черты: лица совершили налоговое правонарушение и попадают под освобождение от налоговой ответственности. Л.М. Григорьев, российский экономист, ординарный профессор, руководитель Департамента мировой экономики НИУ ВШЭ под налоговой амнистией подразумевает предложение со стороны государства налогоплательщикам налогов погасить недоимки в обмен на от-

мену наказания, которое может быть наложено в случае выявления нарушений, причем налоговая амнистия представляет сложную проблему, поскольку в нее вовлечены крайне разнородные общественные течения и институты — от политиков до налоговиков. В. М. Зарипов, эксперт по налогам, считает, что в самом термине «налоговая амнистия», который широко используется в других странах, заложен негативный смысл, означающий, что граждане предполагаются нарушителями закона [1]. Мы полагаем, данный аспект действительно необходимо учитывать при выборе формулировки для освобождения лиц от обязанности уплатить определенный вид налога в казну государства и освобождения от ответственности за неуплату налога.

Особую актуальность во время кризиса приобретают и промежуточные решения, так, например, не прибегая к полной декриминализации отдельных противоправных деяний в сфере экономики, стимулирование ее роста можно достичь посредством амнистии, или так называемой поощрительной финансовой санкции. При определенных обстоятельствах такие амнистии могут иметь определенный фискальный эффект, общее отношение к ним в развитых странах скорее негативное. Это связано с тем, что любая разовая налоговая амнистия имеет долговременный неблагоприятный эффект, который заключается в том, что уважение к действующему налоговому законодательству сильно падает и налогоплательщики становятся более склонны менее строго соблюдать нормы закона в надежде, что следующая амнистия все спишет. Приводя в действие процедуру налоговой амнистии и обозначая это процесс безусловным, законодатель, скорее всего, действуя из лучших побуждений, все-таки отклоняется от некоторых базовых принципов российской системы права. Так освобождение от обязанности субъекта без его согласия, несомненно не дает ему права выбора, т. е. возможность добровольно уплатить сумму налога ему не предоставляется. Необходимо отметить, что налоговая амнистия не вполне сочетается с положениями ст. 57 Конституции РФ, где закреплено что «Каждый обязан платить законно установленные налоги и сборы. Законы, устанавливающие новые налоги или ухудшающие положение налогоплательщиков, обратной силы не имеют». Законодатель, освобождая граждан от этой конституционной обязанности, хотя и косвенно, но подвергает сомнению законность установления тех самых налогов и сборов, от уплаты которых освобождает закон. Заметим, что уровень благосостояния подпадающих под амнистию может очень резко различаться, в связи с тем, что закон не устанавливает пределов по сумме задолженности перед государством. К примеру, поделив сумму 150 миллиардов рублей на 50 миллионов человек, получим среднюю сумму задолженности 3 тысячи рублей. Сегодня общественность не имеет доступа к информации, кто и сколько задолжал государству, не имеет возможности знать имена «должников-лидеров», хотя подобные сведения не относятся к категории охраняемой законом тайны. Разделяя данную точку зрения, нельзя не

отметить, что налоговая амнистия может создать дополнительные трудности государству, тем не менее, полагаем, если данная мера будет разовой, она не скажется крайне негативно на налоговой дисциплине. Негативный эффект очевиден будет в случае, если подобные амнистии будут проводиться периодически — вследствие чего налогоплательщики будут ожидать благоприятного исхода, когда долги аннулируются. Разовое проведение является вполне целесообразной мерой, поскольку основная часть этих долгов безнадежна, поэтому ни о каких потерях для бюджета речь не идет, а напротив, списание этих долгов предоставит возможность не допустить бесполезной траты финансовых и трудовых ресурсов. Мы можем согласиться с тем, что налоговая амнистия происходит всегда при признании правонарушения совершенным, в результате акта амнистии происходит прощение совершенного правонарушения и освобождение лиц его совершивших от ответственности. Сегодня несовершенство налоговой системы дает основания для того, чтобы у физического лица возникли задолженности по налогам. В такой ситуации неприемлемым признается переложение ответственности на налогоплательщика, для того чтобы простить и списать долги в процедуре налоговой амнистии. Скорее наоборот, мы полагаем, что здесь наиболее разумно будет подойти с позиции безнадежности таких долгов и их последующему списанию. В различные периоды немало стран прибегало к практике проведения налоговой амнистии: США, Италия, Франция, Ирландия, Турция, Колумбия и т. д., что позволяет сформировать целый спектр различных видов этой процедуры. Налоговая амнистия, в частности, может быть однократной и многократной, с некоторыми интервалами, может охватывать всех налогоплательщиков, либо предназначаться для отдельных групп. Одними из первых по пути амнистирования нелегальных капиталов пошли США еще в 30-е годы прошлого века, а полученные от этого деньги в сравнительно небольшой срок образовали базу для инвестиций в возрождающуюся экономику страны. По мнению профессора Е. Г. Ясина, «ускоренная реструктуризация долгов плюс налоговая амнистия для физических лиц помогут расчистить почву для серьезного сдвига в улучшении делового и инвестиционного климата в стране, необходимого для модернизации российской экономики» экономических отношений» [5].

Совокупность мнений различных авторов, их переплетение и тонкие отличительные грани позволяют нам сформулировать целостное понятие налоговой амнистии, обладающее определенными чертами. Обязанность лица внести в бюджетную систему либо местный фонд в предусмотренные сроки денежную сумму в соответствии с установленными ставками, и обязанность соответствующих органов обеспечить уплату налогов являются основным содержанием правоотношений по поводу взимания налогов. Следовательно, отношения, заключенные в рамках налоговой амнистии, являются отношениями по поводу взимания налогов, т. е. они непосредственно связаны с движением финансовых ресурсов, направленных

на формирование бюджета, от наполняемости которого напрямую зависит уровень экономического развития любого государства, выражаются в стоимостных параметрах, что свидетельствует о финансово-правовой сущности рассматриваемого явления. Необходимым признаком налоговой амнистии считается привлечение дополнительных денежных средств, которые использует государство на пути решения возложенных на него задач экономического развития, привлечения денежных ресурсов, распределения их между звеньями финансовой системы, создания материальной базы для функционирования органов государственной власти и местного самоуправления, правоохранительных органов судебной системы, обеспечение обороноспособности и безопасности страны, осуществление социально-экономических, культурных и других задач. Полагаем, в этой связи налоговую амнистию целесообразно характеризовать как особый метод финансовой деятельности государства. Говоря об ответственности за неуплату или неполную уплату налога, заметим, что виды ответственности за неуплату налогов в РФ, установленные Налоговым и Уголовным Кодексами следующие: административная (выплата всех денежных задолженностей); налоговая (исключительно финансовые санкции, покрытие недоимки, выплату начисленных пени и штрафов); уголовная (компенсация вреда, ограничение свободы). В настоящее время действует ряд нормативно — правовых актов, регламентирующих проведение процедуры налоговой амнистии. Полагаем, очевидно, что, как регулятор общественных отношений налоговая амнистия подразумевает комплекс налогово-правовых норм, характеризующийся юридическим единством составляющих его норм, полнотой регулирования определенной совокупности общественных отношений и однородностью фактического содержания норм. По общему правилу налоговая амнистия распространяется лишь на пра-

вонарушения, которые были осуществлены до момента вступления в законную силу акта об амнистии. Можно выделить характеристики налоговой амнистии: редкость проведения, чтобы у налогоплательщиков не было стимула опять укрывать налоги; четкая определенность норм и правил проведения; неотвратимость наказания для организаций и физических лиц, которые не согласились пройти процедуру амнистии; продолжительность действия (минимум 1 год), чтобы все организации смогли заявить амнистию; возможность продления (не больше чем на 3 месяца) с учетом национальных поведенческих особенностей; открытость, публичность.

Исходя из позитивных и негативных граней исследуемого явления, можно сделать выводы о целесообразности проведения налоговой амнистии. Определенные предпосылки для возврата капиталов в Российскую Федерацию действительно имеются: в стране наблюдается экономический рост, политическая ситуация стабильна. Принимаются законы, предусматривающие механизмы защиты прав собственности и законных интересов предпринимателей. Создается необходимая рыночная инфраструктура, упрощается порядок государственной регистрации юридических лиц. Формируется новая налоговая система, снижается налоговая нагрузка. Проводится реструктуризация задолженности по налогам и страховым взносам в государственные внебюджетные фонды. Совокупность трех перечисленных признаков образует юридический критерий интеграции норм в конкретный правовой институт. Система рассмотренных мнений деятелей науки и экономики в сочетании с самостоятельными выводами автора позволяет определить налоговую амнистию как многогранное понятие, которое можно рассматривать как правовой акт, как особый метод финансовой деятельности государства, как правовой институт, как совокупность экономических отношений.

Литература:

1. Зарипов, В. М. Налоговая амнистия в вопросах и ответах // *Налоговед.* 2007. № 12. с. 6.
2. Осмоловская, Н. В. Амнистия и помилование как средства корректирования карательной политики государства: автореф. дис. канд. юрид. наук. Тюмень, 2006. с. 9.
3. Соловьев, И. Н. Налоговая амнистия: учебное пособие. М., 2009. с. 4; Он же. Механизмы амнистирования в различных сферах экономики и налогообложения (налоговая амнистия). М., 2012. с. 13.
4. Экономический анализ налоговых преступлений Рыманов А. Ю., Карманская Н. Д. // *Налоги и налогообложение* 2011, N 6
5. Ясин, Е. Г. Новая эпоха — старые тревоги: Экономическая политика 2004. — 456 с.

История становления и развития ювенальной юстиции в России в дореволюционный период

Фомина Алена Александровна, магистрант
Пензенский государственный университет

Ключевые слова: мировой судья, Россия, дореволюционная Россия, попечительский надзор, уголовное законодательство, ювенальная юстиция.

Исторический путь развития ювенальной юстиции в России характеризуется особой уникальностью и неповторимостью. Ее появление, развитие, взаимодействие с другими институтами правосудия с каждым годом все больше вызывает интерес у юридического сообщества.

Так как же проходило ее становление?

Уже в период правления Ивана Грозного Постановлением Стоглавого Собора забота о детях была признана всеобщей и осуществлялась на общественные средства [4, с. 172].

«Детские суды» в России впервые появились в 17 веке, в период правления Алексея Михайловича, проводившего гуманистическую политику в отношении несовершеннолетних. Дальнейшее развитие данной идеи было продолжено Екатериной Великой. Однако каких-либо успехов данный институт правосудия в Российской Империи не достиг.

В Уложении о наказаниях уголовных и исправительных 1845 года закреплялась возможность замены строгого наказания для несовершеннолетнего преступника на более мягкое, устанавливались правила о назначении для несовершеннолетних исправительных заведений, также малолетние правонарушители в качестве меры наказания отправлялись в монастыри. Уложением был закреплен минимальный возраст для уголовного преследования несовершеннолетних.

Судебная реформа 1864 года, оказала весомый вклад в развитие правосудия в отношении несовершеннолетних. Вступивший в силу 20 ноября 1854 года Устав уголовного производства провозгласил «применительно к детям закон должен иметь в виду цель менее наказательную, чем исправительную, а само наказание для них должно быть не столько возмездием, за содеянное, за прошедшее, сколько залогом лучшего будущего, следовательно, иметь характер, преимущественно, воспитания, быть средством исправления дурных зачатков и развития добрых качеств» [3, с. 2497]. Данный Устав ввел возрастной ценз несовершеннолетних, подвергаемых к осуждению и наказанию: от 10 до 17 лет соответственно.

В конце 19 века в России отмечалась значительная гуманизация наказания в отношении малолетних преступников. Уголовно-процессуальное законодательство наряду с уголовным законодательством в большинстве своем характеризовалось повышенной юридической защитой несовершеннолетних относительно взрослых пра-

вонарушителей. Однако большинством ученых, все же отмечается, существовавшая в то время, незащищенность несовершеннолетних преступников [1, с. 545].

Говоря об уголовном законодательстве того времени, нельзя не упомянуть Закон от 2 июля 1897 года «О малолетних и несовершеннолетних преступниках». Данный акт действовал в период существования судов в отношении несовершеннолетних, вплоть до его отмены в 1918 году. Данный закон оказал лишь негативное воздействие на уголовную политику той эпохи. Он предусматривал такие меры наказания для подростков как тюрьма и содержание в специализированных помещениях. Для правонарушителей в возрасте от 17 до 21 года Закон устанавливал меру наказания виде каторги отправления на поселение [4, с. 172].

22 ноября 1910 года в дореволюционной России, а именно в Петербурге был создан суд по делам несовершеннолетних. Подобные суды в данный период также существовали в таких городах, как Томск, Москва, Киев, Одесса, Саратов и др. [1, с. 544]. Эти суды создавались с целью изучить личность, мотивы и поведение несовершеннолетних правонарушителей.

Правосудие по делам несовершеннолетних в дореволюционной России осуществлял мировой судья. Мировой судья избирался из числа населения, проживающего в судебном округе. Первым судьей по делам несовершеннолетних был избран добавочный мировой судья Окунев Н. А.

Помимо своих прямых полномочий, судья также был обязан осуществлять надзор за организациями, осуществляющими заботу и попечение за несовершеннолетними правонарушителями. К компетенции мирового судьи не относились едал об опекунстве и иные гражданские производства. Однако судья осуществлял правосудие и в отношении взрослых подстрекателей подростков [1, с. 544].

В ведении учрежденного суда находились дела нескольких категорий: по обвинению подростков в совершении преступлений; о допущении детей к прощению милостыни; об оставлении детей без помощи; об оставлении малолетних или несовершеннолетних без надлежащего надзора лицами, которым по закону такой надзор предписан; о допущении несовершеннолетних в заведения, торгующие крепкими напитками; о нарушении заводами, фабриками и ремесленными заведениями постановлений, относящихся к несовершеннолетним; о нарушении мастерами порядка в управлении подмастерьями и учениками; о

нарушении законов об обеспечении нормального отдыха работающих подростков; о нарушениях обязательных постановлений административных властей, городских дум и земских собраний, имеющих целью обеспечение охраны жизни, здоровья и нравственности несовершеннолетних или обеспечение им возможности получать надлежащее воспитание и образование, а также дела по обвинению несовершеннолетних в совершении преступных деяний в соучастии с совершеннолетним. Позднее в компетенцию мирового судьи были введены дела о беспризорных несовершеннолетних правонарушителя, это в свою очередь, расширило круг его полномочий.

Сам процесс осуществлялся в форме официальной беседы в присутствии родителей и попечителя. Участие адвоката в разбирательстве было необязательным. Определение наказания было следующим: сначала устанавливался педагогический присмотр, затем, если он не имел успеха, осуществлялось личное задержание, окончательная мера определялась спустя пять-шесть месяцев после первого разбирательства. Главными же мерами, используемыми судами, была отдача под присмотр и помещение в воспитательно-исправительное заведение.

Помещение под попечительский надзор было основным методом влияния на несовершеннолетнего правонарушителя. Попечитель был обязан познакомиться с

семьей подростка, родственниками, информировать судью об обстановке, в которой находится несовершеннолетний. Попечители также проводили совещания, на которых присутствовали судья, врач-психиатр и невропатолог. Сами дела в отношении несовершеннолетних преступников формировались в форме картотеки, которые раскладывались по ящикам в алфавитном порядке [4, с. 172, с. 173].

В 1913 году состоялся первый съезд деятелей по вопросам суда для малолетних, на котором были рассмотрены проекты специальных законов. Среди которых был законопроект, предусматривающий следующие меры воздействия: выговор, домашний арест, особый надзор, замечания, назначение воспитательно-исправительных заведений и др. Однако развитию данных идей помешала начавшаяся первая мировая война [2, с. 19, с. 20].

Подытоживая все вышесказанное можно выделить следующие особенности ювенальной юстиции в дореволюционный период: дела рассматривались единолично мировым судьей, мировым судьям необходимо было разбираться в детской и подростковой психологии, судебный процесс был конфиденциальным, отсутствовал как таковой обвинительный акт, форма процесса — упрощенная в виде беседы, основным методом влияния на несовершеннолетних преступников был попечительский надзор [4, с. 174].

Литература:

1. Васинцева, Л. М. Исторический путь ювенальной юстиции // Вестник МГТУ. — 2006. — № 4. — с. 541–546.
2. Замышляев, М. Д. Перспективы ювенальной юстиции в России: исторические аспекты // Вопросы ювентальной юстиции. — 2012. — № 5. — с. 18–22.
3. Исакова, Т. В. Краткий очерк развития ювенального уголовного правосудия в России: от законодательных новелл Устава уголовного судопроизводства Российской империи до современных реалий // Актуальные проблемы российского права. — 2014. — № 11 (48). — с. 2497–2503.
4. Чернова, М. А. Развитие ювенальной юстиции в дореволюционной России // Социально-экономические явления и процессы. — 2015. — № 6. — с. 171–175.

ИСТОРИЯ

Влияние Осоавиахим на развитие спорта в 20–30-е годы на территории Вотской автономной области Удмуртии

Горновский Алексей Олегович, студент

Уральский федеральный университет имени первого Президента России Б. Н. Ельцина (г. Екатеринбург)

В современном обществе наблюдается возрастание интереса к проблемам культуры, что предусматривает «перезагрузку» многих, казавшихся до недавнего времени «незыблемых», истин в области идеологии и политики. Исследователи получили доступ к широкому пласту ранее не опубликованных, засекреченных документов, позволяющие глубоко изучить политические предпосылки многих ключевых исторических событий на всей территории постсоветского пространства. К числу таких документов относятся и материалы, позволяющие нам рассмотреть историю развития спорта и спортивного движения, как части общей культуры. Она включает в себя созданные материальные и духовные ценности, которые служат развитию физических сил и способностей человека, укреплению его здоровья средствами физического воспитания, развитию воли, овладению спортивным мастерством. [1]

Физическая культура — это и процесс специфической деятельности людей, и ее результат, отражающий уровень развития не только личности, но и общества в целом. Она рассматривается как средство воспитания гармонично развитой личности, составляющей основную цель общества. Но при определенных политических условиях именно спорт становится рычагом давления на те или иные страны, в том числе и на Россию.

История физической культуры, как специфическая область научных знаний начала складываться в нашей стране во второй половине XIX века. Все положительное, что было накоплено в дореволюционной России, было творчески использовано на последующих этапах развития российского общества. Однако до сих пор даже вопрос об определении самого понятия «физическая культура» остается предметом оживленных научных дискуссий.

Историография проблемы также до настоящего времени недостаточно разработана. В основном это исследование историков спорта в отдельно взятых регионах или публикации энтузиастов — краеведов, никак не претендующих на изучение проблемы в целом. Таким образом, методологическая база проблемы требует дальнейшей разработки, является своеобразным показателем отношения

к физической культуре и спорту, как к некоей «прикладной» составляющей общечеловеческой культуры. [2]

Источниковедческая база данной проблемы также недостаточно изучена, есть масса документов по истории развития спорта, как в отдельно взятом селе, городе или регионе: от местных постановлений и распоряжений сельских, поселковых и городских советов, завкомов и решений комсомольских и партийных собраний по развитию спортивного движения до инструкций, указаний законов правительства РСФСР, СССР, исполнять которые необходимо было неукоснительно. Но в последнее время особенно в краеведческой среде, все большую популярность приобретает такой источник информации, как газетные публикации: статьи, очерки, даже фельетоны на спортивные темы. В местной и региональной прессе второй половины 20–30-х годов XX века практически в каждом втором номере газетного тиража есть сообщения или короткие заметки о спортивных состязаниях по футболу, баскетболу, участию в лыжном пробеге, заплыве или массовой сдаче норм ГТО. Многие из этих источников до сих пор не введены в научный оборот, а именно они позволяют представить достаточно яркий срез жизни советского общества в первые десятилетия после революции. [3]

В 20-х годах начала складываться советская система физического воспитания, где основными направлениями были провозглашены физическое совершенство, воспитание гармонически развитой личности, подготовленной к трудовой деятельности и защите Родины. Ставилась задача вовлечения в физкультурное движение все более широких слоев населения, особенно молодежи. Спорт в этот период рассматривался как пережиток буржуазного общества. Рекордсменство осуждалось, как эгоистическое стремление выделиться. Для поднятия массовости физкультурно-спортивной работы в издательстве «Физкультура и спорт», созданном в 1923 году, начался выпуск методической литературы по организационным вопросам, уделялось внимание обобщению и распространению передового опыта, издавались правила по видам спорта. В 30-х годах появляются теоретические и методологиче-

ские труды по физической культуре и спорту, а также первые учебники и учебные пособия по отдельным видам спорта. [4]

В первые годы существования молодого советского государства главной задачей являлось отстоять «завоевания Октября», а для этого необходима была сильная армия и флот, подготовленные морально и физически бойцы, а потому большое внимание стало уделяться общефизической подготовке молодежи. Советское правительство определило экономические, политические, идеологические основы физической культуры, поставив задачу воспитания «...всесторонне развитых и всесторонне подготовленных людей», способных к защите социалистического Отечества. По предложению В. И. Ленина принят Декрет ВЦИК от 22.04.1918 г. «О военной и физической подготовке трудового населения». Организация физической культуры, военной подготовки возложена на Всеобуч. Но спустя короткое время, постановлением ВЦИК от 7 июня 1923 года для руководства физическим развитием трудящихся были созданы советы физической культуры на всей территории страны. Одновременно начинают развиваться и военно-технические виды спорта, тесно связанные с вооруженными силами страны. История развития этого спортивного направления остается до сих пор недостаточно изученной. [5]

Рассмотреть этот вопрос во всем объеме в короткой статье невозможно, поэтому мною взят определенный, ограниченный временными рамками отрезок (20–30 — е годы XX века), а также конкретный национальный регион — Вотская Автономная область, образованная 4 ноября 1920. Этот регион выбран мною по нескольким причинам: здесь компактно проживало большое количество удмуртов (вотяков устар. назв.) Удмурты относятся к финно-угорской группе народов, в эту языковую группу входят такие, разные на первый взгляд, народы как финны, венгры, марийцы, манси, коми-зыряне и коми — пермяки и др.

Декретом ВЦИК от 5 января 1921 года в состав Автономной области Вотского народа были включены город Глазов (административный центр) и волости Глазовского, Сарапульского, Елабужского и Малмыжского уездов. В 1929 году Вотская АО вошла в состав Нижегородской области (позже — Нижегородский край). Причем часть Сарапульского уезда с городами Воткинск, Сарапул отошла к Уральской области. Этот политико-географический фактор также очень интересен в плане развития военно-технических видов спорта ВАО.

Для коренного удмуртского населения была характерна сдержанность, даже замкнутость, скромность, большинство населения было неграмотным (в отличие от русского населения города — заводов Воткинска и Ижевска), а потому особенно интересно проследить, как происходил процесс вовлечения коренного населения в работу спортивных военно-технических обществ.

Если в городах: Ижевске, Сарапуле, Воткинске, уже к 1923–24 году закладывались определенные спор-

тивные традиции, возникающие не на пустом месте, а ведущие свою историю от создаваемых при городах-заводах различных «клубов по интересам», то в сельских национальных районах все спортивные мероприятия можно свести к народным спортивным играм и традиционному времяпрепровождению. И, кроме того, к традиционным занятиям коренного населения: рыбалка, охота, бортничество (сбор меда диких пчел) относились в удмуртских (вотских) селах очень внимательно, обучая навыкам детей с раннего детства, которые предусматривали определенную физическую подготовку: ловкость, выносливость, хороший глазомер, быстроту реакции. [6]

Если в Воткинске, Сарапуле, Ижевске, в меньшей степени в Глазове (город являлся уездным с 1780 года, но не имел развитой промышленности и торговли) уже к середине 20-х годов XX века были созданы футбольные и волейбольные команды, строились первые стадионы и спортивные поля, то в удмуртских селах все обстояло несколько иначе. Главное внимание комсомольские активисты уделяли здесь вовлечению коренного населения в процесс строительства «государства нового типа». А для этого активно создавались первые молодежные организации — комсомольская и пионерская, в деревнях, где проживало коренное удмуртское население, появились первые агитаторы и пропагандисты, члены ВКП (б), которые вели активную агитационную работу среди населения. Но уже вскоре, после «первой агитационной волны» деревню захлестнула вторая «агитационная волна» — коллективизация, тесно с ней была связана работа по антирелигиозному «воспитанию нового удмуртского крестьянства», а с нею в деревню стали проникать новые традиции и обычаи, в том числе стали появляться первые спортивные сооружения: спортивные поля, в сельских школах — нечто напоминающее спортзал. А из среды сельской молодежи стали выявлять самых сильных, ловких, способных молодых комсомольских активистов, которые смогли бы увлечь за собой остальных.

Все это делалось для того, чтобы подготовить удмуртскую молодежь для службы в армии, поэтому, когда в Москве 23 января 1927 года на I Всесоюзном съезде Авиахима и 2-м Пленуме Центрального Совета ОСО было принято решение о создании АВИАХИМ-ОСО, со временем оно было переименовано в «Общество содействия обороне и авиационно-химическому строительству СССР», сокращенно ОСОАВИАХИМ СССР. На местах началась активная работа по вовлечению молодежи в эту работу.

По всей стране на специальных съездах прошли выборы руководства вновь созданного общества, в том числе и в Вотской Автономной области, где насчитывалось 94 ячейки Авиахима (6265 членов) и 31 ячейка ОСО (1143 чел.). В марте прошли выборы, председателем был избран Я. Д. Будаков, для проведения массовой работы были образованы секции: агитационно-пропагандистская (И. А. Троегубов); военно-химической обороны (Гольцман), сельскохозяйственная (Бабушкин), воздушного спорта (Н. В. Зварыгин).

Первые организационные мероприятия были связаны с развитием низовой сети осоавиахимовских ячеек, установления с ними контактов, пропаганда военных знаний и, как бы мы сейчас сказали, формирования положительного имиджа профессии военного.

Его главной функцией стала допризывная подготовка молодежи и подготовка резерва для армии и флота, то есть, подготовка военнообязанных, призываемых в армию по мобилизации. Именно благодаря Осоавиахим в СССР развернулась широкая подготовка лётчиков, парашютистов, снайперов, движение за сдачу норм на оборонные значки «Ворошиловский стрелок», «Ворошиловский всадник», «Готов к ПВХО» (противовоздушной и противохимической обороне), «Готов к санитарной обороне» (ГСО) и др.

Лето 1931 года ознаменовалось в ВАО появлением еще одной формы военизации — созданием осоавиахимовских лагерей. Занятия в них проводились в добровольном порядке по выходным дням или во время отпусков. условия пребывания в лагерях были приближены к военно-полевым. Здесь были предусмотрены пятичасовые теоретические занятия и физкультурно-спортивные мероприятия. За летний сезон 1931 года через лагеря Осоавиахима было пропущено 3353 человек. [7]

И вот здесь мы наблюдаем интересную картину, которая четко вырисовывается на основе сохранившихся документов архивов, воспоминаний участников движения, в свое время собранных краеведами, газетных публикаций того времени.

Если в бывших городах — заводах (Ижевск, Воткинск), Сарапуле (крупный торговый город на Каме), где преобладало русское население, активно развивались аэроклубы, необычайно привлекавшие молодежь, то на селе в этот момент, начинает развиваться лыжный спорт. И это не случайно: привычка ходить на лыжах на большие расстояния необходима для охотника — промысловика, какими были многие удмурты, а такая черта характера, как некоторая замкнутость и обособленность при одиночном лыжном походе только на пользу.

Именно с историей аэроклубов в Воткинске, Ижевске и Сарапуле связана необычайная популярность Осоавиахима. С первых дней своего существования Осоавиахим развернул широкую авиационную пропаганду. Стране, находившейся во враждебном окружении, нужен был свой Воздушный Флот, нужны были летные кадры. Брошенные в массы лозунги: «От модели — к планеру, от планера — на самолет!», «Комсомолец, на самолет!», стал девизом молодежи 30-х годов. По всей стране создается целая сеть аэроклубов, занятия в которых были не только интересны, но и поднимали престиж курсантов в глазах земляков.

Вопрос об организации аэроклуба в Воткинске обсуждался на пленуме райсовета Осоавиахима 21 августа 1936 года. К тому времени Кировский краевой совет (Воткинск на тот момент входил в состав Кировского края), уже принял решение о создании в городе филиала аэроклуба. В постановлении о его создании, было подчеркнuto,

что планерную станцию, созданную в 1932 году необходимо считать единицей аэроклуба, требовалось построить парашютную вышку к 7 ноября и активизировать работу авиамоделизма в школах. Осенью того же года в кружках подготовили 41 авиамоделиста.

Эта страница развития военно-технических видов спорта на территории Воткинска, как города, где находилось одно из крупнейших оборонных заводов страны, практически не изучена. С 1923 по 1934 год Воткинск входил в состав Уральской области, поэтому постановление ОАХа (Уральский Осоавиахим) о развитии оборонной работы на Урале в 1929 году имело к городу непосредственное отношение, тем более что техническая возможность и необходимый уровень подготовки осоавиахимовцев-работников завода этому соответствовал.

В связи с этим еще за 4 года до создания аэроклуба в Воткинске стал развиваться парашютный спорт. Василий Казанцев — выпускник школы Московских инструкторов-планеристов говорил: «Моя задача — создать в Воткинске хорошую планерную школу и развернуть парашютный спорт...»

В кружке планеристов имелось несколько летательных аппаратов, сделанных в клубе механического техникума. Полеты происходили на окраине города, в районе высокой горы. Планер запускали резиновым шнуром, сцепив последовательно две штуки по 30 метров, удлинив тросом до 50—100 метров. Высота полета планера и дальность позволили выполнять усложненные элементы полета.

Согласно сохранившимся архивным документам, планерная станция вошла в состав созданного аэроклуба в 1936 году, в этом же году здесь было подготовлено 35 планеристов, на следующий год была набрана группа из 45 человек.

На 1941 год контрольные цифры по подготовке «бойцов парашютистов и бойцов — планеристов» были следующими: планеристов — 30, парашютистов — 80 человек.

Курсанты аэроклуба в Воткинске в этот период также начинают совершать первые полеты за городом в районе реки Сива было обустроено летное поле, с трудом, но отремонтированы дороги к нему.

Официально аэроклуб назывался «Общество друзей обороны, авиационно-химического строительства. Воткинский аэроклуб. Осоавиахим». 16 апреля 1937 года начальник аэроклуба А. Н. Наумов докладывал, что здесь занимаются 2 группы курсантов: летная и планерная. При аэроклубе был создан класс юных моделистов.

Первый выпуск пилотов аэроклуба состоялся 5 апреля 1938 года в год 20-летия Красной армии, когда начальником стал Павел Андреевич Бабушкин. К этому времени каждый курсант совершил не менее 30 прыжков с парашютом и имел летной практики не менее 300 часов. [8]

В апреле 1937 года на балансе аэроклуба имелось три самолета У-2.

В аэроклубе занимались и девушки, в том числе будущая летчица, 46 гвардейского ночного бомбардировочного авиационного полка Герой Советского Союза —

Н.З. Ульяненко. Всего за время работы аэроклуба по разным оценкам было подготовлено от 200 до 300 летчиков (точных данных нет), среди них 6 летчиков будущих Героев Советского Союза (Е.М. Кунгурцев, В.М. Михайлов, И.П. Фонарев, В.Г. Шамшурин, А.П. Логинов и названная выше Н.З. Ульяненко)

В данном случае речь идет о воткинцах и жителях соседних деревень (Гавриловка, Кварса), но среди группы не было ни одного человека из числа представителей коренной удмуртской национальности, т. к. для занятий на планерной станции необходимы были достаточно серьезные базовые технические знания, хорошая общефизическая подготовка. Среди удмуртского населения, которое проживало достаточно далеко от Воткинска на расстоянии 40–50 км., уровень технической грамотности был чрезвычайно низким, как и не было поначалу большого желания у большинства местного населения уезжать куда-либо из родного села или деревни. А работа «назначенных» активистов сводилась в основном к проведению Декад обороны, пропагандистской работе. Менялись секретари низовых ячеек Осоавиахима, их «переброски» (так в документе) с одной ячейки на другую не позволяли им начинать какую-либо конкретную работу. Сохранялось тяжелое положение с обеспечением учебными пособиями, литературой. Некоторое увеличение изданий на удмуртском языке ни в коем случае не удовлетворяло запросы местного населения.

Поэтому работа местных ячеек стала сводиться иногда к проведению гигиенических мероприятий, которые должны были научить людей правильно питаться, соблюдать личную гигиену, а также дать знания об элементарных медицинских средствах и правилах их применения. Для отдаленных национальных окраин это имело огромное, даже стратегическое значение, т. к. бич удмуртского народа — заболевания глаз — трахома не позволяла не только вести активный образ жизни, но и во многих семьях сразу несколько поколений становились инвалидами.

Воткинские активисты-осоавиахимовцы из числа комсомольцев занялись в деревнях и селах Вотской автономной области организацией спортивной работы в среде крестьянской молодежи. Первым этапом становится создание физкультурных кружков, функционирующих на основе устава. В повседневной жизни на активистов Осоавиахима, приехавших в села, дополнительно возлагалась обязанность пропагандировать правила гигиены среди крестьянской молодежи, спортивные игры, а вторым этапом работы становилась уже «подтягивание крестьянина до уровня рабочего».

Такое положение дел не устраивало руководство Осоавиахима. Председатель облсовета Осоавиахима В.Д. Агапитов в рапорте Центральному и краевому совету общества, вотскому обкому партии отмечал, что по инициативе комсомольцев-активистов в Вотскую область стали приглашать спортсменов из городов Москвы, Нижнего Новгорода со своими самолетами для участия в «Неделе обороны». Появление в удмуртском небе «стальных

птиц» — яркий пример удачной пиар-компании, это поистине ошеломило население и во многом дало необходимый импульс для активизации работы ячеек Осоавиахим.

Необходимо отметить, что руководство, члены оборонного общества Вотской автономной области увлекались не только самолетами. Большое внимание уделялось и другим видам техники. Газета «Ижевская правда» в 1932 году сообщала, что в городе проводились мероприятия по строительству дирижаблей, Ижевск ставшей столицей национальной области, являлся русским городом с преобладающим населением рабочих-оружейников, которые имели необходимую техническую подготовку, поэтому выполнить такую задачу здесь было по силам.

Своеобразным итогом работы можно назвать оборонный рапорт осоавиахимовцев к 14-ой годовщине Красной Армии (1932 г.). В нем областной совет Осоавиахим указывал, что Обществом достигнуты большие успехи:

- большое количество членов оборонного общества обучено во «всеобуче»,
- сформирован полк комсомольцев,
- собраны средства на строительство самолета «Ижевский металлист» и дирижабля.

На страницах газеты «Ижевская правда» была опубликована статья и помещена фотография с надписью «Ижевский самолет», построенный на средства трудящихся Удмуртии.

В 1935 году в г. Ижевске была открыта планерная школа, а конце года — аэроклуб, ставший впоследствии центром всей военно-патриотической и оборонно-массовой работы в республике (с 1934 года Вотская автономная область получила республиканский статус). В этом же году началось строительство парашютной вышки в городском парке культуры и отдыха, к августу с нее прыгнули уже более 300 человек.

Следующим немаловажным фактором в развитии военно-технических видов спорта в Удмуртии (так стала называться республика), стало присоединение к ней районов с традиционно компактно проживающим русским населением это — Воткинский, Сарапульский и Камбарский районы (22 октября 1937 года). Таким образом, крупнейший Воткинский машиностроительный завод, его человеческий и технический потенциал оказались в составе Удмуртии. Соответственно, Воткинский аэроклуб в 1939 году становится филиалом Ижевского аэроклуба. Та же история произошла и с Сарапульским аэроклубом, ведущим свою историю с 1913 года.

Таким образом, можно сделать вывод, что развитие военно-технических видов спорта на территории современной Удмуртии тесным образом связано с технической базой территории, возможностями «человеческого» потенциала, проживающего здесь. Поэтому в первые годы своего существования работа Осоавиахим была действительно продуктивной лишь в городах-заводах Воткинске, Ижевске, в меньшей степени Сарапуле, где не было больших промышленных предприятий, а в нацио-

нальных селах и деревнях сводилась к кружково-организационным формам, что было естественно для того времени. Незнание большинством удмуртского населения русского языка, традиционная замкнутость и изолирован-

ность от «очагов» цивилизации не могли сразу привести к большим результатам, тем не менее, в результате организованной массированной пропагандистской работе и здесь были небольшие успехи.

Литература:

1. Антипова, Е. В., Антипов В. А. К вопросу о некоторых социально-гуманитарных проблемах современной физической культуры // Спортивная наука России: состояние и перспективы развития: материалы Всероссийской научно-практической конференции, посвященной 90-летию журнала «Теория и практика физической культуры». — М.: ФГБОУ ВПО «РГУФКСМиТ», 2015. — с. 13–18.
2. Фомин, Ю. А. Физическая культура (краткая история термина и современная теоретическая трактовка понятия) / Фомин Ю. А. // Теория и практика физической культуры. — 1982. — № 8. — с. 45–47.
3. Насибуллин, Р. Г. Город Воткинск. Музей истории спорта. На правах рукописи. Архив МАУ «Музея истории и культуры г. Воткинска». Арх. справку подготовила А. П. Карпеева зав. научно-просветительским отделом музея
4. Страницы истории советского спорта / Н. А. Макарецев. — М.: Физкультура и спорт, 1967. — 128 с.
5. «Мы рождены, чтоб сказку сделать былью» // <http://www.dosaaf66region.ru/organize/istoriya-organizatsii>. [Электронный ресурс]. URL: (дата обращения: 22.04.2018).
6. Шкляев Г. К. Очерки этнической психологии удмуртов: Монография. — Ижевск: Удмуртский институт истории, языка и литературы УрО РАН, 2003. — 300 с.
7. Яковлев, А. В., Родионов Н. А., Шкляева Л. Ф. Оборонная работа в Удмуртии в первые годы после образования общества Осоавиахим // Новые исследования по истории Удмуртии. — Ижевск., 1991. — с. 78–131.
8. З. А. Владимирова, Из истории развития авиации в Воткинске в 30–40-е годы XX века. // Краеведческий альманах «Витиль».. — Воткинск., 2015. — с. 6–23

Социальная деятельность Русской православной церкви в Ставрополье в 1990–2000-е годы

Чурсинов Андрей Геннадьевич, магистрант
Северо-Кавказский федеральный университет (г. Ставрополь)

Ключевые слова: социальное служение, Русская православная церковь, социальная концепция РПЦ, Ставропольская епархия.

В 90-е годы XX века в России произошли существенные социально-экономические изменения, которые повлекли за собой снижение уровня жизни людей. Социально-экономический кризис дополнился и духовными аспектами. Изменение государственного строя, сопровождалось и изменениями мировоззрения многих людей, и сменой духовно-нравственных ориентиров для общества. Государственные институты, деятельность которых была направлена на социальную поддержку населения, в этих новых условиях, не справлялись. В связи с этим возросла роль религиозных институтов и прежде всего РПЦ, которая имела огромный опыт в деятельности социального служения.

Под социальным служением мы подразумеваем различные действия, направленные на различные социальные группы, требующие особого внимания и заботы: неимущие, малообеспеченные, попавшие в трудную жизненную ситуацию [1, с. 92].

Так уже в 1990 году при Священном синоде РПЦ создаются два комитета: по образованию и катехизации и по благотворительности и социальному служению. Это было важным шагом для Церкви и общества, который определил дальнейшее взаимодействие данных институтов.

Принятая в 1993 г. Конституция РФ подтвердила отделение религиозных организаций от государства. Но по Федеральному Закону о свободе вероисповеданий [2], принятом еще в 1990 году, религиозным объединениям и церквям было разрешено заниматься благотворительной деятельностью, что укрепило и активизировало дальнейшую социальную работу РПЦ.

В 1991 году при Московском Патриархате был образован отдел по благотворительности и социальному служению, который координировал работу таких же отделов, созданных во всех епархиях РПЦ, и в том числе и в Ставропольской епархии.

Важным направлением в социальном служении РПЦ является помощь в рамках медицинских учреждений. Так в г. Ставрополе при городской больнице № 4 уже в 1993 г. появилась молитвенная комната, а в 1994 г. патриарх Алексий II освятил закладной камень Свято-Пантелеимоновского храма на территории больницы № 4, где было образовано сестричество милосердия. Такие больничные храмы и часовни открывались по всей стране. Так только в Москве по данным на 2003 год, при больницах действовало 44 храма и часовни [3, с. 137].

На Северном Кавказе, где обстановка в 90-е годы была крайне обостренная, начались процессы вынужденной миграции. Люди, в большей части русское население республик, покидали свои дома, оставляя все нажитое имущество. Русская Православная Церковь имела многовековой опыт социальной деятельности, но советский период, в который Церковь боролась за свое выживание, нанес огромный урон церковным социальным институтам и традициям.

Ставропольская епархия оказалась в непростых условиях дестабилизация региона не давала православным социальным институтам возродиться в полной мере, в то же время на Ставрополье шел поток беженцев, которым требовалась помощь. В этих условиях социальная деятельность РПЦ на Ставрополье и Северном Кавказе, отличалась от социальной работы в других епархиях.

Еще одним направлением социальной деятельности Ставропольской епархии, стало попечение о заключенных, уже в начале 90-х годов, был создан епархиальный комитет по тюремному служению, задачей которого было координирование душепопечительной и благотворительной помощи заключенным. 30 октября 1997 года в селе Кочубеевском при учреждении ФСИН был освящен храм, который построили сами заключенные [4, с. 1].

Так в 90-е годы налаживалась социальная работа РПЦ, и определялись аспекты ее деятельности. В 1998 году митрополит Гедеон (Докукин) встречался с делегацией Европейского Союза. В ходе беседы владыка говорил о бедственном положении многих людей на Северном Кавказе и о беженцах, прибывших на Ставрополье. Епархиальному управлению удалось убедить членов делегации, оказать гуманитарную помощь [5, с. 1]. Во многих ситуациях Церковь выступала посредником в оказании социальной помощи.

К 1998 году количество официальных мигрантов на Ставрополье превысило 60 тысяч человек, а не зарегистрированных, не имеющих статуса беженца или вынужденного переселенца, почти в два раза больше [6, с. 2]. Беженцы расселялись по всему Ставропольскому краю, но бежав от войны, люди сталкивались с другими, социальными проблемами, а именно бедностью, сложным материальным положением, отсутствием средств для покупки жилья. Большинство вынужденных мигрантов оседало в восточных районах края. Так в Курский район была направлена «Миссия милосердия», предпринятая Координационным советом общественных организаций

Ставропольского края, куда входил социальный комитет Ставропольской епархии. Храм в станице Курской стал для многих первым приютом, где была оказана помощь.

Храмы стали местом не только духовно-просветительской деятельности, но и социальной. Главные проблемы заключались в том, что возрождающиеся приходы, не могли в это время оказывать социальную помощь в полной мере. Поэтому священники обращались к местным властям, выступая посредниками, и в большинстве случаев находили отклик.

В 2000 году митрополит Гедеон находился в поездке по Германии, Бельгии и Голландии, где участвовал в совместных конференциях, по укреплению мира между народами. В Германии владыка обратился к христианам с просьбой оказать посильную гуманитарную помощь его епархии, на территории которой идут боевые действия и гибнут люди. Немецкое общество откликнулось на этот призыв и из Германии были привезены 40 инвалидных колясок, автобус «скорой помощи» и перевязочные материалы [7, с. 1]. Так трудами и заботой митрополита Гедеона удалось помочь многим людям, ставшими жертвами боевых действий на Северном Кавказе.

В 2001 году исполнилось 10 лет тому, как Русская Православная Церковь начала свое служение в пенициарных учреждениях. Деятельность Ставропольской епархии в местах лишения свободы приносила свои первые плоды, которые оценивало и государство, многие заключенные, выходя на свободу, становились прихожанами храмов и активными участниками общественной жизни.

В Рождественские дни 2001 года проректор Ставропольской Духовной семинарии, председатель попечительского совета о тюрьмах протоиерей Павел Самойленко вместе с семинаристами посетил исправительные учреждения края, где были проведены беседы с заключенными [8, с. 5]. Положительный опыт РПЦ в работе с заключенными был оценен на высшем уровне.

В 2000 году в Москве прошел Архиерейский собор РПЦ, на котором был принят, один из важнейших документов, организующих и регламентирующих социальную деятельность Церкви, «Основы социальной концепции РПЦ». В 16 главах документа формулируется отношение Церкви к государству, экономике, политике, науке, праву, культуре, нравственности. «Основы» стали ответом Церкви на вызовы современного общества [9, с. 27].

В начале 2000-х годов Русская Православная Церковь возродила свое социальное служение. Священники стали посещать больницы, приюты, несли тюремное служение, открывали странноприимные дома, помогали населению в трудное время.

Летом 2001 года митрополит Гедеон посетил краевую психиатрическую больницу, где провел беседу с персоналом и больными людьми [10, с. 3]. Главный врач возложил надежду на сотрудничество. Священники и сестры милосердия стали регулярно посещать больницу и по-

могать душевно больным людям. Взаимодействие такого рода помогало людям и становилось повсеместным.

Благотворительные обеды в воскресные дни возродились в православной традиции. Так в июле 2001 года первый такой обед был организован в г. Георгиевске при храме Вмч. Георгия Победоносца, где силами прихода накормили порядка 200 человек [11, с. 3].

С 1992 по 2002 в различных субъектах Российской Федерации распределили более 60590 тонн продуктов питания. В 2006 году в РПЦ на своем обеспечении было 113 церковных приютов, 1433 социальных учреждений. Церковью поддерживаются 2867 больниц, 1578 детских домов, 1892 иных социальных учреждений, 2072 воинских частей, 1198 исправительных учреждений. Только на территории Московского Патриархата функционируют 2253 социальных учреждения [9, с. 89].

В 2002 году в Ставрополе при Андреевском соборе, по просьбе Всероссийского общества глухих и слабослышащих, началось окормление членов данного общества [12, с. 2]. В соборе организовали беседу с сурдопереводом, где люди услышали православное вероучение. Такие беседы стали регулярными.

В начале XXI века Россию постигла новая беда, которой стала наркомания. Эта проблема стала широко обсуждаться в обществе и стала наряду с международным терроризмом. Не обошла эта «чума» и Ставрополье, где в условиях кризиса власти в 90-е годы, дестабилизации региона и межэтнических конфликтов, этот вид зависимости коснулся множества людей. Русская Православная Церковь активно подключилась к борьбе с наркоманией и другими зависимостями.

В сентябре 2004 года на Ставрополье, по решению епископа Феофана, был открыт «Православный Спасо-Преображенский центр по реабилитации наркозависимых» [13, с. 7]. Позитивный результат в реабилитации наркозависимых был настолько эффективным, что пришлось открыть и филиалы. К 2006 году филиалы реабилитационного центра появились в городах: Михайловске, Невинномысске, Георгиевске, Новоалександровске, Изобильном. В октябре 2006 года епископ Феофан посетил Спасо-Преображенский реабилитационный центр и встретился с его подопечными. К этому времени на территории центра был обустроен и освящен храм и реабилитацию проходили 48 человек, прибывших в это место со всех уголков России [14, с. 3]. В 2007 году по результатам федерального конкурса ФСКН вручила Спасо-Преображенскому центру диплом I степени. Православный центр помощи наркозависимым стал уникальным опытом Ставропольской епархии, да и всей Русской Православной Церкви. Это был один из немногих православных центров на территории РФ. Среди религиозных конфессий работа этого центра была признана самой лучшей. На территории края действовало 4 мужских и 1 женский центры, где проходят реабилитацию около 100 человек.

В 2007 году епархия также вела активную социальную деятельность. На епархиальном собрании было отмечено,

что социальная работа ведется на хорошем уровне, однако есть возможность ее усилить. Общий объем благотворительной деятельности епархии за 2007 год составил более 20 миллионов рублей. При приходах сел Александрия и Китаевское созданы богодельни.

Выступая на собрании, епископ Феофан отметил: «Мы добились неплохих результатов в реабилитации наркозависимых, однако нужно более активно развивать эту работу. Думается, что для лучшей координации усилий назрела необходимость создать специальный епархиальный отдел» [15, с. 5]. Это решение поддержали единогласно.

В 2009 году на территории «Православного Спасо-Преображенского центра» проходили празднования по случаю 5-летия центра, были подведены некоторые итоги. За 5 лет существования центра, в его стенах проходили реабилитацию около 1000 человек. Более 500, вышли из него победив, свою зависимость и начали новую жизнь [16, с. 3].

РПЦ стала участвовать во всех сферах жизни общества, и социальная сфера занимала особое место. В 2008 году, после агрессии Грузии в отношении Южной Осетии и Абхазии, данным республикам понадобилась помощь. И укрепшая Ставропольская епархия уже могла оказывать помощь не только населению епархии, но и за ее пределами. 2 сентября отдел по социальному служению и церковной благотворительности Московского Патриархата в содействии со Ставропольской епархией доставили в Цхинвал груз гуманитарной помощи жителям. Пятьсот семей получили наборы, состоящие из предметов первой необходимости [17, с. 3].

В сентябре 2008 года состоялось заседание комитета по социальному служению и благотворительности Ставропольской и Владикавказской епархии. Обсуждался вопрос сбора помощи пострадавшим в Южной Осетии. Председатель отдела протоиерей Алексей Панасенко передал просьбу архиепископа Феофана, о том, чтобы продолжить оказывать помощь жителям Южной Осетии. Эта просьба была поддержана участниками собрания. Участники заседания обсудили перспективы дальнейшего развития благотворительной и социальной деятельности. Был принят ряд конкретных решений по расширению социального служения Церкви, придающих этому процессу систематический характер. В частности, приняли решение о создании специализированных церковных социальных учреждений.

Обсуждался вопрос о современном и перспективном развитии Обществ сестер милосердия, которые существуют во всех благочиниях епархии. Отмечалась необходимость улучшения материального обеспечения деятельности Обществ, а также организации обучения тех, кто посвящает себя данному служению [18, с. 3].

К 2010 году социальное служение РПЦ уже имело системный характер. Церковь активно помогала государству и обществу, а иногда была впереди властей в решении тех или иных социальных задач. Так, подводя итоги 2010 года, Ставропольская епархия насчитывала более 20 социальных учреждений. Только прямой финансовой благо-

творительной помощи в 2010 году епархией и приходами было оказано на сумму около 18 миллионов рублей. Но владыка Феофан призвал и в 2011 году особое внимание уделять социальной деятельности.

Но существуют и проблемы, которые сопровождают социальное служение в РПЦ. Количество социальных учреждений существенно мало, да и качество их деятельности не всегда удовлетворительно. Связано это и с финансированием, и с бюрократией, и с другими препятствиями. Недочеты прослеживаются и в «Основах социальной концепции», где разные главы документа писались разными авторами и оказались концептуально несогласованными», а во многих разделах содержится противоположные утверждения [19, с. 69]. Также необходимо систематизировать и структурировать социальную деятельность Церкви, а также успевать перестраиваться в быстроразвивающемся социуме.

Запрещенное в советские годы и в последние десятилетия возрожденное, социальное служение Церкви переживает новый этап своего развития. Спонтанно возникавшие инициативы активных священников и мирян в социальной сфере постепенно обретают ясные структурные формы. На епархиальном и приходском уровне реализуется множество социальных проектов, в рамках которых ведется работа с зависимыми, бездомными, по-

жилимыми и молодежью, инвалидами и т. д. Священник уже давно поддерживает людей в больницах, детских домах, местах заключения — там, где требуется милосердие. Широкая по масштабам и различная по направлениям деятельность социального служения имеет ряд серьезных проблем. РПЦ еще предстоит улучшить систему социального служения, сделать ее более эффективной в решении проблем жизни общества.

Социальная деятельность Русской Православной Церкви на Ставрополье носила особый характер. Сложная межэтническая ситуация в 90-е годы, дестабилизация в регионе поставили социальное служение Ставропольской епархии в непростые условия, из которой она вышла с огромным опытом, опередив многие другие епархии в данной деятельности. В начале XXI века социальная деятельность Церкви в Ставропольском крае становилась системной, появлялись новые проблемы и новые пути развития. Ставрополье стояло в авангарде по реабилитации наркозависимых, и делилась опытом не только в России, но и на международном уровне. Если в 90-е годы XX века Ставропольская епархия и ее духовенство выступало посредниками в решении каких — либо социальных проблем общества, то в 2000 — е годы епархия стабильно развивалась и самостоятельно, в полной мере проводила свое социальное служение.

Литература:

1. Антонова, О. И., Костина, Н. Б. Роль религиозных общностей в реализации социальной политики // Социологические исследования. — 2009. — № 9. — с. 92–108.
2. О свободе вероисповеданий: Закон РСФСР от 25 Октября 1990 г. № 267–1 // Ведомости СНД РСФСР и ВС РСФСР. 1990, № 21. Ст. 240; СЗ РФ. 1995. № 5. Ст. 346.
3. Церковь и медицина: вклад отдела по церковной благотворительности и социальному служению Московского Патриархата в развитие диалога и двусторонних отношений // Русская линия. Информационно-аналитическое агентство. 2003. с. 137.
4. Епархиальные новости // Ставропольский благовест. — 1997. — № 9. — с. 1.
5. Епархиальные новости // Ставропольский благовест. — 1998. — № 11. — с. 1.
6. Караван милосердия // Ставропольский благовест. — 1998. — № 11. — с. 2.
7. Милосердия // Ставропольский благовест. — 2000. — № 11. — с. 1.
8. Попечение о в темнице заключенных // Ставропольский благовест. — 2001. — № 2. — с. 5.
9. Вигилянский, В., священник. Русская Православная Церковь: итоги 20-летия религиозной свободы // РЕЛИГИЯ и СМИ. — М.:, 2007. — с. 25–111.
10. Всероссийские новости // Ставропольский благовест. — 2001. — № 8. — с. 3.
11. Епархиальные новости // Ставропольский благовест. — 2001. — № 8. — с. 3.
12. Сурдоперевод в храме // Ставропольский благовест. — 2002. — № 5. — с. 2.
13. Возвращение из плена // Ставропольский благовест. — 2004. — № 10. — с. 7.
14. Свет Преображения // Ставропольский благовест. — 2006. — № 11. — с. 3.
15. В Ставропольской епархии подвели итоги года // Ставропольский благовест. — 2008. — № 1. — с. 5.
16. Брат, поделись своей болью! // Жизнь без зависимости. — 2009. — № 7. — с. 3.
17. Гуманитарная помощь от РПЦ // Ставропольский благовест. — 2008. — № 9. — с. 3.
18. Помощь жителям Южной Осетии продолжается // Ставропольский благовест. — 2008. — № 9. — с. 3.
19. Вениамин (Новик), игумен. Проблемы социального служения. — М.:, 2000. — 247 с.

СОЦИОЛОГИЯ

Место безопасности в жизни человека и общества и её вес в системе потребностей

Скачок Владимир Егорович, преподаватель;
Кожекина Ирина Юрьевна, заведующий учебной частью;
Петровская Лелия Юрьевна, преподаватель;
Котлярович Андрей Александрович, преподаватель
Автотранспортный и электромеханический колледж (г. Санкт-Петербург)

Проурзина Ольга Юрьевна, аспирант
Санкт-Петербургский университет МВД России

Любое животное реагирует на угрозу его жизни защитными действиями. Действия человека, благодаря его разуму, отличаются от инстинктивных действий животных предвидением развития событий, оценкой последствий своих действий, анализом причин опасностей, выбором наиболее эффективного варианта действий.

Не случайно безопасность относится к коренным потребностям человека, а сохранение жизни и здоровья учёные называют первым и главным жизненным интересом личности. Исходная, заложенная природой, продолжительность жизни индивидов каждого вида живых организмов укорачивается за счёт реализации опасностей от окружающей среды. Именно поэтому реальная продолжительность жизни, несомненно, будучи зависимой от природной видовой величины, но отличная от неё, характеризует уровень безопасности.

Потребность — это естественное желание человека. Каждый день, выходя из дома, мы привыкли осматриваться по сторонам. Где-то любуясь чудесными восходами или закатами, где-то осмотреться, что творится во дворе дома, но по большей части вне зависимости от цели, мы осматриваемся с основной целью — не попасть в какую-либо неприятность. Безопасность себя и своих близких, человека и гражданина, общества и государства — базовые критерии жизни. Безопасность — это то, чему учат с детства.

Согласно общему определению, безопасность — это условия, в которых находится объект, когда действие внешних и внутренних факторов не влечёт последствий, считающихся отрицательными по отношению к данному объекту в соответствии с существующим на данный момент потребностями, знаниями и представлениями. В более узком смысле, безопасность человека — обеспечение сохранности от угроз для жизни и здоровья человека.

Использование принципа пирамиды иерархии потребностей человека американского психолога Маслоу Абрахама Харольда наглядно показывает место безопасности. Маслоу А.Х. отнёс потребность в безопасности к базовым потребностям сразу после физиологических потребностей, таких как употребление человеком воды, воздуха, продуктов питания и др. Необходимо учитывать, что безопасность человека можно разделить на два вида: простую физическую безопасность и более сложную — духовную и социальную. Такой подход позволяет утверждать, что удовлетворение физиологических потребностей первого уровня также подразумевает соблюдение естественных жизненно необходимых требований безопасности для сохранения жизни и здоровья человеческого организма.

Потребность в безопасности касается всех сторон жизнедеятельности человека и затрагивает все области человеческих отношений: человек-человек, человек-общество, человек — государство, человек — техника, человек — среда. Однако, стремление к безопасности — естественная потребность, которая не должна становиться первостепенной задачей человека.

Понятие безопасность связано с базовыми потребностями жизнедеятельности человека. Учёные подчёркивают, что потребности более высокого уровня возникают после удовлетворения потребностей низших.

Пирамида потребностей Маслоу А.Х. представляет собой следующие уровни:

1. Физиологические потребности
2. Потребность в безопасности
3. Потребность в любви и в социальных связях
4. Потребность в уважении, одобрении и признании общества
5. Потребность в самоактуализации и развитии личности

Следовательно, под потребностью в безопасности мы должны понимать потребность сохранения и продления устойчивого удовлетворения низших потребностей, а все остальные потребности, отличающие человека, возникают только после удовлетворения потребности в безопасности.

Рассматривая физиолого-биологический уровень продолжительности жизни, мы можем прийти к выводу, что ресурс, заложенный природой, достаточно внушительный, чтобы прожить сто и более лет. Однако различные факторы уменьшают данный срок. Существует три параметра, которые идут в рассмотрение:

1. Продолжительность жизни индивида в целом.
2. Личная продолжительность жизни.
3. Средняя продолжительность жизни в конкретном обществе.

Первый пункт служит исходным показателем. Отведенный срок природой включает классические природы: рождение, становление, развитие, продолжение рода, защита и воспитание детей, старение и смерть.

После того как индивид воспроизведет себе подобных и воспитает полноценного члена общества, базовая функция человека выполнена и он может посвятить оставшееся время на благо общества либо творческое саморазвитие, достигая наивысших ступеней потребностей.

Согласно статистике, большая часть людей до отведенного природой жизненного предела не доживает. Личная продолжительность жизни уменьшается под влиянием различных угроз и опасности, в том числе, которая зависит от их поведения.

Личность, пренебрегающая принципами здорового образа жизни, не умеющая предвидеть, избегать опасностей, а в случае необходимости рационально действовать, не может надеяться на продолжительную жизнь.

Тем не менее индивидуальный уровень безопасности зависит и от того порядка, превентивных мер безопасности, которые созданы в определенном обществе. Если рассматривать среднюю продолжительность жизни не в отдельно взятом обществе, а по миру, то последнее время она неуклонно растет.

Естественно, что ступень физиологических потребностей является более первостепенной. Человек готов рисковать даже своей безопасностью ради утоления голода или жажды, но в то же время внутри человека происходит внутренняя борьба и, чтобы не подвергаться дополнительной опасности, человек готов отказаться от излишеств, а довольствоваться тем минимумом, который позволит поддерживать жизнеспособность организма в целом.

Человек как личность способен обеспечить свою безопасность, но человек — социальное существо и поэтому объединяется в сообщества. Без лишних доказательств мы приходим к выводу, что обобщенный коллектив обеспечит защиту надежнее, чем отдельно взятая личность.

Изначально коллектив представляет собой большую семью, которая со временем увеличивается и становится полноценным сообществом. Кровные связи, основанные на любви и доверии, является самой сплоченной ячейкой

коллектива. Со стремлением помогать другим тесно связано желание делиться знаниями и опытом, помогать товарищам в любой деятельности. [2, 59 стр.] Несмотря на то, что потребность в любви идет сразу после личной безопасности, уровень привязанности максимально высокий. Этот факт приводит к тому, что защита и безопасность близких приближенна к личной заинтересованности.

Объединение людей в сообщество благоприятно влияет на безопасность, возрастают социальные связи. Но вместе с тем возникают и новые заботы. Новое противоречие связано с эгоцентристскими взглядами личности или определенного круга лиц. На весах оказываются интересы общества, то есть большинства, а также личностный интерес. В ряде критических ситуаций приходится приносить в жертву либо один, либо другой интерес.

Сообщество оказывается жизнеспособным только в том случае, если решающее большинство его членов готово поставить интересы сообщества выше индивидуальных, иначе сообщество распадётся или даже погибнет при первой же критической ситуации, эгоистических интересов. Поэтому система общественного поощрения выражается в признании правильности действий, по мнению этого общества, того образа действия и того отношения к действию, которые избраны и реализуются. [1, 59 стр.]

Уважение должно стать тем ключом для решения проблем между обществом и индивидом. Чтобы не подвергать сообщество и себя опасности, нужно уметь приходить к консенсусу. Конфликт индивидуальных и общественных интересов разрешается следующей естественной потребностью каждого человека — потребностью в уважении. С её помощью в сообществе возникает особый механизм преобразования общественных интересов в личные.

Как известно, права одного человека заканчиваются там, где начинаются права другого человека. Если бы на планете было бы всего два человека и жили они на разных полушариях, то их права были бы почти безграничны. Но население планеты уже превысило 7 миллиардов человек, а если учесть, что человек — существо социальное, то постоянный контакт и пересечение интересов является неизбежной частью нашей жизни.

Умение находить общий язык, а также разрешение спорных ситуаций повышает уровень безопасности. Ключевой момент в том, что нахождение общих точек соприкосновения происходит под влиянием внешних угроз. Чем выше внешняя опасность, тем быстрее приходит взаимопонимание. Но как еще можно уладить конфликтные ситуации и разрешать ситуации, если внешних угроз нет или почти нет? Что может регулировать внутренние интересы, если уважения может быть недостаточно?

Сформировав определенную форму управления в сообществе, одновременно с этим появляются и первые негласные правила поведения. Обычаи, традиции, а далее и законы, которые на протяжении длительного времени формируются вместе с обществом, призваны обезопасить и сохранить это общество от каких-либо эгоистических интересов. Парадокс заключается в том, что силы индивида,

направленные на сохранение общества, приводят к появлению эгоистических привилегий от этого же общества.

Однако, традиций и закона может быть недостаточно. Всё вышеназванное может исполниться лишь при постоянном контроле. Как только появится возможность поступить иначе, в первую очередь в своих личных интересах, то многие именно так и поступили. Поэтому в современном обществе раскручивается культ самоконтроля, различных учений. Самая идеальная форма самоконтроля называется религией. Это комплекс установок и свод правил для каждого, призванный поступать так, а не иначе. И сложно сказать, чем больше руководствуются граждане: законами государства или религиозными сводами.

Вера в идеалы, духовная нравственность контролирует и оберегает лучше, чем любой писанный закон. Каждый человек становится в ответе перед Всевышним, обмануть которого невозможно. В итоге все ступени: от базовых до духовных прямо или косвенно работают на безопасность и это объяснимо. Как отмечает А. Х. Маслоу: «Так же, как сытый человек не чувствует себя голодным, тот, кто находится в безопасности, не чувствует угроз. Потребность в безопасности рассматривается как активный и основной мобилирующий ресурсы организма фактор лишь в действительно чрезвычайных обстоятельствах, таких как война, болезнь, стихийные бедствия, рост преступности, дезорганизация общества». [2, стр. 149]

Литература:

1. Основы практической психологии и педагогики для бакалавров: учеб. пособие для студентов технических вузов / С. А. Дружилов — М.: ФЛИНТА: Наука, 2013. — 240 с.
2. Юридическая психология: учеб. пособие / В. П. Михайлова, Н. И. Корытченкова, Л. А. Александрова — М.: ФЛИНТА, 2013. — 392 с.

Анализ феномена национализма: понятие, типы, цели

Староконь Евгений Валерьевич, студент

Национальный исследовательский Томский государственный университет

В новостях мы периодически слышим о таком явлении, как национализм, но что же такое национализм? Краткого и общепринятого понятия национализма нет, и, наверно, не может быть. Эту точку зрения подтверждает В. Б. Иорданский, говоря, что отличительной чертой национализма является то, что он имеет двойственную природу [7]. Рассмотрим несколько мнений на этот счет:

Например, английский философ Э. Геллнер считает, что Национализм — прежде всего политический принцип, суть которого состоит в том, что политическая и национальная единицы должны совпадать [5]. Здесь он говорит о единстве государства и нации, то есть национализм — это идея национального государства, в котором государство формирует нацию. Подобной точки зрения

Развитие индивида позволяет ему подстроиться к постоянно меняющимся условиям существования. Присущее только человеку развитие духовное имеет конечной целью формирование в сознании человека духовных ценностей — это в свою очередь всегда оказываются общественными ценностями. Поэтому потребность в безопасности заслуживает названия не только первой среди базовых потребностей человека, выделяющих его из остального мира, но и коренной.

Подводя итог, можно отметить, что при важности всех уровней потребностей все они направлены на удовлетворение безопасности. В этом направлении работает система ценностей, направленных на защиту от прямых угроз жизни и здоровью человека; превентивные меры по преобразованию окружающей среды обитания человека, а также меры, направленные на созидание общества в области безопасности с преобладанием интересов общественных перед индивидуальными интересами, что позволит сохранить форму общности и сохранность человеческого рода.

Следовательно, безопасность является первоисточником активности человека и является конечной целью во всех сферах его жизнедеятельности. Изложенное позволяет также утверждать, что безопасность является первоисточником активности человека и является конечной целью во всех сферах его жизнедеятельности.

придерживается культуролог Лия Гринфельд. Под национализмом Л. Гринфельд понимает взгляд на мир, в котором нации принадлежит безусловный приоритет — и как объекту лояльности, и как основанию солидарности, и как источнику легитимности политического порядка [10]. То есть опять же, национализм понимается как фактор, обуславливающий власть в государстве и дающий представителям государствообразующей нации особое положение. Сюда же можно отнести формулировку М. Хрома. Для М. Хрома национализм — мировоззрение, в рамках которого придается абсолютный приоритет ценностям нации над всеми иными ценностями и интересами [11]. Что снова дает особое положение представителям нации, чьим представителем является сторонник этого мировоз-

зрения. Так видят национализм западные философы. Со всем по-другому дело обстоит в отечественной политической мысли.

В российской традиции с давних пор утвердилось противопоставление национализма патриотизму. Словарь Владимира Даля определяет национализм как «узкий патриотизм, шовинизм». Современные словари русского языка связывают национализм с «идеологией и политикой национального превосходства, противопоставлением своей нации другим», а также с проявлениями «чувства национального превосходства, идей национального антагонизма, национальной замкнутости» [10]. По мнению М. О. Мнацаканяна, национализм — это удобное средство использовать символы нации для мобилизации людей вокруг культуры, традиции и особой истории с целью их противопоставления «чужим». Подтверждает эту мысль точка зрения В.С. Малахова о том, что Национализм — это изоляционизм, и усилия по государственной интеграции, и экономический протекционизм (защита национального производителя), и отстаивание «национальных интересов» в международной политике [10]. В своей книге «Национализм как политическая идеология, он приводит определение Х. Герта и К. Милса: «Согласно американским социологам Х. Герту и К. Милсу, национализм есть «идеология, оправдывающая национальное государство [10]» и говорит о том, что культурные и политические границы должны совпадать. Он показывает идею «национального государства», в котором национализм является средством достижения этой идеи. Говоря о «национальном государстве» стоит упомянуть такой тип национализма, как гражданский национализм. Андрей Георгиевич Большаков характеризует это явление так: «Гражданский национализм подразумевает под нацией конституционно-политическое единство сознательных и ответственных граждан безотносительно к расовому и этническому происхождению и, соответственно, носит эксклюзивный характер (то есть открывает доступ в нацию инновационным элементам). Однако и такой национализм в крайних вариантах может быть нацелен на государственную экспансию, на агрессивные формы шовинизма или изоляционизма [3]». То есть государство формирует нацию и может использовать национализм в качестве идеологии. Таким образом, М.О. Мнацаканян и В.С. Малахов понимают национализм как идеологию, средство управления людьми, с целью достижения некоторых целей, в том числе и государственных. В противовес им, чистым и непорочным национализм представлял себе Ильин И.А. Он был убежден в том, что национализм есть любовь к историческому облику и творческому акту своего народа во всем его своеобразии, что национализм есть вера в его духовное призвание, что национализм есть воля к тому, чтобы мой народ творчески и свободно цвел в Божьем саду, что национализм есть система поступков, вытекающих из этой любви, из этой веры, из этой воли и из этого созерцания [6].

Рассмотрев несколько определений разных авторов, мы видим, что в России и на западе национализм пони-

мают совершенно по-разному. Хотя и в отечественной мысли есть разногласия. Объединив все определения, мы можем вывести две общие формулировки: с одной стороны, национализм — это идеология, использующая понятие нации в качестве символа, а с другой — в качестве фактора, легитимирующего некоторое превосходство одной нации над другой.

Теперь перейдем к самой сущности национализма и разберем подробнее, к чему он стремится. Идея нации неизбежно побуждает людей к действиям, показывающим их принадлежность к этой самой нации. При этом бывает два типа национализма в зависимости от числа сторонников этой идеи в отдельно взятой стране. Первый из них — это национализм ведущей, или основной государствообразующей нации, тогда как второй — это национализм этнического меньшинства, однако важным в критерии отбора этих понятий является единство и гармоничное соотношение интересов всех социальных слоев внутри нации.

Одним из критериев можно назвать цель национализма. Взятый в отношении государства, национализм, по мнению Малахова, служит одной из трех целей: унификации, отделению и реформам [10]. В соответствии с этими тремя целями Малахов вычленяет три основных типа национализма, которые он называет унификаторским, сепаратистским и реформаторским.

Под унификаторским национализмом Малахов понимает идеологии, направленные на укрепление государствообразующей преобладающей нации.

Идеология сепаратистского национализма разворачивается там, где лица одной этнической группы требуют отделиться от государства определенную часть ее территории. Этот тип можно считать национализмом этнического меньшинства.

Реформаторский национализм заключается в приверженности националистов к социально-экономическим реформам. Однако в современном мире Малахов затрудняется указать на подобные проявления, так как не понятно, соответствует ли эта идеология данному определению, или она проявляется в стремлении националистов только к удержанию власти.

Рассмотрим классификацию Э.А. Позднякова:

1. Национализм этнический — это национализм угнетенного или поработанного народа, борющегося за свое национальное освобождение, это национализм народа, стремящегося к обретению собственной государственности. Ему соответствуют своя политика и идеология.

2. Национализм державно-государственный — это национализм государственно оформленных народов (наций), стремящихся к воплощению в жизнь своих национально-государственных интересов перед лицом подобных наций.

3. Бытовой национализм — это проявление националистических чувств на уровне личности и малых социальных групп. Он обычно выражается в ксенофобии, во враждебном отношении к инородцам и представителям других этнических групп [13].

Мы видим, что классификации Малахова и Позднякова схожи и имеют общие компоненты. И мы понимаем, что национализм имеет два основных типа: это национализм большинства и национализм меньшинства. И каждый тип имеет свои цели: национализм большинства (он же национализм государствообразующей нации, унификационный национализм и державно-государственный национализм) направлен на укрепление позиций этнической группы, которая в отдельно взятом государстве является большей, и направлен на отстаивание интересов этого самого государства и сохранение его целостности. Национализм меньшинства (он же сепаратистский национализм и национализм этнический) направлен на становление суверенитета этнической группы, являющейся меньше в государстве. Он проявляется в чувстве угнетения, в стремлении отсоединения части территории, на которой проживает эта группа, от государства и в проти-

вопоставлении себя государствообразующей нации и соответственно государству.

В итоге стоит отметить, что национализм есть не что иное, как сочетание идеологии и политики в их неразрывном единстве. Если убрать хотя бы один элемент, то мы получим чувство привязанности к своему народу, что не имеет реальной силы. Но если добавить к ним соответствующую идеологию и политику, то мы получим национализм, способный создавать и разрушать государства, объединять и разделять людей, а при определенных условиях — разжигать вражду, конфликты и ненависть. Эти проявления Иван Ильин называет извращенными формами национального чувства и говорит, что они могут быть сведены к двум главным типам: в первом случае национальное чувство прилепляется к неглавному в жизни и культуре своего народа; во втором случае оно превращает утверждение своей культуры в отрицание чужой [6].

Литература:

1. Аксючиц, В. В. Духовное рождение русского народа. [Электронный ресурс] / интернет-журнал Православие.ру — Электрон. дан. — URL: <http://www.pravoslavie.ru/80887.html> (дата обращения: 8.04.17)
2. Андерсон, Б. Воображаемые сообщества / Б. Андерсон — М.: Канон-Пресс-Ц, Кучково поле, 2001. 288 с.
3. Большаков, А. Г. Гражданский национализм и современная эпоха трансформации государства [Электр. ресурс] // Научная электронная библиотека КиберЛенинка — URL: <http://cyberleninka.ru/article/n/grazhdanskiy-natsionalizm-i-sovremennaya-epoha-transformatsii-gosudarstva> (дата обращения 03.05.17)
4. Бройи Дж. Подходы к исследованию национализма // Нации и национализм / Дж. Бройи — М.: Праксис, 2002. с. 201–235.
5. Геллнер, Э. Нации и национализм / Э. Геллнер — М.: Прогресс, 1991. 320 с.
6. Ильин, И. А. О русском национализме: сборник статей / И. А. Ильин — М.: Рос. фонд культуры, 2006. с. 21–39
7. Иорданский, В. Б. Противоречивая природа национализма // Полис. 2011. № 6. с. 160–169.
8. Коротеева, В. В. Существуют ли общепризнанные истины о национализме? // Pro et Contra. 1997. Том 2. № 3. с. 185–203.
9. Малахов, В. С. Национализм в современной России: идеология, протагонисты, отношения с властью // Гендерные исследования. 2009. № 18. с. 212–225.
10. Малахов, В. С. Национализм как политическая идеология / В. С. Малахов — М.: КДУ, 2005. 320 с.
11. Мнацаканян, М. О. Национализм: идеальный тип и форма правления // Полис. 2007. № 6. с. 24–35.
12. Мусаев, И. М. Современные подходы к изучению национализма // Человек. Сообщество. Управление. 2006. № 1. с. 36–49.
13. Поздняков, Э. А. Нация. Национализм. Национальные интересы / Поздняков Э. А. — М.: «Прогресс-Культура», 1994. 128 с.
14. Сидорина, Т. Ю. Национализм: теории и политическая история / Т. Ю. Сидорина — М.: Изд. дом ГУ ВШЭ, 2006. 356 с.
15. Смит, Э. Национализм и модернизм: Критический обзор современных теорий наций и национализма / Э. Смит — М.: Праксис, 2004. 464 с.

ПСИХОЛОГИЯ

Особенности развития монологической речи современных старших дошкольников

Бадалян Назен Рафаэловна, магистрант

Московский государственный психолого-педагогический университет

В статье рассматриваются исследования М.В. Ильяшенко, А.М. Леушиной, С.А. Овсянниковой, посвященные особенностям развития монологической речи детей дошкольного возраста и исследования Е.А. Бабаевой, И.Н. Воеводиной, М.В. Довидович, раскрывающие аспекты использования информационно-коммуникационных технологий для развития связной речи дошкольников. Проанализированы основные результаты исследований, показывающие положительное влияние компьютерных игр на развитие монологической речи современных старших дошкольников при условии грамотного педагогического сопровождения.

Ключевые слова: связная речь, монологическая речь, старшие дошкольники, информационно-коммуникационные технологии, педагогические инновации, компьютерные игры.

Проблема развития связной речи всегда остается актуальной, поскольку выступает одной из центральных образовательных задач в дошкольном возрасте, влияя на формирование личности ребенка и его социализацию, успешность в школьном обучении.

В процессе формирования связной речи постепенно происходит усложнение речевых способностей ребенка. В старшем дошкольном возрасте диалогическая речь сменяется монологической. В отличие от диалогической речи, которая является ситуативной, монологическая речь характеризуется развернутостью, организованностью, произвольностью, что требует от ребенка обдумывания речевого высказывания, способности найти подходящую языковую форму для выстраивания монолога. Структурные компоненты монолога определяют его целостность, при этом начало монолога определяет содержательную его часть, а конец монолога подводит итог высказыванию [2]; [9].

Разработкой проблемы развития связной речи дошкольников, в том числе монологической речи детально занималась А.М. Леушина. Проведя ряд исследований выстраивания детьми монологических высказываний, А.М. Леушина доказала, что пересказ является не просто воспроизведением текста, а представляет собой самостоятельную творческую деятельность ребенка. Исследования А.М. Леушиной показали, что при одних формах обучения ситуативность речи дошкольников снижается, например в пересказах после прослушивания рассказов, а при других формах ситуативность речи снова возвращается (при введении в пересказ картинок дети начинают больше опираться на них). При этом, развитие связной

речи проходит период освоения ситуативной речи и далее происходит овладение контекстной речью. Это процесс обусловлен степенью умственного развития ребенка, а также формами и условиями общения с окружающими [5].

На основании своих исследований А.М. Леушина разработала методические рекомендации по обучению детей творческому рассказыванию, развивающему монологическую речь. Автор подчеркивает, что необходима определенная последовательность в обучении: детям младшего дошкольного возраста можно предлагать завершать фразу, начатую воспитателем, в средней группе это может быть составление небольших рассказов к своим рисункам, старших дошкольников уже можно привлекать детей к творческому рассказыванию с большей степенью детской инициативности [5].

В качестве современных исследований развития монологической речи детей дошкольного возраста можно отметить исследования О.В. Ефимовой и Л.Г. Шадринной, С.А. Овсянниковой.

О.В. Ефимова и Л.Г. Шадрина дают характеристику описания как одной из форм связной монологической речи ребенка. С точки зрения авторов, обучать дошкольников описанию необходимо поэтапно: сначала называя предмет описания, затем перечисляя его качества и свойства, возможные действия с предметом, завершается данный процесс оценкой ребенком предмета и обозначением отношения к нему. О.В. Ефимова и Л.Г. Шадрина предлагают следующие виды описания: пофразовое параллельное описание, сопряженное описание и коллективное описание группой детей. Системная поэтапная работа по описанию детьми окружающей действительности позволит,

таким образом, сформировать способность ребенка к монологической речи [6].

В исследовании С. А. Овсянниковой, представляющем собой популяционное лонгитюдное изучение связной монологической речи старших дошкольников посредством сравнения рассказа и пересказа, были получены следующие результаты: 1) при составлении рассказа детям легче самостоятельно подбирать значимое слово, чем при пересказе вспоминать и воспроизводить предложенное в тексте значимое слово; 2) пересказ прослушанного детьми текста вызывает у них больше затруднений, чем составление рассказа на основе сюжетных картинок [8].

Ряд современных исследователей (Е. А. Бабаева, И. Н. Воеводина, М. В. Довидович) отмечают недостаточность использования традиционных методов обучения дошкольников монологической речи. Для того, чтобы заинтересовать детей, сделать процесс обучения максимально интересным и эмоционально насыщенным, необходимы нестандартные, инновационные технологии [1].

В этом отношении с помощью информационно-коммуникационных технологий, в частности использования компьютерных игр открываются новые возможности в обучении дошкольников монологической речи. Согласно новым требованиям ФГОС, внедрение инноваций имеет своей целью улучшение качества обучения, повышение мотивации детей к получению новых знаний [10]. Компьютерные технологии позволяют обеспечить доступность, привлекательность, игровой элемент в процессе обучения детей монологической речи.

Компьютер входит в жизнь современных дошкольников достаточно рано, и может оказывать как положительное, так и отрицательное воздействие на формирование личности ребенка в зависимости от того, насколько грамотно и экологично организован процесс включения детей в освоение компьютерных технологий. Педагог должен помнить о санитарных правилах и нормах использования информационно-коммуникационных технологий, обязательно учитывать рекомендуемое время дня для занятий детей на компьютере, проводить зрительную гимнастику для расслабления глаз. В особенности важно уделять внимание подбору компьютерных игр для занятий со старшими дошкольниками, учитывая их возрастные возможности.

Е. А. Бабаевой разработан и проведен программно-методический комплекс «Развитие речи» для детей 6–7 лет с использованием компьютерных технологий, в результате чего автор отмечает позитивный эмоциональный настрой детей, их инициативность в речевых высказываниях. Задания на компьютере вызывают выраженный интерес дошкольников, поскольку проводятся в игровой форме, учитывая ведущую деятельность этого возраста. Педагог берет на себя роль проводника в этом процессе, постепенного ознакомления детей с миром информационных технологий [1].

И. Н. Воеводина также отмечает целесообразность использования компьютера, мультимедийных средств в процессе развития монологической речи детей старшего дошкольного возраста. На занятиях по развитию речи компьютерные игры предоставляют возможности дать детям информацию не традиционным способом, а с помощью интересной видеографики. Дети с интересом выполняют задания, стремясь выразить своими словами впечатления, составляя творческий пересказ, тем самым развивая монологическую речь [3].

С точки зрения М. В. Довидович, компьютерные игры при этом не могут заменить традиционную форму обучения с организацией межличностного общения педагога и детей, общения детей друг с другом. Компьютерные игры, в отличие от реальной игровой деятельности, где есть совместность, сотрудничество детей, содержат параллельное взаимодействие играющих. Поскольку в компьютерных играх утрачивается богатство коммуникации, информационно-коммуникационные технологии могут использоваться как дополнительный метод работы по развитию монологической речи дошкольников [4].

Описывая свой педагогический опыт, Е. Кульпанович описывает достоинства использования информационно-коммуникационных технологий в процессе речевого развития дошкольников, их развивающий характер вследствие интеграции таких аспектов как анимация, графика, музыка, дизайн [7].

Таким образом, применение информационно-коммуникационных технологий (компьютерных программ, игр, мультимедийных презентаций) в дошкольном образовательном учреждении позволяет развивать связную речь детей, их способность к выстраиванию монологического высказывания.

Вывод

Анализ литературы по проблеме использования информационно-коммуникационных технологий, в частности компьютерных разработок в процессе развития у детей старшего дошкольного возраста связной, в том числе монологической речи позволил выявить возрастающую актуальность обращения педагогов к информационным технологиям в ходе образовательного процесса.

Использование компьютерных программ, игр, мультимедийных презентаций позволяет в некоторой степени сместить акцент с вербальных методов обучения на поисковый, творческий метод в освоении детьми монологической речи. В результате чего можно, например, привлечь пассивного ребенка к активной деятельности, сделать обучающий процесс интересным, обеспечить эмоциональную включенность дошкольников, активизировать их познавательную деятельность, мыслительные и речевые способности, реализуя личностно-ориентированный, дифференцированный подход в обучении детей. Педагог в этом процессе в большей мере становится помощником, проводником, сопровождающим каждого ребенка в новую для него область знаний и опыта.

Литература:

1. Бабаева, Е. А. Развитие связной речи у старших дошкольников с применением информационно-коммуникационных технологий (на примере составления описательного высказывания). — Городской округ Протвино, 2016. — 26 с.
2. Бизикова, О. А. Развитие монологической речи у дошкольников: Учебное пособие для студ. высш. учебных заведений. — Нижневартовск: Изд-во Нижневарт. гос. ун-та, 2014. — 235 с.
3. Воеводина, И. Н. Использование информационно-коммуникативных технологий для развития речи дошкольников // Дошкольное образование. 2017. с. 1–6.
4. Довидович, М. В. Использование информационных технологий в процессе развития речи // Сборник материалов Ежегодной международной научно-практической конференции «Воспитание и обучение детей младшего возраста». 2015. с. 1–3.
5. Ендовицкая, Т. В. и др. Психология детей дошкольного возраста. Развитие познавательных процессов. — М.: Просвещение, 1964. — 352 с.
6. Ефимова, О. В., Шадрин Л. Г. Развитие связной описательной речи у детей дошкольного возраста // Вектор науки Тольяттинского государственного университета. Серия: Педагогика, психология. 2016. № 2. с. 43–47.
7. Кульпанович, Е. Компьютерные презентации как средство обучения детей дошкольного возраста // Пралеска. 2012. № 11. с. 55–57.
8. Овсянникова, С. А. Изучение связной монологической речи у детей дошкольного возраста // Специальное образование. 2015. № 1. с. 225–228.
9. Творческое рассказывание: обучение детей 5–7 лет / авт.-сост. Л. М. Граб. — Волгоград: Учитель, 2010. — 136 с.
10. Федеральный государственный образовательный стандарт дошкольного образования / Приказ Министерства образования и науки РФ от 17 октября 2013г № 1155 «Об утверждении Федерального государственного образовательного стандарта дошкольного образования».

Эффективность использования мнемонических приёмов

Макарова Анна Михайловна, студент;
 Байгачёв Дэвид Игоревич, студент;
 Дорошенко Наталья Александровна, студент;
 Короткевич Анастасия Александровна, студент;
 Нестереня Виктория Геннадьевна, студент;
 Новикова Екатерина Анатольевна, студент;
 Старостина Елизавета Алексеевна, студент
 Белорусский государственный медицинский университет (г. Минск)

Янущик Анастасия Николаевна, студент
 Белорусский государственный университет (г. Минск)

Проблема улучшения памяти была актуальна во все времена. И в современном мире необходимость запоминания больших объёмов информации очень велика. Соответственно появилось много предложений обучить лучшему методу запоминания, не зависимо от его эффективности.

Физиологические механизмы памяти

Память — обозначение комплекса познавательных способностей и высших психических функций по накоплению, сохранению и воспроизведению знаний и навыков [1]. Виды памяти классифицируют по форме проявления, по временной характеристике, или продолжительности (мгновенная, кратковременная, долговременная).

Мгновенная память заключается в образовании мгновенного отпечатка. Мгновенная память переходит в категорию кратковременной памяти при достаточной силе действующего стимула. В основе кратковременной памяти

лежит повторная многократная циркуляция импульсных разрядов по круговым замкнутым цепям нервных клеток. Превращение краткосрочной памяти в долговременную обусловлено наступлением стойких изменений синаптической проводимости как результата повторного возбуждения нервных клеток [2].

Мнемоника — совокупность специальных приёмов и способов, облегчающих запоминание нужной информации и увеличивающих объём памяти путём образования ассоциаций. Метод размещения — один из старейших мнемонических приемов. Суть его состоит в том, что за-

поминаемую информацию нужно мысленно расставлять в хорошо знакомом помещении в строго определенном порядке. Затем достаточно вспомнить это помещение, чтобы воспроизвести необходимую информацию [3].

Материалы и методы исследования

1. 10 пар слов, между которыми легко установить смысловые связи (*приложение 1*) и 10 пар слов, между которыми установить смысловые связи сложно (*приложение 2 и 3*).

2. Секундомер.
3. 25 испытуемых в возрасте от 17 до 35 лет.
4. Мнемонический метод размещения.

Порядок исследования

Экспериментатор вначале читает каждую пару слов, а испытуемый старается установить связь между словами пары. Затем экспериментатор называет только первое

слово пары, а испытуемый должен воспроизвести второе, пользуясь установленной им связью. Испытуемым была прочитана соответствующая инструкция.

Экспериментатором вначале было проведено *исследование 1*, с использованием пар слов, между которыми было легко установить смысловые связи (*Приложение 1*), затем с использованием пар слов, между которыми сложно установить смысловые связи (*Приложение 2*).

Затем испытуемому было предложено для запоминания использовать самый простой мнемонический прием, метод размещения, не требующий специальной подготовки, при котором при запоминании слов испытуемый как бы мысленно размещает зрительные образы данных слов в хорошо знакомом месте — скажем дорога из дома на работу, в университет или место, в котором он часто бывает. Для этого исследования использовалось *Приложение 3*.

Приложение 1

Марс – планета
нож – вилка
ноль – число
стол – обед
замок – дверь
шум – вода
глаз – ухо
дождь – зонтик
день – сутки
зверь - лиса

Приложение 2

груша – небо
свет – мед
кость – цвет
голод – роза
бег – мир
окно – крест
принц – стоп
плита – ночь
камень – дочь
круг – улыбка

Приложение 3

купол - чеснок
медведь – челюсть
кровь - март
волшебство-порох
веснушка - страх
рубашка - бред
заяц - луна
розетка - стул
часы - поезд
покрой – пустошь

При исследовании с использованием пар слов, не связанных между собой логически (*Исследование 2*), запоминание пар слов ухудшалось на 40% по сравнению с уровнем запоминания пар слов, связанных между собой логической связью (*Исследование 1*).

При исследовании, в котором испытуемым было предложено использовать метод размещения, запоминание улучшилось на 23%, по сравнению с *исследованием 2*.

Некоторые особенности:

— Четверо испытуемых проговаривали пары слов про себя, двигая при этом губами. При повторном проведении исследования с этими людьми, когда испытуемым было запрещено это делать, результаты ухудшались в среднем на 10%

— У тех испытуемых, которые при запоминании пар слов в исследовании 1 и исследовании 2 представляли себе образы предметов (9 человек), результаты лучше в среднем на 17%.

— Запоминание пар слов также зависит от времени суток, в которое проводилось исследование. У людей, которые проходили исследование в вечернее время суток результаты на 15% хуже, чем у людей, испытуемых утром

Выводы:

1. При использовании пар слов, не имеющих логической связи, количество запомненных пар существенно снижается, что указывает на влияние смысловых связей на процессы запоминания.

2. При использовании метода размещения, объём запоминаемой информации увеличивается, даже несмотря на то, что данный метод все испытуемые используют впервые. То есть при постоянном использовании данного метода, мы можем предположить, что объём запоминаемой информации также будет возрастать.

3. При оценке данных, полученных в данном исследовании, следует учитывать такие данные как время суток, в которое проводилось исследование, пользовался ли испытуемый мнемоническими приемами, а частности методом

размещения, ранее, шевелил ли губами или шептал при запоминании.

4. Также на примере метода размещения мы доказали, что мнемоника позволяет запоминать информацию

с однократного восприятия каждого элемента, что имеет высокое практическое значение и может применяться в повседневной жизни, например, при запоминании неких длинных списков.

Литература:

1. Каменская, М. А, Каменский А. А.. Основы нейробиологии. — : Дрофа, 2014. — 365 с.
2. Память // Википедия. URL: <https://ru.wikipedia.org/wiki/Память> (дата обращения: 24.04.2018).
3. Метод Цицерона // Самоучитель по развитию. URL: http://upgradememory.ru/pg/metod_cicerona.htm (дата обращения: 24.04.2018).

Развитие наглядно-действенного мышления современных дошкольников

Филяева Елена Николаевна, педагог дошкольного образования
Московский государственный психолого-педагогический университет

В статье рассматриваются современные условия развития наглядно-действенного мышления дошкольников. Проанализированы исследования А.А. Катаевой, Т.И. Обуховой, Е.А. Стребелевой в области наглядно-действенного мышления.

Ключевые слова: *наглядно-действенное мышление, наглядно-образное мышление, словесно-логическое мышление, генезис мышления, трансдуктивное мышление.*

Формы развития мышления в разных психологических системах рассматриваются с разных точек зрения. Согласно концепции Ж. Пиаже, схема мышления ребенка до 7–8 лет построена таким образом, что он делает выводы относительно единичных случаев, не замечая между ними наличия или отсутствия противоречия, то есть начальные формы мышления трансдуктивны [3]. В советской психологии в соответствии с концепцией Л. С. Выготского, генезис мышления проходит от наглядно-действенного к наглядно-образному и далее к логическому [1].

Основные исследования по зарождению и развитию наглядно-действенной формы мышления характеризуют ее как первую и исходную [2]; [4].

Эта форма мышления требует от ребенка умения справиться с практической задачей, используя метод проб и ошибок.

Проблема изучения наглядно-действенного мышления по-прежнему является актуальной. В современных условиях развития дошкольников наблюдается вытеснение игрушек компьютерными играми, практически отсутствует ручной труд, все это может привести к более низкому уровню развития наглядно-действенного мышления. Поэтому на сегодняшний день необходимо дополнительное изучение мышления детей с учетом современных условий развития.

К.Д. Ушинский, А.С. Макаренко, другие выдающиеся педагоги придавали большое значение трудовой деятельности как развивающей функции.

К.Д. Ушинский писал: «Без личного труда человек не может идти вперед, не может оставаться на одном месте,

но должен идти назад... Тело, сердце и ум человека требуют труда, и это требование так настоятельно, что, если, почему бы то ни было, у человека не окажется своего личного труда в жизни, тогда он теряет настоящую дорогу. Но воспитание не только должно внушить воспитаннику уважение и любовь к труду: оно должно дать ему и привычку к труду».

При недостаточном уровне развития наглядно-действенного мышления впоследствии ребенок может столкнуться с трудностями при обучении в школе, где перед ним встает задача планирования своей деятельности и предвидения ее результата.

Современными исследованиями в области наглядно-действенного мышления занимались: А.А. Катаева, Т.И. Обухова, Е.А. Стребелева. В результате было выявлено, что многие практические задания оказываются сложными не только для детей в возрасте от трех до пяти лет, а иногда и старше [5].

По мнению авторов, сложности в выполнении заданий происходят потому, что ребенком должна быть правильно воспринята цель, проанализированы и оценены все препятствия на пути к цели. И эти процессы должны происходить не только на уровне восприятия, но и осмысления.

Многие дети не смогли проанализировать условия задания ни мысленно, ни действенно, не использовали целенаправленные пробы, неоднократно повторяли ошибочные варианты действия.

В связи с этим авторами исследования были сделаны выводы, что наглядно-действенное мышление, появляющееся у детей достаточно рано, нельзя назвать исходной, примитивной формой мышления.

Для сформированности наглядно-действенного мышления у ребенка должно быть развито восприятие, умение анализировать данные восприятия, представление о назначении предмета, иными словами, образное и логическое мышления.

Более того, для успешного решения задач по наглядно-действенному мышлению, ребенок должен иметь навык замещения предмета, чтобы воспользоваться им в незнакомой ситуации.

По мнению Е. А. Стребелевой, необходимо обеспечивать условия для создания у детей предпосылок к раз-

витию наглядно-действенного мышления. Способствовать развитию целенаправленных действий с предметами; показывать предметно-игровые действия; знакомить детей с практическим использованием предметов-орудий, предметов-заместителей; разбирать с ребенком практические проблемные ситуации и задачи; развивать фиксирующую функцию речи.

Для успешного развития наглядно-действенного мышления необходимо использовать конструирование, лепку, всевозможные дидактические игры и упражнения, привлекать ребенка к ручному труду в практической жизни.

Литература:

1. Выготский, Л. С. Психология развития человека. - М.: Эксмо, 2005
2. Запорожец, А. В. Психология. - М.: Учпедгиз, 1953
3. Пиаже, Ж. Речь и мышление ребенка. - Педагогика-Пресс, 1994
4. Поддьяков, Н. Н. Мышление дошкольника. - М.: Педагогика, 1997
5. К генезису развития мышления в дошкольном возрасте — статья А. А. Катаевой, Т. И. Обуховой, Е. А. Стребелевой <http://www.voppsy.ru/issues/1991/913/913017.htm>

ПЕДАГОГИКА

Дидактические игры как фактор повышения интереса учащихся к графической деятельности и черчению

Валиев Аъзамжон Нематович, доцент;

Отабеков Улугбек Гайрат угли, студент;

Буриев Жахонгир Исок угли, студент

Ташкентский государственный педагогический университет имени Низами (Узбекистан)

В статье написано практическое значение дидактических игровых технологий, требуемых во время уроков черчение. Приведены методические рекомендации по влиянию дидактических игр на улучшение пространственного воображения и мышления учащихся.

In article is written, the practical importance of didactic game technologies, demanded methodic requirements during sketching lessons are written. Methodic recommends of the influence of didactic games on improving spatial imagination and thoughts of pupils are given.

Сегодня, как и во многих развитых странах мира, в независимом Узбекистане накоплен богатый опыт в сфере образования. Все мы являемся свидетелями больших изменений в данной отрасли. Ориентация молодого поколения на получение знаний, науку, системную деятельность в интеллектуальной сфере, самосовершенствование, моральное и материальное стимулирование их творчества возведены в ранг приоритета государственной политики.

В ГОС общеобразовательных школ определены требования к знаниям и умениям учащихся по черчению, для достижения их высокого уровня учителя-инноваторы популяризируют свой опыт через Республиканский центр образования (РЦО).

Привить интерес к графической деятельности и воспитание учащихся грамотными в области графики — одна из основных задач учителя черчения. Черчение учит детей практические навыки составления и чтения чертежей, формируя графическую, техническую грамотность.

Одна из основных задач черчения является формирование и развитие у учеников знаний, умений и навыков построения и чтения чертежа предмета. Чтобы выполнить эту задачу необходимо внести материалы в учебный процесс, которые направлены на развитие пространственного представления и мышления у учеников [6].

В ходе чтения чертежей тесно связываются пространственные представления и пространственное мышление учащихся, он пытается представить облик предмета (детали), просмотрев вид (проекцию), т. е. синтезируя виды детали, пытается собрать в одно единое все виды. Только в

этом случае учащийся может воспринять деталь в полном объеме, иметь точную информацию о ней.

Всякий предмет (деталь) состоит из совокупности геометрических тел. Поэтому форма каждой детали характеризуется геометрическими телами. Для того, чтобы прийти к однозначному мнению о форме детали необходимо иметь точные представления о геометрических фигурах и их соединении. В процессе чтения видов (ортогональных проекций) детали только после разделения её на отдельные геометрические тела, проверки их соединений в сознании учащегося возникает полноценный объем, облик уннгръажми, детали. Это является представлением пространства. В психологии оно интерпретируется так: восприятие пространства — форма познания места, занимаемого предметами и явлениями действительности в пространстве, их формы, количества и отношений друг друга [1].

В результате анализа всех видов детали в чертеже возникает её пространственный облик. Четкое представление детали по выполненным в чертеже её видам называют чтением чертежа. В ГОС определено требование, учащийся должен уметь составлять и читать чертежи предметов.

Для достижения такой цели эффективно применение на уроках черчения передовых педагогических и информационно-коммуникационных технологий. Для организации уроков с применением этих технологий каждый педагог должен знать их содержание, методы и практическое значение.

Одна из таких технологий — игровая технология. Учащиеся через игры познают окружающий нас мир, вместе

с тем, получает определенное воспитание. Посредством игры учащийся учится трудиться. Войдя в процессе игры в образ любимого героя, формирует в себе такие положительные качества, как правдивость, честность, остроумие, терпимость, стремление студентом [3].

Да сих пор даже в начальной школе игра не заняла достойного места в качестве метода обучения. Игры проводятся для рациональной организации свободного времени учащихся, физического их закалывания. Обучающие игры независимо от проведения во время урока или внеурочное время имеет большое значение для активизации произвольного запоминания, повышения познавательного интереса, подготовке к самостоятельному труду [7].

Если учитель действует сообразно детской психологии, играет с ними, т. е. использует элементы, соответствующие его возрасту, каждая игра состоит из небольших игр, как отмечают высоко квалифицированные учителя черчения, урок проходит живо, интересно, продуктивно.

Дидактические игры должны составляться по принципу от простого к сложному, и ориентированы на активизацию умственной деятельности учащихся.

Дидактические игры к играм по правилам и являются предметом развития ролевых игр. Основу таких игр составляют умственные и волевые действия, направленные на выполнение каких-либо действий, определяющих содержание того или иного познания, ход игры. В дидактических играх совершенствуются основные мыслительные процессы учащихся: анализ, сравнение, умозаключение и др. к дидактическим играм предъявляются следующие требования:

1. Дидактические игры должны выбираться в соответствии с материалом учебной программы дисциплины.

2. Дидактическая игра должна быть разработана с предъявлением определенных требований к участникам в плане повышения знаний.

3. Успех дидактических игр зависит от четкого понимания её цели. Ибо при этом создается возможность для целевого направления мысли учащихся, повышения их интереса к выполнению работы.

4. При выборе игр следует придерживаться определенной последовательности. Перед сложными по содержанию играм проводятся более простые, и подготовить учащихся к предстоящей сложной игре. Таким образом, следует постепенно усложнять умственные операции, как анализ, синтез, сравнение, абстракция при характеристике, конкретизация, обобщение.

5. При разработке правил и организации дидактических игр следует учитывать своеобразные особенности учащихся, уровень их знаний, подготовленности.

6. Правила игры должны быть просты, доступны, и четко сформулированы.

7. Каждый учащийся должен активно участвовать в процессе игры, долгое ожидание «своей очереди» приводит к снижению, порой утрате интереса к игре.

8. К каждой игре следует относиться в общем и индивидуально, учитывать уровень сложности заданий и часть, которая выполняется самостоятельно.

На основе вышеприведенных требований к дидактическим играм рассмотрим несколько дидактических игр по составлению и чтению чертежа детали. Вначале остановимся на игре, направленной на самые простые задачи по чтению чертежа, т. е. определение недостающих проекций точек, расположенных на поверхности детали.

Игра 1. «Кто определит быстрее».

Условие игры. Определение недостающих проекций точек, расположенных на поверхности детали (рис. 1).

Цель. Совершенствование навыков чтения и анализа чертежей, пространственных представлений.

Оборудование. Четкое изображение двух деталей и место точек, расположенных на её поверхности. Плакат с изображением трех видов детали (рис. 1).



Рис. 1.

Подробности (ход) игры. Учитель разбивает класс на две группы. Каждому члену группы объясняется задача — определить недостающие проекции точек А, В, С,

Д, расположенных на поверхности детали в выделенном плакате. Побеждает группа, которая находит правильный ответ первой. Если члены группы не смогут определить

правильный ответ, на помощь к ним могут прийти другие члены группы, и увеличить свои баллы.

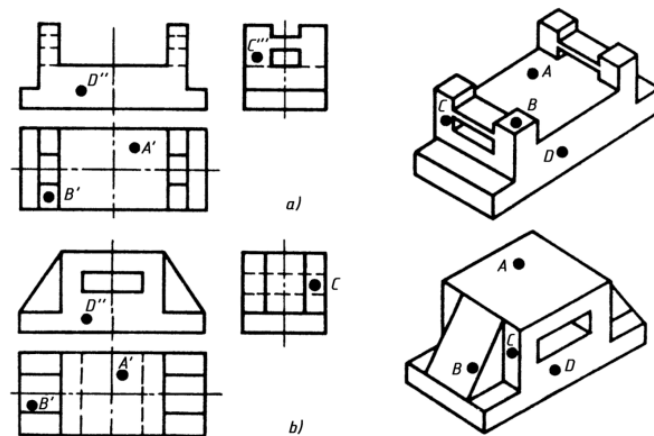
Следующая дидактическая игра направлена на органичное представление видов деталей и их четкого изображения, т. е. мысленный переход от пространства к чертежу и от чертежа к пространству.

Игра 2. «Найди самое правильное».

Условие игры. Найти самый правильный из нескольких видов в четком изображении детали (рис 2).

Цель. Совершенствование навыков чтения и анализа чертежей, формирование знаний на уровне требований стандарта.



Рис. 2.

Подробности (ход) игры. Учитель, показав четкие изображения четырех разных деталей, начерченных в круге, предлагает найти самый правильный, отвечающий требованиям стандарта вид (ы) в трех вариантах вращающихся кругов, и повернуть в соответствии с четким изображением детали в центре. Подчеркивает, что при выполнении данного задания необходимо найти вариант, удовлетворяющий асе требования стандарта, касающиеся видов в черчении.

Если учащиеся затрудняются в нахождении самого правильного варианта среди изображенных трех видов, им следует напомнить необходимость обратить внимание на требование стандарта — изображение детали через минимальное количество видов.

Побеждает группа, первой нашедшая самый правильный вид, соответствующий четким изображениям деталей.

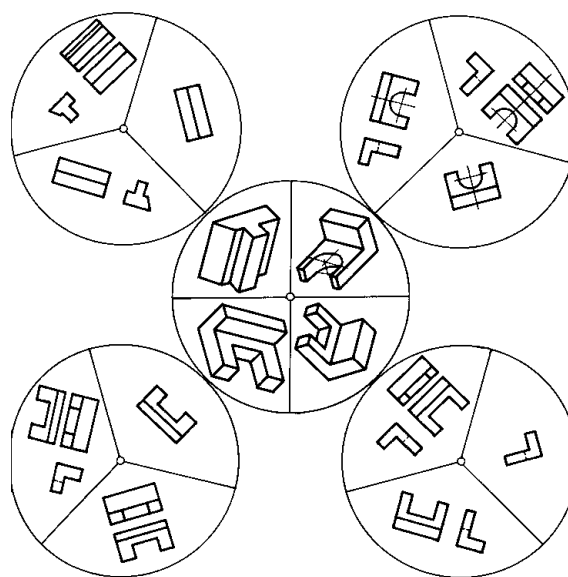
Теперь рассмотрим игры, направленные на защиту учащимися своего личного мнения и взглядов, вынесение заключительного верного решения.

Игра 3. «Определить в сравнении».

Условие игры. Чтение чертежей и сопоставление видов и выполненных разрезов деталей.

Оборудование. Пять кругов диаметра 250 мм и, диаметр одного разделен на четыре части, а остальных — на три, соединив с центром, образуются сектора. В круге с четырьмя секторами размещаются четкие изображения четырех деталей. В кругах с тремя секторами изображения каждой детали в трех вариантах (рис. 2). Круге с четырьмя секторами размещаются не движущиеся, а в других — сопряженные и вращающиеся виды. Виды в кругах с тремя секторами должны размещаться в соответствии с деталями в центре.

Цель. Обучение учащихся чтению чертежей путем сопоставления видов и выполненных разрезов деталей. Развитие их пространственного воображения и представлений, способности к анализу, синтезу, сопоставлению и мышления, навыков чтения чертежей.

Оборудование. Виды 4-ых деталей на одном ватмане формата А1, два плаката с изображением выполненных срезов деталей того же формата. В углу каждой детали на плакате ставятся цифры 1, 2, 3, 4, на срезах буквы А, В, С, Д. В чертежах напротив цифры 1 ставится не соответствующая буква А. При наличии нескольких таких плакатов обеспечивается возможность участия в игре всех учащихся класса.

Подробности (ход) игры. Учитель вызывает к доске двоих учащихся, одному поручает найти вид детали А, срез которой нарисован, и написать на доске. Второму учащемуся поручает найти выполненный срез детали, вид которой изображен, и также написать на доске. Каждый учащийся размышляет по-своему, и например, первый ученик пишет, что соответствуют друг друга А и З, посчитав, что это срез и вид одной детали, пишет на доске АЗ. Второй ученик, подумав, предположим пишет на доске АВ. Другие ученики также выполняют задание. Учитель за-



Рис. 3. Наглядный плакат № 1



Рис. 4. Наглядный плакат № 2

вершает игру, объявляет победителей — нашедших правильный ответ учащихся. Бошья

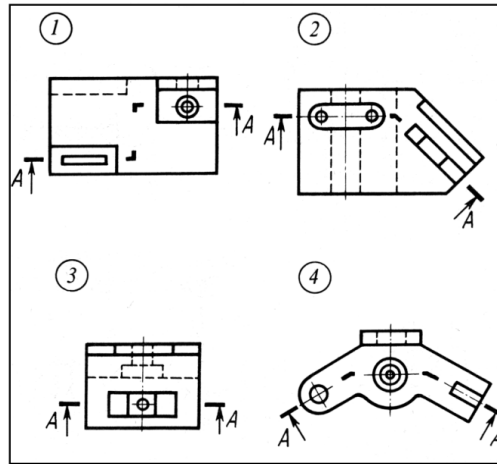
Памятка. Перед началом игры проводятся игры с деталями, изображено один или два вида которых, формируются навыки учащихся, а затем начинается работа с деталями, изображено по два-три вида которых, что даст положительный результат. Необходимо разъяснить все ошибки учащихся, допущенные в записях. Для экономии времени урока следует объявить учащимся «считаю до пяти», указывая ограничение времени на выполнение задания.

Теперь рассмотрим дидактическую игру, направленную на совершенствование способности учащихся по составлению, чтению, проектированию чертежей деталей, развитие пространственного мышления и представлений.

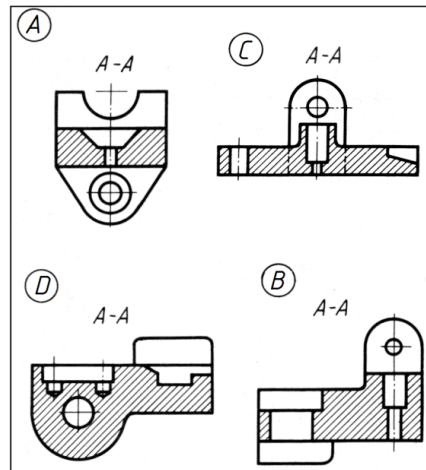
Игра 4. «Кто спроектирует больше».

Условие игры. На основе заданных двух проекций детали определит четкое изображение её третьей проекции, спроектировать несколько его вариантов.

Цель. Развитие способностей учащихся находить по двум заданным проекциям, тремя и далее проекции, составления, чтения, проектирование через определение,

проектирование четких изображений в нескольких вариантах. Развитие способности учащихся к анализу, синтезу, сопоставлению и мышлению, навыков чтения чертежей, и главное, пространственного воображения и представлений.

Оборудование. На двух ватманах формата А3 даются по два вида 2 деталей (рис. 5 и 6).

Подробности (ход) игры. Класс разбивается на две малые группы. Учащимся предлагается определить, как можно больше вариантов третьей проекции детали и нарисовать четкое изображение каждого варианта. Каждая группа предлагает свои варианты. Победитель определяется по большему количеству правильных вариантов. Одна группа может вносить дополнения в проекты другой группы, что дает возможность получения дополнительных баллов. Учитель завершает игру, объявляет победителей.

Памятка. Перед началом игры рекомендуется демонстрация образца — чертежа по определению третьего вида, изображенного через квадрат детали (рис. 7). В результате, обеспечивается самостоятельное выполнение учащимися различных вариантов видов и четких изо-



Рис. 5.



Рис. 6.

бражений заданных деталей. Каждый учащийся группы может рекомендовать свой вариант и тем самым способствовать повышению рейтинга группы, о чем следует им напомнить.

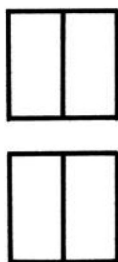
В ходе игры, следует напомнить, что после того, как каждая группа представит свои варианты они могут предложить и другие варианты, за исключением предложенных соперниками.



Рис. 7.

В качестве примера в 8 и 9 рисунках приведены варианты решения деталей, отображенных на рисунках 5 и 6.

В педагогической и психологической науках много сказано о том, что осязание, чувства, восприятие, воображение, мышление, речь, внимание являются основными факторами в познании человеком мира. Приведенные выше примеры, методические рекомендации могут спо-

собствовать нахождению ответов на вопросы: «Как обучать черчению?», «Каковы факторы достижения качества и эффективности обучения черчению?», «как можно развивать пространственные представления и воображение учащихся?» Также, дидактические игры развивают организаторские способности учащихся, целеустремленность, последовательности в работе.

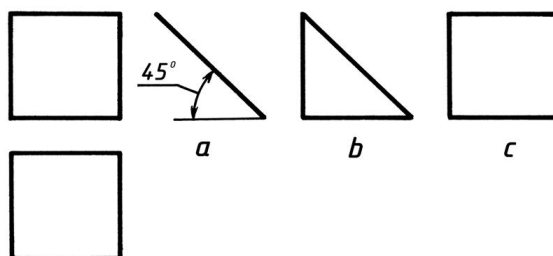

Рис. 8.



Рис. 9.

Участие в рекомендованных дидактических играх способствуют повышению интереса учащихся к черчению, графической деятельности. В результате проведения на уроках дидактических игр развиваются способности учащихся выполнять чертежи, самостоятельное мышление, логическое и пространственное мышление, пространственное воображение. Также, учащиеся учатся работать

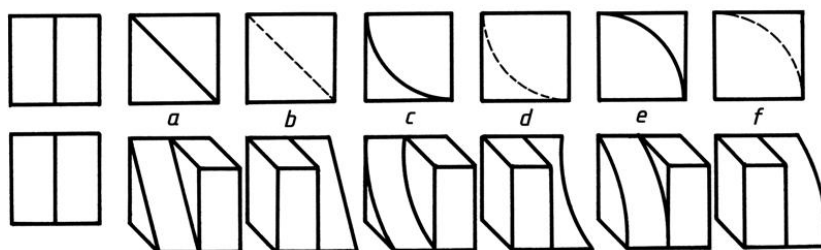
в команде, общению с группой, делать совместные решения, отстаивать свою точку зрения, аргументировать, доказывать, признавать и исправлять свои ошибки. Создается среда здоровой конкуренции в классе.

Обоснованность данных положений подтверждает экспериментальная работа, проведенная в общеобразовательных школах.

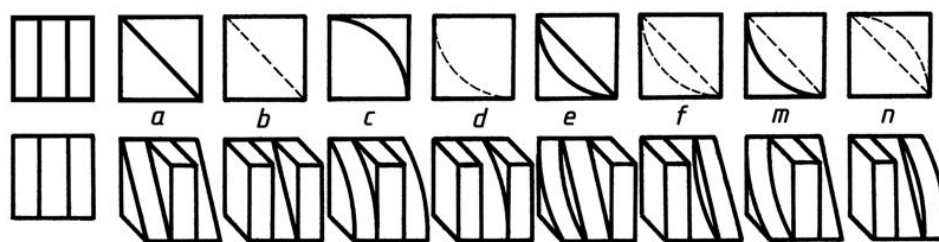
Литература:

1. Фозиев, Э. Ф. Психология. — Т: Ўқитувчи, 2008. — С. 352.
2. Раҳмонов, И., Валиев А. Чизмачилик. — Т: Ворис-нашриёт, 2011. — С. 136.
3. Раҳмонов, И., Валиев А., Валиева Б.. Мухандислик графикаси фанини ўқитишнинг замонавий технологиялари. — Т: ТДПУ, 2013. — С. 160.
4. Рўзиев, Э. И., Аширбоев А. О. Мухандислик графикасини ўқитиш методикаси. — Т: Фан ва технология, 2010. — С. 248.
5. Валиев, А. ва бошқ. Чизмачилик (ортогонал проекциялар — кўринишлар). — Т: ТДПУ, 2012. — С. 80.
6. Валиев, А. Н., Рихсибоева Х., Отабеков У. Развитие пространственного мышления учеников при обучении черчению (на примере темы «Виды»). Молодой ученый. Международный научный журнал. 2017 г. №13, часть VI. г. Казань ООО «Издательство Молодой ученый». 527–528 стр.
7. Мавлонова, Р., Тўраева О., Холикбердиев К. Педагогика. — Тошкент, 2010.

Обучение изобразительной деятельности детей с интеллектуальной недостаточностью на занятиях по аппликации

Герасимова Вера Васильевна, учитель-дефектолог
ГКУ г. Москвы Центр содействия семейному воспитанию «Южное Бутово»

Дети с интеллектуальной недостаточностью составляют самую представительную группу среди «проблемных» детей. В подавляющем большинстве интеллектуальные нарушения являются следствием органического поражения центральной нервной системы на ранних этапах онтогенеза. Последствия поражения ЦНС выражаются в задержке сроков возникновения и качественном своеобразии всех психических новообразований и, главное, в неравномерности, нарушении целостности развития.

Формирование всех основных навыков и приемов умственной деятельности у таких детей возможно именно на самом элементарном, предметно-практическом уровне. Выраженные нарушения моторики, в частности зри-

тельно-двигательной координации, которые прямым образом отражаются на возможностях и результатах предметно-практической деятельности, требуют проведения игр и упражнений, направленных на коррекцию этих нарушений. Для коррекции тяжелых нарушений внимания предусмотрены специальные упражнения и игры. Сенсорное развитие осуществляется по разнообразной системе в предметно — манипуляционной деятельности с использованием дидактических игр.

Изобразительная деятельность, являясь первой продуктивной деятельностью ребенка, направлена на отражение в различных формах (графической, пластической) предметов и явлений окружающего материального мира,

на создание специфических предметных моделей. Это деятельность воссоздающая, творческая, требующая определенного уровня, восприятия, мышления, воображения, речи и игры.

Необходимо учитывать, что у детей с интеллектуальной недостаточностью задерживается формирование действий с предметами, навыков, необходимых для жизни. Такой ребенок может быть предельно неловок в любом совершаемом предметном действии — и в крупных движениях всего тела, и в тонкой ручной моторике, в умении управлять рукой, подчинять ее зрительному контролю, т. е. осуществлять зрительно-двигательную координацию, которая у умственно отсталых детей нарушена. Он не всегда может подражать, схватывая нужную позу, плохо управляет распределением мышечного тонуса: тело, рука, пальцы могут быть слишком вялы или слишком напряжены, движения слабо координируются, не усваивается их временная последовательность. У таких детей отмечается несформированность предпосылок к изобразительной деятельности: крайне низкий уровень развития сенсорно-перцептивной сферы и аналитико-синтетической деятельности, отсутствие представлений о себе и окружающем мире, интереса к деятельности и потребности в ней; задержка формирования предметной деятельности и самых элементарных изобразительных операционно-технических умений, поэтому бывает невозможным выполнить изобразительную задачу: вырезать намазать форму клеем, наклеить.

Все вышеперечисленные недостатки возможно уменьшить, сгладить, а в некоторых случаях и частично преодолеть, а также сформировать устойчивую заинтересованность к изобразительной деятельности путем построения и реализации правильной систематической работы педагогов.

Отечественные учёные коррекционной педагогики и специальной психологии признают аппликацию, как один из видов изобразительной деятельности, одним из важных коррекционных средств в работе с детьми с интеллектуальной недостаточностью. Аппликация — простой и эффективный способ работы с бумагой. Эта техника, основанная на вырезывании деталей, наложении их на фон и закреплении, очень подходит для занятий с детьми с интеллектуальной недостаточностью, так как их деятельность носит предметный характер.

Аппликация:

- Развивает познавательную сферу
- Развивает художественное воображение и эстетический вкус.
- Развивает конструктивное мышление — зачастую, во время работы ребенку необходимо из частей собрать целое.
- Развивает мелкую моторику и тактильные ощущения, особенно, если помимо бумаги используются другие материалы: ткань, крупа, сухоцветы, соломка.
- Помогает выучить цвета и формы.
- Знакомит детей с понятием технология: чтобы получить результат, необходимо выполнить последователь-

ность различных действий смазать клеем бумагу, посыпать крупу, размазать пластилин и тому подобное.

Кроме того, занятия по аппликации помогают выявить прямую связь между уровнем развития умственно отсталых детей изобразительных и технических навыков и умений, необходимых для создания аппликационных изображений и процессом развития всей личности в целом.

В аппликации есть возможность передвигать вырезанные формы, сравнивать, накладывая одну форму на другую. Это позволяет быстрее приобрести композиционные знания и умения. У детей совершенствуется глазомерная функция, умение оценивать и исправлять путем анализа допущенные ошибки; дети овладевают правильными словесными обозначениями направлений: слева, справа, в середине, по углам, сверху, снизу, учатся правильно называть величинные понятия: длинный — короткий, широкий — узкий, высокий — низкий, больше — меньше, пополам, вдвое, а также целым рядом технических умений, связанных с обработкой материала (складывание, вырезание, наклеивание), применением инструментов (ножницы, клейстер, кисточка и т. д.).

Любое занятие по аппликации на первом этапе обучения должно проводиться в форме эмоционально насыщенной, привлекательной для детей игры, в которой тесно взаимодействуют ребенок и взрослый. Это игры и игровые упражнения на развитие восприятия, на закрепление представлений и форме, цвете, величине: выбор предметов по образцу, группировка по двум образцам в соответствии с самостоятельно выделенным признаком. Упражнения на чередование предметов (чередование 1:1, 2:2, 2:1), организации изобразительных игр, построенных на использовании техники аппликации: составление узоров на полоске без наклеивания, по образцу, наклеивать на соответствующие контуры картинки — наклейки, составление целого из 2—3 частей по типу разрезной картинки и т. д. Учитывая низкий уровень самостоятельности детей, недоразвитие их познавательной деятельности, внимания, целесообразно проводить такие игры индивидуально или небольшими группами. Чаще всего школьники с интеллектуальной недостаточностью не понимают назначения предметов, которые надо изобразить на листе бумаги. Это непонимание подтверждается неадекватными действиями с предметами изобразительной деятельности (кисточками, красками, баночкой для воды) и игрушками. Также они плохо понимают роль плоскостного изображения того или иного предмета (рисунки и аппликации). Для развития понимания таких рисунков, учеников вначале учат обыгрывать предметы (игрушки), на втором этапе переходят к обыгрыванию самих изображений. Все это способствует обучению детей применять полученные знания в практических действиях. Важно, чтобы использование предметов в процессе игры способствовало решению задач, поставленных на занятии.

Использование изобразительных игр учителем дефектологом в рамках индивидуальной работы с детьми обе-

спечит формирование у них, предметной деятельности и обогатит их жизненный опыт. Для развития интереса к аппликации и желания участвовать в ее создании, педагог на глазах у детей выполняет сам различные аппликации, содержание которых отражает бытовую, предметно-игровую, эмоциональный, коммуникативный опыт детей. Процесс выполнения аппликации сопровождается эмоциональным рассказом, показом действий персонажа. На этом этапе можно использовать вырезанные фотографии детей, карточки игрушек, хорошо знакомых детям.

При изготовлении изделия аппликации важно обращать внимание детей на изменчивость форм, цветов (спелая — не спелая ягода, растения в разное время года), разное пространственное положение предметов и частей (птица сидит, летает, клюет зернышки; рыбка плавает в разных направлениях и т. п.).

Одним из важнейших условий эффективности таких занятий, как и любого коррекционно-образовательного процесса являются:

— Характер взаимодействия взрослого и ребенка в соответствии с ведущими мотивами и потребностями возраста. При этом учитывается специфика психического развития при интеллектуальной недостаточности, структура нарушения, а также актуальный и потенциальный уровень развития ребенка.

— Создание необходимых условий (подобранная по возрасту детей удобная мебель, правильная организация освещения, соблюдение гигиенических требований, доступность пособий, наличие необходимого материала и оборудования и его разнообразие).

— Подготовка к предстоящему занятию, с включением ознакомления детей с предметами, которые необходимо изобразить, закрепление имеющихся знаний, выработка навыков и умений. Вся эта работа направлена на развитие восприятия у детей, что очень важно для аппликационного изображения.

— Соблюдение структуры занятия, которое состоит из 3 частей: 1 часть — вступительная, где педагог даёт ука-

зание, беседует с детьми; 2 часть — руководство процессом выполнения работы; 3 часть — заключительная, включающая просмотр и оценку детских работ.

Успешность овладения изобразительной деятельностью в достаточной мере связана с адекватностью методов и приемов, используемых педагогом и правильностью построения занятия. Последнее зависит от того, насколько хорошо педагог способен представить возрастные особенности изобразительной деятельности ребенка с нарушениями интеллекта.

Методически правильное и своевременно использование в процессе обучения традиционно выделенных применительно к изобразительной деятельности методов и приёмов (наглядные, словесные, игровые). Наиболее эффективными в обучении интеллектуально неполноценных детей созданию аппликации являются наглядные методы и приёмы, среди которых выделяются следующие: наблюдение предмета, обследование образца, показ способов изображения и способов действия.

Необходимым условием успешности занятия по аппликации является формирование мотивационно-потребностного плана деятельности.

Мотивация его деятельности должна быть такой, чтобы у ребенка возникла потребность в отражении предложенного содержания. У детей пробуждают желание рисовать, лепить, вырезать, наклеивать и т. д. В этом решающую роль играет пример взрослого. Этот подход существенно отличается от того, когда дети выполняют изображения, лишь подчиняясь требованию взрослого.

Итак, деятельность детей всегда должна быть мотивированной, желанной и приносить им удовольствие. Лишь при этом условии ребенок оказывается способен выразить в образной форме впечатления, полученные в жизни и игре, по-новому пережить этот опыт.

При методически правильной организации специального обучения возможно успешное овладение детьми с интеллектуальной недостаточностью процессом создания аппликации.

Литература:

1. Гаврилушкина, О.П., Соколова Н.Д. Воспитание и обучение умственно отсталых дошкольников. Кн. Для воспитателя. — М.: Просвещение, 1985.
2. Катаева, А.А., Стребелева Е.А. Дошкольная олигофренопедагогика: Учеб. для студ. Высш. учеб. заведений. — М.: ВЛАДОС, 2001.
3. Обучение детей с нарушениями интеллектуального развития: (Олигофренопедагогика): учеб. пособие для студентов ВУЗ / под. ред. Б.П. Пузанова. — 2-е изд., стер. — М.: Издательский центр «Академия», 2006
4. Баряева, Л., Гаврилушкина О., Зарин А., Соколова Н. воспитания и обучения дошкольников с интеллектуальной недостаточностью — Каро Санкт-Петербург 2009.
5. Е.А. Ержанова. Изобразительная деятельность в обучении и воспитании дошкольников с отклонениями в развитии. // Дефектология. — 2003. — № 6

Ресурсное состояние как профилактика эмоционального выгорания педагогов

Некрасова Мария Владимировна, учитель математики, учитель начальных классов, коуч
ГБОУ г. Москвы «Лицей № 1158»

«Настоящий мастер не тот, кто выжимает силы из своего организма до последней капли, а тот, кто бережно его используя, доводит до совершенства». Какие мы, учителя, в начале учебного года? Какими мы становимся к окончанию учебного года? И как мы можем изменить картину своего внутреннего состояния, чтобы на протяжении всего учебного года быть в ресурсном состоянии и радоваться каждому дню?

Ключевые слова: ресурсное состояние, энергия, работа, забота, принятие, баланс, радость обучения, жизнь.

Resource state of prevention of emotional burnout of teachers

Nekrasova Maria Vladimirovna

«A true master is not the one who squeezes the forces from his body to the last drop, but the one who uses his pit to the DD Serena». What are we, teachers, at the beginning of the school year? What are we spots by the end of the school year? And how can we change the picture of our internal state, so that throughout the school year to be able to resource and enjoy every day?

Key words: resource condition, energy, work, care, acceptance, balance, joy of learning, life.

— Ну как, отдохнула? — спрашивали меня учителя-колеги после нескольких месяцев отпуска

— Честно? Даже выспаться не начала...

В течение жизни каждый из нас строит Царствие Небесное внутри себя. И для успешного строительства необходимо и достаточно научить ребенка двум вещам — любить и жить полноценной жизнью. Когда на основе фундамента Любви выстраивается колонны Жизни — хочу, могу и знаю.

Любовь — это не только принятие и приятие, это еще и забота. И забота прежде всего о себе. Тогда мы сможем позаботиться о другом. Все по инструкции в самолетах — сначала кислородную маску на себя, потом на ребенка.

Есть родители, которые считают себя плохими из-за того, что не испытывают, по их словам, любви к своим детям. Признаются они в этом, как в страшном грехе, за который их ждет моментальная расплата. Есть учителя, которые считают себя недостойными этой профессии, потому что не любят всех учеников одинаково сильно.

Лубочно-приторная реклама в СМИ и оффотошопленные сказочные посты в социальных сетях демонстрируют идеальную картинку, при несоответствии с которой начинают развиваться комплексы. Это сродни пресловутым 90—60—90 или набору «дети-дача-машина». Кто и когда засеял в вашей голове идеальный образ чего бы то ни было? Хоть единожды это подарило вам радость? И зачем вы упорно продолжаете стремиться в несуществующий мир идеального? Наверно, было бы замечательно пукать бабочками, вот только тщетные попытки перфекциониста достичь идеала рано или поздно приводят к обрушению уверенности в себе и унынию.

Принятие и приятие начинается с форматирования вашего мозга в целях удаления всех вирусных картинок идеального мира. Ваша любовь — это не сентиментальные мимишно-экстазные эмоции. Любовь — это принятие и забота.

Все легко могут представить человека, только-только вышедшего на работу после отпуска. С учителем в главной роли эта картинка будет не такой яркой и явной, но все-таки некий налет легкости и энтузиазма прослеживается. Образ получается более насыщенный, когда мы вызываем в воображении учителя в середине учебного года? Сейчас даже февраля ждать не нужно — уже к концу октября большинство учителей могут посоперничать с загнанными клячами — у кого ресурса меньше осталось. Некоторые уже в сентябре временами себе напоминают «полудохликов».

Я сейчас не преувеличиваю и не сгущаю краски. По уровню стресса учитель входит в 10-ку самых стрессовых профессий России [1]. Но почему-то немного наплеватьское отношение к своему физическому состоянию у учителей сохраняется. У пилотов есть The I»M SAFE Checklist [2] с параметрами, которым пилот должен соответствовать перед вылетом. В противном случае он не допускается до полетов. Понимаю всю свою наивность в попытках призвать учителей к заботе о себе, равномерно распределить жизненные области, менее серьезно относиться к работе. Для большинства российских учителей работа — это смысл жизни. И гробят они себя в попытках

перепахать эту целину и засеять все вечным, добрым, му-
дрым.

Для меня это непреходящая боль. Мама — талантливый Учитель русского языка и литературы после инфаркта в течение полугода сражалась с машиной здравоохранения по восстановлению себя на работе. Добилась, так как всегда отличалась невероятной целеустремленностью и бойцовским духом. Потом был синяк в пол лица от пьяного «мужчины», когда она единственная во всем автобусе заступилась за «не местную» девушку. Но она продолжила ходить на работу в школу. Потом был грипп, и не восстановившись до конца, она снова спешила в школу. А потом уже ничего не было... «Мне нужно довести до конца мой 11-ый класс» — твердила она на все просьбы и мольбы побережь себя ради нас, ее родных детей. Как учитель, я понимаю, принимаю и уважаю ее выбор. Как ее ребенок, я эгоистично плачу и перебираю варианты, как еще можно было уговорить ее отпустить вожжи.

Всем учителям-коллегам и друзьям я постоянно твержу: «Берегите себя. Если не ради себя, то хотя бы ради ваших родных и близких. И помните, что вы у себя — самая большая ценность».

Поиск верного пути начинается с осознания, что ты сбился с правильной дороги. И мне потребовалось почти полгода сидения без полной нагрузки, чтобы осознать свою зависимость от работы.

Предлагаю вам небольшой экспресс-тест, колесо жизненного баланса в миниатюре. Распределите свою жизнь в процентах по трем областям — работа, семья, отдых. Если проценты легли равномерно, то продолжайте движение, господа хорошие. А вот чрезмерное заваливание жизненного времени на одну из областей сигнализирует о зависимости со всеми вытекающими. И как Горлум, вы будете страдать по своей прелести, если Жизнь попытается у вас это отнять. А она попытается и преуспеет в этом, ибо Вселенная не терпит дисбаланса. Лучше заняться пропедевтикой и менять себя добровольно-принудительно. Потому что либо вы сами полетите, либо получите мощный пинок — результат будет одинаковым, только ощущения разные. Заботиться, холить и лелеять. Поддерживать энергию на высоком уровне.

Давайте поиграем. Представьте себя телефоном.

Какая у него батарея? На сколько ее хватает? Как часто этот телефон требует подзарядки? Как часто вам придется включать режим сохранения энергии? Какие приложения «съедают» максимальную энергию? Какие программы работают в фоновом режиме, потому что вы забыли их закрыть?

А теперь вас предоставляется уникальная возможность совершить покупки в волшебном магазине аксессуаров для телефонов. Какое самое эффективное быстродействующее зарядное устройство изготовили специально для вас? Какие дополнительные аксессуары и приложения вы получаете в подарок?

Важный момент — поддерживать уровень заряда телефона не менее 50%. То есть не ждать, когда на дисплее

будет 40% или 30%, и уж тем более не доводить до критического красного деления. Это значит, что отдыхать и «подзаряжаться» нужно ДО первых признаков усталости. Лучше перебдеть, чем недобдеть. Помните анекдот: «Как вы расслабляетесь? Я не напрягаюсь».

Вот так и здесь — будьте всегда на высоком уровне. Отдыхайте не для того, чтобы восстановиться, а для того, чтобы поддержать уровень энергии на комфортном зеленом уровне. Кто знаком с коучингом, может походить по шкале состояний, чтобы выявить для себя маркеры физического состояния при разном уровне заряда.

Если вы хотите, чтобы дети на уроках не замечали, как летит время, поддерживайте высокий уровень энергии класса. Классические физкультминутки через каждый 15 минут именно для этого были придуманы. Высший пилотаж, если вы запускаете передышки не по времени, а нутром чувствуя момент приближения кривой спада. И делаете перерыв ДО первых признаков спада концентрации. Для старшеклассников это не менее важно, чем для малышей. Разбивайте урок на этапы, делайте небольшие перерывы. Даже во время 45-минутного урока в старших классах. По времени работать вы будете меньше, но делать будете больше и с более высоким качеством усвояемости материала.

«Если вы не заботитесь о своем теле, где вы собираетесь жить?» В начале учебного года все мы отдохнувшие, загорелые, сияющие и вдохновленные. Мы полны сил и энергии для решения предстоящих задач, мы находимся в ресурсном состоянии, которое характеризуется наличием физических, душевных и духовных сил.

Говоря о ресурсном состоянии, нужно сказать о 4-х уровнях энергии, 4-х видах топлива (рис. 1): [3]

- физическая энергия
- эмоциональная, или психологическая, энергия
- умственная, или личностная, энергия
- духовная энергия

Избыточность энергии, как и ее дефицит, — одинаково не экологично для человека. Если сравнить резервуар с энергией с водохранилищем, то ваше какое? Мы ежесекундно расходим воду жизни, и нам необходимо восполнять эти ресурсы. Вреден как слишком низкий уровень воды без достаточного восстановления, так и слишком большой запас. Уныние, неверие в себя — самые мощные пожиратели энергии. Пресекайте на корню эти разрушительные эмоции.

Очень важно находиться в балансе ресурсного состояния. «Настоящий мастер не тот, кто не выпадает из ресурсного состояния, а тот, кто его быстро создает». Как же можно восполнять ресурсы?

Физическая энергия — это базовый уровень. Три основных источника: сон, спорт и правильное питание.

Хорошо ли вы спите? Что значит «достаточный» сон именно для вас? Что вы могли бы изменить в режиме, в условиях сна, в вечернем ритуале, чтобы чувствовать себя выспавшимся, отдохнувшим и бодрым каждый день?



Рис. 1. Уровни энергии

Занимаетесь ли вы спортом? Как вы могли бы привнести приятные, доставляющие удовольствие физические нагрузки в свою жизнь? Зарядка, растяжка, прогулка пешком до школы, лишний раз спуститься и подняться по лестнице, 20 приседаний перед ужином? Что будет приносить вам радость, не будет занимать много времени, будет по силам и в удовольствие? Что естественно и регулярно вы могли бы совершать каждый день, чтобы добавить в свою жизнь энергию движения?

Правильно ли вы питаетесь? Особенно в течение учебного года. Что вы могли бы изменить, на что вы готовы, чтобы чувствовать себя в физически ресурсном состоянии?

Эмоциональная энергия дарит позитивное настроение, ощущение жизненных сил и энергии. Уровень эмоциональной энергии восполняется тогда, когда вы испытываете радость и удовольствие.

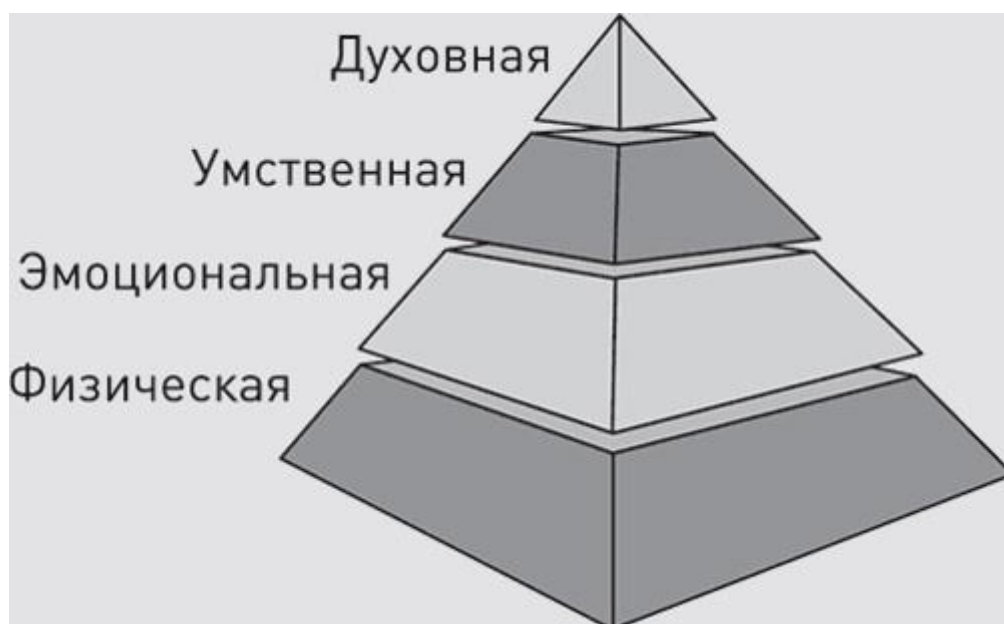
Для кого-то наибольшую радость приносит вызов, риск, преодоление себя, достижения; для кого-то счастье — это общение с близкими, с детьми; для кого-то — пройтись по парку или по магазинам; а кому-то чашечка утреннего кофе задает настроение на весь день. А что вдохновляет вас? Что доставляет вам радость и может являться источником эмоционального восстановления? Как можно увидеть больше позитива в своей жизни? Что вы могли бы изменить или добавить в свою жизнь, чтобы испытывать в течение дня больше радости?

Умственная энергия — это способность осознанной концентрации, внимания и фокуса. Ресурс умственной энергии восполняется тогда, когда человек позитивно мыслит, находится во времени и оттачивает навыки целеполагания, применяя к жизни творческий подход и принимая мир таким, какой он есть. Восполнять этот уровень

проще, когда вы находитесь в физически и эмоционально ресурсном состоянии. Если несколько дней почти не спать или быть сильно чем-то расстроенным, то для концентрации внимания нужны невероятные усилия. И наоборот, если бодр и испытываешь позитивные эмоции, то все получается легко и красиво.

И помните, что на чём концентрируется человек, туда и направляется его энергия. Что может повысить вашу осознанность? К чему вы стремитесь? Представьте наилучший вариант развития вашего будущего. Какое это будущее? Что видите? За что вас благодарят окружающие вас люди? Какие эмоции вы испытываете? Благодаря чему вам удалось достичь этого будущего? Что вы готовы сделать уже сейчас?

Духовная энергия — это уровень приверженности тому, что мы делаем, понимая «зачем» мы это совершаем. Духовная энергия питает нас тогда, когда наша деятельность соответствует нашим глубинным ценностям, когда существует баланс между обязательствами перед другими людьми и заботой о себе, когда жизнь наша гармонична, и мы знаем «зачем» мы проЖИВаем нашу жизнь. Что наполняет вашу жизнь смыслом? Что дает вам наиболее полное ощущение самореализации? Почему это важно для вас? Чем в своей жизни вы больше всего гордитесь? И что в этом ценного для вас? Чему в вашей жизни вы благодарны больше всего?

«Настоящий мастер не тот, кто выжимает силы из своего организма до последней капли, а тот, кто, бережно его используя, доводит до совершенства». Когда вы поддерживаете высокий уровень энергии на всех четырех уровнях, вы живете в потоке на полной мощности, реализуя себя и даря этому миру все лучшее, что в вас есть. «Да пребудет с вами сила».

Литература:

1. Карьерист.ру — [Электронный ресурс]. — Режим доступа: <https://careerist.ru/news/top-10-samyx-stressovyx-professij-v-rossii.html> (дата обращения: 10.04.18).
2. Sarina Houston — The I»M SAFE Checklist [Электронный ресурс]. — Режим доступа: <https://www.thebalancecareers.com/the-i-m-safe-checklist-282948> (дата обращения: 15.04.18).
3. Тони Шварц — Жизнь на полной мощности. Управление энергией — ключ к высокой эффективности, здоровью и счастью [Текст]: [пер. с англ.]/Тони Шварц, Джим Лоэр /. — 2-е изд. — М.: Манн, Иванов и Фербер, 2017. — 176 с.

Профилактика травматизма у детей при занятиях танцами в стиле брейк-данс

Сандимиров Сергей Анатольевич, кандидат технических наук, доцент;
Алехин Игорь Анатольевич, мастер спорта СССР международного класса, генеральный директор
ООО «БИОМ-ПАРК» (г. Самара)

Prevention of injuries in children during break dance classes

Sandimirov Sergey Anatolyevich, Ph. D., Assoc. Prof. ;
Alekhin Igor Anatolyevich, master of sports of the USSR international class
LLC «BIOM-PARK»

Спорт является частью физической культуры, которая служит интересам общества, реализуя воспитательную, подготовительную и коммуникативную функции. Важно понимать глобальную роль физической культуры в развитии общества, связанную не только с сохранением здоровья и физической подготовленностью человека, но и с формированием целостной, многогранной личности, и особенно в системе современного образования.

Хорошо известные и зарекомендовавшие себя виды спорта традиционно остаются в арсенале средств физической культуры. Однако, в настоящее время, активно развиваются и пользуются большой популярностью среди молодежи нетрадиционные виды упражнений и спорта. Условно их можно объединить в следующие группы: технические виды (бодибилдинг, виндсерфинг, пауэрлифтинг, фристайл и др.), игры (бейсбол, сквош, сепактакроу, шафл-борд и др.), единоборства (армрестлинг, каратэ, кикбоксинг и др.), гимнастика и танцы (аквааэробика, калланетика, степ-аэробика, шейпинг, брейк-данс и др.). Особенно распространен такой вид спорта, как танцы в стиле брейк-данс среди школьников. Создаются секции в общеобразовательных школах и учреждениях дополнительного образования, а также самостоятельные школы танцев.

К сожалению, при занятиях активными танцами, к которым принадлежит брейк-данс, неизбежно происходят различные травмы. Упражнения и элементы танцев в таком стиле аналогичны элементам гимнастики, что дает возможность прогнозировать и снижать травматизм, основываясь на огромном опыте тренировок гимнастов.

Повреждением, или травмой, называют воздействие на организм человека внешнего фактора, нарушающего строение и целостность тканей, и нормальное течение физиологических процессов. От характера травмируемой ткани различают кожные (ушибы, раны), подкожные (разрывы связок, переломы костей и пр.) и полостные (ушибы кровоизлияния, ранения груди, живота, суставов) повреждения. Повреждения можно разделить на прямые и непрямые, в зависимости от точки приложения силы. Они могут быть одиночными (например, поперечный перелом бедренной кости), множественными (множественный перелом ребер) и др. По локализации повреждений тренирующихся чаще всего наблюдаются травмы конечностей, среди них преобладают повреждения суставов. В спортивном травматизме отмечается преимущественно поражение суставов — 38%, много ушибов — 31%, вывихи — 4%.

При занятиях спортивной гимнастикой, а также танцами в стиле брейк-данс, чаще возникают повреждения конечности — около 70% всех травм. Существует еще один вид травм — микротравмы. Это повреждения, получаемые клетками тканей в результате однократного (или часто повторяющегося) воздействия, незначительно превышающего пределы физиологического сопротивления тканей и вызывающего нарушение их функций и структуры. Именно такой травматизм особенно проявляется при повышенных нагрузках и при занятиях активными танцами на неокрепшем организме детей.

Необходимо отметить, что травмы для ребенка — это тяжелое испытание не только физического плана, но и пси-

хологического. Даже при благоприятном исходе травмы у многих детей и подростков отбивает желание продолжать заниматься спортом и, в частном случае, танцами. Как показывает практика, около 10% детей перенесшие даже легкие травмы прекращают дальнейшие занятия, что говорит о важности поддержания психоэмоционального состояния ребенка в посттравматический период и обеспечить различные средства восстановления.

Анализ большого количества травм у школьников при занятиях спортом в течение 30 лет показал, что спортивный травматизм — это в определенной мере процесс управляемый. При организации надлежащих мер профилактики спортивные травмы можно свести к минимуму, особенно повреждение средней тяжести и тяжелые. Предупреждение спортивного травматизма основано на принципах профилактики повреждений с учетом особенностей отдельных видов спорта и, в частности, характеров упражнений и специфических движений. Кроме общих организационно-профилактических мер обеспечения безопасности на учебно-тренировочных занятиях, спортивных соревнованиях и мероприятиях в отдельных видах спорта существуют меры профилактики спортивного травматизма, присущие только конкретному виду спорта.

В данной работе выполним анализ факторов, которые в наибольшей степени влияют на уровень травматизма. Покажем пример выработки мероприятий по снижению травматизма на примере школы танца «Сила Воли» в г. Самара.

Для снижения травматизма при занятиях танцами необходимо понимать основные задачи предупреждения спортивного травматизма.

1. Знание причин возникновения телесных повреждений и их особенностей в различных видах физических упражнений танца. Так как этот этап анализа в целом понятен и досконально освещен в различных источниках, то в данной работе он не описывается.

2. Грамотная организация занятий. Этот пункт необходимо разделить на два подпункта.

а) Соблюдение четко разработанного плана при тренировке. Только четко разработанный план занятий подготовки учеников обеспечивает стабильное уменьшение уровня риска получения травм. Программа занятий разминки была разработана с учетом общепринятых опробованных методик спортсменов. Занятия по изучению элементов танца была разработана с учетом их постепенного усложнения.

Необходимо отметить разделение групп тренирующихся по подгруппам с учетом различного уровня физической и психологической подготовки.

б) Организация времени проведения занятий. При составлении графиков тренировок необходимо учитывать школьное расписание школьников. Анализ свободного времени школьников, которые записались в школу танцев, показал целесообразность определения времени тренировок в период времени с 15—00 до 17—00. Такое расписание позволяет школьникам отдохнуть после уроков

в первую смену и приступать к тренировкам в хорошей физической форме. Данное расписание хорошо тем, что школьники приходят на тренировки после школьного обеда в столовой спустя около трех часов. При большем перерыве во времени увеличится количество тренирующихся, которые успевают пообедать второй раз уже дома, что оказывает негативное влияние на процесс тренировки и общее физическое после тренировок.

3. Устранение ошибок в методике проведения занятий. Устранение ошибок методики занятий происходит путем анализа видеоматериалов с тренировок и выступлений групп обучающихся, а также привлечением специалистов хореографии.

Необходимо так же отметить пути профилактики травматизма в школе танцев «Сила Воли»: применения методов страховки (групповая и индивидуальная) и помощи. Недооценка и неправильное применение приемов страховки так же повышают риск получения травм.

Применяют следующие виды помощи:

— проводка — действия тренера, при котором происходит сопровождения тренирующегося в процессе упражнения;

— фиксация — задержка тренирующегося в определенной точке упражнения;

— подталкивание — помощь при совершении поворотов;

— комбинированные приемы и серийные приемы.

Так же важным условием является самостраховка и самоконтроль, что подразумевает способность самостоятельно принимать решения для обеспечения безопасности и выходить из опасных ситуаций.

Проводя анализ методов преподавания танцев различных школ в России, можно выделить такой положительный метод тренировки, как наставничество. К сожалению, не все школы практикуют данный метод. Тренирующимся только рассказывают способы выполнения упражнений, движений и показывают наглядные пособия. Метод наставничества подразумевает наглядную демонстрацию приемов с акцентами на характерные движения, что успешно реализовано в рассматриваемой школе.

4. Обустройство мест проведения занятий и соревнований. При выборе мест проведения тренировок было выбрано одно из самых оптимальных помещений, отвечающее всем нормам и стандартам, предъявляемым к спортивным сооружениям и зданиям.

5. Введение правил врачебного контроля на всех стадиях. Такой контроль проводится не только в процессе тренировки детей, но и при приеме в секции. В снижении риска возникновения различных травм большое значение имеют врачебно-педагогические наблюдения. Такие наблюдения проводятся во время занятий и во время соревнований.

Существуют факторы, вызывающие спортивные травмы, такие как состояние утомления, переутомления, перетренировка, индивидуальные особенности организма и др. Данные факторы учитываются в полном объеме.

6. Применение соответствующей одежды и индивидуальных защитных средств. Для предотвращения травматизма необходим контроль за спортивной одеждой и обувью. Категорически запрещается ношение значков, цепочек, брошек, колец и других украшений. Несоблюдение таких правил может привести к травме тренирующегося или лица, выполняющего страховку. При выполнении сложных элементов танца, включающие стойки на голове, предусмотрено использование специальных шапок, наколенников, голеностопников, эластичных бинтов и другие средств защиты.

7. Мониторинг психологического состояния школьников при занятии упражнениями. Нередко наблюдаются такие ситуации, в которых школьник не хочет «ударить в грязь лицом» и не отказывается от выполнения сложного для него упражнений. Необходимо научить тренирующихся адекватно оценивать свои силы. Отметим, что снижению травматизма способствует правильная профилактика состояния утомления. Повышенное утомление (переутомление, перенапряжение) способствует срыву приспособительных возможностей организма к нагрузке и резкому снижению спортивной работоспособности, повышенному риску травмирования.

Используемые в спортивной медицине средства восстановления и восстановительные мероприятия можно условно разделить на три группы: педагогические, психологические и медико-биологические. Конечно, это деление во многом условно, что говорит о целесообразности проводить комплексное применение перечисленных методов. Такая позиция позволяет достигнуть эффекта в максимально короткие сроки.

Педагогические средства восстановления включают в себя: индивидуализацию процесса тренировки, адекватные интенсивность и направленность нагрузки, рациональный режим тренировки и отдыха в зависимости от функционального состояния школьника. Таким образом, учитывая физическое и психологическое состояние каждого ученика, ему преподаются адаптированные упражнения.

К психологическим методам восстановления спортсмена можно отнести: психолого-педагогические методы, учитывающие индивидуальность каждого школьника, его эмоциональный уровень и степень контактности.

К медико-биологическим методам восстановления относятся: полноценность и сбалансированность пищи, режим питания, прием дополнительных количеств витаминов, незаменимых аминокислот и микроэлементов и другие. Целесообразно применять витамины и поливи-

таминные комплексы, энергонасыщенные препараты, специализированные белковые препараты различной направленности действия, антиоксиданты, иммуномодуляторы и др. Однако, применение таких препаратов необходимо только после консультации с лечащим врачом.

Проведя анализ решающих факторов, влияющих на снижение травматизма и его последствий тренирующихся детей в школе танца «Сила Воли» были сформулированы рекомендации:

1. При проведении выступлений в других городах и области необходимо ознакомиться с возможностью вызова оперативного медперсонала.

2. При проведении тренировок в своем спортзале необходимо иметь аптечку не только в арендованном помещении, а непосредственно в тренировочном зале.

3. Для улучшения психологического состояния ребенка на соревнованиях необходимо по возможности присутствие родителей. Это обусловлено не только моральной поддержкой, но и снятием определенного числа бытовых задач. Например, ребенку не надо будет заботиться о сохранности личных вещей, не будет необходимости организации питания и др. Исходя из этого, предлагается проводить активную разъяснительную работу с родителями о важности их присутствии на соревнованиях (выступлениях).

4. Для более досконального анализа методики тренировок необходимо приобрести высококачественные видео камеры.

5. Приглашать сторонних специалистов для разработки новых методик тренировок.

6. Для более интенсивного разогрева мышц и суставов применять шерстяные согревающие повязки.

7. Анализ преподавательской методики выявил необходимость усилить развитие методов реализации координационно сложных упражнений. Такие сложные упражнения бывают не всегда понятны тренирующимся детям. Необходимо разработать дополнительные подводящие упражнения, имеющие аналогичную техническую структуру, но значительно легче конечных выполняемых упражнений.

Таким образом, рассматривая проблему профилактики травматизма у школьников при занятии танцами, в частности брейк-данс, можно сделать вывод о том, что его уровень в целом контролируем, зависящий от множества факторов. Задача тренеров и педагогов заключается в постоянном анализе и прогнозе возникновения травмирующих факторов, а также в постоянном контроле физического и психологического состояния тренирующихся.

Использование сервиса Let's test для организации формирующего оценивания

Соколова Дарья Михайловна, учитель информатики и ИКТ
МБОУ «Средняя общеобразовательная школа № 40» г. Череповца

Новый государственный образовательный стандарт, а также сопровождающие его регламенты и методические разработки предлагают внедрить в отечественную практику новую систему оценивания, построенную на следующих основаниях:

1. Оценивание является постоянным процессом, то есть осуществляется практически на каждом уроке, а не только в конце учебной четверти или года.

2. Оценивание может быть только критериальным. Основными критериями оценивания выступают ожидаемые результаты, соответствующие учебным целям.

3. Критерии оценивания и алгоритм выставления отметки заранее известны и педагогам, и учащимся, они могут вырабатываться ими совместно.

4. Система оценивания выстраивается таким образом, чтобы учащиеся включались в контрольно-оценочную деятельность, приобретая навыки самооценки. Результаты учебной деятельности оцениваются не только и не столько педагогом (как при традиционной системе оценивания), сколько самими учащимися.

Заявленные в принятом государственном стандарте и представленные выше принципы и форматы оценивания полностью отвечают стратегии и формам реализации формирующего подхода к оценке учебных достижений.

Формирующее оценивание понимается как процесс поиска и интерпретации данных, которые ученики и их учителя используют для того, чтобы решить, как далеко ученики уже продвинулись в своей учёбе, куда им необходимо продвинуться и как сделать это наилучшим образом. [1].

Одной из методик формирующего оценивания является «Составление тестов». Данная методика предполагает индивидуальную или коллективную творческую работу учащихся по составлению вопросов. В процессе разработки тестов ученики самостоятельно определяют границы изучаемой темы, актуализируют и систематизируют ранее полученные знания, составляют вопросы, определяют их форму (открытые или закрытые, с одним правильным ответом или с несколькими и т. д.), прогнозируют ответы на них, разрабатывают шкалу оценки. Методика «Составление тестов» преимущественно используется на уроках закрепления и повторения материала, когда тема уже изучена. Данная методика позволяет учащимся обобщить пройденный материал, систематизировать, углубить, выявить затруднения, а также развивает критическое мышление и повышает роль учащихся в процессе обучения.

В настоящее время целесообразно организовать методику «Составление тестов» с помощью информационных технологий. Существует множество различных англоязычных и отечественных конструкторов тестов, более подробно рассмотрим сервис Let's test.

Let's test — это онлайн-конструктор тестов, который позволяет тестировать знания учащихся дистанционно.

Преимущества сервиса Let's test:

1. Облачная платформа

Система сразу готова к работе, не требуется скачивать и устанавливать какие-либо программы, необходим только браузер и доступ в интернет. Онлайн сервис работает на компьютере, планшете и телефоне.

2. Простота использования

Настройка и использование системы не требует особых технических знаний.

3. Современный редактор тестов

1) В системе тестирования Let's test можно создавать вопросы **шести** типов:

- Выбор одного правильного ответа
- Выбор нескольких правильных ответов
- Ввод текстового ответа
- Установка последовательности
- Выбор одного ответа
- Выбор нескольких ответов

Из них можно составлять как простые тесты для проверки знаний, так и психологические тестирования. Вопросы можно копировать и группировать по директориям.

2) Для каждого вопроса или вариантов ответа можно:

- Изменить размер, цвет или фон текста;
- Добавить изображения, таблицы или видео/аудио материалы.
- Вставить готовый, отформатированный текст из Word или браузера.

— Добавить для вопроса подсказку, которая поможет тестируемому ответить на него.

— Написать для вопроса пояснение, которое он увидит после ответа на него.

— Изменить сложность вопросов, устанавливая разное количество баллов за ответ.

— Разрешить пользователю оставлять комментарий при ответе на вопрос и оценивать вопросы.

— Включить возможность прикреплять к ответу файлы.

3) Настройка тестирования позволяет

— Написать на странице запуска теста сообщение для тестируемого. Это может быть приветствие или инструкция.

— Установить параметры выборки вопросов, сколько их должно быть в тесте и нужно ли их перемешивать.

— Установить ограничение по длительности тестирования, разрешить или запретить пропускать вопросы.

— Определить, как будут оцениваться результат, подсчитываться баллы или проценты за тест.

— Контролировать доступ к тестированию: кто сможет его пройти: все пользователи организации или только определенные группы, доступ к тестированию предоставляется по специальному паролю, требуется ли предварительная регистрация на тест.

— После завершения тестирования выдавать сертификат. Вы сами определяете изображение сертификата, а также данные, которые он содержит, можно указать критерий выдачи сертификата.

Недостатки сервиса Let's test:

— У каждого учащегося или группы должен быть компьютер, телефон или планшет, подключенный к сети Интернет.

— Бесплатная версия позволяет создавать неограниченное количество тестов, но пройти их можно 50 раз в месяц, в противном случае требуется внести плату.

Организация работы на уроке

На первом занятии происходит знакомство с сервисом: учащиеся регистрируются на сайте, учитель показывает, как составляются вопросы и сам тест, затем совместно обсуждается шкала оценки, ребята составляют пробную версию теста. На следующем занятии учащимся в качестве домашнего задания предлагается в группе или индивидуально составить онлайн-викторину, которая позднее может быть использована для проверки знаний.

За составление теста учащиеся также получают оценку, шкала оценки вопросов разрабатывается совместно с учащимися. Например, 1 балл — вопрос на фактическое знание материала, 2 балла — задача, не требующая громоздких вычислений, 3 балла — вопрос, ответа на который нет в учебнике.

Инструкция разработки теста в сервисе Let's test

1. Перейдите на сайт <https://letstest.ru>, зарегистрируйтесь.

2. Выберите в меню «Тесты» → «База вопросов»

3. Нажмите на кнопку «Создать вопрос»

1) Выберите тип вопроса — выбор одного правильного ответа. Введите название вопроса.

2) В меню слева нажмите «Вопрос и ответы»

3) Введите вопрос. Нажмите «Добавить ответ». Введите вариант ответа. Если он является правильным, поставьте галочку и нажмите «Сохранить».

4) Для ввода следующего варианта ответа, снова нажмите «Добавить ответ» и повторите действия.

5) Проверьте, чтобы был отмечен правильный ответ.

6) В меню слева нажмите «Дополнительно» и в случае необходимости введите комментарий к вопросу и/или подсказку.

7) Нажмите «Сохранить».

4. Создайте аналогично второй вопрос с выбором нескольких правильных ответов (Выберите тип вопроса — выбор нескольких правильных ответов и повторите действия из предыдущих пунктов).

5. Создайте третий вопрос с вводом ответа

1) Выберите тип вопроса — ввод текстового ответа

2) Введите название вопроса и сам вопрос.

3) Нажмите «Добавить ответ». Введите правильный ответ. Предусмотрите все варианты ввода правильного ответа и добавьте их с помощью «Добавить еще».

4) Нажмите «Сохранить».

6. Создайте четвертый вопрос с установкой последовательности

1) Выберите тип вопроса — установка последовательности.

2) Введите вопрос и варианты ответа. Установите варианты ответа в правильной последовательности, для этого нажмите на кнопки вверх/вниз с изображением стрелок напротив вариантов ответа.

7. После создания всех вопросов в верхнем меню выберите «Тесты» → «Тестирования»

8. Нажмите на кнопку «Создать тестирование»

9. Введите название теста.

10. В меню слева нажмите «Список вопросов». Нажмите «Выбрать вопросы» и выберите вопросы для тестирования.

11. В меню слева нажмите «Процесс тестирования» и установите параметры тестирования на свое усмотрение.

12. Нажмите «Сохранить».

13. В верхнем меню выберите «Тесты» → «Тестирования» проверьте ссылку на тест.

14. Для просмотра результатов тестирования в верхнем меню выберите «Статистика» → «Результаты» и «Статистика» → «Тестирования».

Литература:

1. М.А. Пинская. Учебно-методическое пособие «Оценивание в условиях введения требований нового Федерального государственного образовательного стандарта»: курс на 36 часов. — М.: педагогический университет «первое сентября», 2013. — 96 с.

Нравственное воспитание личности

Тураева Санобар Халимовна, старший преподаватель
Каршинский инженерно-экономический институт (Узбекистан)

На современном этапе стало очевидно, что от самого человека, его внутренних ресурсов и, в первую очередь, от его нравственных ценностей и установок зависит будущее цивилизации. Это повышает ответственность системы воспитания во всем мире за характер общественного воздействия на личность, за формирование гуманистических идеалов.

Эта проблема актуализируется также тем, что Узбекистан стал самостоятельным государством, перед которым стоит задача решения многочисленных проблем в различных сферах общественной жизни: это переход к рыночной экономике, решение социальных проблем, построение национальной государственности, социально-культурные задачи. Успех в решении этих проблем во многом зависит от нравственно-психологической атмосферы в обществе, так как нравственность обладает способностью быть катализатором социальных процессов, минимизировать отрицательные моменты переходного этапа. Нравственность как культурно-историческое явление, наряду с системой определённых требований (принципов, норм) и оценок, включает в себя также своеобразные механизмы их воспроизводства. Каковы эти механизмы, каким образом нравственные требования закрепляются в сознании и поведении личности, переходят от человека к человеку — эти вопросы в общем виде обозначают предметную область нравственного воспитания.

В научной литературе отмечается, что развитие личности (включая и моральное) есть сложный диалектический процесс взаимодействия объективных факторов (прежде всего влияния среды) и субъективных факторов (целенаправленного воспитательного воздействия).

Социальная среда, социальное общение играют первичную и определяющую роль в формировании личности. (Игнорирование этого важнейшего принципа ведёт к волюнтаризму во взглядах на процесс нравственного совершенствования человека, возлагая на воспитание непосильную задачу формирования по заранее заданной программе определённое содержание духовного мира индивида вне зависимости от объективных условий его жизни).

При определении понятия «нравственное воспитание» следует исходить из того, что оно может быть охарактеризовано с разных сторон. Необходимо различать прежде всего:

1. Основные направления, цели нравственного воспитания;
2. Субъекты воспитания, ведущие общественные институты;
3. Основные средства, формы, методы воспитания.

С точки зрения целей нравственное воспитание обычно определяется как целенаправленный, организованный процесс, в ходе которого внешние требования общества к поведению личности переплавляются во внутренние побуждения (к нему). В этом смысле нравственное воспитание выступает как воздействие, которое так закрепляет в психике личности моральные требования и представления, что превращает их в нравственные потребности, в убеждения и намерения, в нравственные чувства, которые становятся устоявшимися моральными качествами самой личности. Данное определение, в свою очередь, можно конкретизировать. Основными задачами нравственного воспитания являются: 1) этическое просвещение; 2) выработка на основе этических знаний и социальной практики качеств личности, соответствующих нравственным нормам.

Можно сказать, что само по себе усвоение знаний о морали вряд ли способно совершить духовный переворот в человеке. Оно не может, скажем, превратить нравственно испорченного индивида в добродетельную личность. Но этические знания могут принести пользу человеку, который, будучи нравственным, хочет далее совершенствоваться на этом пути.

Если суммировать роль этики и этического просвещения в нравственном воспитании, можно сказать, что она состоит в повышении культуры морального мышления, нравственной культуры в целом. Роль эта является благотворной и эффективной именно тогда, когда моральные размышления и решения вписаны в контекст практической деятельности.

Постоянным спутником нравственного воспитания является морализаторство, назидательное проповедничество, оторванность от жизни. С голой назидательностью мы имеем дело тогда, когда воспитатель пытается добиться от воспитуемого выполнения нравственных требований путем чисто словесного давления, прямолинейной апелляции к его сознанию, а также к чувству стыда, используя для этого все средства — от призывов, угроз до слезных увещаний. Исторический опыт и жизненные наблюдения свидетельствуют, что воспитание путём морализирующих проповедей, обращённых «сверху вниз», вызывает у людей глубокое, устойчивое неприятие.

Моральное воздействие на человека можно оказать лишь тогда, когда при этом не принижается его человеческое достоинство, когда между воспитателем и воспитуемым возникает духовный диалог, вызывающий нравственно-психологический резонанс. В широком смысле морализаторство возникает на почве разрыва провозглашаемых требований с реальными нравами. Оно возникает там, где нравственные нормы приходят в конфликт с жи-

выми склонностями, непосредственными интересами индивидов.

Нередко назидательностью бывает заражено нравственное воспитание в школе. В обыденном сознании, к сожалению, даже сложился стереотип, согласно которому она считается школьной формой воспитания. Это имеет своё объяснение. В том, что касается знаний, обучения, здесь активность идёт по преимуществу в направлении от учителя к ученику: власть, которую имеет учитель над учеником, является настолько большой, что позволяет ему путём прямых указаний регламентировать едва ли не весь внешний рисунок поведения ученика. Когда все особенности, характеризующие отношения учителя и ученика, прямолинейно переносятся на область нравственного воспитания и учитель пытается оказать моральное воздействие теми же методами (только словом), какие он применяет при его обучении, зачастую должного проникновения во внутренний мир ребёнка не достигается. В таком случае воспитание неизбежно принимает форму абстрактного морализирования.

Из сказанного выше ни в коем случае не вытекает, будто нравственное воспитание может протекать вообще без передачи воспитуемым морального опыта посредством слова. Это, разумеется, невозможно. Моральное воздействие словом, на вербальном уровне крайне необходимо, но требует определенных условий. Этическое суждение, прямая моральная сентенция эффективны тогда, когда они выражают оценку окружающих, фиксируют общественное мнение.

Актуализируют нравственный смысл ситуации (если тот, кто желал сделать неприятность кому-либо, сам оказался в неприятной ситуации).

Органически включены в контекст доверительных отношений между индивидами. Если моральный авторитет того, кто высказывает одобрение или осуждение, высок, то воздействие, как правило, эффективно.

Мы рассмотрели одну сторону воспитания: взаимодействие объективных и субъективных факторов. Но процесс воспитания имеет и другой срез — диалектику связей внешнего и внутреннего, т. е. роли среды и воспитания — с одной стороны и самовоспитания, самоутверждения — с другой. Процесс нравственного формирования личности посредством воспитательной деятельности поддается лишь частичному социальному контролю и управлению. Причиной этого является относительная самостоятельность индивидуального сознания. Сознание человека довольно упругий объект, не всегда поддающийся воспитательным воздействиям. Каждый это знает по себе.

Диалектическая концепция развития основывается на том, что личность само развивается в процессе преодоления противоречий между внешним и внутренним. Внутреннее есть субъективность, которая превращает внешнее в своё. И именно в этом превращении внешнего во внутреннее велика роль самовоспитания. Самовоспитание в самом общем плане есть усилия человека, направляемые к усвоению многообразного социального опыта и

утверждению себя как личности, к формированию таких нравственных качеств, какие соответствуют общественному нравственному идеалу. Самовоспитание состоит в том, что человек формирует и совершенствует свою личность в соответствии со своим представлением о сущности и назначении человека.

Нравственное самовоспитание есть стремление субъекта дать себе отчет в некотором итоге всего процесса воспитания. Нравственное самовоспитание обнаруживается преимущественно в форме самокритики, самоосуждения, оно отражает стремление добиться более четкого взаимодействия, гармонии моральных убеждений личности с её жизненными целями и ситуациями выбора. Самовоспитание зависит от воспитания. Воспитание создаёт предпосылки самовоспитания, представляет внешнее условие последнего. Под влиянием объективных обстоятельств и в процессе воспитания сказывается своеобразный внутренний мир человека, который определяет затем способность, стремление и возможность самовоспитания.

Представляет интерес механизм самовоспитания. Он складывается из осознания самого себя, самообязательств, самоконтроля и непосредственной работы по формированию собственных социальных качеств, преодолению имеющихся недостатков. Самовоспитание немыслимо без самосознания. Осознание же самого себя происходит посредством самонаблюдения, самоанализа, самокритики. Самонаблюдение как бы поставляет материал о себе для анализа, самооценки. Самоанализ — одно из важнейших свойств сознания, делающее способным человека осмыслить свои потребности и интересы, разобраться в собственных и чужих поступках, принять нужное решение, подчинить свои интересы общим, выполнить внешние предписания поведения. Самооценка нужна человеку для контроля над собой с тем, чтобы, корректировать свои действия в вопросе взаимодействия с внешним миром. С самооценкой тесно связана самокритика, обуславливаемая недовольством человека собой, выявленными в процессе самоанализа недостатками, ошибками. Самокритика — это способность человека признать свои недостатки, она идёт дальше самоанализа и самооценки, переходит в действие. Именно поэтому велика её роль в самовоспитании. Особое место в механизме самовоспитания занимает самоконтроль. Его назначение — устанавливать отклонения в поступках, действиях, мыслях от требований общества, а также несоответствие своих действий намеченным целям.

Самоконтроль тесно связан с совестью. Только совесть гарантирует достойное поведение человека. Самый высокий уровень самоконтроля, когда человек контролирует не только и не столько внешнее поведение, сколько свои помыслы, мотивы, образ мыслей, понимая, что от этого зависят его деятельность и поведение.

В рамках этого вопроса мы рассмотрели актуальность нравственного воспитания, понятие нравственного воспитания, общее направление задачи и некоторые важные проблемы.

В процессе воспитания, в том числе нравственного, важное значение имеет учёт половозрастных особенностей. Особенно важен период 15–17 лет. В этом возрасте психика характеризуется неустойчивостью — повышенной нервозностью, нетерпимостью, упрямством. Расширяется диапазон любознательности.

Состояние подростка характеризуется известной противоречивостью. Социально-возрастная противоречивость — основная причина того, что процесс превращения подростка во взрослого человека связан с большими трудностями, испытываемыми его воспитателями.

На воспитательный процесс оказывает влияние и акселерация. В связи с односторонним ускорением полового созревания может проявиться определенная диссоциация в том смысле, что, наряду с более ранним развитием личности в области чувств и сексуальных влечений, отстает социальное созревание. Отсюда возникает целый ряд педагогических проблем.

Вследствие акселерации могут складываться конфликтные ситуации между детьми и теми родителями, которые недооценивают новую ситуацию. В результате акселерации у детей раньше проявляется стремление к самостоятельности, расширение и изменение круга интересов. Серьезной ошибкой была бы недооценка этих сдвигов и отношение к подростку как к ребенку.

Таким образом, в детском возрасте, благодаря высокой подвижности и гибкости нервной системы, подражание личному примеру родителей, окружающих ребенка близких людей играет решающую роль в формировании эмоциональных и нравственных характеристик индивида. Человек начинает постепенно подражать не только тому, что есть, но и тому, что должно быть. И чем более он отдален от детского возраста, тем больше в его подражательную деятельность начинают вмешиваться два фактора:

а) корректирующая роль специфических социализирующих институтов (учебные заведения, производственные, политические и другие организации);

б) собственная система ценностей, установок, идеалов.

По мере развития личности спонтанно-подражательный момент все больше вытесняется сознательной творческой активностью, осознанием социальных требований, норм и санкций, которые идут со стороны общественных институтов.

Основные средства и методы нравственного воспитания. В этической литературе при рассмотрении средств воспитания имеется в виду прежде всего: 1. Искусство (особенно такие виды, как литература, театр, кино). 2. Средства массовой информации (телевидение, печать, радио).

Различные виды искусства имеют важное значение в содержательном плане.

Средства же массовой информации можно рассматривать как способ передачи информации, заключающей воспитательный материал.

То, что искусство обладает огромными возможностями в нравственном формировании личности, было установ-

лено ещё в глубокой древности. Об этом писали Сократ, Платон, Аристотель, Гораций. Объективной основой этой способности искусства является то, что нравственное воспитание — это не только нравственные знания, но и формирование нравственных чувств. Художественная же литература, кинофильмы, театральные спектакли обладают огромной способностью воздействовать на эмоциональный мир человека. (Этим и объясняется способность искусства «заражать» человека нравственными идеалами, активно влиять на его ценностные ориентации).

В содержании произведения искусства идейное, нравственное и эстетическое начало, как правило, существует в их единстве. В подлинных произведениях искусства никогда не даётся чисто нравственная оценка поступка или человеческого характера. Она всегда интегрируется с эстетической. Нравственная оценка проявляется не в абстрактно-теоретической форме, а при помощи сложнейшей совокупности изобразительно-выразительных средств того или иного вида или жанра искусства. Отсюда огромная способность влиять на сознание человека и вызывать глубокие переживания и вследствие этого высокий воспитательный эффект.

То есть эмоциональная энергия искусства обогащает самосознание человека, а чем активнее чувство, вызванное художественным произведением, тем прочнее выводы, зафиксированные в сознании. Эмоционально-оценочное отношение к произведению искусства, процесс идентификации с героями художественных произведений, способность человека эмоционально откликаться на переживания других людей формирует нравственное отношение человека к миру, умение анализировать нравственные аспекты общественной жизни. Формирование нравственно-эстетического идеала, происходящее в процессе эстетической деятельности, создает необходимую чувственную основу для активного усвоения нравственных понятий и в дальнейшем для перевода этих понятий в реальную жизнь. Реальные отношения к поведению других людей, к общественным, моральным оформляются в нравственные чувства.

В процессе воспитания используются традиционные приёмы воздействия, такие как убеждение, принуждение. Их использование эффективно, когда они учитывают индивидуальные и половозрастные особенности воспитываемых. С их помощью можно затормозить отрицательное поведение, побудить соблюдать нравственные нормы.

Методы одобрения и осуждения важны для выработки моральной ответственности, стыда, чести, совести, о чем через их посредство — и всех других моральных чувств и свойств.

Один из основных методов нравственного воспитания — личный пример. Наглядность примера делает его воздействие особенно сильным и длительным, переводит абстрактные понятия, лозунги на язык повседневной жизни, на язык реального поведения людей. Жизненный пример заставляет человека сопереживать внутренние поступки и поведение героя. Он оказывает воздействие

не только на интеллект, но, прежде всего, на эмоционально-чувственную сферу. Это важно, поскольку психологические силы, движущие нравственным поведением, представляют собой единство рационального и эмоционально-чувственного. Пример заразителен. Он служит обозначением цели и притягивает к себе. В примере нравственные ценности представлены в единстве, слитности с конкретным предметным действием. Пример заключает в себе единство слова и дела, создаёт атмосферу доверия, искренности, без которых вообще не может быть нравственного воздействия.

Рассматривая вопрос о методах нравственного воспитания, следует остановиться и на основных его психологических механизмах. В социальной психологии отмечается, что нравственные формы поведения передаются из поколения в поколение при помощи подражания, заражения, идентификации. Благодаря им осуществляется процесс социализации личности, происходит овладение навыками выполнения моральных требований. Если подражание чаще проявляется в поступках, связано с усвоением внешних форм поведения, то заражение захватывает область переживаний, связано с передачей определенного психологического настроения.

Подражание и заражение часто имеют неосознанный характер, но это не отменяет их позитивной роли в воспитании. Главное — уметь пользоваться этими средствами, видеть их естественную ограниченность. Чем выше уровень сознания человека, тем менее подвержен он автоматизму действий. В этом случае следует обращаться к таким механизмам воздействия, которые ориентированы на осмысленное и доверительное отношение к предлагаемым нормам поведения. В этом случае эффективно использовать внушение и убеждение. Они становятся дей-

ственным средством выработки навыков добровольного выполнения моральных предписаний.

В отличие от подражания идентификация — более сложный процесс, при котором личность воспринимает другого человека как целостность, усваивает основные черты его психологической структуры, а не только отдельные способы поведения, чувства, настроения или идеи.

Взрослый человек может идентифицировать себя с героями литературных произведений, с людьми, которые пользуются уважением и симпатиями общества. В результате этого усваиваются некоторые общие нормы, ценности и оценки. Путем интроекции (перевоплощения в личность другого человека) усваиваются многие общие черты, присущие данному обществу, передаются новые способы видения и оценивания. Путем проекции (переноса черт своей личности на окружающих) человек узнаёт очень много о себе и других людях.

Идентификация связана с любовью и авторитетом. Ребёнок идентифицирует себя с теми, кого он любит, кто в его глазах пользуется большим авторитетом.

Таким образом, чем выше самоопределение личности, чем прочнее у неё сформированы нравственные установки и принципы поведения, тем самостоятельнее она относится к воздействующим на неё факторам. Поэтому реализация моральных норм опирается на убеждения, а не на автоматическое заражение и внушение. Оно содержит различной степени осознанность. Нравственное самоопределение личности осуществляется путем сложного взаимодействия убеждения, примера — подражания и внушения.

Таковы основные психологические механизмы нравственно воспитательного процесса.

Литература:

1. Иванов, В. Г. История этики древнего мира. — Л., 1980.
2. Кант, И. Из лекции по этике. Этическая мысль 1988—1990. — М., 1988, 1990.
3. Аристотель. Никомахова этика; Большая этика. // Аристотель. Сочинения в 4-х томах, т-4. М., 1983.
4. А. А. Гусейнова, Е. Л. Дубко. Этика. М: Гардарики. 1989 г. 496 с.
5. Умаров, Э., Загрыддинова. Этика. Т: Чулпан. 2005 г.
6. Словарь по этике. М., 1989.

Сенсомоторное развитие детей с тяжелыми множественными нарушениями развития как фактор познавательной деятельности

Усачева Лилия Васильевна, воспитатель

ГКУ г. Москвы Центр содействия семейному воспитанию «Южное Бутово»

Значимое место среди проблем развития детей с ТМНР занимает сенсомоторная сфера, она влияет на дальнейшее обучение ребенка. Сенсомоторное развитие ребенка — это развитие его двигательной сферы за счёт развития восприятия и формирование в пространстве, а также запахе, вкусе и т. п. с использованием двигательного анализатора. Актуальность проблемы сенсомоторного развития с детьми ТМНР заключается в том, что познание ребенком окружающего мира начинается с «живого созерцания», с восприятия и ощущения в целом предметов и явлений окружающего мира, а дети с ТМНР не проявляют интереса к окружающему миру, поэтому необходимо обогащать и накапливать чувственный опыт ребенка, учить быть внимательным к тому, что его окружает. Знакомство ребенка с окружающим миром начинается с первых мгновений его жизни. Дети всегда и везде соприкасаются с предметами и явлениями природы: живой и неживой, естественной и созданной человеком. Все привлекает внимание ребенка, удивляет его, дает богатую пищу для детского развития и воображения. Мир ребенка состоит из реальных объектов и предметов. Он познает мир постоянно обследуя его, экспериментируя с его объектами. Играя, он постоянно производит действия: трогает, нюхает, пробует на вкус, стучит, слушает. Чем больше органов чувств задействовано в его познании, тем больше признаков и свойств выделяет ребенок в обследуемом объекте, явлении, тем богаче становятся его представления. А педагог становится проводником в мир вещей, предметов, явлений и событий. Я работаю с детьми младшего школьного возраста со сниженным интеллектом. Группа детей не однородна, в нее входят дети с разными нарушениями развития, большинство детей с детским церебральным параличом разной степени выраженности. Нарушения развития отдельных психических функций тормозят психическое развитие в целом. Дефицитом моторной сферы обуславливает явления двигательной, сенсорной, когнитивной, нарушения эмоционально-волевой сферы.

Все познавательные психические процессы при ДЦП имеют ряд общих особенностей:

а) нарушение активного произвольного внимания, которое может негативно отражаться на функционировании всей познавательной системы ребенка с ДЦП, так как нарушения внимания ведут к нарушениям в восприятии, памяти, мышлении, воображении, речи;

б) повышенная истошаемость всех психических процессов (церебро — астенические проявления), выражающаяся в низкой интеллектуальной работоспособности, нарушениях внимания, восприятия, памяти, мышления, в эмоциональной лабильности.

в) повышенная инертность и замедленность всех психических процессов, приводящая к трудностям в переключении с одного вида деятельности на другой.

Встает важная проблема, как познакомить детей с объектами окружающего мира, живой и неживой природы. Это дети со сниженным интеллектом, с трудностями в обучении, с особыми нуждами. Есть в группе и дети с наследственным заболеванием, проявляющееся умственной отсталостью и множественными аномалиями развития. Их объединяет наличие органического поражения головного мозга, что обуславливает возникновение у ребенка различных, с разной отчетливостью выраженных отклонений, обнаруживающихся во всех видах его психической деятельности, особенно резко — в познавательной. Вопрос о формировании познавательной деятельности стоит в отношении детей с нарушениями интеллектуального развития достаточно остро. Это связано с тем, что данная категория детей обладает меньшими по сравнению с их нормально развивающимися сверстниками, возможностями самостоятельно понимать, осмысливать, сохранять и использовать получаемую из окружающего мира информацию. Преобладание интеллектуальной недостаточности приводит к затруднениям. «Разбудить» ребенка с ТМНР — одна из главных задач для педагога. Необходимо помочь ребенку проявить себя, стимулируя у него, пусть весьма незначительные, но самостоятельные движения, учитывать его желания и потребности в совместной деятельности, способствовать формированию положительного отношения к педагогу и сверстнику. Ведущими видами деятельности этих детей является предметно-манипулятивная. Эти дети не испытывают тяги к знакомству окружающего мира, поэтому приходится заинтересовывать и придумывать мотивацию. Они не берут игрушки даже в руки. Как можно больше возможностей надо предоставить ребенку для обследования предметов и явлений окружающего мира, чтобы заинтересовать его. Ребенок с ТМНР найдет для себя новое и интересное.

Индивидуальные занятия с ребенком проходят в виде наблюдения за погодой, объектами неживой природы, наблюдение с элементарными опытами, игрой, включающие разнообразные обследовательские действия, игры-опыты ребенка учат понимать сенсорные свойства предметов, исследовательская деятельность проходит с использованием природного материала и натуральных объектов. Мотивационной деятельностью является сюрпризные моменты, загадки, потешки, подбор аудиозаписей и презентации по темам. Применяя на практике разнообразные дидактические занятия и упражнения: «Открой и закрой коробочку», «Разложи фасолинки по ячейкам», «Сортируем предметы

по цвету, форме, размеру», «Сделай бусы по цветам», «Разложи цветные бусинки в разные мисочки», «Просей муку через сито», «Делаем салат из овощей и фруктов», «Собираем пирамидку», «Разложи камешки по ячейкам», «Разноцветные колпачки», «Бумажный фонтан», «Найди спрятанных зверей в крупе», «Чистим вареное яичко», «Заверни матрешку в фольгу», «Играем с крупами», «Чудесные дощечки (холодные-теплые, шероховатые-гладкие)», «Шнуровки», «Вкладыши», и т. д. все это помогает воспринимать действительность во всей ее полноте, способствует сосредоточить внимание детей на предметах.

Большое значение для сенсомоторного развития имеют игры с водой. Вода-развлекательный материал для детей с ТМНР. Игровые упражнения такие как «Водолей», «Ловись, рыбка», «Волшебная губка», «Не пролей», «Фонтан», «Брызги», «Цветная водичка» дают детям положительные эмоции, развивают наблюдательность, внимание. В дальнейшем ребенок применяет свои действия на практике. Очень много игр с природным материалом-листья, рябина, шишки, желуди, мох, песок, камешки, глина. В работе используются элементы Монтессори. «У ребенка, считает Мария Монтессори, есть внутренняя потребность осваивать и узнавать мир вокруг себя». Применение элементов методики М. Монтессори положительно влияет на динамику развития детей с ТМНР. Большое внимание уделяется сенсомоторному развитию, ребенок развивает мелкую моторику, учиться застегивать пуговицы, молнии, знакомится с сенсорными эталонами.

Большой вклад внесла Сара Ньюмен, которая разработала «Руководство для родителей» и «Игры и занятия с особым ребенком». Следуя ее принципам, мы учим ребенка складывать пазл, приемом «обратная последовательность» — сложить все элементы картинку, кроме последнего. Сложить картинку вместе с воспитателем, а

последнюю, положить пазл самостоятельно. При этом нужна похвала ребенку за то, что у него все получилось, ты молодец!.. Постепенно поощрять его, и он будет все активнее участвовать в игре. Важно при каждой возможности вызывать в нем чувство радости и гордости за свой успех. Чем больше облегчить ребенку задачу в начале обучения, тем охотнее он будет учиться дальше.

Маленькие дети не способны видеть на большом расстоянии, поэтому игрушки надо помещать как можно ближе к ребенку.

Всевозможные источники света — торшеры, ночники, фонарики, игрушки или книжки со встроенными лампочками.

— Предметы, отражающие свет.

— Зеркала.

— Жесткие и блестящие игрушки (в большей степени, чем мягкие и пушистые).

— Игрушки, изготовленные из необычных и привлекательных на ощупь материалов.

— Воздушные шары.

— Вертушки из фольги, которые крутятся от ветра.

— Музыкальные игрушки.

В индивидуальном маршрутном листе каждого ребенка прописано посещение «сенсорной комнаты, которая служит одновременно игровым, образовательным и терапевтическим целям, обеспечивают максимальную стимуляцию всех органов чувств. В них используются музыка, запахи, поверхности из различных материалов.

Таким образом, сенсомоторное развитие у детей с ТМНР способствует формированию представлений об окружающем мире, обогащает детский опыт, развивает интерес к взаимодействию с окружающим, происходит накопление жизненного опыта, дети осознают себя и свое место в окружающем мире.

Литература:

1. Е. Ф. Войлокова «Сенсорное воспитание дошкольников с интеллектуальной недостаточностью». Изд. «Каро» М., 2005 г.
2. Сумнительная, С. И., Сумнительный К. Е. «Домашняя школа Монтессори сенсорное развитие 2–4г». Изд. «Карапуз дидактика» 2006 г.
3. Метиева, Л. А., Удалова Э. Я. Методические рекомендации к разделу «Восприятие пространства» авторской программы курса «Развитие психомоторики и сенсорных процессов» // Воспитание и обучение детей с нарушениями развития. — 2004.
4. Метиева, Л. А., Удалова Э. Я. Формирование тактильно-двигательного восприятия у школьников с нарушениями интеллекта // Воспитание и обучение детей с нарушениями развития. — 2006. — № 2.
5. Пилюгина, Э. Г. Сенсорные способности малыша. — М.: Мозаика-Синтез, 2003.
6. Упражнения с Монтессори-материалом. Педагогический центр «Эксперимент». — Рига-Москва, 1996.
7. Сара Ньюмен. «Игры и занятия с особым ребенком», «Руководство для родителей» — 2015 г.

Методические особенности изучения темы «Сложные предложения» в 4 классе

Фаттакова Эльза Барисовна, студент

Тобольский педагогический институт имени Д. И. Менделеева (филиал) Тюменского государственного университета

В статье рассматриваются подходы к изучению сложного предложения в современной школе, а также приводится анализ программ по русскому языку, соответствующих ФГОС НОО и предусматривающих изучение сложных предложений в начальной школе. Данная работа кратко анализирует особенности проведения опытно-экспериментальной работы на предмет изучения эффективности факультативного курса «Сложное предложение» в 4 классе.

Ключевые слова: синтаксис, сложное предложение.

Изучение сложного предложения как отдельная научная тема начала рассматриваться в XIX веке и продолжается до сих пор, причем особое внимание уделяется методике преподавания синтаксиса сложного предложения.

Изучением данной проблемы занимались отечественные и современные ученые: В. А. Телков, М. Т. Баранов, И. В. Текучева, Г. А. Золотова, В. А. Белошапкина, Н. П. Капоныкина, Н. А. Щербакова, В. В. Давыдова и др.

Если начинать рассмотрение вопроса об изучении сложных предложений с исторического аспекта, то структура изучения общепринятой темы «Сложное предложение» в методике преподавания русского языка в первую очередь ссылается на работу Ф. И. Буслаева, включающей рассмотрение подтем «Сочетание предложений по способу подчинения», «Синтаксис предложений по способу сочинения», первая включает рассмотрение придаточных и определительных предложений»; «Согласование относительных местоимений, причастий». Изучение синтаксиса предложений по способу сочинения автор методики производил путем рассмотрения вопросов образования сложных предложений по способам соединения, противоположения, причинности (винословное сочетание предложений) [3, с. 133]. Современный исследователь В. А. Телков, указывая русские грамматические школы Ф. И. Буслаева, А. А. Потебни и Ф. Ф. Фортунатова (названия направлений: логико-грамматическая, психологическая и формалистическая) подмечает их четкую и систематичную форму учения о сложном предложении. По этой причине теории указанных авторов легли в основу учебников их последователей, построенных по одному и тому же семантическому принципу [4, с. 22].

Понятия и методики преподавания синтаксиса сложного предложения нашли отражение и в современных программах обучения русскому языку.

Методика обучения М. Т. Баранова теме «Сложные предложения» основана на рассмотрении средств связи в сложных предложениях. С точки зрения количественного состава сложных предложения, входящего в него, выде-

ляют сложные синтаксические конструкции. Методика предполагает также рассмотрение интонационной структуры и применение морфолого-синтаксических упражнений. Для закрепления материала автор рекомендует использовать задания, связанные с составлением предложений указанных структур (схем), а также совершенствовать работу над пунктуацией в сложных предложениях [1, с. 56–63].

В. А. Белошапкина определяет науку о синтаксисе как сложное явление, в котором существуют разные направления и концепции. Автор считает, что синтаксис изучает как правило связывания слов, так и такие предложения, для которых эти же правила также применимы. К объектам синтаксиса исследователь относит словосочетание, предложение и сложное предложение. [2, с. 56].

Другие исследователи определяют сложное предложение как обладающее схожими с простым предложением чертами и имеющее специфические свойства, которые отличают его от простого предложения. Как и простое предложение, сложное имеет синтаксическую конструкцию, получившее интонационное и порядковое оформление. Однако, синтаксическая природа сложного предложения вполне отличается от такового в простом предложении, поскольку сложное предложение состоит из компонентов, образующего сложные предложения.

А. В. Текучев предлагает при введении в тему «Сложные предложения» разобрать состав простых предложений по членам предложения, а изучение сложного предложения предварить тем, что оно состоит из комплекса сложных предложений, указать условия их образования, указав на соответствующие правила, которые необходимо соблюдать. Дальше необходимо вводить понятия интонации и ее роль в предложении, место союзов и союзных слов в сложном предложении.

Обучение синтаксису сложного предложения в начальной школе является проблематичным, поскольку ФГОС предусматривает этот вопрос как пропедевтику к данной теме. Однако следует отметить, что разные современные программы предполагают разный объем материала по данной теме. В связи с этим нами были проанализированы следующие программы: УМК «Гармония»,

УМК «Начальная школа XXI века», УМК «Школа 2100» и УМК «Перспективная начальная школа».

Так, в основе программы М.С. Соловейчик «Гармония» лежит принцип развивающего обучения, уделено большое внимание развитию речи, написанию конкретных реальных жанров, а не просто однотипных сочинений. В данной программе изучение сложных предложений начинается в 4 классе на которое отводится 6 часов.

Программа С. Ф. Иванова «Начальная школа XXI век» реализует принцип — «один урок-одна цель», то есть на одном уроке может уделяться внимание либо правописанию, либо развитию речи, либо знакомству учеников с основами лингвистических знаний. По завершении обучения по данной программе ученики могут перейти к изучению любого программного комплекса по русскому языку, установленной в той или иной средней школе, что обеспечивает принцип преемственности.

В программе Н.А. Чураковой «Перспективная начальная школа» на изучение сложных предложений отводится 5 часов. Несмотря на малое отведенное количество часов, УМК «Перспективная начальная школа» представляет комплексно разработанных упражнений по работе со сложным предложением по принципу «от простого к сложному».

Разработчики программы «Школа 2100» ставят целями развитие и совершенствование речевых видов деятельности (чтение, письмо, слушание, говорение), а также формирование у учащихся элементарной лингвистической компетенции. Изучение сложных предложений в данной программе начинается с 3 класса (7 ч.) и далее продолжается в 4 классе (22 ч.).

Исходя из вышесказанного можно сделать вывод, что пристальное внимание уделяется изучению сложного предложения в программе по русскому языку «Школа 2100».

Далее нами был проведен педагогический эксперимент, целью которого являлось выявление уровня эффективности разработанного и проведенного нами факультативного курса по теме «Сложное предложение», опережая программу «Перспективная начальная школа». В нем приняли участие младшие школьники: учащиеся 4 класса Тукузской СОШ (экспериментальная группа) и Казанской СОШ (контрольная группа) в составе 20 человек. Работа с экспериментальной группой состояла из трех этапов: констатирующего, формирующего, контрольного.

В исследовании проводилась диагностика, включающая в себя 8 заданий. В ней проверялись: знание понятия «сложное предложение», «предложение с однород-

ными членами»; умение находить грамматическую основу предложения; умение находить сложное предложение в тексте; умение отличать сложное предложение от простого; умение составлять сложное предложение из простых, знание пунктуации в сложных предложениях.

Исходя из полученных данных, мы пришли к следующим выводам:

— самыми успешными оказались результаты в заданиях на нахождение грамматической основы в предложении и нахождение предложения с однородными членами;

— задания, в которых было допущено наибольшее количество ошибок, направлены на нахождение сложного предложения и на пунктуацию;

— в процессе выполнения работы учащиеся Казанской школы, наряду с учащимися Тукузской школы, затруднились в выполнении одних и тех же заданий.

Полученный низкий уровень сформированности знаний контрольной и экспериментальной групп по теме «Сложное предложение» подтвердил необходимость работы, направленной на ознакомление и формирование синтаксических умений экспериментальной группы.

Чтобы предупредить возможные проблемы в дальнейшем изучении сложного предложения по предлагаемому программному материалу «Перспективная начальная школа», нами был разработан факультативный курс согласно методике преподавания вышеуказанной программы. Наш курс состоял из десяти взаимосвязанных и последовательных тем, направленных на повышение уровня знаний по теме «Сложное предложение» с учетом требований ФГОС НОО. Предлагаемый нами курс предполагает рассмотрение ранее изученных разделов русского языка: «Морфология», «Синтаксис», «Пунктуация», «Развитие речи» с использованием различных форм и методов работы с учащимися (фронтальная работа, парная и групповая работа, самостоятельная работа; совместное и индивидуальное исследование, анализ текстов, работа со схемами, творческая работа и многие другие).

Разработанный факультативный курс по теме «Сложное предложение» оказал весьма эффективное влияние на учащихся Тукузской школы, в отличие от группы учащихся Казанской школы, где проведение данного курса не предполагалось. Следовательно, разработка и внедрение факультативного курса «Сложное предложение» с учетом опережающего обучения по программе «Перспективная начальная школа» направлена на успешное овладение знаниями четвероклассников по теме «Сложное предложение».

Литература:

1. Баранов, М. Т. Программы общеобразовательных учреждений: русский язык 5–9 классы [Текст] / М. Т. Баранов, Т. А. Ладыженская, Н. М. Шанский. — М.: Просвещение, 2006. — 321 с.
2. Белошапкина, В. А. Современный русский язык, синтаксис / В. А. Белошапкина. — М.: Учитель, 1997. — 322 с.

3. Буслаев, Ф. И. Преподавание отечественного языка [Текст] / Ф. И. Буслаев. — М.: Наука педагогики, 1992. — 266 с.
4. Телкова, В. А. Учение о сложном предложении и его компонентах в учебниках буслаевской школы [Текст] / В. А. Телкова // Вестник Вятского государственного гуманитарного университета. — 2009. — Т. 2. — № 2. — с. 20–23.

ФИЗИЧЕСКАЯ КУЛЬТУРА И СПОРТ

Внедрение элементов спортивного туризма на уроках физической культуры

Мокеев Сергей Владимирович, учитель физической культуры;
Белозёров Вадим Викторович, учитель физической культуры
МКОУ «Шеркальская СОШ» (Тюменская обл.)

Вопросы улучшения физического образования в современной школе, поиск эффективных средств и методов, способствующих ускоренному развитию двигательных функций детей, воспитанию личностных качеств, формированию умений и навыков безопасного поведения являются одними из приоритетных направлений в образовательной деятельности по физическому воспитанию [1, с. 2].

Этим требованиям в полной мере могут отвечать средства и формы туризма, доступные для школьников. В туристских походах учащиеся закаляют свой организм, укрепляют здоровье, развивают выносливость, силу и другие физические качества, приобретают прикладные навыки, умения ориентирования на местности, преодоления естественных препятствий и др.

Использование элементов туризма способствует повышению интереса к урокам физической культуры, является составной частью здоровьесбережения, нравственного развития личности.

Регулярные занятия туризмом оказывают положительное влияние на физическое развитие школьников, их физическую подготовленность, функциональное состояние многих физиологических систем.

Главным принципом уроков физической культуры с элементами туризма в школе является направленность на развитие индивидуальных способностей ребёнка, поддержание у него положительного эмоционального состояния, оздоровление [3, с. 20].

В содержание таких уроков должно быть включено выполнение разнообразных физических упражнений, расширение знаний о природе, формирование бережного отношения человека к ней.

Во-вторых, урок физической культуры с использованием элементов туризма, должен иметь единую сюжетную линию и предполагает широкое использование игровых форм, что обеспечивает повышенный интерес и осознанную потребность в физических упражнениях.

В-третьих, данные уроки в основном проводятся на открытом воздухе, что позволяет решать одну из главных задач физической культуры — оздоровительную.

Мной разработана и апробирована программа курса по внеурочной деятельности спортивно-оздоровительного направления «Юный турист», рассмотренная и утвержденная Институтом повышения квалификации работников образования в 2014 году. С 2015 года применяю элементы спортивного туризма на уроках физической культуры через интеграцию содержания с разделами по легкой атлетике, гимнастике, баскетболу, включая в урок разнообразные упражнения по формированию навыков туризма.

На подготовительном этапе урока применяются технологии предписаний алгоритмического типа, которые предполагают изучение и закрепление техники выполнения упражнений в определенной последовательности (алгоритме) для более быстрого усвоения того или иного двигательного действия. Например, туристическое упражнение «бег по кочкам», применяется в разминке. Учащиеся совместно с учителем составляют предписания алгоритмического типа:

- определить цель, где должен быть указан итоговый результат,
- описать технику выполнения изучаемого упражнения,
- осуществить правильный показ.

На уроках присутствуют дети, которым физическая нагрузка не рекомендована какое-то непродолжительное время. Осуществляя дифференцированный подход, для детей, имеющих временный отвод от занятий, дается опережающее задание: составить графическую схему выполнения изучаемого упражнения.

Линейная технология применяется в основной части урока при подготовке учащихся и к туристическим, и к спортивным соревнованиям. Она является общей как для некоторых спортивных видов туризма (спортивное ориентирование), так и для всех циклических видов спорта (легкая атлетика, лыжные гонки). Данная технология используется при обучении бегу на среднюю и длинную дистанции: вначале даются упражнения на освоение исходных двигательных действий (высокий старт), затем упражнения на совершенствование техники бега по дис-

танции и в заключение упражнения на освоение конечных положений (финиширование).

После обучения технике бега на уроках по кроссовой и лыжной подготовке учащимся дается индивидуальное задание по спортивному ориентированию: с помощью карты найти 3–4 контрольных пункта на территории школы [6, с. 17]. Прохождение дистанции должно быть не менее 1 км по пересеченной местности, что необходимо для общей физической подготовки.

Прохождение параллельной и навесной переправы, маятника в спортивном туризме отрабатывается с помощью обратнoliniейной технологии, которая является общей для всех ациклических видов спорта (прыжки в длину и в высоту, метание).

Последовательность обучения при использовании обратнoliniейной технологии разбираем с учащимися на примере обучения прыжкам в длину: вначале выполняем упражнения на освоение конечного положения (приземления), затем осваиваем упражнения на совершенствование техники фазы толчка и фазы полета и в конце — упражнения на освоение фазы разбега.

Такой подход обоснован требованием техники безопасности (приземление в прыжках, финальное усилие в метании), последовательным наложением элементов техники при выполнении целостного двигательного действия (прыжка). Приобретенные навыки позволяют учащимся правильно проходить короткие дистанции с прыжками и приземлениями на туристических соревнованиях.

Заключительная часть урока содержит упражнения на восстановление дыхания, растяжение и расслабление.

1. Комплексы упражнений по туризму, применяемые на уроках:

Упражнения, предназначенные на развитие силы:

— лазание по веревочной лестнице, прикрепленной к перекладине. Высота подъема варьируется в зависимости от физической подготовки учащихся;

— подтягивание на веревке различного диаметра,

— сгибание ног на гимнастической скамейке. Учащиеся одевают рюкзак с набивным мячом и выполняют сгибание ног, по очереди ставя правую и левую ногу на скамейку, поднимаясь вверх.

Упражнения на развитие координационных способностей:

— прохождение навесной переправы,

— прохождение «бабочки». Две натянутые параллельные веревки стянуты посередине карабином. Необходимо перейти с одной стороны веревки на другую;

— переход по бревну. Учащиеся преодолевают мнимую водную преграду, проходя по тонкой части гимнастической скамейки. Задание можно усложнить, добавив рюкзак с набивным мячом.

Упражнения на развитие гибкости:

— скалолазание. Подъем по шведской стенке, используя только обозначенные цветным скотчем перекладины;

— преодоление «завала». Используются разновысокие легкоатлетические барьеры, расставленные в хаотичном порядке, под которыми нужно пролезть.

Упражнения на развитие выносливости:

— задание на нахождение нескольких контрольных пунктов (ориентирование),

— поход. Преодоление нескольких препятствий (параллельные веревки, навесная переправа, «болото») на стадионе.

Упражнения на развитие скоростных качеств:

— бег по шведской стенке,

— эстафетный бег с пристегиванием туристического карабина, завязыванием узлов, перемещением туристического рюкзака,

— «бег по кочкам».

2. Для всех разделов, включая баскетбол и волейбол — работа с компасом, движение с мячом по определенному маршруту и преодоление препятствий, определение азимута (урок-путешествие).

Во внеурочной деятельности работа ориентирована на сотрудничество с учащимися, на создание ситуации успешности ребенка, взаимопомощи в преодолении трудностей, а также на то, что способствует самовыражению ученика, а сочетание разных форм работы по направлениям туристической деятельности (спортивный туризм, категорийные походы, ориентирование) позволяет повысить заинтересованность учеников и добиться определенных результатов.

Литература:

1. Ганопольский, В. И. Уроки туризма: Пособие для учителей. Мн., 2013.
2. Куликов, В. М., Константинов Ю. С. Топография и ориентирование в туристском путешествии. Изд. второе, дополненное. 2014. — 72 с.
3. Константинов, Ю. С., Митрахович С. С. Туристско-краеведческая деятельность в школе. Учебно-методическое пособие. — М.: ФЦДЮТиК, ИСВ РАО, 2014. — 352 с.
4. Константинов, Ю. С. Детско-юношеский туризм. Учебно-методическое пособие — 2-е изд., стереотип. — М.: ФЦДЮТиК, 2013. — 600 с.
5. Константинов, Ю. С. Из истории детского туризма в России (1918–2008 гг.). — М.: ФЦДЮТиК, 2012. — 312 с.
6. Мухина, О., Налетов Д., Прохоров А. Как провести соревнования по спортивному ориентированию. ВГУ, Воронеж, 2014.

7. Озеров, А.Г. Историко-этнографические исследования учащихся. Учебно-методическое пособие. — М.: ФЦДЮТиК, 2013. — 160 с.
8. Под ред. Ю.С. Константинова, А.Г. Маслова; Федеральный центр детско-юношеского туризма и краеведения. — М.: Советский спорт, 2014. — 324 с.
9. Попчиковский, В.Ю. Организация и проведение туристских походов. М., 2015.

Организация тренировочного процесса в секциях по групповым видам спорта

Набиев Тимур Эрикович, кандидат педагогических наук, доцент
Национальный университет Узбекистана имени Мирзо Улугбека (г. Ташкент, Узбекистан)

В статье представлена технология проектирования качества организации обучения по физической культуре в секциях по групповым видам спорта. Эта технология, являющаяся одним из компонентов в системе обеспечения качества высшего образования, позволяет решать ряд ключевых задач.

Ключевые слова: технология проектирования качества организации обучения, групповые виды спорта, секция, тренировка.

Organization of training in sections on group sports

Nabiev TE, cand. ped. sci., Associate Professor
National University of Uzbekistan

The article presents the technology of designing the quality of organization of training in physical culture in sections on group sports. This technology, which is one of the components in the quality assurance system of higher education, allows solving a number of key tasks.

Keywords: technology of designing the quality of the organization of training, group sports, section, training.

Эффективное использование возможностей предмета «физическая культура» способствует физическому развитию человека, совершенствованию двигательных качеств, укреплению его здоровья. Качество обучения напрямую зависит от качества организации учебного процесса.

В гуманитарных вузах при организации учебного процесса по физической культуре, как правило, закладываются часы на проведение дополнительных и самостоятельных занятий. В качестве дополнительных занятий проводятся тренировки в секциях по групповым видам спорта. Исходя из технологии поэтапного проектирования повышения качества обучения, на первом этапе определяется концептуальная основа занятий. Или иначе, цель физического воспитания в вузе: содействовать всестороннему развитию личности посредством формирования физической культуры личности студента [2]. Кроме того, студенты могут продолжать заниматься любимой спортивной игрой, такой как волейбол, футбол, гандбол, баскетбол. Вместе с тем, эти секции зачастую выбирают студенты, не владеющие основами игры, но уровень физической подготовленности, занятия легкой атлетикой, футболом, другими видами спорта в школе, а самое важное — советы товарищей и возросшая популярность секций в университете, определяют выбор «но-

вичков», желающих приобщиться к новой для себя спортивной игре [3].

В Национальном университете Узбекистана традиционно организуются секции по волейболу, гандболу, футболу и баскетболу, как для юношей, так и для девушек. Групповые виды спорта помогают студентам первых курсов быстрее влиться в студенческий коллектив, адаптироваться к новым условиям образования, а подчас, решить психологические проблемы адаптации в вузе в целом [4].

Сочетание коллективных, групповых и индивидуальных форм подготовки на занятиях физической культурой помогает студентам повысить уровень физической подготовки и выбрать один из групповых видов спорта для самостоятельной работы.

Личностно ориентированный компонент позволяет строить занятия в соответствии с общими закономерностями построения занятий по физическому воспитанию. Эффективность тренировок в секциях, в значительной степени зависит от рациональной организации, обеспечивающей должную плотность занятий, выбора оптимальной дозировки нагрузки, тщательного учета индивидуальных особенностей занимающихся. Преподаватель, выступающий в роли тренера, отдает предпочтение различным организационным формам тренировочных занятий: групповой, индивидуальной, фронтальной, а также

самостоятельным занятиям. При групповой форме проведения спортивных занятий имеются хорошие условия для создания соревновательного микроклимата в процессе тренировки, взаимопомощи студентов при выполнении упражнений. При индивидуальной форме занимающиеся получают задание и выполняют его самостоятельно, при этом сохраняются оптимальные условия для индивидуального дозирования нагрузки, воспитания студента самостоятельности, творческого подхода к тренировке. В этом случае тренер имеет возможность осуществлять общее руководство группой и индивидуальный подход к каждому занимающемуся. И здесь деятельностный компонент дает возможность раскрыть все свои педагогические способности преподавателя при подборе нагрузки каждому занимающемуся [1]. Как правило, в тренировочном процессе преподаватель проводит занятия по общей физической подготовке, специальные занятия, основная задача которых — преимущественно специальная физическая, техническая, тактическая подготовка студентов. Трениро-

вочное занятие состоит из трех частей: подготовительной, основной, заключительной. При этом, продолжительность каждого этапа и конкретное содержание каждой из них определяется особенностями занятий в избранном виде спорта и физической подготовленностью студента. Итоги проведения занятий в секциях связаны с компетентностью преподавателя в выбранном виде спорта.

Содержательный компонент дополнительных занятий напрямую связан с основными и зависит от рабочей программы по физической культуре, содержания и материально-технической базы кафедры.

Благодаря вариативности, предполагающей использование широкого и разнообразного набора физических упражнений и тренировочной нагрузки для решения задач спортивной тренировки, возрастной адекватности спортивной деятельности в соответствии принимаемых средств и методов подготовки, морфофункциональным и психическим состоянием студентов, выполняются основные этапы проектирования повышения качества обучения.

Литература:

1. Ермолаева, С.С. Технология проектирования качества организации обучения в вузе // Молодой ученый. — 2011. — № 1. — с. 199–204. — URL <https://moluch.ru/archive/24/2531/> (дата обращения: 28.12.2017).
2. Бароненко, В.А., Рапопорт Л.А. Здоровье и физическая культура студента. М.: Альфа-М, 2003.
3. Игнатьева, В.Я. Подготовка гандболистов на этапе высшего спортивного мастерства: учеб. пособие / В.Я. Игнатьева, В.И. Тхорев, И.В. Петрачева. — М.. Физическая культура, 2005. — 276 с.
4. Набиев, Т.Э. Особенности методики воспитания физических качеств юных спортсменов. Ташкент, «Университет», — 2013 г.

ИСКУССТВОВЕДЕНИЕ

Вдохновляющая анатомия

Цветкова Анна Владиславовна, студент

Институт пищевых технологий и дизайна — филиал Нижегородского государственного инженерно-экономического университета

«Анатомия страсти» [1]

Очевидно, что человеку наибольшее внимание уделяется в области медицины, однако в моде ему досталась небольшая доля этого восприятия.

Объект исследования — источники проектирования одежды, область медицины в модных тенденциях, варикозные заболевания и их проявления.

Целью данной статьи было изучить источники вдохновения дизайнеров в истории моды, в результате чего создать инновацию для модно-медицинского проекта «FunnyBunny» (бывш. «DoctorBunny»).

Задачи — найти инновационный способ внедрения варикозных проявлений в какой-либо предмет гардероба.

Новизна — внешние проявления заболевания, как способ вдохновения.

Творческими источниками при проектировании одежды могут быть любые явления природы, события в обществе, предметы действительности, которые окружают дизайнера. К. Диор признался: *«Собственно, всё, что я знаю, вижу или слышу, всё в моём существовании превращается в платье»* [2].

Образное переосмысление позволяет вкладывать новое содержание в проектируемую форму. Одной из важнейших составляющих образа костюма является тематический первоисточник.

Художники XX века стали изобретателями. Творческую деятельность стали понимать не как отображение действительности, а как опережение, трансформацию окружающего мира. Искусство является для дизайнера не только архивом и лексиконом форм. Интуиция, сверхсознание, синестетика, лежащие в основе искусства — это те качества, которые дополняют и расширяют диапазон творческой мысли, заложенной в коллекции [8].

Некоторые известные кутюрье, такие как П. Карден, П. Рабанн, И. Мияке, Р. Кавакубо, исповедуют принцип «не оглядываться назад». Они не используют в качестве творческих источников ни исторический костюм, ни ретро-моду, ни классику, а изобретают новые формы, новые материалы, новые технологии изготовления, новый подход к ношению одежды.

П. Карден в созданном арсенале имеет такую вещь, как «платье пузырь/шар». Со стороны антропометрии оно является явным показателем сравнения формы со второй группой нижнего типа телосложения (по Шкерли). Также им были внедрены и чёрные чулки — это первый и явный признак генетики негроидной расы. Относительно этого он сказал: *«Истинный талант должен сопровождаться элементами шока. 30 лет назад я сделал чулки чёрного цвета, и все решили, что они уродливы. А теперь эти чулки стали классическими»* [3].

Темы «путешествия» и «искусство» привлекли к себе наибольшее внимание и интерес дизайнеров по данным 2012 года. Уходящий 2017-й был полон смелости и решительных действий. Смелый дух 80-х правил этот бал [4].

Спустя 5 лет многое изменилось, но также осталась тема путешествия, но только уже в прошлое. Источниками вдохновения, проще говоря, становятся элементы окружающей среды.

Говоря о человеческой сущности, то множество творческих личностей говорили о музах в своей жизни. Касаясь же этой среды в более узком объективе, дизайнеры одежды чаще прибегают к анатомическому и антропометрическому строению человека. Например, корсет-скелет от Жан Поль Готье.

В массовой моде анатомия если используется, то чаще в качестве художественной отделки. Сердце, череп, рёбра, рёбра+таз, легкие, мозг, роговица глаз — часто используемые элементы в готической/сатанистской атрибутике. Как правило, элементы представлены в жутковатом образе. Однако в последние года, а именно с 2012, стала активно пропагандироваться романтическая анатомия — всевозможные вариации черепов, скелетной системы, лёгких + цветы. Изначальной средой для воплощения таких идей стало тело человека — это были татуировки.

Не была оставлена без внимания человеческая природа. Её проявления и вдохновили на создание коллекции.

Эту болезнь в восточной медицине связывают с болезнью холода, опустившегося в нижнюю часть тела. Холод — сочетание ветра (Вата-доша) и слизи (Кап-

ха-доша) в различных пропорциях — это в первую очередь недостаток кровообращения.

Избыток Капхи может проявляться «вязкой», «жирной» кровью, которой просто трудно свободно двигаться по сосудам, избыток Ваты — недостаточной эластичностью, хрупкостью сосудов [7].

Варикозное расширение вен — заболевание вен, выражающееся в увеличении их размеров, изменения формы и уменьшении эластичности. Поражаются преимущественно поверхностные вены нижних конечностей.

Чаще наблюдается варикозное расширение нижних конечностей, при котором расширенные вены просвечивают либо выбухают под кожей в виде извитых тяжей или узлов. Кожа над ними истончена вследствие нарушения её питания и легко повреждается; на ней появляются тёмно-коричневые или бурые пятна (пигментация). При про-

грессировании заболевания отёк конечностей нарастает, ходить становится всё труднее [5].

Выбухавшие из-под кожи, варикозные извилистые вены и стали источником вдохновения. В процессе исследования использования данных проявлений в моде результат оказался отрицательным.

Не отталкивая предпочтения современности, было решено создать эскизы серии анатомических сапог (рис. 1) в ироничном стиле «FunnyBunny», сама же их форма стала классикой авангардного направления. Основным материалом — наппа белого цвета.

Дополнительная фишка проекта — принт в виде томатной пасты. Варикоз — это венозное заболевание, по подсчётам, вены ассоциируются с кровью — любимейший элемент всех триллеров, например, «The Bunnyman Masacre» [6].



Рис. 1. Эскизы серии анатомических сапог «FunnyBunny»

Полезность созданной серии для жизни — возможность использования в креативной фотосессии, цель ко-

торой — оставить след в памяти, произвести впечатление.

Литература:

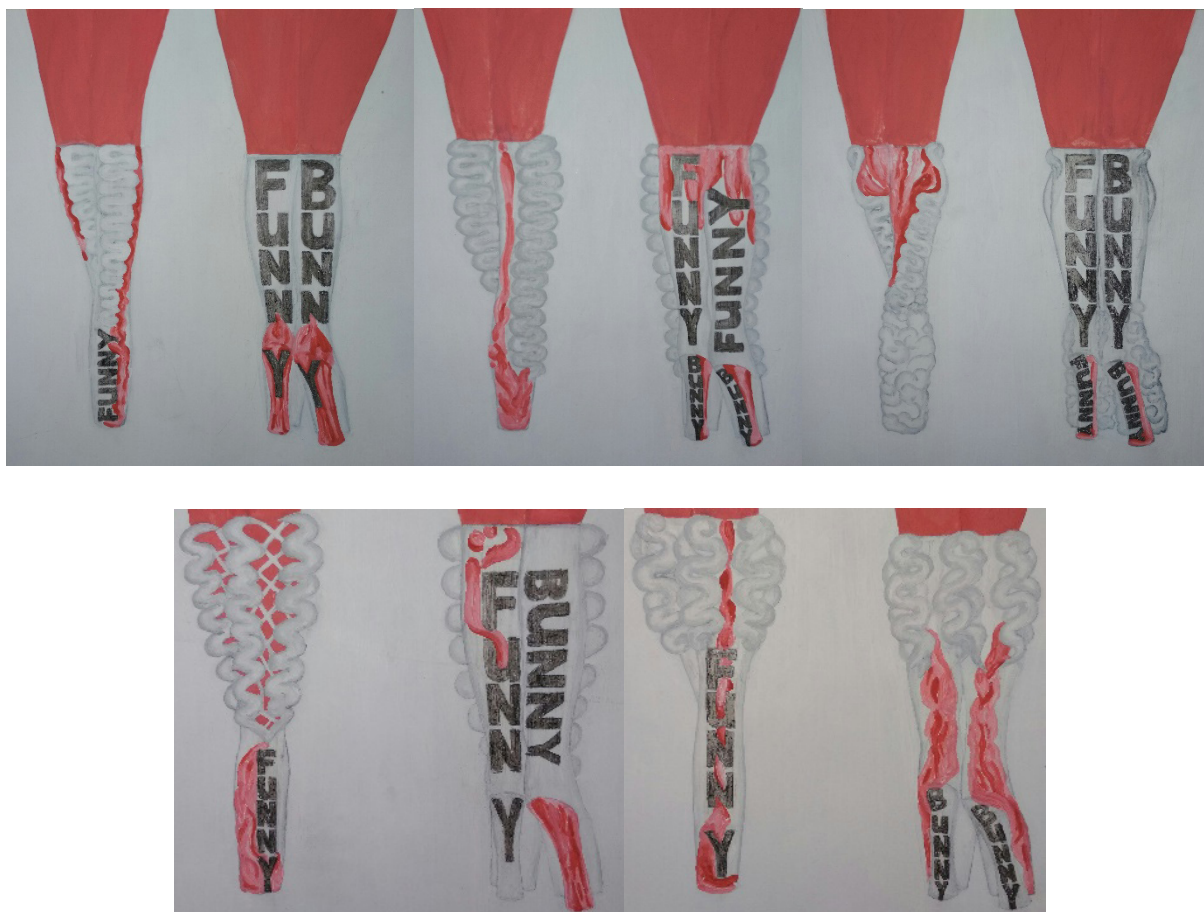
1. Анатомия страсти [Видеозапись] / реж. Роб Корн, Кевин МакКидд, Шандра Уилсон; в ролях: Э. Помпео, Д. Чэмберс, Ч. Уилсон; Из-во Уолт Дисней Компани СНГ, — Фильм вышел на экраны в 2007 году.
2. Ермилова, В. В., Ермилова Д. Ю. Моделирование и художественное оформление одежды. Изд-во Мастерство, 2001. — 184 с.

3. История бренда: Pierre Cardin. URL: <http://shoptips.ru/topic/13276.html> (дата обращения: 11.03.2018)
4. Как это было: бьюти-итоги 2017 года. URL: https://m.vogue.ru/beauty/fashion-trends/kak_eto_bylo_byuti_itogi_2017_goda/ (дата обращения: 17.02.2018)
5. Покровский, В. И. Популярная медицинская энциклопедия. Изд-во Оникс, 1998. — 688 с.
6. Спрятаться негде 2 [Видеозапись] / реж. Карл Линдберг; в ролях: Д. Скотт, Д. Лэнг, Д. Даулер; Из-во ANOC productions, — Фильм вышел на экраны в 2014 году.
7. У уверенных людей варикоза не бывает: подробно о варикозном расширении вен. URL: <http://econet.ru/articles/117855uuverennyhlyudey-varikoza-ne-byvaet-podrobno-o-varikoznom-rasshirenii-ven> (дата обращения: 17.01.2018)
8. Фомина, Н. Н. Художественный образ как источник вдохновения для создания модной коллекции. URL: <http://cyberleninka.ru/article/n/hudozhestvennyy-obraz-kak-istochnik-vдохновения-dlya-sozdaniya-modnoy-kollektcii> (дата обращения: 07.02.2018).

ФИЛОЛОГИЯ

Интертекстуальность в произведениях Э. Хемингуэя

Адылова Фотимахон Мухаммаданасовна, преподаватель
Узбекский государственный университет мировых языков (г. Ташкент)

Интертекстуальность определяется как сопричастие в тексте других текстов или их элементов; многомерная связь текстов, которая включает тексты в сферу культуры. Межтекстовое взаимодействие рассматривается как присутствие в одном тексте части другого текста в форме аллюзий, цитат, ссылок, косвенной или пересказанной речи.

Рассмотрим репрезентацию категории интертекстуальности в романе Э. Хемингуэя «For Whom the Bell tolls», опубликованного в 1940 году. Он рассказывает историю о Роберте Джордане, молодом американце из интернациональной бригады при коммунистической партии на гражданской войне в Испании. Являясь экспертом в использовании взрывчатых веществ, он назначается взорвать мост во время нападения на город Сеговия.

Как известно, одними из основных интертекстуальных маркеров является аллюзивное заглавие и аллюзивный эпиграф. Как заглавие, так и эпиграф содержит в себе программу художественного произведения и ключ к его пониманию. Они формально выделяются из основного корпуса текста и могут функционировать не только в составе всего текста, но и быть его представителем и заместителем. Выступая в качестве первых знаков текста, заголовков и эпиграф отсылают читателя к исходному тексту и программирует сеть ассоциаций, тот знак художественного текста, который способен установить интрасемiotические соответствия» [Тураева, 1986, с. 54].

Как показал анализ языкового материала, интертекстуальный диалог начинается с заглавия романа, которое представляет собой усеченную аллюзию на знаменитое стихотворение Дж. Донна. Следует отметить, что аллюзивное заглавие эксплицируется в эпиграфе.

Эпиграф наряду с заглавием в концентрированном виде выражает концепт произведения. Это текст в тексте. Он имеет собственного автора и свою исходную коммуникативно-прагматическую ситуацию. В качестве эпиграфа здесь выступает целое стихотворение Дж. Донне:

No man is a Island, intire of it selfe;
every man is a peece of the
Continent, a part of the maine; if

Clad bee washed away be the sea,
Europe is the lesse, as well as if a
Mannor of thy friends or of thine
Owne were; any man death
diminishes me in Mankinde; And
therefore never send to know for
Whom the bells tolls; It tolls for thee
John Donne

Стихотворение английского поэта об ответственности человека за судьбы всего человечества, о ценности человеческой жизни самым непосредственным образом перекликаются с заложенными в романе идеями о необходимости «спасать мир», о роли отдельной личности в общей справедливой борьбе. Взаимосвязь эпиграфа и всего текста романа проявляется как в заглавии романа, так и в отдельных высказываниях. Хемингуэй прежде всего хотел пояснить своим читателям, что в современной общественной жизни бывают моменты, когда ни один честный человек не должен спрашивать себя — его ли это дело? Нельзя, чтобы, услышав набат, прозвучавший в Испании или в других странах Европы или Азии, люди остались равнодушны к происходящему. Каждый человек должен понять, что этот набат призывает народы выступить против политической реакции, встать на защиту справедливости и человечности. В этом — пафос одного из самых значительных произведений американского писателя-гуманиста.

В романе аллюзивными являются образы Иисуса Христа, Марии Магдалины, Муссолини и др. Литературная аллюзия является средством создания межтекстовых связей, это прием, заключающийся в том, что аллюзия «намекает» на некое событие, бывшее в действительности либо вымышленное. Аллюзия также может функционировать как средство «расширенного переноса свойств и качеств мифологических, библейских, литературных, исторических персонажей и событий на те, о которых идет речь в данном высказывании», в таком случае «аллюзия не восстанавливает хорошо известный образ, а извлекает из него дополнительную информацию» [Жолковский, 1995 с. 110].

На протяжении всего романа проходит красной нитью выражение: *We have no religion, there is no church*. И вдруг Хемингуэй вводит образ Джордана как мученика, и здесь проводится связь между Джорданом, который жертвует свою жизнь ради Республики, и Иисусом Христом. Мария, возлюбленная Джордана, сравнивается с образом Марии Магдалины, когда она стремится всячески ухаживать и ухаживает за Джорданом. Хотя, весь текст пронизан такими словами, что республика отменила религию, Хемингуэй имплицитно утверждает обратное — мораль и религия остаются важным, хотя и скрытым, явлением в жизни крестьян.

Хемингуэй описывает еще один религиозный образ — образ Иуды, когда Пабло пропал из пещеры и не появился в течении ночи, а затем вернулся и сказал, что он одумался. персонаж романа, Пилар говорит Пабло: «Твой предшественник Иуда Искариот повесился».

«Thy predecessor the famous Judas Iscariot hanged himself», Pilar said (p. 538).

В данном фрагменте текста активируются знания религиозного характера. Согласно библейской легенде, Иуда

является одним из учеников Иисуса Христа, предавшим его за 30 сребренников. После того как Иисус Христос был приговорён к распятию, Иуда раскаялся и возвратил 30 сребренников первосвященникам и старейшинам, говоря: «Согрешил я, предав кровь невинную». Они же сказали ему: «Что нам до того?» [10] И, бросив сребреники в Храме, Иуда пошёл и удавился. (Матф. 27:5)

Имя Иуды стало нарицательным для обозначения предательства и прочно вошло в символический фонд западной культуры. По легенде за предательство Иуде заплатили 30 сребренников (30 серебряных шекелей, это сравнимо со стоимостью раба того времени), которые так же часто используются как символ награды предателя. «Поцелуй Иуды» стал идиомой, обозначающей высшую степень коварства.

Как показывает анализ языкового материала, аллюзии, религиозная символика пронизывает насквозь все произведение Хемингуэя. Этим самым он критиковал политическую систему, осмелившуюся «отменить» религию, как это несколько раз указано в произведении: «Nowadays religion is rejected», «There is no religion in our Republic».

Литература:

1. Тураева, З. Я. «Лингвистика текста», 1986, с. 54
2. Зарубина, Н. Д. Текст: лингвистический и методический аспекты. М., 1981. 112 с.
3. Фатеева, Н. А. Контрапункт интертекстуальности, или Интертекст в мире текстов / Н. А. Фатеева. — М., 2000.
4. Киселева, Р. А. Интерпретация текста в рамках стилистики декодирования // Стилистика романо-германских языков (Материалы семинара) / Ученые записки Ленингр. пед. ин-та им. А. И. Герцена. Т. 491. Л., 1972. — с. 57–68.
5. Кубрякова, Е. С. О тексте и критериях его определения // Текст. Структура и семантика. Т. 1. — М.: Наука, 2001. — с. 72–81.

Интерпретация художественного текста

Адилова Фотимахон Мухаммаданасовна, преподаватель
Узбекский государственный университет мировых языков (г. Ташкент)

Характерные особенности художественного произведения — это проявление в каждом случае индивидуальной художественной манеры писателя, обусловленной его мировоззрением, эстетическим влиянием, а также большим разнообразием лексических и грамматических средств языка в их различных соотношениях друг с другом. Именно поэтому вопрос интерпретации художественного текста в современной лингвистике продолжает оставаться весьма актуальным и вместе с тем чрезвычайно сложным.

Содержание художественного текста раскрывается разным читателям не в равной мере. Подлинно глубокое чтение, замечаящее подтекст и самые тонкие оттенки смысла, обеспечиваются и подготовленностью читателя, и художественными достоинствами текста, умением автора передать информацию в полной мере.

Таким образом, интерпретацию можно определить как: освоение идейно-эстетической, смысловой и эмоциональной информации художественного произведения, осуществляемое путем воссоздания авторского видения и познания действительности.

В большей или меньшей степени интерпретирование текста обязательно имеет место и при литературоведческом и при лингвистическом анализе произведения, ибо художественное творчество — не просто еще один способ самовыражения, но и составляет важную, естественную и необходимую сторону коммуникативной деятельности человека. И познать ее своеобразие можно, изучив все этапы и характеристики этой деятельности. В любом художественном сообщении объект познания не ограничен, и сообщение, в принципе ориентировано на общество в

целом. При этом процесс авторского познания действительности может оказаться разным для разных читателей, ибо в процессе восприятия произведения включены все общественно-обусловленные и личностные факторы, характеризующие каждого отдельного читателя. Сюда входит и филогенетический компонент и развитая, сугубо индивидуальная часть, которая всегда различается у разных индивидуумов. В зависимости от нее каждый читатель расставляет акценты в произведении по-новому, интерпретирует его по-иному.

Художественный текст сложен и многослоен. Задача его интерпретации — извлечь максимум заложенных в него мыслей и чувств писателя. Другими словами, на первый план выходит задача освоения глубинной сущности художественного текста как произведения искусства слова. В таком случае высокая культура восприятия художественного текста, интерпретация которого вызывает наибольшие трудности, предполагает умение уловить сложную структуру его смысловой информации, особенно его внутреннюю организацию, которая скрыта. Именно умение проникнуть в глубины многоплановой структуры художественного произведения, способность обнаружить его подтекстовую сущность являются показателями языковой компетенции, высокой культуры восприятия художественного текста. Замысел писателя воплощен в произведении и только из него может быть реконструирован. Интерпретатор (читатель, исследователь) постоянно и неизбежно включает свой опыт в восприятие текста, что естественным образом сказывается на интерпретации художественного текста. Исходя из сказанного, интерпретацию текста можно рассматривать как дисциплину гуманитарную и, в определенной мере, творческую.

Смысловая и эстетическая информация художественного текста сконцентрирована в образе, и попытки проникнуть в нее следует начинать именно с образа.

Образ — это представление общего через единичное, абстрактного через конкретное, отвлеченного через чувственно-наглядное, осязаемое. Индивидуальный художественный образ реализует конкретное представление общего. Общеэстетические образы в связи с характером их создания и восприятия можно назвать обобщаемыми (собираемыми, синтетическими). Их развитие и взаимо-

действие составляет структуру художественного произведения. Формируются они на основе словесных (языковых) образов, локализуемых в пределах обозримого контекста. Язык (слово) является материальной данностью художественной речи, принимая участие в создании образа синтетического, языковая единица становится формой образа.

Именно благодаря участию в создании образа художественная речь становится эстетически значимой. Следовательно, именно языковую единицу можно считать тем сигналом, который сообщает читателю нечто большее, чем то, что свойственно ей вне художественного текста, в стиле языка.

Понятие «художественное произведение» шире понятия «художественный текст», но последний составляет единственную материальную данность литературного творчества, и приобщение читателя к литературе возможно только через текст.

Интерпретация текста — это и процесс постижения произведения, и результат этого процесса, который выражается в умении изложить свои наблюдения, пользуясь соответствующим метаязыком, т. е. профессионально-грамотно излагая понимание прочитанного.

Образность истинно-художественного произведения отличается сбалансированностью индивидуальных и типических характеристик. Целостность, достоверность, убедительность образа персонажа создаются только системным взаимодействием всех типов изложения, и познаются они во всей полноте и значимости только ретроспективно, ибо образ персонажа не локализован в единственном, четко ограниченном участке текста, но рождается постепенно, раскрываясь в произведении. Развитие, перемещение, группировка образов и составляют художественно-эстетическую структуру произведения.

Перед писателем стоит многотрудная задача: довести до эстетического совершенства все создаваемые им образы. В этом процессе, взаимодополняя друг друга, резко различаясь по средствам выражения и отдельным функциям, участвуют все типы изложения. Их удельный вес в каждом произведении, характер взаимодействия, языковая и функциональная специфика непосредственно связаны с различными способами изложения авторской точки зрения.

Литература:

1. Ashurova, D. U. Text Linguistics. — Tashkent: Tafakkur Qanoti, 2012
2. Aznaurova, E. S., Fomenko N. V., Ashurova D. U., Molchanova G. G., Petrova E. G., Pogosyants E. M., Zimon E. I. Interpretation of literary text. — Tashkent: Ukituvchi, 1990.
3. Ernest Hemingway «Cat in the rain», USA, 1975
4. Ernest Hemingway «The Nick Adams Stories», USA, 1972
5. Ernest Hemingway. The Old Man and the Sea., USA, 1977

The peculiarities of implementing dramatic activities in English language lessons

Akhmadalievna Khosiyatposhsho Abdukhayotovna, assistant
Uzbek State University of World Languages

Dramatic activities can bring the opportunity to the learners to communicate naturally in the classroom because it provides the language learners not only with meaningful context for speaking and listening, but also they foster learners» socialization, critical thinking, problem solving and improve oral communication skills, by exploring different language styles.

Key words: *dramatic activities, learning process, the English language, role-play, improvisation, simulation.*

Dramatic activities develop learners» motivation and create a joyful and pleasant atmosphere. Young learners find it familiar, because it is part of their lives from a very young age, when they used to play by acting out stories and scenes. Besides, dramatic activities are able to achieve the task successfully. Learners also lose their inhibitions, because, by playing a role, they are able to «escape from their everyday identity». By giving them a special role, learners, especially the shyest ones, feel encouraged and tend to abandon their embarrassment and shyness. They include a wide range of activities such as: mime, role-play, simulation and improvisation that give learners the opportunity to use real-life language in the classroom.

A scripted play could be used for English language teaching, but the teacher should ensure that the language of the play is within the ability of the learners and relevant to their needs. The theme of the play should be interesting and humorous. The language of the play should be communicative. The scenes should be short and the characters should not be too many. It is suggested that to work on a play, it should be done in stages as indicated in the following guidelines proposed by Byrne [6].

Step 1: The learners should familiarize themselves with the text by reading it through on their own.

Step 2: They should listen to a recording of it.

Step 3: The teacher should discuss the text with the class before assigning roles.

Step 4: The teacher should play the recording the second time, pausing intermittently to draw their attention to particular utterances, attitudes, or emotions.

Step 5: The teacher should divide the class into groups and ask them to discuss the setting and the characters.

Step 6: In a later lesson the teacher should ask the students to choose their roles, and rehearse the play.

Step 7: The play should be performed.

Step 8: They should discuss the outcome of the performance. The discussion will help them to assess the performance, so as to know the aspects that need improvement.

Mime

It is a type of physical activity in which somebody acts out an idea or a story through gestures, bodily movement, and facial expressions without the use of words. Through action, the person communicates his/her ideas to his/her audience.

Many linguists support the use of mime in language teaching. For example, Savignon [7] stated that it mime helps learners to get used to the idea of acting. Other uses of mime in language learning are outline below:

1. It can generate language use where explanation is required.
2. It is a way of reinforcing memory and recalling language items, by means of visual association
3. It can be used to learn and practice vocabulary items.

The example below illustrates how mime can be used to teach and practice vocabulary.

Step 1: The teacher writes a list of words on the chalkboard or whiteboard.

Step 2: The teacher mimes the action associated with a word on the chalkboard and asked the learners to identify the word, out of the list of words on the chalkboard.

Step 3: The teacher calls out some of the students to mime their own words while others guess the correct words from the list. This activity continues until the list of words is exhausted.

Role-play

A role-play could be described as an activity in which learners are required to play imaginary role in an imaginary situation. The participants in a role-play are assigned certain roles which they act out in a given context. The context may be a situation in the school, family setting, scenes in the market or restaurant, etc. All these settings provide avenues for learners to engage in social interaction and discussion. Teachers can obtain ideas for roles-play from the learners' experiences, books, stories, television programs, films, and daily interactions with people.

The main benefit of role-play in language teaching is that: It enables a teacher to teach language use that would be difficult to teach ordinary. It also helps to recreate the kind of language that is used in different natural contexts. Byrne as cited by Davies explained that teachers can guide the learners in carry out role-plays in the following ways:

- By providing open ended dialogues.
- By giving them mapped dialogues.
- By providing functional cues.
- By giving them role instructions.
- By providing scenarios.

A good role play is created according to learners demands, interests which is related to the real life and all learners can actively participate during limited time.

Improvisation

Improvisation can be described as a play without a script. Landy [8] defined it as an unscripted, unrehearsed, spontaneous set of actions in response to minimal directions from a teacher, usually including statements of whom one is, where one is and what one is doing. An improvisation involves a spontaneous response and the enactment of an unexpected situation. Davies identifies two types of improvisation: the spontaneous improvisation and the prepared improvisation. He explained that spontaneous improvisation is an open-ended process initiated by the teacher. The teacher presents students with a situation and challenges them to respond to it. The teacher does not give them direction on what to do. On the other hand, in prepared improvisation, the teacher and the students choose the theme, the situation. They select the relevant ideas and organize them. The class is then divided into small groups for the purpose of practicing the segments of the improvisation, after which the presentation is carried out. Improvisation is a useful technique in English language teaching and learning. It prepares the students to respond to impromptu situations in real-life settings. It provides students with opportunities to improve their language skills and build up their confidence. Spontaneous improvisation gives learners practice in language skills and helps them develop their emotional range by playing roles they are not familiar with. Prepared improvisation gives students practice in working together, sharing ideas and making decision.

Simulations

According to Jones [9] defined a simulation as «a reality of functions in a simulated and structured environment». Simulation activity provides a specific situation within which students can practice specific communication

skills. For example, the situation may be a parents-teachers meeting and the communicative skills may be expressing an opinion, complaining about something, arguing, convincing others, asserting oneself, eliciting opinions, group-problem solving, analyzing situations so. There are two types of simulation activities. The first has to do with dialogues for socializing, such as greeting, introducing people, expressing compliments, parting, proposing a toast, meeting new people, etc. Through simulation dialogues, learners can learn how to exchange pleasantries in specific social situations. For example, students can practice how to accept an invitation to a wedding or how to reject an invitation. The second type of simulation activity is a community oriented task. Here, the students learn how to participate in the community and execute specific tasks. For example, going to the market, buying things from a supermarket, buying a ticket at the railway station, posting a letter at the post office, and collecting money from the bank.

The role of simulation in English language is to help the students to practice specific roles, as in the situations mentioned above, so that when such situations occur in real-life, they will be able to function effectively.

As we can see from the points and discussions above, dramatic activities can be enormously beneficial in teaching English. However, as regards several dramatic activities or conventions, they are very flexible and can be used any time during the class in order to make the lessons more authentic. Learners are encouraged to speak and have the chance to communicate, even with limited language, by using non-verbal communication, such as body language, gestures and facial expressions. Besides, they can increase learners' self-esteem, language skills and their abilities to express themselves by using their own creativity.

References:

1. Buckner, M. (1999). *Simulation and role play: presentation skills and games*. Alexandria, VA: ASTD.
2. Dougill, J. (1987). *Drama Activities for Language Learning*. London: Macmillan.
3. Livingstone, C. (1985). *Role Play in Language Learning*. Harlow: Longman.
4. Maley, Alan, and Alan Duff. *Drama techniques: a Resource Book of Communication Activities for Language Teachers*. 2nd ed. Cambridge: Cambridge University Press, 1982. Print.
5. Neelands, Jonothan, and Tony Goode. *Structuring Drama Work*. Cambridge: Cambridge University Press, 2000. Print. Onestopenglish. com. Macmillan Publishers Ltd. 2000–2012. Web. March 15, 2011. www.onestopenglish.com
6. Byrne, D. (1986). *Teaching oral English*. New Edition London: Longman
7. Savignon, S., (1983) *Communicative competence*. London: Addison-Wesley.
8. Landy, R. S., (1982) *Handbook of educational drama and theater*. London: Greenwood press.
9. Jones, K., (1982). *Simulations in language teaching*. Cambridge: Cambridge University Press.

Многозначность фразеологической единицы в аспекте межкультурной коммуникации

Ашимова Айдана Кайратовна, преподаватель
Кокшетауский государственный университет имени Ш. Уалиханова (Казахстан)

В статье рассматриваются фразеологические единицы с национально-культурной семантикой, отображающие современную ментальность и выражающие ее в процессах реального функционирования в различных дискурсах, в том числе и лексикографическом.

Ключевые слова: культурно-национальное самосознание народа, фразеологические знаки, «диалог культур», межкультурная коммуникация.

Слово определенным образом интерпретирует информацию о мире, это и способ оценки, и акт воздействия на получателя информации. Фиксация или кодирование в форме языкового знака воспринятого и по-своему осмысленного человеческого опыта делает возможной передачу информации от одного носителя к другому, и сохранение ее во времени и пространстве, т. к. «язык — это мир, лежащий между миром внешних явлений и внутренним миром человека» [2, с. 304]. В современной лингвистической науке признается, что представления и образы окружающей действительности передаются через такие феномены, как устойчивые словосочетания, фразеологизмы, стереотипы, которые могут интерпретироваться в пространстве культурного знания [4, с. 80].

С помощью культуры как системы коллективного знания люди моделируют окружающий мир «в связи с обострением интереса к феномену культуры как системе национальных ценностей и языку как отражению системы ценностей народа, а также в связи с возросшим национальным самосознанием этносов, пытавшихся осмыслить свое место в истории человечества и свою роль в межкультурной и межязыковой коммуникации мировом сообществе, началось формирование в конце XX в. в гуманитарных науках новой антропоцентрической парадигмы, она предполагает первоочередную ориентацию научных исследований не на объект познания, как в классической методологии, а на субъект познания — человека в совокупности всех его признаков: личностных, национальных, социальных» [5, с. 5–6].

Интерес к соотношению языка и культуры в лингвистике объясняется изменениями в социально-политической ситуации — глобализация, интеграция, полиэтничность, расширение международных контактов, интернационализация знания, взаимный обмен ценностями на разных уровнях.

Язык впитывает в себя обозначения культурных, национальных, исторических, социальных условий жизни человека, поэтому весь словарный состав представляет реальную картину лингвокультурного сообщества. Опыт человека, его специфическое национальное «окультуренное» мировидение и мироощущение фиксируется в языке, имеет семиотическую природу и проявляется в дискурсе.

Язык является составной частью культуры и ее орудием, это «действительность нашего духа, лик культуры; он выражает в обнаженном виде специфические черты национальной ментальности», позволяет представить своеобразие национального духа во всей его полноте [3, с. 11]. На процесс восприятия и воспроизведения действительности оказывает влияние выбор конкретных языковых средств. Многообразие языков открывает богатство мира и многообразие того, что мы познаем в нем, окружающий мир расширяет свои границы, поскольку языки в отчетливых и действенных чертах дают нам различные способы мышления и восприятия. Считается, что основными распространителями коллективного знания являются средства массовой информации, всевозможные лексикографические источники. Словари являются не только источником информации для людей, которые к ним обращаются в поисках ответов на определенные вопросы, но несут и коммуникативную функцию, т. е. помогают межязыковому общению, способствуют обучению языку. Они играют важную роль в процессе распознавания духа и состояния языка, его исторических корней, общих параллелей с другими мировыми языками.

Билингвальная лексикографическая деятельность рассматривается как особая область межкультурной и межязыковой коммуникации носителей разных культур. В когнитивно-дискурсивной парадигме деятельность лексикографа имеет целью создание дискурса, обладающего двойной прагматической ориентацией. С одной стороны, он воспроизводит прагматику оригинала, с другой — отражает особенности той лингвокультурной общности, к которой обращен переводной текст. Лексикографический дискурс есть текст, обусловленный дистантной коммуникативной ситуацией, которая требует от отправителя-адресата знания культурных стереотипов и традиций, свойственных данному лингвокультурному сообществу. Большую роль в передаче культурно-национального самосознания народа и его идентификации как такового играет фразеологический состав национального языка. В образном содержании языковых единиц, сквозь призму национального языка как выразителя определенной национальной ментальности воплощено мировидение и менталитет этноса. Фразеологические знаки способны ото-

бражать современное культурное самосознание народа, входящее в понятие ментальность и выражающее его в процессах реального функционирования в различных дискурсах, в том числе и лексикографическом. Они выступают как культурные знаки, стереотипы культурно-национального мировосприятия, воспроизводят межпоколенную трансляцию культурных кодов нации вместе с языком данного этноса, предполагают трансляцию и вербализацию образов сознания этносов. Национально-культурная семантика языка, безусловно, является продуктом исторического развития, включающего также и прошлое культуры. Чем ярче и насыщеннее история народа, тем богаче, содержательнее языковые единицы. Фразеологический фонд — показатель богатства нации, который позволяет лучше узнать историю и характер народа, обогатить речь образцами народного и индивидуально-авторского речетворчества, сделать речь меткой и выразительной, это «зеркало, в котором лингвокультурная общность идентифицирует свое национальное самосознание» [6, с. 9]. Именно они как бы навязывают носителям языка особое видение мира, ситуации, через них соотносимся с миром реальной действительности.

Современные направления в исследовании фразеологизмов выдвигают необходимость комплексного анализа этнокультурной специфики и универсальных, межъязыковых отношений на основании культурологических релевантных признаков. Исследование направлено не на механическое выявление параллельных конструкции в сопоставляемых языках, а должно вестись в аспекте «диалога культур» и способствовать повышению эффективности межкультурной коммуникации и формированию коммуникативной компетенции языковой личности в условиях глобализации. При сопоставлении языков и культур «все тонкости и вся глубина межкультурной коммуникации становятся особенно наглядными», считает С. Г. Тер-Минасова [7, с. 24]. При переводе фразеологических единиц имеет место не только контакт двух языков, но и соприкосновение двух культур, передача идиоэтнической, национально-культурной информации. Именно через лексико-фразеологическую систему языка складывается языковая национальная картина мира. Для лексикографической практики, для теории двуязычных словарей важен вопрос об устойчивости и идиоматичности фразеологических единиц, важен не столько денотативный аспект, сколько различного рода коннотации, наложения, образы. При сопоставительном изучении фразе-

ологических систем двух и более языков следует уделять внимание семантическому и функциональному аспектам фразеологических единиц, так как структурное совпадение фразеологизмов неродственных языков наблюдается крайне редко [1, с. 125]. На необходимость обращения внимания к их смысловой (эквивалентностной) характеристике в словарях отмечают в своих работах известные ученые В. М. Мокиенко, Х. Вальтер.

В двуязычных словарях в ромбовой зоне приводятся составные наименования, грамматикализованные сочетания, собственно фразеологические единицы, пословицы и поговорки. Они представляют собой некое собрание различных фразеологических единиц, идиоматических выражений, пословиц, поговорок, составных терминов, специфических оборотов речи и выражений языка оригинала, крылатых выражений и т. д. Известно, что передача фразеологизмов национальным языком сопряжена с большими трудностями, это объясняется многими причинами: различиями в быту, культуре, традициях, условиях жизни; разносистемностью языков; а также из-за особой природы фразеологического значения, вызванной семантической диффузностью и изобразительной силой его внутренней формы (А. М. Бабкин, В. Н. Телия и др.).

По мнению А. С. Чикобавы, значения слов, как составных элементов, в различных лексических системах редко бывают эквивалентными [7, с. 59]. Это относится, в первую очередь, к переводу фразеологизмов в сопоставляемых языках ввиду их яркой, эмоциональной насыщенности, экспрессивности, национального колорита, принадлежности к определенному стилю. Сохранение упомянутых черт и составляет существенную задачу перевода. Самобытные фразеологизмы одного языка необходимо передать адекватными фразеологизмами другого языка.

Казахстанская лингвистика переживает бурный рост лингвокультурологических исследований, характерна «связь с теорией коммуникации, теорией референции, семиотикой, культурологией, социологией, поэтикой, когнитологией, герменевтикой и другими науками», что позволяет анализировать современный язык с помощью нового метаязыка и рассматривать ее в парадигме мировой лингвистики. Приоритетными стали исследования в таких направлениях, где язык определяется не только как инструмент познания и коммуникации, но и как культурный код нации.

Литература:

1. Авакова, Р. А. Принципы сопоставительной фразеологии с точки зрения номинации: [матер. межд. конф. «Frazeografia slowianska. Teoria i praktyka, tradycje, terazniejszosc, przyszlosc»] / Р. А. Авакова. — Ополе, 2000. — с. 125.
2. Гумбольдт, В. Язык и философия культуры / В. Гумбольдт. — М., 1985. — 614 с.
3. Захаренко, М. В. Лингвокультурологические энциклопедические словари: принципы словарного описания языка лингвокультуры: [мат. междун. конф. «Русское слово в современном межкультурном контексте»] / М. В. Захаренко. — М., 2012.

4. Темиргазина, З.К. Некоторые теоретико-прикладные аспекты межэтнической коммуникации / З.К. Темиргазина // [Проблемы межэтнической коммуникации]. — Павлодар: Эко. — 2003. — с. 3–10.
5. Телия, В.Н. Русская фразеология: семантический, прагматический и лингвокультурологический аспекты / В.Н. Телия. — М., 1996.
6. Тер-Минасова, С.Г. Язык и межкультурная коммуникация / С.Г. Тер-Минасова. — М., 2000.
7. Чикобава, А.С. О принципах составления Толкового словаря грузинского языка: [Лексикографический сборник] / А.С. Чикобава. — М., 1957.

К вопросу о роли заимствований в изучении английского языка в профессиональной сфере

Ляшенко Мария Сергеевна, кандидат педагогических наук;

Зябликова Анастасия Олеговна, студент;

Дворянинова Анастасия Дмитриевна, студент

Нижегородский государственный педагогический университет имени Козьмы Минина (г. Нижний Новгород)

В настоящее время изучение иноязычных заимствований имеет достаточно большую традицию. Начиная с XVIII в., проблема заимствований постоянно привлекает внимание отечественных и зарубежных лингвистов, и прежде всего причины иноязычных заимствований [1]. Процесс заимствования иноязычной лексики в большей или меньшей степени присущ любому языку во все периоды его развития, потому что они не существуют в полной изоляции. Изучение лексического заимствования имеет достаточно большую традицию и в зарубежном, и в отечественном языкознании, так как невозможно найти какой-либо язык, который не пополнял бы своего лексического состава за счет иноязычных слов [4, с. 259].

Заимствование — это процесс, в результате которого в языке появляется и закрепляется некоторый иноязычный элемент [2].

Существует несколько различных заимствований: прямые заимствования, транслитерация, гибриды, калькирование, экзотизмы, жаргонизмы. [4, с. 263]

Одним из способов заимствования является калькирование, т. е. заимствование иноязычных слов буквальным переводом соответствующей языковой единицы. Кальки возникают как реакция носителей языка на резкое увеличение числа внедряющихся в обиход прямых заимствований иноязычных слов.

Виды калькирования:

— Лексическая калька (словообразовательная). Такой вид калькирования, когда слово, созданное по иноязычной словообразовательной модели, но из материала данного языка [3, с. 32].

— Семантическая калька. Такой вид калькирования, когда получение словом нового, переносного значения под влиянием иностранного слова [3 с. 32].

— Синтаксическая калька. Такой вид калькирования, когда синтаксическая конструкция, образованная по модели иностранного языка [3, с. 33].

— Фразеологическая калька. Такой вид калькирования, когда буквальный перевод иноязычного оборота по частям [3, с. 33].

Заимствование очень распространено в профессиональной сфере. Оно имеет определенные особенности в зависимости от направления сферы деятельности. Изучая профессиональный английский в вузе, появляются вопросы, например, почему некоторые слова даются студентам легче, а некоторые очень трудно запомнить. Внимание привлекло то, что те слова, которые автоматически запоминаются, очень созвучны со словами из нашего родного языка. Было решено узнать, как много таких терминов в лексике нашей профессиональной направленности и действительно ли это способствует нашему обучению. Для этого мы провели несколько исследований.

Для анализа был взят глоссарий из учебника Art & Design. Students Book. Учебник Evans Virginia для изучения профессионального английского языка на факультете дизайна, изящных искусств и медиа-технологий в НГПУ им. Козьмы Минина.

Глоссарий — это словарь общей лексики, пройденной по главе, где слова разделены по темам. К нему студенты могут обратиться, когда у них возникает проблема с пониманием того или иного слова, т. к. там есть не только сам термин, но и его расшифровка. Благодаря глоссарию студенты открывают для себя новые профессиональные термины.

Во время анализа, были переведены все слова и их описания, после этого были отобраны и посчитаны слова, которые являются «кальками». Таким образом, после подсчета, был выведен процент содержания слов-калек, по отношению к другим словам глоссария. Анализ показал, что самым распространенным заимствованием в профессиональном английском языке в данной сфере является калькирование. Всего был проанализирован 541 профессиональный термин. Были взяты слова из отдельных разделов учебника и подробно рассмотрены на предмет за-

имствования. Среди всех терминов, заимствованных при помощи такого вида, как калькирование оказалось 39%.

Был проведен опрос студентов, для того чтобы узнать, насколько они знакомы со заимствованиями, используют ли его в своем обучении и помогает ли оно им в изучении иностранных языков. Опрос показал, что 96,2% обучающихся студентов знают, что такое заимствование, но то, что оно полезно для русского языка, считают 53,8%, а 34,6% опрошенных имеют сомнения. Опрос показал, что 64% студентов знают 1–3 основных видов заимствования, и лишь 16% знакомы более чем с 5 видами заимствования. Опрос показал, что большинство студентов, а именно 61,5%, не знают, что такое слова-кальки, т. е. не имеют понятия о том, что такое калькирование. А из тех,

кто знает данный вид заимствования, 60% считают, что калькирование помогает в изучении иностранного профессионального языка.

Данные результаты были получены на основе опроса студентов не лингвистической направленности и говорят о том, что возможно, ознакомив с калькированием в частности, всех студентов, вероятнее всего, уровень их английского профессионального языка повысился бы на не малое количество процентов, благодаря чему расширился бы словарь профессиональной лексики и было бы получено большее количество знаний еще и от зарубежных авторов. Студентам проще и интереснее запоминать ту лексику, которая максимально приближена к их родному языку.

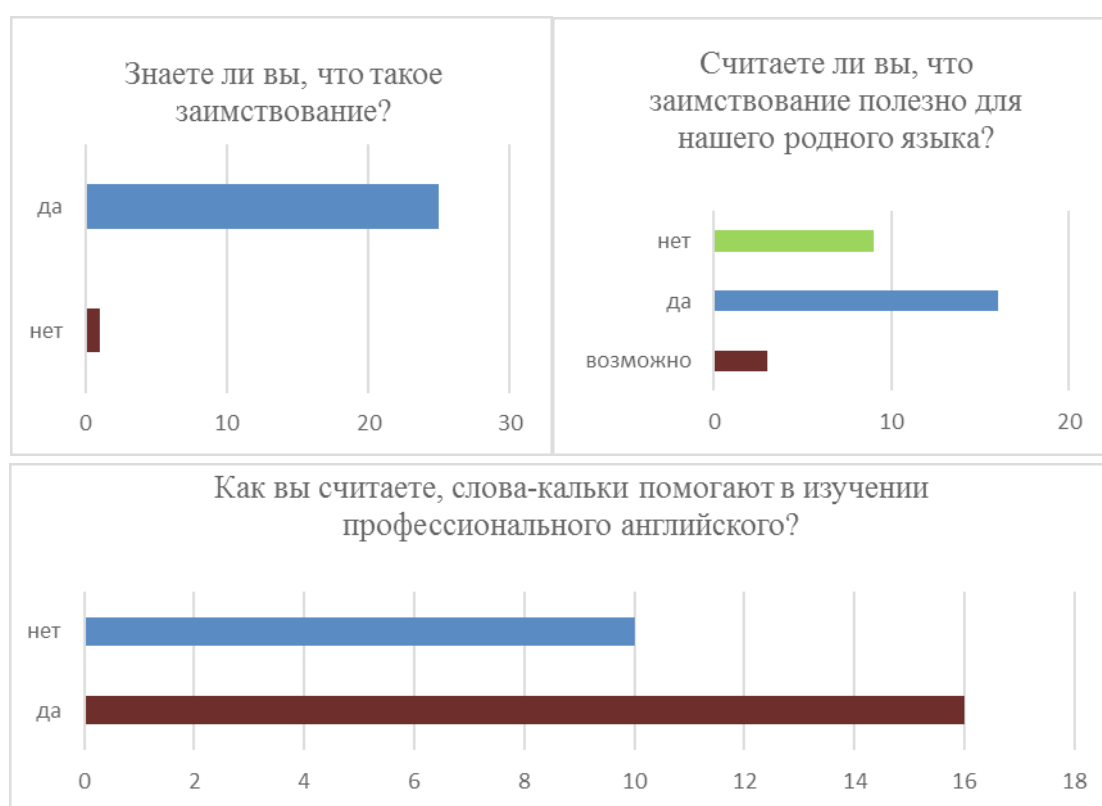

Таким образом, можно сделать следующий вывод: калькирование наиболее распространенный вид заимствования в выбранной профессиональной дисциплине. Именно благодаря словам-калкам студентам легче вос-

принимать профессиональные термины, что упрощает процесс изучения и ускоряет процесс усваивания профессионального иностранного языка.

Литература:

1. Айвазян, А. В., Беликова О. В. О роли заимствования в английском языке [Электронный ресурс] URL: <https://www.scienceforum.ru/2015/1086/10537>
2. Энциклопедия Кругосвет [Электронный ресурс] URL: http://www.krugosvet.ru/enc/gumanitarnye_nauki/lingvistika/ZAIMSTVOVANIE.html
3. Масловская, Л. Ю. Английские и французские кальки в современном русском языке // Молодой ученый № 5. — 2010. с. 31–34.
4. Ширманова, Ю. Современные англоязычные заимствования как способ пополнения активного и пассивного словаря учащихся // Международный школьный вестник № 5. — 2017. — с. 258–265.

Comparative-typological classification of the speech genre «oath» in English and Uzbek languages

Hasanova Fatima Mamanovna, teacher
Andijan state university

Nowadays learning speech genre «oath» in linguistics has grown. In the scientific researches on the speech genre «oath» has been studied in different languages, mainly in Jordan, Arabic, Russian, etc., with great emphasis on its literary, linguistic and functional features. Russian linguists have studied the religious and historical, linguistic, functional-pragmatic forms of the the speech genre «oath». X. Almutlak examined the oath-taking opportunities in the Jordanian context.

Because of its vast scale of speech genre «oath» in the language system, it is desirable to be aware of the linguistic nature of the language system being studied and compared. Because every nation that speaks a language has its own views and traditions that are different from each other. For example, when the baptismal promise of a baptized father at the baptism was widely practiced among Christian believers. This can not be found in traditions of the Uzbek people. Thus, in the definition and classification of speech genre «oath», first of all, it is necessary to pay attention to the language in which the oath is expressed, the national-religious beliefs of the people spoken in the chosen language, the state system in the country, as well as the form and meaning of the oaths.

As you know, there are specific laws of any country and there are types of official oaths as defined in these laws. It is strictly required that any person entrusted with a certain post or profession in the Republic of Uzbekistan adopt the oath (such as the president, the judge, the notary, the doctor, the oath). Under the British law there are mainly oath of allegiance, oath of office, and legal oaths. The peculiarity of these oaths is that in the UK authorities» or organizations, the rules of the administration are strictly enforced by which certain oaths should be exercised. For example, it is restricted to taking an oath of allegiance in military service, access to citizenship, and so forth. However, the person who is in office at the official and religious offices must take office in addition to the oath of allegiance. In addition, there is a special Oath for Doctors (Hippocratic Oath) in England.

Religion is a symbol of belief in the life of every nation. In Britain, religion is separated as a self-employed organization. Accordingly, the English Church has its own domestic law. In the churches, oaths are so different. For example, simple vows are accepted by a sister, a brother (sister), ceremonial oaths (solemn vow) are taken by monks. Of course, in the semantics of those oaths lies the covenant, promise, conviction, and convocation. Although these oaths are close to official oaths, they differ greatly from religious ceremonies and religious expressions. In English, such oaths are usually referred to as a vow. For example, a vow of chastity, a vow of obedience. Studying the religious positions or titles associated with

the English linguistic community requires a broader understanding of Christianity. It is strictly required to adopt a series of special oaths from any person who is in charge of religious service, education. Most of these oaths are observed in Christian-religion lands. They (monks) are required to take several hierarchical oaths in order to prove themselves self-sacrificing. Monarch»s lifestyle requires the sincerity of any matter. For this reason, the consciousness and the heart of the monarch have been purified spiritually in connection with the adoption of several religious oaths, including through the adoption of the oaths of the sacred triumph, a vow of chastity, deception and traps of Satan (a vow of obedience) as a covenant and promise to fight. The forms of religious oaths are diverse, with the bishop»s desire to accept it. However, there are temporary vows for all churches that are accepted by a new minister of religion. These oaths will be practiced throughout their lifetime of three to nine years, until the oath of allegiance, which is called the solemn oath of allegiance. The period from three to nine years implies a considerable amount of time to consider one»s life in the way of God. Such oaths shall be accepted only by the church servants and staff. It should be said that the oaths of the church were formed as an example of the sacred covenant of God and of his servant Jesus Christ, so the meaning of the oaths of the church plays an important role in the church»s life as a covenant with God.

The oath of baptism, wedding which forms an important religious tradition in English is a semantic promise, a covenant, a covenant. Wedding vows are called «vow of marriage», but in Uzbek linguistics it is called marriage contract. In English, the word vow is used to describe a promise made to God by the word oath. In the English language, the covenant is given only to God. The wedding vow can not be broken. The baptism in English linguistics is one of the most important religious ceremonies of Christianity. After this ceremony is completed, a person will be accepted into the church and since then the word baptized has the same meaning as the Christian word. A dead parent or a baptized mother is required to show the parenting relationship as a parent of a religious nature. During the ceremony, the priest asks questions for appointed father-in-law responded to them. At this ceremony, the promise of a baptized child or a parent is called the baptismal vows, that is, the oath of baptism. We can see some examples of the oaths in colloquial speech, such as «by God», «On my word (means believe me)» in English and Uzbek.

We can see any types of oaths as a national custom in colloquial speech. For example, there is a special ritual in English culture that is a swearing off of a bad habit of daily life, it is a commitment to abstain from behaving harmlessly

(smoking, drinking, etc.) to the health of the speaker. Although this oath is not observed in Uzbek.

The wedding engagement ceremony in Uzbek is semantically very close to the speech genre «oath». This tradition is a serious principle in the family of the Uzbek people. The tradition of Breaking bread in Uzbek linguistics also means a semantic informal agreement. According to Turkish customs, breaking bread is the first step in the marriage ceremony. The fact that the father agrees to give his daughter to the foster father is a firm and sacred promise of fatherhood, and a desire for the bride and groom to live together. Usually, when the father agrees, the bread in the table is broken and the food is eaten and problems of the wedding are solved. Therefore, the consent of the Uzbek people to the marriage is realized by the consent of the father. The consent of the father is celebrated as a special ceremony, that is, a celebration.

It is evident that the existence of oaths in the language system, such as judicial, military, medical, sports, as well as religious ceremonies, such as marriage, childbirth, it is necessary to classify it. As you can see, the principles of the speech genre «oath»s classification are very broad. But there is also a possibility to classify it. Oaths of public significance in different systemic languages are expressed in a specific form and content. Most of them occur in certain areas. It can be classified following as:

1) The official oath of office (president, queen, judge, soldier oath), traditional vocational oaths (physicians, teachers, lawyers, oaths), traditional oaths (witnesses or pioneers

oaths). In the language system, this type of oath is different from other oaths, mainly by its kindness, generosity and formalism. It is desirable to name these oaths as a branch of oaths. They may be Official political oaths: Presidential, Military, Notary, Judge, Attorney, Procurator and so on; official professional oath: oaths by a doctor, teacher, officer of the interior; Official collective oaths: — witness oath; olympic competitions (young kickboxers, gymnasts, competitors, judges); student oath, etc., oath of special TV shows: duel oath, rich scout vows In the language system, the oaths associated with religion play a specific role.

2) Religious oath: Due to their religious circumstances, they can be identified and studied as religious oaths a) Official religious oaths: oaths on religious ranks and posts. (c) Religious oaths: baptism, marriage vow.

3) Public oaths: There are several oaths dedicated to the conversation, in colloquial speech. They also arise in their specific organizational composition and textual composition. These can be called public oaths.

As we can see from above, the comparative typological classification of the oath the two language systems is generally formed as follows: 1. Official oaths: Presidential, Military, Notary, Judge, and so on; 2. The religious oath: religious oaths, baptismal vow, marriage vow. 3. Public Oath (oaths in colloquial speech)

The advantage of the classification of oath in different languages helps to study of the general and specific features of speech genre «oath».

Языковая специфика внутренней речи

Шалчкова Екатерина Алексеевна, студент

Международный институт менеджмента ЛИНК (г. Жуковский, Московская обл.)

Целью данного исследования является выявление языковых особенностей внутренней речи на примере художественной литературы.

Ключевые слова: внутренняя речь, разговорная речь, языковая специфика внутренней речи.

The aim of this study is to identify the linguistic features of internal speech on the example of the imaginative literature.

Key words: Internal speech, spoken language, language specifics of internal speech.

На материале данного исследования нами были проанализированы примеры использования внутренней речи в пространстве англоязычной художественной литературы на материале романа С. Моэма «Театр» (S. Maugham, Theatre).

С точки зрения языкового оформления внутренняя речь максимально приближена к разговорной. Разговорная речь отличается непринужденным и неподготовленным характером. Этот тип речи отличается лексической неоднородностью, использованием разговорных и просторечных слов, упрощенного синтаксиса, эмоцио-

нально-экспрессивной оценочности. Для лексического уровня характерно использование разговорных единиц и даже вульгаризмов.

Нелитературная, или сниженная лексика по степени своей экспрессивно-стилистической окраски подразделяется на две подгруппы:

- 1) разговорная лексика;
- 2) просторечная лексика.

Разговорная лексика используется в непринужденных беседах, для общения в неофициальной обстановке. К группе разговорной лексики относятся слова разных ча-

стей речи: существительные (*non-sense, flick, celeb, moniker, teen, ciggie*); прилагательные (*weird, nutty, bull-headed*); глаголы (*to wow, to OK, to blast*); наречия (*to psy-turvy, a bit, hobandnob*); междометия (*oh, ouch*) и др.

Просторечная лексика имеет большую силу экспрессии по сравнению с разговорной и используется, как правило, в эмоционально окрашенных речевых ситуациях, когда существует необходимость дать оценку. Лексика этой группы может употребляться при дружеских и фамильярных отношениях между коммуникантами. К этой группе принято относить такие слова, как *fool, blockhead, champ; dead pigeon* и т. д. В особую группу просторечной лексики выделяют грубые и вульгарные слова: *psycho, idiot, sucker*.

Далее, на материале романа Моэма «Театр», рассмотрим подробнее языковую специфику внутренней речи. Для реализации своего отношения к окружающим людям главная героиня произведения С. Моэма «Театр» Джулия активно использует в своей внутренней речи метафорические переносы. Так, например, в следующем примере для характеристики девушки Долли она использует выражение *old cow* (старая корова), основанное на метафорическом переносе:

Michael gave Dolly a glance. There was a twinkle in his eyes. He spoke.

«Tom»s a very decent sort of boy. He won't let Roger get into any mischief.»

«I should have thought Roger would prefer to go about with his Eton friends,» said Dolly.

«Old cow,» thought Julia. «Old cow.» (Maugham, Theatre).

Рассмотрим следующий пример:

She very nearly lost her poise. She had to think like lightning. He was standing there, looking at her with an embarrassment that he tried hard to conceal. Julia was panic-stricken. She could not think what to do with those hands that held the lordly dish; God knows, they were small, but at the moment they felt like legs of mutton hanging there. Nor did she know what to say. Every second made her posture and the situation more intolerable.

(«The skunk, the dirty skunk. Codding me all these years.»)

Литература:

1. Артюшков, И. В. Внутренняя речь и ее изображение в художественной литературе. — Москва. 2004. — 187 с.
2. Битихова, К. А., Кобякова И. А. Внутренняя речь как объект исследования в лингвистике. — Москва. 1998. — 135 с.
3. Блох, М. Я., Сергеева Ю. М. Внутренняя речь в структуре художественного текста. — Москва. МПГУ. 2011. — 180 с.
4. Сергеева, Ю. М. Внутренняя речь как особая форма языкового общения (на материале англоязычной художественной литературы). Москва. 2009. — 565 с.
5. Maugham, S. Theatre [Электронный ресурс]. — Режим доступа: content.ikon.mn/banners/2015/4/9/1472/william-somerset-maugham-theatre.pdf. Дата доступа: 10.02.2018

She did the only thing possible. She continued the gesture. (Maugham, Theatre).

В приведенном примере внутренняя речь является реакцией героини на новость о возможной отмене свадьбы, на которую она так долго надеялась. Для выражения своего недовольства и разочарования Джулия использует экспрессивно-оценочную метафору *skunk* (an obnoxious or disliked person) для характеристики молодого человека. Кроме того, данная лексическая единица включается ее в состав градации, которая, в свою очередь, демонстрирует нарастание ее гнева. В сочетании с оценочным прилагательным *dirty* (morally unclean or corrupt) и метафорой *skunk* градация выражает полное разочарование и отчаяние героини.

Досада и недовольство собой главной героиней выражается в следующем примере в форме градации оценочно-экспрессивных единиц *fool* и *blood*:

Evie went out and closed the door.

(«I»m a fool. I»m a bloody fool.») (Maugham, Theatre). [5]

В следующем примере во внутренней речи можно наблюдать пример использования разговорной экспрессивно-оценочной единицы *bloody* (damned). Кроме того, для внутренней речи характерно использование междометных восклицаний, например, *God, my God* и т. д. для передачи эмоционального состояния:

Her thoughts wandered.

(«I wonder if I»m too old to play Hamlet. Siddons and Sarah Bernhardt played him. I»ve got better legs than any of the men I»ve seen in the part. I»ll ask Charles what he thinks. Of course there»s that bloody blank verse. Stupid of him not to write it in prose. Of course I might do it in French at the Francaise. God, what a stunt that would be.») (Maugham, Theatre). [5]

Итак, лексико-стилистический уровень реализации внутренней речи характеризуется значительной близостью с разговорной речью и отличается использованием различных лексических и стилистических средств (экспрессивно-оценочные единицы, метафоры, градация, образные сравнения) для характеристики ситуации, героев произведения, передачи переживаемого ими эмоционального состояния.

ПРОЧЕЕ

Современное озеленение исторических объектов

Дронова Елизавета Андреевна, магистрант

Московский государственный технический университет имени Н.Э. Баумана

В статье рассматриваются особенности современного озеленения исторических объектов ландшафтной архитектуры. На примере Троице-Сергиевой Лавры демонстрируется существующая практика благоустройства территории. Рассматриваются принципы работы с историческими объектами, специфика разработки проектов.

Приведённый иллюстративный ряд, наглядно демонстрирует опыт озеленения благоустройства исторического объекта Свято-Троицкой Сергиевой Лавры (далее СТСЛ).

Ключевые слова: исторический объект, объект культурного наследия, ЮНЕСКО, озеленение, благоустройство.

The article discusses the features of modern landscaping historical objects of landscape architecture. For example, the Trinity-Sergius Lavra demonstrates the practice of landscaping. Describes the principles of working with historical objects, the specifics of project design.

Illustrative series, demonstrates experience in the landscaping beautification of the historical building of the Holy Trinity-St. Sergius Lavra («e stsl»).

Keywords: historical site, cultural heritage site, UNESCO, gardening, landscaping

Исторический объект — это объект культурного наследия, созданный человеком, сохранивший до нашего времени ценность с антропологической, археологической, эстетической, исторической, этнографической и научной точки зрения. Все творения человечества есть зеркальное отражение тысячелетий жизни и развития людей, их переживаний, вероисповеданий, философий и достижений. Мы меняемся, памятник искусства и его окружение так же меняется. Поэтому, говоря о озеленении исторических объектов, мы прежде всего должны знать их жизненный путь. В какое время и в какой среде родился очередной феномен, с какой целью он был создан и как использовался в последующем. [2]

Например, Садово-парковому искусству России, допетровского времени характерны преобладание утилитарной и религиозной функций садов над эстетической. При Киевской Руси существовал культ растений, почитались священные рощи и такие деревья, как дуб (являвшийся образом долголетия и мощи), береза (символизировавшая добро, плодородие), липа (почитавшаяся деревом Богородицы, символом женского начала). В древнерусских городах сохранялись луга и рощи. При монастырях создавали участки с лекарственными и декоративными растениями. [3]

В 15–16 веках появились сады при усадьбах, чаще всего они были плодовыми. До середины 17 века не было деления усадьбы на парадную и хозяйственную часть.

Характерными чертами русских садов допетровского периода были:

- 1) сочетание утилитарной и эстетической функций
- 2) наличие регулярных элементов и их свободное размещение в планировке усадьбы
- 3) свободное расположение всех планировочных элементов с учетом природных условий
- 4) отсутствие ансамблевого единства и осевого решения в планировке
- 5) широкое распространение рощ
- 6) устройство верховых садов в кремлёвских и монастырских угодьях. [3]

Максимальный толчок развитию садово-паркового искусства в России отмечен в 18 веке при правлении Петра I.

Характерными чертами русских садов петровского периода являются:

- 1) каналы и цветники;
- 2) голландское влияние;
- 3) расположение дворца на центральной оси сада, сбоку от нее и в окружении деревьев.
- 4) регулярный стиль, присущий эпохе барокко. [3]

Рассмотрим существующую практику озеленения исторических объектов на примере благоустройства территории Свято-Троицкой Сергиевой Лавры в настоящее время. Специфика налицо: монастырские ансамбли несли множество функций: духовные, оборонительные, общественные, хозяйственные. В зависимости от времени основания церквей, эпохи возникновения святых мест, меняется и облик территории.

Что такое монастырь и его сады? Отношение человека к ним менялось. Например, в XIV–XV веках скитальцы отшельники чтили божественной первобытную, девственную, не тронутую рукой человека природу. Среда, где основана обитель, символизирует мир Бога, свободный от всего нечестивого. Поэтому при выборе места для будущего монастыря главную роль играло качество ландшафтного окружения. Таким образом основывалось значительное число известных монастырей, начиная Сергием Радонежским, Нилом Соревским. [5]

Наличие благоустройства территории не может быть лишь самоцелью исторического объекта. Что важно для территории монастырей и ее посетителей: духовная составляющая, привлечение посетителей верующих, создание атмосферы неба на земле. Церковная обитель отличается особенной духовностью, уникальной эстетикой.

Монастырь — обитель Бога и его служащих, а его девственное окружение символизирует священность места. На протяжении веков, человек, пытаясь приблизиться к Богу, изменял и саму природу, видя в ней, как Адам и Ева узрели свою наготу, несовершенство, и пытаясь упорядочить ее. Храм, как омофор Пресвятой Богородицы, защищал русских людей не только духовно и нравственно, но и физически, укрывая в своих стенах рабов божьих от нападений врагов. И задача ландшафтного архитектора при озеленении монастыря как исторического объекта в 21 веке передать истинную сущность веры, которая дает нам надежду на спасение человечества. Мы должны донести современному человеку простые истины и ценности жизни, и сделать природу связующим звеном человека и Бога. [4]

Бог нас учит всепрощающей любви, смирению и вере. Но что же должен нам поведать монастырский сад? Показать рай на земле, чтобы возникла тяга самосовершенствования и искупления, исправления. Помочь очистить душу, мысли, сердце от злобы и жестокости, попав в другой мир со своими законами.

Архитектурный ансамбль СТСЛ входит в перечень особо охраняемых объектов ЮНЕСКО, что делает благоустройство и озеленение объекта культурного наследия более интересным и вместе с тем сложным процессом. [7]

С какими трудностями встречается ландшафтный архитектор на таких территориях? Так как ансамбль Свято-Троицкой Сергиевой Лавры развивался на протяжении 8 веков, он представляет собой комплекс сооружений, построенных в совершенно разных стилях. Задачей специалиста в данном случае является объединение подобного стилистической мозаики ландшафтной архитектурой местности,

не нарушив при этом сложившиеся устои и правила мужского монастыря.

Другой сложной задачей является сохранение реликтовых деревьев на территории объекта и их грамотное использование в композициях.

Содержание зеленых насаждений объекта культурного наследия так же имеет свою специфику.

На территории Свято-Троицкой Сергиевой Лавры обслуживаются и производится технологический уход за следующими зелеными насаждениями:

Деревья: 729 шт., из них: реликтовые: 46 шт (диаметр ствола > 45 см.); в групповых посадках: 54 шт; в живой изгороди: 138 шт; в рядовой посадке: 76 шт; в одиночной посадке: 461 шт.

Кустарники: 2889 шт., из них: в групповой посадке: 1915 шт, в рядовой посадке: 626 шт; в одиночной посадке: 348 шт

Лианы: 30 п. м. Плодовый виноград отнесен к кустарникам.

Цветники из многолетников: 922 кв. м. Преобладают хосты; дополнительно используются ирисы, лилейники, папоротник орляк, вербейник, брунера

Цветники из однолетников: 712 кв. м. В основной массе это алиссум, бегония, петуния, пеларгония, сальвия, львиный зев, колеус.

Газон: 19423 м²

Служба озеленения лавры, производящая технологический уход за насаждениями и воплощающая реализацию проектов в натуре, состоит из следующих штатных единиц: мастер по озеленению-1 человек, бригадир-1 человек, садовник-15 человек.

При проектировании новых растительных композиций на территории исторического объекта ландшафтный архитектор, в поисках идеального варианта, проходит следующие этапы создания концепции: изучение истории развития объекта, анализ его исторических планов и ассортимента растений, поиск исторических чертежей цветников и композиций объекта проектирования и современная интерпретация способов их воплощения.

Одним из итогов такой трудоемкой работы было воплощение цветника на Соборной площади в 2017 году по чертежу, разработанному на основе исторических эскизов.

Как создавался данный цветник.

В ходе изучения исторических планов-аналогов выявлены проекты цветников соответствующие монастырским угольям и времени расцвета территории (конец 18-го века).

Рисунок цветника несет православное символическое значение, колористическое решение композиций из цветочных культур принимается в гармонии с архитектурным решением территории. Композиции так же могут быть выполнены в пейзажном стиле, подчеркивая первоначальное размещение святых обителей в отчуждении от светского мира, в нетронутой человеком природе. [1]

Православная символика издавна используется в монументальном искусстве сооружений. Для проекта цветника на

Соборной площади был выбран православный символ лилия — знак любящей Бога души, невинности и чистоты. Данный символ обычно размещали на входе перед церковью, поэтому мы ввели такой мотив в цветник на Соборной площади — главной на территории. Цветовое решение для данного места выбрано в красно-белой гамме, что гармонирует с окружающими сооружениями Успенским собором и Надкладезной часовней. [7]

Чтобы понять, какой ассортимент растений использовали в монастырях, изучались исторические справки, описания, художественные произведения.

Так Иван Сергеевич Шмелев в своей книге 1937 года «Пути небесные» про инженера Виктора Вейденгаммера (1843—1916) описал цветы монастырских угодий так:

«Здесь особые цветы, «церковные»: астры, георгины, бархатцы, бессмертники... вон, за канавкой спаржи. И душистый горошек...»

Про приусадебные сады автор писал: «Сама вскопала в саду клумбы, купила летников и посадила — георгины, петунии, горошек, резеду и астры — цветы обитателей». [5]

Георгины в монастырском саду считали самыми духовными цветами, чистыми, бесстрастными, их называли земными звездами и сравнивали с церковным вином. [6]

Упоминания о садовом хозяйстве лавры найдены так же в Историческом описании Свято-Троицкой Сергиевой Лавры А. В. Горского 1910 г.:

«1784 г. В Пафнутаевском саду были высажены: 406 яблонь, 192 груши, 388 вишен, слив и чернослива. К середине XVIII в. обе части сада объединили в одно хозяйство. К концу столетия впервые встречается название этого хозяйства — Пафнутаев сад. Помимо неперенных яблонь

и красной смородины в саду выращивали и другие культуры, необходимые для братской трапезы и больницы. В садовой оранжерее выращивали землянику, виноградную лозу, множество разнообразных цветов, а также персики, сливы, абрикосы лимоны. Во второй половине XIX в. Пафнутаев сад превратили в тенистый парк, цветники и грядки оставили лишь перед Луковой башней, возле которой в 14 веке был луковый огород». [5]

Архивы по проектам цветников и ассортименту Свято-Троицкой Сергиевой Лавры, к сожалению, утеряны. Но проведен анализ проектов цветочного оформления аналогичных объектов.

Найдены архивы культивируемых растений Императорского Санкт-Петербургского ботанического сада за 200 лет его существования с начала 19-го века. [2]

Изучены издания цветочного оформления и проектов 19-го века авторов: А. Регель «Изящное садоводство и художественные сады», Н. Кичунов «Цветники и партеры», К. Епанчин «Ландшафтный сад», диссертация М. Максименко «Изучение динамики травянистых растений и ее значение при реставрации исторических парков России» ассортимента исторических территорий. На базе данных источников разработана таблица исторического ассортимента растений, которые дошли до наших дней, предназначенных для благоустройства монастырских территорий, объектов культурного наследия.

После создания эскиза концепции цветника, на основе проведенных анализов исторического ассортимента растений, выполнялись разбивочные и посадочные чертежи. После проект выносился в натуру садовниками Сергиевой лавры.

Реализация проекта



а)

Проект цветника на Соборной площади



б)

Рис. 1. а) Фото. Цветник на Соборной площади б) Визуализация концепции цветника на Соборной площади



Рис. 2. а) Посадочный чертеж б) Разбивочный чертеж цветника на Соборной площади



а)

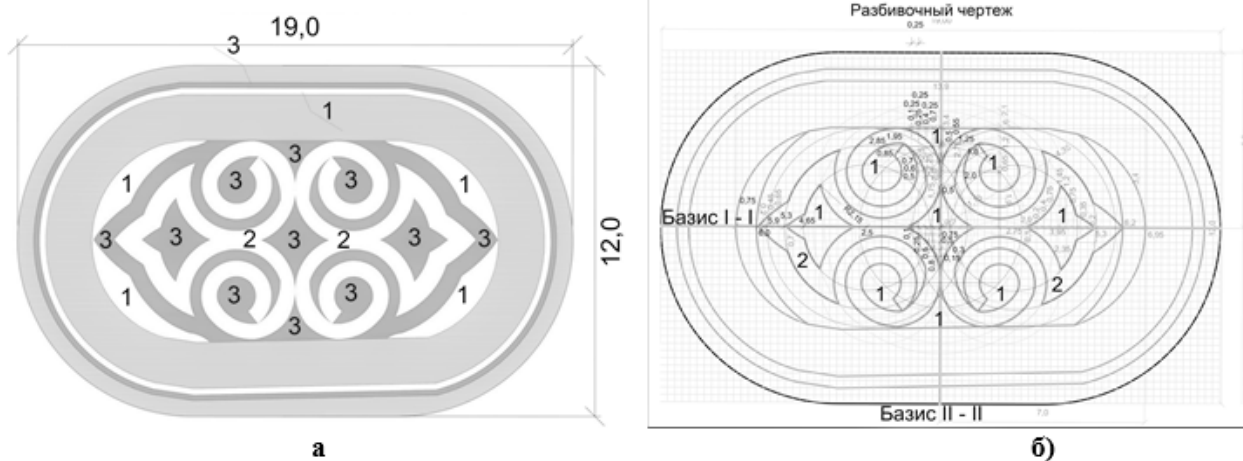

б)

Рис. 3. а), б) Фото. Производство разбивки и посадки цветника



а)



б)

Рис. 4. а) Цветник на Соборной площади. Итоги реализации проекта. б) Вид с колокольни

Приведённый иллюстративный ряд, наглядно демонстрирует сложившийся опыт озеленения объекта культурного наследия Свято-Троицкой Сергиевой Лавры, его приемы и способы реализации.

Литература:

1. Ананьева, А.В., Веселова А.Ю. Сады и тексты. (Обзор новых исследований о садово-парковом искусстве в России) [Электронный ресурс]
2. А. А. Фишер-фон-Вандейгейм: Императорский С.-Петербургский Ботанический сад за 200 лет его существования. — Петроград, 1913—1915
3. Вергунов, А.П. Вертоград: Садово-парковое искусство России (от истоков до нач. 20 в.). — М.: Культура, 1996. — 431 с
4. Епанчин, К.П. Ландшафтный сад. — 3-е изд., пересм., переиздание 1878. — М.: Кладезь-Букс, 2007. — 112 с.
5. Регель., А. Э. Изящное садоводство и художественные сады. Историко-дидактический очерк. — СПб: Изд. Г. Б. Винклер, 1896. — 448 с.
6. Соколова, Т.А., Бочкова И. Ю., Цветочное оформление: Учебник. М.: Академия, 2003 г. 108 с.
7. Ю. Балабанова Изящное убранство курдонера усадебного ансамбля XIX — нач. XX веков. — Мир искусств 03 (11) 2015. URL: <http://cyberleninka.ru/article/n/izyaschnoe-ubranstvo-kurdonera-usadebnogo-ansamblya-xix-nach-xx-vekov> (дата обращения 10.11.17)

РЕДАКЦИОННАЯ КОЛЛЕГИЯ:

Главный редактор:

Ахметов И. Г.

Члены редакционной коллегии:

Ахметова М. Н.
Иванова Ю. В.
Каленский А. В.
Куташов В. А.
Лактионов К. С.
Сараева Н. М.
Абдрасилов Т. К.
Авдеюк О. А.
Айдаров О. Т.
Алиева Т. И.
Ахметова В. В.
Брезгин В. С.
Данилов О. Е.
Дёмин А. В.
Дядюн К. В.
Желнова К. В.
Жуйкова Т. П.
Жураев Х. О.
Игнатова М. А.
Калдыбай К. К.
Кенесов А. А.
Коварда В. В.
Комогорцев М. Г.
Котляров А. В.
Кошербаева А. Н.
Кузьмина В. М.
Курпаяниди К. И.
Кучерявенко С. А.
Лескова Е. В.
Макеева И. А.
Матвиенко Е. В.
Матроскина Т. В.
Матусевич М. С.
Мусаева У. А.
Насимов М. О.
Паридинова Б. Ж.
Прончев Г. Б.
Семахин А. М.
Сенцов А. Э.
Сенюшкин Н. С.
Титова Е. И.
Ткаченко И. Г.
Федорова М. С.
Фозилов С. Ф.

Яхина А. С.

Ячинова С. Н.

Международный редакционный совет:

Айрян З. Г. (Армения)
Арошидзе П. Л. (Грузия)
Атаев З. В. (Россия)
Ахмеденов К. М. (Казахстан)
Бидова Б. Б. (Россия)
Борисов В. В. (Украина)
Велковска Г. Ц. (Болгария)
Гайич Т. (Сербия)
Данатаров А. (Туркменистан)
Данилов А. М. (Россия)
Демидов А. А. (Россия)
Досманбетова З. Р. (Казахстан)
Ешиев А. М. (Кыргызстан)
Жолдошев С. Т. (Кыргызстан)
Игисинов Н. С. (Казахстан)
Кадыров К. Б. (Узбекистан)
Кайгородов И. Б. (Бразилия)
Каленский А. В. (Россия)
Козырева О. А. (Россия)
Колпак Е. П. (Россия)
Кошербаева А. Н. (Казахстан)
Курпаяниди К. И. (Узбекистан)
Куташов В. А. (Россия)
Кыят Э. Л. (Турция)
Лю Цзюань (Китай)
Малес Л. В. (Украина)
Нагервадзе М. А. (Грузия)
Прокопьев Н. Я. (Россия)
Прокофьева М. А. (Казахстан)
Рахматуллин Р. Ю. (Россия)
Ребезов М. Б. (Россия)
Сорока Ю. Г. (Украина)
Узаков Г. Н. (Узбекистан)
Федорова М. С. (Россия)
Хоналиев Н. Х. (Таджикистан)
Хоссейни А. (Иран)
Шарипов А. К. (Казахстан)
Шуклина З. Н. (Россия)

Руководитель редакционного отдела: Кайнова Г. А.**Ответственный редактор:** Осянина Е. И.**Художник:** Шишков Е. А.**Верстка:** Бурьянов П. Я., Голубцов М. В., Майер О. В.

Статьи, поступающие в редакцию, рецензируются.

За достоверность сведений, изложенных в статьях, ответственность несут авторы.

Мнение редакции может не совпадать с мнением авторов материалов.

При перепечатке ссылка на журнал обязательна.

Материалы публикуются в авторской редакции.

АДРЕС РЕДАКЦИИ:**почтовый:** 420126, г. Казань, ул. Амирхана, 10а, а/я 231;**фактический:** 420029, г. Казань, ул. Академика Кирпичникова, д. 25.

E-mail: info@moluch.ru; http://www.moluch.ru/

Учредитель и издатель:

ООО «Издательство Молодой ученый»

ISSN 2072-0297

Подписано в печать 09.05.2018. Тираж 500 экз.

Отпечатано в типографии издательства «Молодой ученый», 420029, г. Казань, ул. Академика Кирпичникова, 25