

ISSN 2072-0297

# МОЛОДОЙ УЧЁНЫЙ

МЕЖДУНАРОДНЫЙ НАУЧНЫЙ ЖУРНАЛ



29 2018  
ЧАСТЬ II

16+

ISSN 2072-0297

# МОЛОДОЙ УЧЁНЫЙ

Международный научный журнал

Выходит еженедельно

№ 29 (215) / 2018

РЕДАКЦИОННАЯ КОЛЛЕГИЯ:

**Главный редактор:** Ахметов Ильдар Геннадьевич, кандидат технических наук

**Члены редакционной коллегии:**

Ахметова Мария Николаевна, доктор педагогических наук

Иванова Юлия Валентиновна, доктор философских наук

Каленский Александр Васильевич, доктор физико-математических наук

Куташов Вячеслав Анатольевич, доктор медицинских наук

Лактионов Константин Станиславович, доктор биологических наук

Сараева Надежда Михайловна, доктор психологических наук

Абдрасилов Турганбай Курманбаевич, доктор философии (PhD) по философским наукам

Авдеюк Оксана Алексеевна, кандидат технических наук

Айдаров Оразхан Турсункожаевич, кандидат географических наук

Алиева Тарана Ибрагим кызы, кандидат химических наук

Ахметова Валерия Валерьевна, кандидат медицинских наук

Брезгин Вячеслав Сергеевич, кандидат экономических наук

Данилов Олег Евгеньевич, кандидат педагогических наук

Дёмин Александр Викторович, кандидат биологических наук

Дядюн Кристина Владимировна, кандидат юридических наук

Желнова Кристина Владимировна, кандидат экономических наук

Жуйкова Тамара Павловна, кандидат педагогических наук

Жураев Хусниддин Олтинбоевич, кандидат педагогических наук

Игнатова Мария Александровна, кандидат искусствоведения

Искаков Руслан Маратбекович, кандидат технических наук

Калдыбай Кайнар Калдыбайулы, доктор философии (PhD) по философским наукам

Кенесов Асхат Алмасович, кандидат политических наук

Коварда Владимир Васильевич, кандидат физико-математических наук

Комогорцев Максим Геннадьевич, кандидат технических наук

Котляров Алексей Васильевич, кандидат геолого-минералогических наук

Кошербаева Айгерим Нуралиевна, доктор педагогических наук, профессор

Кузьмина Виолетта Михайловна, кандидат исторических наук, кандидат психологических наук

Курпаяниди Константин Иванович, доктор философии (PhD) по экономическим наукам

Кучерявенко Светлана Алексеевна, кандидат экономических наук

Лескова Екатерина Викторовна, кандидат физико-математических наук

Макеева Ирина Александровна, кандидат педагогических наук

Матвиенко Евгений Владимирович, кандидат биологических наук

Матроскина Татьяна Викторовна, кандидат экономических наук

Матусевич Марина Степановна, кандидат педагогических наук

Мусаева Ума Алиевна, кандидат технических наук

Насимов Мурат Орленбаевич, кандидат политических наук

Паридинова Ботагоз Жаппаровна, магистр философии

Прончев Геннадий Борисович, кандидат физико-математических наук

Семахин Андрей Михайлович, кандидат технических наук

Сенцов Аркадий Эдуардович, кандидат политических наук

Сенюшкин Николай Сергеевич, кандидат технических наук

Титова Елена Ивановна, кандидат педагогических наук

Ткаченко Ирина Георгиевна, кандидат филологических наук

Федорова Мария Сергеевна, кандидат архитектуры

Фозилов Садриддин Файзуллаевич, кандидат химических наук

Яхина Асия Сергеевна, кандидат технических наук

Ячинова Светлана Николаевна, кандидат педагогических наук

Журнал зарегистрирован Федеральной службой по надзору в сфере связи, информационных технологий и массовых коммуникаций.

**Свидетельство о регистрации средства массовой информации ПИ № ФС77-38059 от 11 ноября 2009 г.**

Журнал размещается и индексируется на портале eLIBRARY.RU, на момент выхода номера в свет журнал не входит в РИНЦ

Журнал включен в международный каталог периодических изданий «Ulrich's Periodicals Directory».

Статьи, поступающие в редакцию, рецензируются. За достоверность сведений, изложенных в статьях, ответственность несут авторы. Мнение редакции может не совпадать с мнением авторов материалов. При перепечатке ссылка на журнал обязательна.

**Международный редакционный совет:**

Айрян Заруи Геворковна, *кандидат филологических наук, доцент (Армения)*

Арошидзе Паата Леонидович, *доктор экономических наук, ассоциированный профессор (Грузия)*

Атаев Загир Вагитович, *кандидат географических наук, профессор (Россия)*

Ахмеденов Қажмурат Максұтович, *кандидат географических наук, ассоциированный профессор (Казахстан)*

Бидова Бэла Бертовна, *доктор юридических наук, доцент (Россия)*

Борисов Вячеслав Викторович, *доктор педагогических наук, профессор (Украина)*

Велковска Гена Цветкова, *доктор экономических наук, доцент (Болгария)*

Гайич Тамара, *доктор экономических наук (Сербия)*

Данатаров Агахан, *кандидат технических наук (Туркменистан)*

Данилов Александр Максимович, *доктор технических наук, профессор (Россия)*

Демидов Алексей Александрович, *доктор медицинских наук, профессор (Россия)*

Досманбетова Зейнегуль Рамазановна, *доктор философии (PhD) по филологическим наукам (Казахстан)*

Ешиев Абдыракман Молдоалиевич, *доктор медицинских наук, доцент, зав. отделением (Кыргызстан)*

Жолдошев Сапарбай Тезекбаевич, *доктор медицинских наук, профессор (Кыргызстан)*

Игисинов Нурбек Сагинбекович, *доктор медицинских наук, профессор (Казахстан)*

Искаков Руслан Маратбекович, *кандидат технических наук (Казахстан)*

Кадыров Кутлуг-Бек Бекмуратович, *кандидат педагогических наук, декан (Узбекистан)*

Кайгородов Иван Борисович, *кандидат физико-математических наук (Бразилия)*

Каленский Александр Васильевич, *доктор физико-математических наук, профессор (Россия)*

Козырева Ольга Анатольевна, *кандидат педагогических наук, доцент (Россия)*

Колпак Евгений Петрович, *доктор физико-математических наук, профессор (Россия)*

Кошербаева Айгерим Нуралиевна, *доктор педагогических наук, профессор (Казахстан)*

Курпаяниди Константин Иванович, *доктор философии (PhD) по экономическим наукам (Узбекистан)*

Куташов Вячеслав Анатольевич, *доктор медицинских наук, профессор (Россия)*

Кыят Эмине Лейла, *доктор экономических наук, Турция*

Лю Цзюань, *доктор филологических наук, профессор (Китай)*

Малес Людмила Владимировна, *доктор социологических наук, доцент (Украина)*

Нагервадзе Марина Алиевна, *доктор биологических наук, профессор (Грузия)*

Нурмамедли Фазиль Алигусейн оглы, *кандидат геолого-минералогических наук (Азербайджан)*

Прокопьев Николай Яковлевич, *доктор медицинских наук, профессор (Россия)*

Прокофьева Марина Анатольевна, *кандидат педагогических наук, доцент (Казахстан)*

Рахматуллин Рафаэль Юсупович, *доктор философских наук, профессор (Россия)*

Ребезов Максим Борисович, *доктор сельскохозяйственных наук, профессор (Россия)*

Сорока Юлия Георгиевна, *доктор социологических наук, доцент (Украина)*

Узаков Гулом Норбоевич, *доктор технических наук, доцент (Узбекистан)*

Федорова Мария Сергеевна, *кандидат архитектуры, г. Екатеринбург, Россия*

Хоналиев Назарали Хоналиевич, *доктор экономических наук, старший научный сотрудник (Таджикистан)*

Хоссейни Амир, *доктор филологических наук (Иран)*

Шарипов Аскар Калиевич, *доктор экономических наук, доцент (Казахстан)*

Шуклина Зинаида Николаевна, *доктор экономических наук (Россия)*

**Руководитель редакционного отдела:** Кайнова Галина Анатольевна

**Ответственный редактор:** Осянина Екатерина Игоревна

**Художник:** Шишков Евгений Анатольевич

**Верстка:** Бурьянов Павел Яковлевич, Голубцов Максим Владимирович, Майер Ольга Вячеславовна

Почтовый адрес редакции: 420126, г. Казань, ул. Амирхана, 10а, а/я 231.

Фактический адрес редакции: 420029, г. Казань, ул. Академика Кирпичникова, д. 25.

E-mail: info@moluch.ru; <http://www.moluch.ru/>.

Учредитель и издатель: ООО «Издательство Молодой ученый».

Тираж 500 экз. Дата выхода в свет: 08.08.2018. Цена свободная.

Материалы публикуются в авторской редакции. Все права защищены.

Отпечатано в типографии издательства «Молодой ученый», 420029, г. Казань, ул. Академика Кирпичникова, д. 25.

---

---

На обложке изображен *Андрей Витальевич Кортаев* (родился в 1961 году), российский учёный, работы которого носят междисциплинарный характер и освещают широкий спектр вопросов истории, сравнительной политологии, демографии, социологии, экономики, футурологии, исламоведения, арабистики, африканистики, палеонтологии, эволюционной биологии и т. д. Кортаев — создатель математической модели демографического будущего России, позволившей предложить обоснованные рекомендации по выходу из российского демографического кризиса; автор одного из наиболее убедительных математических объяснений закона гиперболического роста численности населения Земли и феномена «арабской весны»; создатель теории нелинейной социальной эволюции; один из основоположников клиодинамики.

Будущий учёный родился в Москве, образование получил сначала в МГУ, в Институте стран Азии и Африки, а затем учился в Великобритании, получив докторскую степень в Университете Манчестера в 1993 году. Доктором исторических наук на родине Кортаев стал в 1998-м.

Кортаев внёс заметный вклад в развитие математических моделей вековых социально-демографических циклов, разработав целый класс моделей, математически описывающих взаимодействие между тысячелетней трендовой и вековой циклической динамикой.

Вместе с коллегами А. С. Малковым и Д. А. Халтуриной он показал, что гиперболический рост населения мира и квадратично-гиперболический рост мирового ВВП, наблюдавшиеся вплоть до 1970-х годов, можно объяснить как продукт положительной нелинейной обратной связи второго порядка между демографическим ростом и технологическим развитием.

В 2001–2003 гг. А. В. Кортаев возглавлял научный проект РГНФ «Логико-математическое моделирование процессов социальной эволюции», а в 2006–2008 гг. — научный проект РФФИ «Выявление закономерностей функционирования и эволюции традиционных социально-политических систем Ев-

разии». В ходе осуществления этих проектов удалось проследить тенденции динамики численности городского населения североафриканско-евразийской «мир-системы» начиная с IV тысячелетия до н. э. и предложить математические модели, с неожиданно высокой степенью точности описывающие эту динамику.

Кортаев показал, что средневековую египетскую динамику лучше всего описывают математические модели, разработанные в качестве попытки сформулировать математически релевантную часть социологической теории Абд ар-Рахмана ибн Халдуна (1332–1406), мыслителя, проведшего наиболее плодотворные годы своей жизни непосредственно в средневековом Египте.

Впрочем, его работы подверглись критике со стороны многих ученых. В частности, о книге «Законы истории» академик С. П. Капица писал: «К сожалению, общие вопросы применения методов математики к общественным явлениям также требуют большего внимания и понимания, чем это происходит на самом деле и о чём свидетельствуют некоторые публикации в серии «Законы истории». В ряде случаев речь может идти лишь о качественном, «мягком» моделировании, когда очень рискованно, если вообще допустимо, искать в модели более глубокий смысл». Некоторые из противников «кортаевщины» до сих пор в своих блогах яростно обвиняют учёного в бездоказательности и самоплагиате.

С 1994 года Кортаев преподаёт в Российском государственном гуманитарном университете (РГГУ). В 2003–2004 гг. Андрей Витальевич проводит научные исследования в Институте высших исследований в Принстоне (США).

А. В. Кортаев — лауреат Фонда содействия отечественной науке в номинации «Лучшие экономисты Российской академии наук» (2006); лауреат золотой медали Н. Д. Кондратьева 2012 года «за выдающийся вклад в развитие общественных наук».

*Екатерина Осянина, ответственный редактор*

---

---

## СОДЕРЖАНИЕ

### МЕДИЦИНА

- Битарова А. Т., Туаева С. К.**  
Результаты социологического опроса работников скорой медицинской службы на базе ГБУЗ «Кировская ЦРБ» .....87
- Кадирова Г. Г., Муминов Ш. К., Абророва Б. Т.**  
Влияние антагонистов минералокортикоидных рецепторов на гемодинамические показатели сердца в лечении хронической сердечной недостаточности .....88

### СЕЛЬСКОЕ ХОЗЯЙСТВО

- Данилова К. А.**  
Пребиотик в рационе цыплят-бройлеров кросса Ross 308.....91
- Коробов В. В.**  
Бесконтактный контроль и онлайн-мониторинг воды и водных растворов .....93
- Нурматов Н. Ж.**  
Морфобиологическая характеристика коллекционных сортообразцов томата ..... 101
- Нурматов Н. Ж.**  
Биологическая скороспелость сортообразцов обыкновенной разновидности томата ..... 103

### ГОСУДАРСТВО И ПРАВО

- Герасимова А. Г.**  
Понятие уголовной политики государства в области таможенного дела..... 106
- Грачева А. В.**  
Некоторые проблемы гражданско-правового регулирования отношений добровольного медицинского страхования..... 108
- Иванова А. И.**  
Увольнение сотрудника из организации по соглашению сторон ..... 111
- Перепечкина Д. В.**  
Традиционное природопользование коренных малочисленных народов Севера: сравнительно-правовой аспект ..... 114

- Самохин В. Е.**  
Приказ о замораживании активов по всему миру в гражданском и арбитражном процессе Англии..... 116
- Чернышева А. В.**  
К вопросу о полномочиях прокурора ..... 119

### ИСТОРИЯ

- Колесникова А. В.**  
Теоретические подходы к проблеме влияния колониальной политики Японии на развитие Корейского полуострова ..... 122
- Колякина О. А.**  
Жизнь разведчика — завещание и подвиг ..... 126
- Санников В. С.**  
Решение аграрного вопроса Временным Сибирским правительством ..... 130

### ПОЛИТОЛОГИЯ

- Узбеков В. Ф.**  
Борьба традиционного и модернистского дискурсов в турецкой политике ..... 133

### ПСИХОЛОГИЯ

- Гюлджян А. Г.**  
Проблемы социальной адаптации молодежи ... 136
- Чернышенко Э. А.**  
Стиль достижения профессионализма в системе стилевых проявлений индивидуальности ..... 138

### ПЕДАГОГИКА

- Ахметшина Э. И.**  
Современные образовательные технологии в преподавании английского языка ..... 142
- Базарбоева Ч. А., Эгамкулов Ш. А.**  
Создание и использование электронного учебника для уроков информатики..... 143
- Беланова А. В., Румянцева М. В.**  
Роль взрослых в самостоятельных играх детей ..... 146

<b>Букаева Л. Н.</b> Развитие действий с предметами по системе Марии Монтессори у детей с особыми потребностями .....	147
<b>Воложина И. В.</b> Успешная подготовка к итоговому сочинению по литературе .....	150
<b>Воронова В. В.</b> Анализ использования технологии исследовательской деятельности при изучении курса биологии 8 класса в школах городского округа Выкса .....	152
<b>Головацкая Н. Ф.</b> Эйдос-конспекты по произведениям А. С. Пушкина .....	158
<b>Гордон Э. В.</b> Формирующее оценивание как инструмент современного урока истории, обществознания в реализации ФГОС ООО .....	161
<b>Купальная Е. В., Демина Г. Д.</b> Музыкально-ритмическое занятие в средней группе «Как мы солнышко разбудили». ООД по примерной основной общеобразовательной программе «От рождения до школы», раздел «Музыкальная деятельность», образовательная область «Художественно-эстетическое развитие» .....	163

<b>Мазенцева Е. А.</b> Некоторые особенности речевой компетенции при работе с устными темами по английскому языку .....	165
<b>Смолянова Т. Л.</b> Развитие математических представлений у дошкольников .....	167

## ФИЛОЛОГИЯ

<b>Анвархуджаева Ш.</b> Исследование национально-культурной семантики фразеологизмов и их роли в развитии культуры речи учащихся .....	171
<b>Baishva D. L.</b> The Theatre of the Absurd in Sam Shepard's Early Plays .....	172
<b>Пашкова Е. А.</b> Англоязычный песенный дискурс на примере анализа текста песни группы The Killers «A Matter of Time» .....	176

## МЕДИЦИНА

### Результаты социологического опроса работников скорой медицинской службы на базе ГБУЗ «Кировская ЦРБ»

Битарова Алёна Тамерлановна, студент;

Туаева Стэлла Казбековна, студент

Северо-Осетинская государственная медицинская академия (г. Владикавказ)

**Актуальность.** О влиянии медицинской профессии на организм, повышенных уровнях заболеваемости и смертности врачей говорилось еще в работах исследователей, начиная с тридцатых годов, где было указано, что врачебная профессия является едва ли не самой опасной из всех «интеллигентных» профессий. Данная проблема остается актуальной и в настоящее время. Специфика трудовой деятельности связана с воздействием на организм целого ряда неблагоприятных профессиональных факторов: лекарственных препаратов, микроклиматических условий, продолжительных рабочих и ночных смен, высокого нервно-эмоционального напряжения, биологических агентов. Химические загрязнения воздуха рабочих зон выездных бригад обусловлены чаще всего автомобильным выхлопом, уличным смогом. Биологический фактор определен возможностью заражения бактериальными, вирусными и иными инфекциями. К физическим факторам, влияющих на здоровье работников, следует отнести шум, вибрацию.

**Цель работы.** На основе социально-гигиенического исследования проанализировать мнение работников скорой медицинской службы на базе ГБУЗ «Кировской ЦРБ» об условиях и особенностях труда, состоянии здоровья, их образе жизни и медицинской активности.

**Материалы и методы.** Нами была разработана специальная программа социологического опроса врачей, включающая: самооценку условий и особенностей труда, характеристику образа жизни, состояния здоровья и медицинскую активность. Было проанкетировано 21 респондента, работающих на скорой медицинской помощи.

**Результаты исследования.** Существенную роль в формировании здоровья оказывают условия труда, они вносят большой вклад в развитие заболеваний. В ходе проведенного исследования выявлено, что 72% обследуемых считают, что их условия труда — удовлетворительные, «плохие» условия отмечены у 24% респондентов, «хорошие» условия отметили лишь 4% опрошенных. При этом большинство врачей недооценивают потенциальную опасность ряда профессиональных вредностей, воздей-

ствующих на них в процессе трудовой деятельности. По мнению респондентов, одним из главных факторов риска их трудовой деятельности является высокая степень психоэмоциональной нагрузки. Во время работы психоэмоциональную нагрузку часто испытывают 48% испытуемых и практически всегда 19%. Одной из важных характеристик трудовой деятельности является степень ее напряженности. 81% врачей, принявших участие в анкетировании, оценивают свой труд как напряженный и лишь 19% оценили свой труд как ненапряженный. 86% респондентов считают, что их работа сопряжена с различными вредностями. Большинство фельдшеров, врачей и медицинских сестер скорой медицинской службы имеют ненормированный рабочий день с продолжительностью 7 и более часов. Чувство усталости у половины обследуемых появляется спустя 5–6 часов. Практически у всех сменный график работы. Безусловно, условия труда медицинских работников связаны с фактором риска внутрибольничной инфекции, однако на наличие данной профессиональной вредности в своей работе отметили лишь единицы. Только 43% испытуемых используют средства индивидуальной защиты, остальные — либо вовсе не используют их (24%), либо используют редко (33%).

По данным опроса выяснилось, что большая половина респондентов болеют 1 раз в году (52%), 2–3 раза в году болеет третья часть опрошенных и 19% — практически не болеют. На наличие хронических заболеваний указали 52% медицинских работников. Первое место в структуре заболеваемости изучаемого контингента занимают болезни органов пищеварения (43%), второе — сердечно-сосудистые заболевания (40%), третье — болезни органов дыхания (17%). Среди других заболеваний отмечены болезни костно-мышечной, нервной и мочеполовой систем. Важно отметить, что более 80% респондентов не состоят на диспансерном учете. Каждый пятый из всех опрошенных не помнит, когда последний раз проходил медицинский осмотр, большая половина (53%) проходит его регулярно. В случае возникновения заболевания

за медицинской помощью обращаются не более 50% всех испытуемых, остальные или вообще не обращаются, или обращаются крайне редко. К проведению вакцинации положительно относятся около 72% респондентов. Таким образом, условия труда работников скорой медицинской помощи имеют целый ряд факторов риска, неблагоприятно воздействующих на состояние здоровья, что следует учитывать при организации профилактических мероприятий.

Состояние здоровья на 50% зависит от ведения образа жизни — это и правильное питание, регулярные физические нагрузки, отказ от вредных привычек. 52% респондентов оценили своё состояние как «удовлетворительное», 38% — «хорошее», и лишь 10% отметили своё здоровье плохим. Все опрошенные нами медицинские работники не имеют вредных привычек. Отношение к организации питания как обязательной составляющей здоровья у различных категорий специалистов тоже разное. 52% обследуемых оценили своё питание как «удовлетворительное», остальные 48% — хорошее. Независимо от места работы и характера трудовой деятельности все испытуемые имеют крайне низкий уровень физической активности. Вместе с этим, практически все респонденты считают, что активный образ жизни и занятия спортом могут улучшить их состояние здоровья.

#### Литература:

1. Измеров Н. Ф. Оценка профессионального риска и управление им — основа профилактики в медицине труда // Гигиена и санитария. — 2006. — № 5. С. 14–16.
2. Калинина С. А. Роль социально-психологических факторов в формировании профессионального стресса при нервно-эмоциональных нагрузках. — 2009. С. — 23.
3. Косарев, В. В. Профессиональные заболевания медицинских работников: моногр. / В. В. Косарев, С. А. Бабанов. — 2-е изд., испр. и доп. — Самара: Офорт, 2009. — 231с.

#### Выводы:

1. По результатам анкетирования выяснилось, что респонденты сильнее выделяют значительные тяжесть и напряженность своего труда — риск заражения инфекционными заболеваниями, большое количество ночных и суточных дежурств, стрессовых ситуаций, возможность производственного травматизма.

2. Нужно уменьшить рабочее время работников скорой медицинской службы, так как суточные дежурства отрицательно влияют на здоровье медицинских работников, а также на их общее состояние.

3. Особенности условий труда врачей, работающих на скорой медицинской службе, целесообразно учитывать при разработке дифференцированных профилактических программ, а также при аттестации рабочих мест.

4. Халатное отношение к профилактике внутрибольничной инфекции, недостаточно серьезное отношение к своему здоровью, образу жизни и условиям труда приводят к дальнейшему ухудшению состояния здоровья медицинских работников.

5. Необходимо разрабатывать подходы к организации профилактической работы с врачами с целью повышения уровня их медицинской активности и мотивации к ведению здорового образа жизни.

## Влияние антагонистов минералокортикоидных рецепторов на гемодинамические показатели сердца в лечении хронической сердечной недостаточности

Кадилова Гульчехра Ганиевна, кандидат медицинских наук, доцент;  
Муминов Шовкат Кадилович, кандидат медицинских наук, ассистент;  
Абброва Барно Тохир кизи, студент  
Ташкентский педиатрический медицинский институт (Узбекистан)

**Актуальность.** С высоким уровнем альдостерона в плазме крови ассоциируется гипертрофия ЛЖ, а вторичный гиперальдостеронизм у больных с ХСН обусловлен гиперактивацией ренин-ангиотензиновой (РАС) и симпато-адреналовой систем (САС). Ранее такая связь была установлена во Фремингемском исследовании исключительно у женщин, страдающей артериальной гипертензией (АГ) [5]. У пациентов с ХСН тесная прямая корреляция была найдена между концентрацией альдостерона в плазме крови и эхокардиографическими параметрами, свидетельствующими о ЛЖ массе и измене-

ниях его структуры как у мужчин, так и у женщин, хотя у последних она была более выраженной. Подобные изменения структуры ЛЖ, вызванные гиперальдостеронизмом и не зависящие от степени активности РАС и роль альдостерона в патогенезе хронической сердечной недостаточности и эффективность применения его антагонистов САС, существенно повышают риск возникновения аритмий. Установлено, что снижение выраженности гипертрофии ЛЖ, например с помощью блокаторов минералокортикоидных рецепторов, уменьшает этот риск [3], а также число эпизодов возникновения фибрилляции



предсердий у больных ХСН с низкой ФВ ЛЖ (EMPHASIS-HF [4].

В связи с этим большое значение приобретает изучение динамики ЭхоКГ показателей на различных этапах лечения, что позволит своевременно проводить коррекцию медикаментозной терапии. Поэтому представляется обоснованным и перспективным разработка ЭхоКГ критериев контроля морфофункционального состояния сердца у этих больных.

**Цель исследования.** Изучение особенностей гемодинамических показателей больных с хронической сердечной недостаточностью с II–III ФК при применении антагонистов минералокортикоидных рецепторов.

**Материал и методы исследования.** В ходе проведения научного исследования 60 больных с ХСН ФК II–III были обследованы современными, высокоинформативными методами исследования. Диагноз больных устанавливался по данным клинических и лабораторно-инструментальных исследований. Верификация диагноза ХСН проводилась на основе Нью-Йоркской классификации кардиологов [1,2].

Все обследованные больные были рандомизированы на основе общепринятых критериев на 2 группы: I группу больных составили 29 больных с ХСН II–III ФК, которым проводилась стандартная терапия ХСН (ингибиторы АПФ, бета-адреноблокаторы, антиагреганты, статины) и АМКР — верошпирон, II группу 31 больных с ХСН II–III ФК проводилась стандартная терапия ХСН и АМКР — эплеренон. Обследованные больные были также подразделены на подгруппы по функциональному классу (ФК) ХСН: 1А подгруппу составили 14 больных с ХСН II ФК, 1Б подгруппу с ХСН III ФК — 15 больных, 2 А подгруппу с ХСН- 16 больных II ФК и 2 Б подгруппу с ХСН III ФК — 15 больных.

Изучение характера ремоделирования сердца и диастолическую функцию у больных ХСН ФК II–III проводили с помощью трансторакальным методом Эхокардиографии, в положении лежа и на левом боку в М- и В-режимах в соответствии рекомендациями Американской ассоциации эхокардиографии (ASE). Оценивали конечно-диастолический и конечно-систолический размеры ЛЖ (КДР и КСР), толщину задней стенки ЛЖ и межжелудочковой перегородки (ТЗСЛЖ и ТМЖП), размер левого предсердия (ЛП). Из гемодинамических параметров оценивались конечно-диастолический и конечно-систолический объемы (КСО и КДО), фракция выброса (ФВ), ударный объем (УО).

У пациентов I и II группы исследования с ФК III исследования методом ЭхоКГ было выявлено увеличение размеров ЛП и ЛЖ ( $p < 0,05$ ), толщины ТМЖП и ТЗСЛЖ ( $p < 0,05$ ) по сравнению с пациентами ФК II, что ассоциировалось с высокими КСР и КДР ( $p < 0,05$ ). Оценка гемодинамических параметров ЭхоКГ ФК III показало достоверным увеличением показателей КСО и КДО ( $p < 0,05$ ) по сравнению с данными ФК II I и II группы исследования. Значения УО и ФВ в обеих группах исследования носили

не достоверный характер и составили в I группе  $76,6 \pm 2,9$  мл и  $65,6 \pm 1,3\%$  при ФК II,  $84,2 \pm 3,1$  мл и  $63,7 \pm 2,0\%$  соответственно при ФК III ( $p > 0,05$ ). Во 2-й группе исследования  $76,9 \pm 2,3$  мл и  $64,8 \pm 1,5\%$  с ФК ФК II и  $85,2 \pm 2,5$  мл и  $62,7 \pm 1,4\%$  ( $p > 0,05$ ).

При сравнительном анализе исходных данных ЭхоКГ было обнаружено увеличение ТЗСЛЖ ( $p < 0,05$ ), ТМЖП ( $p < 0,05$ ) в группе больных с ХСН III ФК по сравнению с данными ХСН II ФК, Данные показатели ассоциировались с высокими конечным систолическим ( $p < 0,05$ ) и конечным диастолическим размерами и объемами ( $p < 0,05$ ), что служило причиной увеличения ММЛЖ ( $p < 0,05$ ). Однако показатели гемодинамики ФВ, УО во всех подгруппах

Таким образом, полученные результаты структурно-геометрических и гемодинамических показателей у больных с ХСН демонстрируют ухудшение структурно-геометрических параметров ЛЖ при различных ФК ХСН.

Анализ полученных результатов исследования после проведенной 3-х месячной терапии верошпираном у больных с ХСН показал положительную динамику. В частности, в I группе сравнения дополнительное включение верошпираном выявил улучшение структурно-функционального состояние миокарда. Было выявлено уменьшение размеров ЛП ( $p > 0,05$ ), ММЛЖ ( $p < 0,05$ ) и ИМЛЖ ( $p < 0,05$ ) в 1А и Б подгруппах исследования. Отмечалось снижение КДР, КСР на 11,6 и 16% соответственно в А подгруппе ( $p < 0,05$ ) и на 11,2 и 14% соответственно в Б подгруппе ( $p < 0,05$ ) исследования.

Наблюдалось также уменьшение КДО и КСО в А подгруппе на 5,2 и 15,7%. В Б подгруппе больных с ХСН также наблюдалось уменьшение параметров КДО и КСО, которые носили недостоверный характер.

После 3-х месячной терапии с верошпираном наблюдалось также уменьшение ТМЖП и ТЗСЛЖ, увеличение УО и ФВ в А и Б подгруппах исследования, однако значения данных показателей носили недостоверный характер ( $p > 0,05$ ).

Результаты анализа показателей ЭхоКГ после проведенной 3-х месячной терапии эплереноном у больных II группы исследования с ХСН также показал положительную динамику структурно-функциональных параметров ЛЖ. Было отмечено уменьшение размеров ММЛЖ ( $p < 0,05$ ) и ИМЛЖ ( $p < 0,05$ ) в А подгруппе на 11,7% и 16,8% соответственно и в Б подгруппе на 7,5% и 10% соответственно. Отмечалось снижение КДР, КСР на 11,9 и 17,5% соответственно в А подгруппе ( $p < 0,05$ ) и на 1,3 и 10,8% соответственно во Б подгруппе ( $p < 0,05$ ) исследования.

Наблюдалось также уменьшение КДО и КСО в А подгруппе на 7,2 и 14,2% в Б подгруппе больных с ХСН ( $p < 0,05$ ). В Б подгруппе больных с ХСН также наблюдалось уменьшение параметров КДО и КСО, которые составили 7,2 и 10,1% соответственно. Через 3-х месячной терапии эплереноном наблюдалось также уменьшение ТМЖП и ТЗСЛЖ, увеличение УО и ФВ в А и Б подгруппах исследования, однако значения данных показателей носили недостоверный характер ( $p > 0,05$ ).

**Вывод.** Полученные результаты позволяют обосновать неблагоприятное влияние тяжести течения ХСН на структурно-геометрическое состояние и процессы ремоделирования сердца. Курсовая терапия верошпироном и эплереноном у больных с ХСН ФК II–III позволило улучшить структурно-геометрические параметры, гемодинамические показатели ЛЖ. Выявленные улучшения структур-

но-геометрических и гемодинамических параметров ЛЖ, улучшение систолической и диастолической функции ЛЖ после 3-х месячной терапии верошпироном и эплереноном носили более выраженный характер в подгруппе больных А ФК II. Полученные данные позволяют обосновать эффективности проводимой терапии и обосновать применение эплеренона в схеме лечения больных ХСН.

#### Литература:

1. Евзерихина А. В., Тороп П. В., Дианкина М. С. Методические основы обучения в школе больных хронической сердечной недостаточностью //Журн. сердеч. недостаточность. — 2005. — Т.6, № 5. — 213–216.
2. Мареев В. Ю., Агеев Ф. Т., Арутюнов Г. П., Коротеев А. В., Мареев Ю. В., Овчинников А. Г. Национальные рекомендации ОССН, РКО и РНМОТ по диагностике и лечению ХСН (четвертый пересмотр). Журнал Сердечная Недостаточность. Том 14, № 7 (81), 2013.
3. Pitt B, White H, Nicolau J et al. Eplerenone reduces mortality 30 days after randomization following acute myocardial infarction in patients with left ventricular systolic dysfunction and heart failure. J Am Coll Cardiol. 2005; 46 (3):425–431.
4. Swedberg K, Zannad F, McMurray JJ et al. Eplerenone and atrial fibrillation in mild systolic heart failure: results from the EMPHASIS-HF (Eplerenone in Mild Patients Hospitalization And Survival Study in Heart Failure) study. J Am Coll Cardiol. 2012;59 (18):1598–1603.
5. Velagaleti R. S., Gona P., Levy D. et al. //Circulation.2008.Vol. 118. P. 2252–2258.

## СЕЛЬСКОЕ ХОЗЯЙСТВО

### Пребиотик в рационе цыплят-бройлеров кросса Ross 308

Данилова Кристина Андреевна, соискатель

Донской государственной аграрный университет (п. Персиановский, Ростовская обл.)

*Представлены результаты исследований по использованию пребиотика Лактусан с 1 по 21 день выращивания в рационе цыплят-бройлеров. Приведены данные, подтверждающие целесообразность применения пребиотика. Цыплята, получавшие в дополнение к основному рациону Лактусан, характеризовались более высокой интенсивностью роста живой массы. Применение пребиотического препарата в рационах бройлеров способствовало повышению переваримости питательных веществ и улучшению обменных процессов. Расход корма на 1 кг прироста живой массы в опытной группе был ниже на 0,2 кг в сравнении с контролем.*

**Ключевые слова:** пребиотик, Лактусан, цыплята-бройлеры, динамика живой массы, конверсия корма.

**В**ведение. При производстве продукции животноводства большое значение имеет кормление, так как оно является определяющей составляющей качества готового продукта и его рентабельности. Доля расходов на корма составляет 60–70% от всего уровня производственных затрат. Полноценное кормление должно обеспечивать условия для физиологической и морфологической адаптации пищеварительной системы к эффективному использованию кормовых составляющих. С этой целью в зооветеринарной практике используют биологические препараты, обладающие ростостимулирующими свойствами, повышающие переваримость питательных веществ, тем самым улучшая конверсию корма [2,4].

Механизм действия про- и пребиотиков направлен на заселение эпителия пищеварительного тракта конкурентоспособными штаммами бактерий, которые осуществляют контроль над уровнем условно-патогенной микрофлоры [3]. Пробиотические препараты используют для улучшения переваримости кормовых веществ, повышения эффективности использования корма и продуктивности животных, активации процессов обмена [1,5].

**Целью** исследования явилось изучение влияния пребиотика Лактусан на интенсивность роста и развития цыплят-бройлеров и расход корма на 1 кг прироста живой массы.

**Условия, материал и методы.** Работа проводилась в ОАО АФ «Приазовская» Кагальницкого района Ростовской области на цыплятах-бройлерах кросса Ross 308. Было отобрано 2000 суточных цыплят, выведенных от родительского стада возрастом 37 недель в одно время. Поголовье разделили на две группы, одна из которой служила

контролем и получала комбинированные комбикорма согласно возрастным потребностям, вторая группа была опытная и получала в дополнение к основному рациону пребиотик Лактусан путем разведения его в питьевой воде, из расчета 5 мл/гол в течение первых трех недель жизни. Срок выращивания составил 42 суток. Все технологические параметры и ветеринарные мероприятия во всех группах были одинаковыми.

Учет изменения показателей живой массы цыплят проводили путем еженедельного индивидуального взвешивания на электронных весах, по 100 голов из каждой группы.

Расчетным путем определяли:

— абсолютный прирост живой массы — путем вычета из массы птицы в конце периода живой массы птицы в начале периода (г);

— среднесуточный прирост живой массы — отношение абсолютного прироста к числу кормодней (г).

Вели учет поедаемости корма путем ежедневного взвешивания остатка заданных кормов и еженедельно рассчитывали расход корма на 1 кг прироста.

Полученные результаты исследований подвергали математической обработке на ПЭВМ с использованием программы Microsoft Excel.

#### Результаты исследований

По результатам исследований можно сделать вывод, что выпаивание пребиотика Лактусан способствует более интенсивному росту и развитию цыплят-бройлеров в течение всего периода выращивания (табл. 1).

Таблица 1. Динамика живой массы цыплят-бройлеров (г)

Возраст, дней	Группа	
	Контрольная	Опытная
1	42,3±1,1	42,3±0,9
7	173,9±2,5	183,2±2,5
14	432,2±8,8	439,8±17,6
21	824,2±16,3	880,4±20,9
28	1290,4±32,8	1312,3±34,7
35	1803,0±51,5	1819,8±46,0
42	2314,4±55,1	2336,4±49,7

Уже в недельном возрасте отмечено преимущество цыплят опытной группы по живой массе на уровне 9,3 г. К 14 суточному возрасту эта тенденция сохранилась, в возрасте 21 суток опытная группа опережала контрольную

на 56,2г, к 28 дню выращивания — на 21,9г, на 42 сутки опыта — на 21,9 г.

По полученным данным были рассчитаны абсолютный прирост живой массы и среднесуточный (табл. 2).

Таблица 2. Динамика абсолютного и среднесуточного прироста живой массы цыплят-бройлеров (г)

Возраст, дней	Показатель	Группа	
		Контрольная	Опытная
1–7	Абсолютный прирост	131,6	140,9
	Среднесуточный прирост	18,8	20,1
8–14	Абсолютный прирост	389,9	397,5
	Среднесуточный прирост	27,8	28,4
15–21	Абсолютный прирост	781,9	838,1
	Среднесуточный прирост	37,2	39,9
22–28	Абсолютный прирост	1248,1	1270,0
	Среднесуточный прирост	44,6	45,4
29–35	Абсолютный прирост	1760,1	1777,5
	Среднесуточный прирост	50,3	50,8
36–42	Абсолютный прирост	2272,2	2294,1
	Среднесуточный прирост	54,1	54,6

По абсолютному приросту живой массы цыпленка-бройлера опытной группы превосходили аналогов из контрольной группы за период с 1 по 7 день опыта на 7,0%, с 8 по 14 — на 2,0%, с 15 по 21 — на 7,2%, с 22 по 28 — на 1,75%, с 29 по 35 — на 0,99%, с 36 по 42 день исследования на 0,96%.

Показатели интенсивности среднесуточного прироста также свидетельствуют о том, что в опытной группе цыпленка характеризовались стабильно высокой энергией

роста. Значения среднесуточных привесов бройлеров в опытной группе на протяжении всего периода выращивания превосходили аналогичные показатели контрольной группы. Наибольшая разница зафиксирована в период с 15 по 21 день эксперимента на уровне 2,7 г.

На основании среднесуточного потребления корма и интенсивности роста цыплят-бройлеров были определены затраты кормов на 1 кг прироста живой массы, представленные в таблице 3.

Таблица 3. Расход корма на прирост живой массы (кг/кг)

Возраст, дней	Группа	
	Контрольная	Опытная
7	1,31	1,3
14	1,35	1,34
21	1,37	1,37
28	1,5	1,49
35	1,66	1,66
42	1,86	1,84
% к контролю		-1,08

Как видно из данных таблицы 3, в период выращивания цыплят с 1 по 7 сутки расход корма в контрольной группе был наибольший и составил 1,3кг, что на 0,1кг выше, чем в опытной группе. В целом, значения изучаемого показателя отличались незначительно. Однако, если конверсия корма на заключительном этапе выращивания птицы контрольной группы составила 1,86кг, то в опытной группе она была ниже на 0,2кг и составила

1,84кг, что в производственных масштабах экономически ощутимо.

**Выводы.** Таким образом, цыплята-бройлеры, получавшие Лактусан, превосходили аналогов из контрольной группы по живой массе. Абсолютные и среднесуточные приросты живой массы также были наибольшими в опытной группе. Кроме того, включение пребиотика в рацион птицы способствовало снижению конверсии корма на 1,08%.

#### Литература:

1. Баранников В. А. Использование пробиотиков при выращивании индюшат кросса «BIG-6»//Аграрный вестник Урала. — 2014. — № 6. — С.46–50.
2. Гайдук А. Г., Хазиахметов Ф. С. Пробиотик Витафорт в рационах уток//Птицеводство. — 2011. — № 12. — С.27.
3. Диганов А. И. Продуктивность индеек-бройлеров при использовании в их рационах пробиотика Ветом 1.1 и селена: автореф.дис... канд.с. — х.наук. — Барнаул, 2009. — 22с.
4. Троценко И. В., Коршева И. А. Использование Эм-курунга при выращивании индюшат-бройлеров//Вестник КрасГАУ. — 2016. — № 3. — С.151–155.
5. Хазиахметов Ф. С. Рациональное кормление животных. — Спб.: Лань, 2011. — 368с.

## Бесконтактный контроль и онлайн-мониторинг воды и водных растворов

Коробов Валентин Викторович, магистр, советник первого вице-президента  
ПАО «Московский кредитный банк»

**Ключевые слова:** *контрольный модуль, контролируемая жидкость, колебательный контур, конический рефлектор, сенсорный модуль, резонансный контур, система восстановления уровня турбулентности потока, система преобразования уровня турбулентности потока, сельское хозяйство, контроль воды, контроль жидкостей*

Известны различные технологии для контроля линейных размеров и измерения параметров и концентраций различных жидкостей и растворов в различных отраслях, в том числе в производстве полупроводниковых приборов, а также практически во всех отраслях промышленности и сельского хозяйства.

Во многих случаях такие измерения и контроль существенно затрудняются в условиях, когда контролируемый объект находится в развитом динамическом состоянии. Это относится и к жидкостям и растворам, которые транспортируются по трубопроводам и имеют высокое давление и скорость движения.

Такое состояние контролируемого объекта создаёт на всём протяжении его движения по трубопроводу или любой другой гидравлической магистрали высокий уровень турбулентности, который существенно влияет на точность измерительных и контрольных приборов и устройств.

При контроле жидкостей имеются специфические условия и особенности, которые не присущи для твёрдых тел. К таким условиям и параметрам относятся не постоянные

значения электрической проводимости, кислотности и щёлочности, а также возможные пульсации в количестве и составе растворённых в жидкости других веществ.

Изменение какого-либо из указанных параметров может внести существенную погрешность в процесс контроля параметров жидкости и измерения или контроля концентрации этих растворённых веществ. Изменение турбулентности в потоке жидкости в сочетании с изменениями вышеуказанных факторов требуют эффективного механизма компенсации.

Комплексная технология для решения такой проблемы относится к техническим решениям, направленным на моделирование ситуаций, позволяющих дистанционно, без непосредственного контакта с объектом контроля, оценивать состояние объекта в целом и пропорции и параметры состояния компонентов материального объекта, если он является многокомпонентным.

Предлагаемый автором инновационный аппарат и метод его применения является настолько универсальным, что его в равной степени возможно использовать как для непосредственных, так и для относительных измерений.

Метод дистанционного контроля параметров можно использовать практически во всех отраслях промышленности, сельского хозяйства и медицины. Особое значение имеет применение аппарата для контроля, например расхода жидкости в трубопроводе и одновременного контроля её химического состава.

Контроль жидкостей, химический состав которых должен быть постоянным и малейшее изменение которого может привести к необратимым последствиям, например питьевой воды, являются основной темой настоящего предложения.

Устройство для магниторезонансного контроля качества воды или водных растворов представляет собой участок трубопровода, на котором на наружной поверхности трубы установлен кольцевой сенсор, подключённый к источнику питания и системе управления и усиления и идентификации сигнала.

В систему входит опционально передающее устройство, для передачи усиленного и идентифицированного сигнала на пульт оператора или на мобильное устройство.

Система настраивается на эталонный образец воды, причём с учётом всех локальных условий. Сенсор системы фиксирует любое изменение в состоянии воды, сигнал идентифицируется и передаётся на пульт оператора, монитор компьютера или мобильное устройство.

Периодичность контрольных тестов может изменяться при настройке в пределах от одного теста в 0,1 секунды до одного теста в 1 минуту.

На текущий момент предложения резонансных контрольных технологий, контроль при помощи традиционно принятого оборудования имеет группу существенных недостатков и проблем:

- Затраты времени на контроль качества воды в расчёте на один объект составляют более двух рабочих часов;
- Затраты химических реагентов на один контроль составляют более 630 рублей (>10 долларов США);

– Оперативность доведения результатов контроля не позволяет исключить отложения солей жёсткости в системах объектов контроля;

– При контроле традиционными методами, точность контроля резко снижается из-за наличия органических загрязнений;

– Низкая оперативность реакции на результаты контроля приводит к преждевременному выходу из строя дорогостоящего оборудования;

– Несмотря на высокий уровень затрат на организацию и контроль качества воды эффект от этих затрат снижается от потерь, связанных с причинами, вызванными уровнем технологических проблем контроля при существующей технологии;

– Для выполнения операций контроля, базирующихся на существующей технологии, требуется специально подготовленный высокооплачиваемый квалифицированный персонал;

– Персонал не может выполнить больше одного теста в сутки и в период между тестами состояние воды не контролируется, что приводит к аварийным ситуациям;

– Время от момента обнаружения проблемы до устранения увеличивается из-за того, что нет возможности постоянного контроля за качеством воды, т.е. передача информации не оперативна, что также увеличивает время для устранения аварийных ситуаций.

Достоинства и достижения предлагаемой изобретённой технологии:

- Контроль осуществляется 24 часа в сутки;
- Контроль осуществляется в автоматическом режиме и процесс контроля не требует вмешательства оператора;
- Информация о результатах контроля в режиме реального времени передаётся в службы обслуживания, что минимизирует вероятность аварий, так как решения принимаются сразу при получении результатов измерений;



Рис. 1. Принципиальная схема сенсорного модуля, включая систему экранирования зоны импедансно-резонансного контроля и мониторинга при помощи многослойной системы РИТМ плат

– Результаты контроля не зависят от увеличения или уменьшения концентрации органических веществ в контролируемой воде;

– Ввиду того, что контроль осуществляется без непосредственного контакта с водой, отсутствуют проблемы, связанные с коррозией или любым другим разрушающим фактором;

– Стоимость контроля состоит только из амортизации стоимости системы для контроля, что по расчетам составит не более 15 750 рублей (250 долларов США) в год;

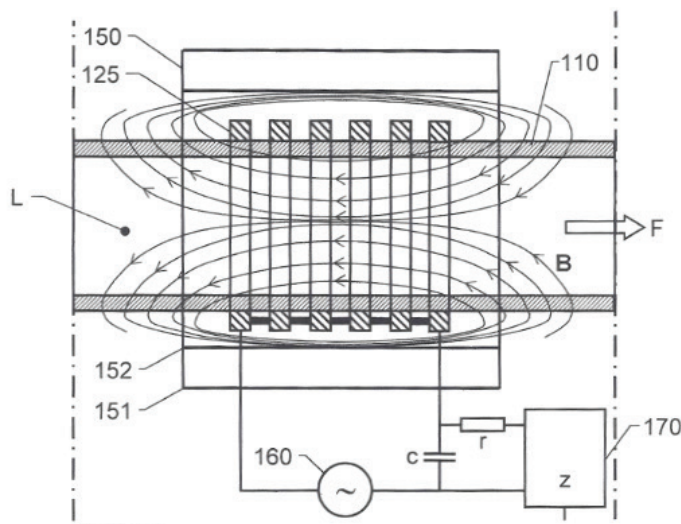
– Система контроля работает в автономном автоматическом режиме и не требует какого-либо обслуживания.

К числу основных параметров сенсора для резонансного контроля качества воды следует отнести точность и чувствительность, фиксируется и идентифицируется отличие эквивалентное 0,000001 грамма на литр.

В дополнение к материалам на проект технологии и методики её использования, необходимо отметить особенности и дополнительные исходные технические требования и обстоятельства.

Одним из важнейших факторов, которые определяют воду, полученную из любых источников, как пригодную для питья, является фактор отсутствия в воде ионов тяжёлых металлов.

На этот параметр в каждой локальной области имеются научно обоснованные и привязанные к особенностям локальной области стандарты, но для рассмотрения вопроса необходимо провести некоторое аналитическое исследование.

Как правило эти ионы мигрируют из металлических конструкций устройств для подготовки воды к транспортировке и потреблению и растворяются в ней, после чего очистить воду от них или каким-то образом извлечь их из воды очень сложно, а в большинстве случаев, в зависимости от комплекса обстоятельств — невозможно. Кроме того, обнаружить наличие в воде ионов тяжёлых металлов возможно только при наличии специального дорогостоящего оборудования, которое к тому же можно применять только в лабораторных условиях и при наличии соответствующим образом подготовленных специалистов.

На сегодняшний день есть только одно средство исключить проникновение ионов металлов в воду — это полная изоляция поверхностей, с которыми вода находится в непосредственном контакте во время её производства или подготовки к использованию.

Данное решение означает применение такого вида покрытия, которое при небольших затратах обеспечивает полную изоляцию этих поверхностей, при этом сохраняя их тепловую и электрическую проводимость.

Ни одно из известных и применяемых в настоящее время покрытий, включая золото и платину не обеспечивают выполнение этих условий.

В рамках комплексной разработки изобретения, автор настоящей публикации в совместной работе с другими изобретателями готовы предложить инновационное покрытие поверхностей (эффективность которого под-

тверждена опытным путем), которые находятся в непосредственном контакте с водой двойной окисью рутения.

После нанесения такого покрытия, поверхность становится нейтральной и долговечность такого состояния составляет не менее 3 лет.

Такой вид покрытий является достаточно редким и неизвестным, малое количество специалистов информированы о нём и только единицы когда-либо применяли или наносили такие покрытия.

Автор настоящей статьи считает этот аргумент важнейшим для доказательства уникальности и универсальности предложенной технологии и считает что сегодня, на основании приобретённого опыта и достигнутых результатов испытаний можно сказать о том, что он и международная группа изобретателей располагает такой технологией, даже детально не раскрывая ни названия покрытия ни метода его нанесения.

Количество объектов на которых может быть установлено контрольное оборудование, базирующееся на принципе магнитного резонанса, может быть представлено в количестве более чем миллиона комплексных объектов, каждый из которых может иметь как минимум две контрольные точки.

Для анализа объёма поставки резонансных контрольных систем принимается конфигурация, укомплектованная кроме системы контроля, идентификации и интерпретации характера контрольного сигнала, системой передачи сигнала по существующим каналам связи.

На рынке США стоимость системы ориентировочно должна составить 2500 долларов США. Стоимость установки, гарантийного и серийного обслуживания, периодической аттестации, обеспечения запасными частями и инженерного сопровождения в процессе эксплуатации ориентировочно должна составить 30–35% от стоимости системы, то есть 750–875 долларов США. Предполагаемый объём рынка 2,5 миллиарда долларов США по стоимости системы. Предполагаемый объём рынка услуг для комплексных контрольных систем — 875 000 000 долларов США. Предполагаемый общий объём рынка по вышеуказанным системам магниторезонансного контроля — 3,375 миллиарда долларов США.

Предлагаемое конструктивное решение в свою очередь позволяет все печатные платы модуля выполнять как РИТМ (размерное избирательное травление) платы с высоким быстродействием.

Сама по себе РИТМ технология позволяет вести изготовление плат на стандартном технологическом оборудовании, включая все операции процесса изготовления, включая линии подготовки поверхности, нанесения фоторезиста, травления и химических и электрохимических покрытий.

Толщина проводников при этом может быть в пределах 25 микрон, при общей толщине платы в 350 микрон.

Такие параметры и конструктивные особенности позволяют резко снизить себестоимость изготовления при сохранении высокого качества и оптимальных выходных характеристик.

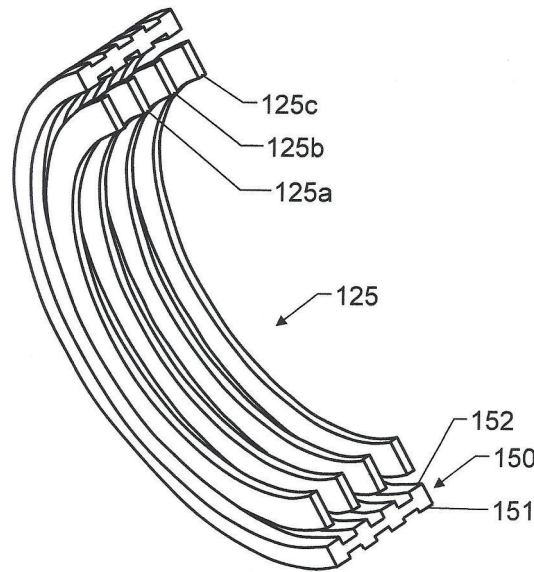

**Рис. 2. Трёхмерная модель внутреннего и наружного диаметров корпуса сенсорного модуля в сечении, которое показывает конструктивный принцип модуля, позволяющий осуществить изготовление модуля в виде набора двухсторонних печатных плат, разделённых диэлектрическими пластинами, через которые все платы соединяются токопроводящими штифтами**

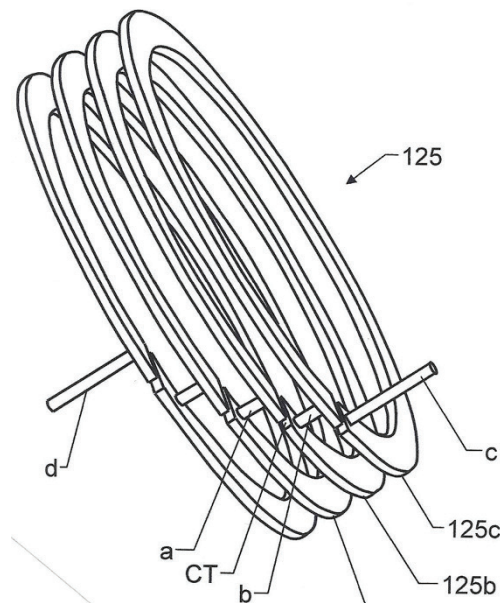

**Рис. 3. Трёхмерная модель экранирующей системы сенсорного модуля, также состоящей из ряда связанных между собой металлических дисков, причём связь осуществляется при помощи соединительных штифтов, разнесённых по всему диаметру**

Штифты расположены по обе стороны разреза в дисках и такая конструкция обеспечивает исключительную устойчивость в интенсивном резонансном процессе, так как в целом такая система взаимосвязей между элементами экранирующей системы формирует так называемую резонансную пружину, которая оптимально компенсирует колебательные процессы, возникающие при прохождении токового импульса через элементы сенсорного модуля и вызывающие соответствующую резонансную реакцию на импульсы, возбуждающие резонансные явления.

Для успешного внедрения новой технологии безусловно важен объект, на котором эта технология должна быть адаптирована.

Лучше всего осуществить это внедрение на серийно выпускаемом объекте, который уже встроен в существующие системы технологического оборудования и пользование которыми представляет собой заранее отработанный опе-

рацию на импульсы, возбуждающие резонансные явления.



рационный процесс, на всех этапах согласованный с требованиями и ограничениями действующих стандартов, в том числе и стандартов экологического направления. К числу таких объектов более всего подходит стандартный счётчик расхода жидкости.

К примеру, в принятой в США технологии использования воды для замкнутых водообменных систем и в соответствии с системой действующих стандартов и технических условий и требований, требуется постоянный контроль за её несколькими рабочими параметрами, который сегодня осуществляется при помощи химико-реактивных методов. Процесс контроля очень трудоёмкий, требует значительных затрат на химические реагенты и не даёт возможности оперативно передавать информацию с результатами контроля на пульт оператора.

В основном пользователями указанной технологии являются инженерные системы офисных зданий, гостиниц и производственных зданий и сооружений.

В среднем на одно офисное здание средних размеров требуется приблизительно 4 прибора для контроля воды в системах водообеспечения кондиционеров и 4 прибора для контроля воды в системах рециркуляции бойлеров.

Предлагаемая технология позволяет:

- вести контроль в режиме реального времени;
- оперативно реагировать на изменения в воде, что повышает долговечность оборудования;
- передавать онлайн информацию непосредственно на пульты операторов, что уменьшает время на принятие оперативных решений;
- сократить расходы на технологические материалы и химические реагенты.

Для более полного объяснения необходимо остановиться на принципиальных решениях аппарата и всей связанной с ним и его применением инфраструктуры.

В предлагаемом аппарате каналы для прохождения контролируемой жидкости выполнены таким образом, что жидкость, находящаяся в полости соленоида, на входе

и на выходе из него, имеет наиболее оптимальную форму для формирования сердечника, как части магнитопровода контрольного модуля.

Конические рефлекторы на входе и на выходе из соленоида, который в контрольном модуле представляет собой обмотку импульсного электромагнита, усиливают изоляцию магнитного поля и исключают утечку энергии поля, что увеличивает энергетическую насыщенность сигнала, направляемого в контролируемую жидкость и соответственно увеличивает энергетическую насыщенность резонанса на сигнал, направляемый в контролируемую жидкость.

Этот факт значительно увеличивает точность контроля и позволяет селективно выделить резонанс в частоте, которая присуща определённому веществу, содержащемуся в контролируемой жидкости.

Всё комплексное интегративное техническое решение аппарата и формирующей его локальной инфраструктуры представляет собой:

- Аппарат для комплексного контроля параметров и их сочетаний в жидкостях, содержащий контрольный модуль, связанный с системой преобразования уровня турбулентности потока контролируемой жидкости и ввода преобразованного потока жидкости в контрольный модуль с системой восстановления уровня турбулентности потока жидкости и вывода потока жидкости из контрольного модуля, в котором контролируемый поток жидкости связан с возбуждающим элементом колебательного контура указанного контрольного модуля, как сердечник с импульсным электромагнитом;

- Аппарат как система преобразования уровня турбулентности потока контролируемой жидкости и ввода преобразованного потока указанной жидкости в контрольный модуль, гидравлическая система контрольного модуля и система восстановления уровня турбулентности потока контролируемой жидкости и вывода потока жидкости из контрольного модуля представляют собой сообщающиеся сосуды;



Рис. 4. Модель предложенного аппарата

— Аппарат как система преобразования уровня турбулентности потока контролируемой жидкости и ввода преобразованного потока указанной жидкости в контрольный модуль, гидравлическая система контрольного модуля и система восстановления уровня турбулентности потока контролируемой жидкости и вывода потока жидкости из контрольного модуля представляют собой сообщающиеся сосуды, состоящие из двух вертикальных и соединяющих их одной горизонтальной составляющих.

В предложенном аппарате все вертикальные составляющие указанных сообщающихся сосудов представляют собой систему преобразования уровня турбулентности потока контролируемой жидкости и ввода преобразованного потока указанной жидкости в контрольный модуль и систему восстановления уровня турбулентности потока контролируемой жидкости и вывода потока жидкости из контрольного модуля, возбуждающий элемент колебательного контура которого установлен коаксиально горизонтальной составляющей сообщающихся сосудов, поток контролируемой жидкости в которой связан с указанным возбуждающим элементом, как сердечник с импульсным электромагнитом.

В предложенном аппарате все элементы и взаимодействующий с ними возбуждающий элемент представляет собой соленоид, связанный с системами электрического питания и управления.

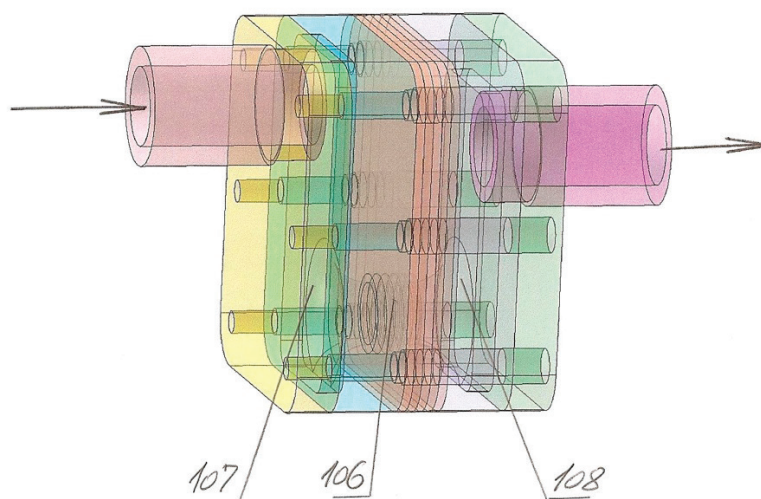
Для этого в аппарате система преобразования уровня турбулентности потока контролируемой жидкости и ввода преобразованного потока указанной жидкости в контрольный модуль имеет соосный возбуждающему элементу колебательного контура указанного контрольного модуля конический рефлектор, обращённый вершиной конуса ко входу в контрольный модуль.

Для предложенного аппарата, его инфраструктуры и программы и метода их комплексного использования характерно конструктивное решение, в котором система восстановления уровня турбулентности потока контролируемой жидкости и вывода потока указанной жидкости из контрольного модуля имеет соосный возбуждающему элементу колебательного контура указанного контрольного модуля конический рефлектор, обращённый вершиной конуса к выходу из контрольного модуля.

Конструктивно аппарат, система и метод их применения представляют собой техническое решение, в котором соосный возбуждающему элементу колебательного контура указанного контрольного модуля конический рефлектор, обращённый вершиной конуса к входу в контрольный модуль и соосный возбуждающему элементу колебательного контура указанного контрольного модуля конический рефлектор, обращённый вершиной конуса к выходу из контрольного модуля, совместно с горизонтальной составляющей сообщающихся сосудов, расположенной в возбуждающем элементе колебательного контура контрольного модуля являются элементами, формирующими динамичный сердечник импульсного электромагнита.

Реализованная в аппарате и его инфраструктуре система преобразования уровня турбулентности потока

контролируемой жидкости и ввода преобразованного потока указанной жидкости в контрольный модуль гидравлическая система контрольного модуля и система восстановления уровня турбулентности потока контролируемой жидкости и вывода потока жидкости из контрольного модуля представляют собой сообщающиеся сосуды, состоящие из двух вертикальных и, соединяющих их, одной горизонтальной составляющих, содержащей как минимум один канал, преимущественно цилиндрической формы.

Также в аппарате система преобразования уровня турбулентности потока контролируемой жидкости и ввода преобразованного потока указанной жидкости в как минимум один контрольный модуль, а также гидравлическая система, как минимум одного контрольного модуля и система восстановления уровня турбулентности потока контролируемой жидкости и вывода потока жидкости из как минимум одного контрольного модуля представляют собой сообщающиеся сосуды, состоящие из двух вертикальных и, соединяющих их, одной горизонтальной составляющих, содержащей как минимум один канал, преимущественно цилиндрической формы, коаксиально которому помещён как минимум один соленоид, являющийся возбуждающим элементом колебательного контура указанного контрольного модуля.

Предлагаемый метод работы аппарата и связанных с ним функционально сопутствующих инфраструктурных элементов предусматривает создание переменного электромагнитного поля в горизонтальном канале контрольного модуля, в котором располагается контролируемый или исследуемый образец или протекает контролируемая жидкость. Это поле является своеобразным посредником между резонансным контуром и этой жидкостью.

Указанный резонансный контур, благодаря наличию возбуждающего элемента, с одной стороны является эмиттером (излучателем) этого поля, а с другой стороны, акцептором (чувствительным элементом) тех изменений в электромагнитном поле, которые вносит испытываемый (контролируемый) образец, то есть жидкость, протекающая в горизонтальном канале контрольного модуля.

Указанный поток жидкости характеризуется импедансом, который является как раз тем критическим параметром, который измеряется, идентифицируется и анализируется при использовании предлагаемого аппарата и метода.

Активное, индуктивное и ёмкостное сопротивления являются составными частями импеданса, как параметра, измеряемого по предлагаемому методу.

Под воздействием внешнего переменного электромагнитного поля в жидкости индуцируются такие электрические явления как вихревые токи проводимости (eddy currents), вихревые токи смещения (вызванные диэлектрической поляризацией) и упорядоченное движение ионов (ионные токи).

В соответствии с принципом суперпозиции полей, эти электрические явления вносят искажения во внешнее переменное электромагнитное поле. Эти искажения воспринимаются соленоидом, формирующим указанное

электромагнитное поле и являющимся частью контрольного модуля, а для всего резонансного контура, в состав которого входит этот соленоид эти искажения воспринимаются как дополнительные элементы — конденсатор, индуктор и резистор.

Указанное изменение параметров резонансного контура отражается в параметрах его амплитудно-частотной характеристики, что в свою очередь приводит к изменению резонансных частоты и амплитуды указанного контура.

Эти изменения позволяют судить о составных и интегрированных параметрах импеданса контролируемой жидкости. Сравнение параметров импеданса протекающей жидкости со статистической моделью этих параметров и их сочетаний, позволяют судить о параметрах исследуемого или контролируемого жидкого материального объекта.

Для выполнения указанных условий необходимо следующее:

- формирование трёхмерной пространственной системы, в которой возбуждающий и контролирующий элемент — соленоид, охватывает контролируемый элемент — жидкость;

- совмещение центров симметрии поперечных сечений контролирующего и контролируемого элементов указанной трехмерной пространственной системы;

- стабилизация равномерного зазора между наружной поверхностью контролируемого элемента и внутренней поверхностью контролирующего элемента указанной трехмерной пространственной системы;

- формирование вокруг и внутри объёма, занимаемого контролирующим элементом энергетически насыщенного пространства в виде переменного электромагнитного поля с контролируемой и регулируемой напряжённостью;

- воздействие переменного электромагнитного поля на контролируемый элемент и индуцирование в нём вихревых токов проводимости, вихревых токов смещения и упорядоченного движения ионов в виде ионных токов (причём вихревые токи смещения образуются за счёт диэлектрической поляризации);

- идентификация и сравнительный анализ возникших в указанном переменном электромагнитном поле искажений и обеспечение восприятия их резонансным контуром контролирующего элемента как дополнительных элементов — конденсатора, индуктора и резистора;

- фиксация уровней возникших искажений и изменений в параметрах указанного резонансного контура в части его амплитудно-частотной характеристики в виде изменения резонансной частоты и амплитуды и оценка на их базе импеданса контролируемого элемента, определяющего параметры состояния жидкого материального объекта.

Энергетически насыщенное пространство в предлагаемом техническом решении — это электромагнитное поле, которое имеет две составляющие: магнитную и электрическую. Основной характеристикой магнитного поля является плотность магнитного потока или магнитная индукция.

Электрическое поле характеризуется напряжённостью и этот параметр для данного случая позволяет, благодаря приданию контролируемой жидкости свойств и функций сердечника магнитопровода, образованного элементами контрольного модуля, сделать систему контролируемой и регулируемой настолько, чтобы обеспечить необходимую точность и гибкость измерений и контроля параметров жидких материальных объектов в их различных вариациях.

## Приложение 1

United States Patent Application  
Kind Code

20100224497

A1

September 9, 2010

DEVICE AND METHOD FOR THE EXTRACTION OF METALS FROM LIQUIDS

### Abstract

A volume-porous electrode is provided which increases effectiveness and production of electrochemical processes. The electrode is formed of a carbon, graphitic cotton wool, or from carbon composites configured to permit fluid flow through a volume of the electrode in three orthogonal directions. The

electrode conducts an electrical charge directly from a power source, and also includes a conductive band connected to a surface of the electrode volume, whereby a high charge density is applied uniformly across the electrode volume. Apparatus and methods which employ the volume-porous electrode are disclosed for removal of metals from liquid solutions using electroextraction and electro-coagulation techniques, and for electrochemical modification of the pH level of a liquid.

## Приложение 2

United States Patent Application  
Kind Code

20130173180

A1

## DETERMINATION OF ATTRIBUTES OF LIQUID SUBSTANCES

**Abstract**

A monitoring unit (100) that determines parameters (p1, p2) of an attribute (P) of a liquid substance flowing (F) through a dielectric conduit (110) includes plural coil members (121, 122) encircling the dielectric conduit (110) that

subjects a flow of the liquid substance to plural different electromagnetic fields (B(f)), and under influence thereof measuring circuitry registers corresponding impedance measures (z(f)) of the liquid substance. A processor (130) derives the parameters (p1, p2) of the attribute (P) based on the registered impedance measures (z(f)).

**Приложение 3**

United States Patent Application  
Kind Code

20130178721  
A1  
July 11, 2013

## VIVO DETERMINATION OF ACIDITY LEVELS

**Abstract**

A bolus for use in a ruminant animal's reticulum includes a cavity (100) configured to receive ruminal fluids present in the stomach. The cavity has walls (110) of a dielectric material and is encircled by a coil member (120), which is con-

figured to subject the ruminal fluids to an electro-magnetic field. A Sensor element (310) measures the electromagnetic field's influence on the ruminal fluids and thus register an electromagnetic property representative of an acidity level of said fluids. A transmitter (410) transmits a wireless output signal (SD) reflecting the acidity measure.

**Приложение 4**

United States Patent Application  
Kind Code

20120029845  
A1  
February 2, 2012

## APPARATUS AND METHOD FOR FLUID MONITORING

**Abstract**

According to some embodiments, an apparatus and method are provided for detecting the composition of a fluid. An alternating electromagnetic field may be applied

to the fluid and distortions in the electromagnetic field are compared with predetermined, expected distortion «signatures» for particular components at particular concentrations. The presence and concentration of the components in the fluid may be detected by detecting these distortion signatures.

**Приложение 5**

United States Patent

8,820,144  
September 2, 2014

## APPARATUS AND METHOD FOR FLUID MONITORING

**Abstract**

According to some embodiments, an apparatus and method are provided for detecting the composition of a fluid. An alternating electromagnetic field may be applied

to the fluid and distortions in the electromagnetic field are compared with predetermined, expected distortion «signatures» for particular components at particular concentrations. The presence and concentration of the components in the fluid may be detected by detecting these distortion signatures.

**Приложение 6**

United States Patent

8,694,091  
April 8, 2014

IN VIVO DETERMINATION OF ACIDITY LEVELS

**Abstract**

A bolus for use in a ruminant animal's reticulum includes a cavity (100) configured to receive ruminal fluids present in the stomach. The cavity has walls (110) of a dielectric material and is encircled by a coil member (120), which is con-

figured to subject the ruminal fluids to an electro-magnetic field. A Sensor element (310) measures the electromagnetic field's influence on the ruminal fluids and thus register an electromagnetic property representative of an acidity level of said fluids. A transmitter (410) transmits a wireless output signal (SD) reflecting the acidity measure.

**Приложение 7**

United States Patent

9,316,605  
April 19, 2016

DETERMINATION OF ATTRIBUTES OF LIQUID SUBSTANCES

**Abstract**

A monitoring unit (100) that determines parameters (p1, p2) of an attribute (P) of a liquid substance flowing (F) through a dielectric conduit (110) includes plural coil members (121, 122) encircling the dielectric conduit (110) that

subjects a flow of the liquid substance to plural different electromagnetic fields (B(f)), and under influence thereof measuring circuitry registers corresponding impedance measures (z(f)) of the liquid substance. A processor (130) derives the parameters (p1, p2) of the attribute (P) based on the registered impedance measures (z(f)).

**Морфобиологическая характеристика коллекционных сортообразцов томата**

Нурматов Норкобил Жураевич, кандидат сельскохозяйственных наук, доцент  
Термезский филиал Ташкентского государственного аграрного университета (Узбекистан)

*В статье освещены морфобиологические характеристики коллекционных сортообразцов томата выращенных в условиях сухих субтропиков Узбекистана. Доказано, что наиболее ценными для селекции скороспелых сортов и гибридов F<sub>1</sub> томата являются образцы с округлой и овальной формой плода.*

**Ключевые слова:** скороспелость, детерминантность, ветвления, облиственность, индетерминант.

Сочетание в одном сорте скороспелости и высокой урожайности с хорошей устойчивостью к экстремальным факторам среды — одно из основных направлений в современной селекции. Этому вопросу посвящены исследования многих селекционеров-овощеводов. [1, с. 279–281; 2, с. 150–153; 3, с. 35–39; 5, с. 129–153; 6, с. 275–282; 8, с. 657–663; 9, с. 23–25].

Следует отметить, что некоторые морфобиологические признаки тесно коррелируют со скороспелостью. Поэтому оценка коллекционных образцов томата по морфобиологическим признакам позволит предварительно выделить перспективные для селекционного использования.

Опыт заложили без повторностей. Площадь учетной делянки 5,4 м<sup>2</sup>. Схема посадки: (180x30):2 см.

Агротехника общепринятая для Сурхандарьинской области, Республики Узбекистан [4, с. 17–31.]. Исследования проводили согласно методическим указаниям по изучению и поддержанию мировой коллекции овощных пасленовых культур (томат, перец, баклажан) [7, с. 23;].

За период вегетации растений проведены следующие учеты, анализы и наблюдения: морфологическое описание проводили в фазе начало созревания плодов по признакам:

плод, лист, кисть по 10 типичным растениям каждого образца. Описывали тип растения, характер ветвления, облиственность, высоту и диаметр его, размер и тип листа, форму, окраску, камерность и размер плода.

Результаты исследования. Доказано, что скороспелость тесно коррелирует, наряду с другими признаками, с низкорослостью, детерминантностью растений [1, с. 279–281; 2, с. 150–153; 6, с. 275–282]. Поэтому оценка коллекции по высоте растений и выделение низкорослых с комплексом положительных признаков является важным моментом в селекции на скороспелость. Данные анализа учета высоты растений показывает, что по данному признаку различия между сортами были существенны.

По высоте растений (h) коллекционные образцы были сгруппированы следующим образом:

1. Высокорослые (90 см < h < 150 см) — Местный D-65, D-77, Местный (Перу), Kokin 260, Fi D-mails, Местный 4, F<sub>1</sub> Рублин, Atma, DE-79, Red agate- 144, Bodeg Cut, Impius, Heinz 1765, Tidling Bush, всего 15 образцов.

2. Среднерослые (50 см < h < 90 см) — Талалихин 186, Баллада, Новичок, Люси, Зорень, Утро, Агата, Кремен-

чугский, Дар Заволжья, Сибирский скороспелый, Уна-вский, Факел, Ранний 83 и др. всего, 50 образцов.

3. Низкорослые (30 см < h < 50 см) — Будянский, Северянин, Волгоградский скороспелый, Ритм, Тепличный ранний, Утро, Оля, Персей, Посвящение, Wega, К-3, Венец, Белый налив 241, Местный (Китай), № 18, Риф, Перст, Рубин, Vylant, ВИР-100, Барнаульский консервный, Santa, ВИР-173, Sub-Arctic 25 и др. всего 33 образцов.

В качестве исходного материала интерес представляют образцы, входящие во вторую и третью группу.

По массе плода (М) изученные сортообразцы были сгруппированы следующим образом:

1. Очень крупноплодные (150 г. < М) — Местный D-65, F<sub>1</sub> Atlantic city, D-77, Местный (Перу), Баллада, всего 5 образцов.

2. Крупноплодные (100 г. < М < 150 г.) — Субхидам, Новичок, Северянин, Местный-4, F<sub>1</sub> Dmailz, Тошкент тонги, D-76 Kokin 260, Будянский, Узбекистан 178, Hote-stead 500, всего 10 образцов.

3. Среднеплодные (60 г. < М < 100 г.) — Утро-2, Зорень, Венец, Волгоградский скороспелый 323, Елан, Ритм, Факел, Ранний 83, Персей, Гея, Арго, Ранний Узбекистана, Данна, Белый налив 241, и др. всего 46 образцов.

4. Мелкоплодные (40 г. < М < 60 г.) — Лагидный, Pladon, Ляна, Риф, Фонарик, Воин, Napoli, Грунтовый Грибовский 1180, JI-923—92, Грот, Перст, Рубин и др. всего 24 образцов.

5. Очень мелкоплодные (М < 40 г.) — Alfa, Патрис, ВИР-100, Лекция ВИР-173, Барнаульский консервный, Sub-Arctic 25 и др. всего 13 образцов.

Большинство образцов представляющих интерес для селекции скороспелых сортов попадают в 3–5 группы. В качестве исходного материала сорта входящие в эти группы представляют наибольшую ценность.

Из 98 изученных образцов обыкновенной разновидности 6 обладают розовой, 4-оранжево-красной окраской плодов. Остальные образцы были красноплодными.

Следует отметить, что розовоплодные сорта томата пользуются большим спросом у местного населения. Поэтому при создании скороспелых, розовоплодных сортов в качестве исходного материала следует использовать сорта Зао — fen № 2, Богатырь, JI-922—92, которые по массе плода, высоте растений отвечают предъявляемым требованиям.

#### Литература:

1. Алпатыев А. В. Помидоры. М., «Московский рабочий». 1981. — С. 279–281.
2. Авдеев Ю. И. Томаты. Кишинёв., «Штиинца». 1982. — С. 150–153.
3. Айрапетова с. А., Хачатрян Д. В. Новые сорта томата в Армении. В сб.: Селекция и семеноводство овощных культур. Науч. тр. ВНИИССОК. Вып. 46. М., 2015. — С. 35–39.
4. Арамов М. Х., Асамова Х. Т. Возделывание томата, перца и баклажана в условиях Сурхандарьинской области. — Термез, 1987. — С. 17–31.
5. Брюзгина В. В., Нурбаева Э. А. Исходный материал для селекции томата на скороспелость. В сб.: Современные тенденции в селекции и семеноводства овощных культур. Традиции и перспективы. М., ВНИИССОК. 2010. Том II. — С. 129–153.

Разнообразными были сортообразцы по форме и вкусовым качествам плода. Сорта с плоской формой плода составляет 1%, с плоскоокруглой — 21,4%, округлой — 54%, овальной — 13,2%, грушевидной — 4%, сливовидной формой — 6% от общего числа образцов. Наибольший интерес представляют образцы с округлой и овальной формой плода.

При подборе исходного материала для селекции скороспелых сортов и гибридов следует особое внимание уделить характеристике плода. Районированные в республике сорта. Талалихин 186, Тёмно-красный 2077 по качеству плодов не удовлетворяют потребности рынка и перерабатывающей промышленности.

Дегустационная оценка свежих плодов показала, что большинство сортообразцов не отвечают предъявляемым требованиям.

У индетерминантных, крупноплодных сортов вкусовые качества оценены на 5 баллов. Из раннеспелых сортов хорошими вкусовыми качествами плодов выделяется сорт Ляна.

Низкими вкусовыми качествами плодов выделяются образцы F<sub>1</sub> Балкан, Узмаш, Atma, Ямал, Воин, Napoli, Im-plus, Alfa, Cherry Elite hybride, Барнаульский консервный, Santa, Tidling Bush, ВИР-173, Sub-Arctic 25 (3,0–3,5 балл против 4,0 балла у стандарта).

У остальных образцов вкусовые качества плодов находятся на уровне стандарта или незначительно превосходят его.

#### Выводы

1. В качестве исходного материала для селекции скороспелых сортов и гибридов F<sub>1</sub> наибольший интерес представляют средние низкорослые образцы: Баллада Новичок, Люси, Утро, Агата, Сибирский скороспелый, Ранний 83, Будянский, Северянин, Персей, Посвящение, Риф, Перст, ВИР-173, Sub Arctic 25, всего 83 образцов.

2. Выделен исходный материал для селекции как крупноплодных (более 150 г), так и очень мелкоплодных (около 40 г) сортов томата.

3. Выделены сорта с плоской (1%), плоскоокруглой (21,4%), округлой (54%), овальной (13,2%), грушевидной (4%), сливовидной (6%) формой плода. Наиболее ценными для селекции скороспелых сортов и гибридов F<sub>1</sub> томата являются образцы с округлой и овальной формой плода.

6. Кондратьева И. Ю., Гинс В.К. Перспективы и результаты гетерозисной селекции томата для открытого грунта в северных широтах. В сб.: Селекция и семеноводства овощных культур. М., ВНИИССОК. 2015. Вып. 46. — С. 275–282.
7. Методические указания по изучению и поддержанию мировой коллекции овощных пасленовых культур. — Л. — ВИР. — 1977. — 23 с.
8. Жученко А.П. Генетика томатов. Кишинёв. «Штиинца». 1973. — С. 657–663.
9. Сарикян К. М., Казарян А.К, Хачатрян Д. В. Новые сорта томата местной селекции для возделывания в горных регионах Армении. В сб.: Овощеводство, бахчеводство и картофелеводство: состояние, проблемы и перспективы развития. Матер.междунар.науч.прак.конф. Ташкент. 2018. —С. 23–25.

## Биологическая скороспелость сортообразцов обыкновенной разновидности томата

Нурматов Норкобил Жураевич, кандидат сельскохозяйственных наук, доцент  
Термезский филиал Ташкентского государственного аграрного университета (Узбекистан)

*Исследованиями установлено, что с повышением скороспелости сортов томата ухудшаются хозяйственно-ценные признаки, уменьшается размер плода снижается урожайность и качество плодов, растения становятся слабо облиственными. Образцы с продолжительностью вегетационного периода 95–99 дней также являются перспективными для селекции скороспелых сортов. Это означает, что селекционерам удалось при выведении этих сортов преодолеть в какой-то мере отрицательную корреляцию, существующую между скороспелостью и хозяйственно-ценными признаками.*

*Ключевые слова: детерминантность, скороспелость, индекс скороспелости, ветвления, облиственность, индетерминант.*

**В**ыведение скороспелых, дружно созревающих сортов томата является одним из основных направлений селекции. — сложный признак, который управляется большим числом генов и зависит от биологии сорта, условий произрастания растений.

Биологическая скороспелость определяется по числу суток от всходов до начала созревания плодов, а также по урожаю за первые 15 суток плодоношения и дате первого сбора. Косвенными показателями скороспелости, которые можно использовать при отборе на этот признак, является высота заложения первой кисти и число листьев между первой, второй и последующими кистями. Раньше будут созревать плоды на растениях, у которых наименьшее число листьев до первой кисти и один лист между кистями. Такими признаками обладают сорта, имеющие детерминантный тип растения [9, с. 151–152; 1, с. 279–281; 10, с. 657–663; 19822, с. 150–153].

Скороспелость томата находится в зависимости от комплекса процессов обмена веществ, в котором центральная роль принадлежит дыханию. На ранних фазах развития, в период перехода к репродуктивной фазе, ткани листьев скороспелых сортов обладают более высокой интенсивностью газообмена, чем у позднеспелых сортов. У них иная активность дыхательных ферментов, катализирующих поглощение кислорода [4, с. 129–153].

Оценка сортов по биологической скороспелости не редко не совпадает с хозяйственной скороспелостью. Сорта, у которых зрелые плоды появляются раньше, могут

уступать по величине раннего урожая сортам, у которых зрелые плоды образуются позже, что связано с коротким периодом цветения-созревания. Анализ исходного материала дает возможность подобрать родительские формы, у которых сочетание коротких периодов прохождения фаз «всходы — цветение» и «цветение — созревание» позволит получить в потомстве более раннеспелые сорта.

Методика исследования: Успех селекции на скороспелость во многом зависит от использования эффективных, надежных и разнообразных доноров скороспелости. С целью выделения исходного материала для селекции томата на скороспелость в условиях Узбекистана нами была изучена коллекция в количестве 110 образцов, полученных из России, Украины, Молдовы и других стран.

Наибольшее количество (40% от общего количество) 44 образцов — селекции научно-исследовательских институтов России. Практически одинаковое количество образцов были получены из Узбекистана, Молдовы, США, Польши, Украины.

Исследования проводили согласно методическим указаниям по селекции сортов и гибридов томата для открытого и защищенного грунта [8, с. 123], методическим указаниям по изучению и поддержанию мировой коллекции овощных пасленовых культур [7, с. 23], методическим требованиям к закладке опытов [8, с. 123], методике Госсортиспытания сельскохозяйственных культур [6, с. 58] и др. По каждому сорту выращивали по 20 растений. Площадь учетной делянки 5,4 м. Из-за отсутствия в реестре

скороспелых сортов томата в качестве стандарта был взят снятый с районирования сорт Талалихин 186.

За период вегетации проводили фенологические наблюдения, описание морфобиологических признаков растений, учет урожая и др.

Определяли хозяйственную и биологическую скороспелость по Х. Даскалову и А. В. Алпатьеву [1, с.279–281].

Изучение проводили по основным хозяйственно-биологическим признакам и свойствам с учетом показателей, необходимых скороспелым сортам. При выделении перспективных сортообразцов основное внимание уделяли низкорослому типу растений, дружному формированию и созреванию плодов, индексу скороспелости, продолжительности как вегетационного периода, так и отдельных фаз развития, качеству плодов и др.

Результаты исследования. Приводим подробный анализ сортообразцов выделенных в число лучших по ряду показателей необходимых скороспелому сорту. Характеристика сортообразцов по основным периодам развития приведена в таблица 1.

Как правило, при оценке сортов томатов по признаку скороспелости приводятся данные о начале или продолжительности отдельных стадий роста и развития растений в сравнении с тем или другим сортом, используемым в качестве стандарта. Однако, эти показатели могут сравниваться лишь в том случае, если все испытываемые сорта выращиваются в идентичных условиях. Кроме того, изучение признака скороспелости в значительной степени усложняется в результате взаимодействия генотипа и окружающей среды [10, с. 657–663].

Таблица 1. Биологическая скороспелость коллекционных сортообразцов обыкновенной разновидности томата, 2013–2015 г.г.

Название сорта, линии и гибрида	Всходы — цветение, дн.	Цветение — созревание, дн.	Всходы — созревание, дн.
Талалихин 186, ст.	59	41	100
Лекцш ВИР-173	41	39	90
Tidling Bush	51	45	92
Santa	50	44	94
Alfa	44	50	94
№ 39	49	46	95
Сибирский скороспелый	44	51	95
К-16-6	50	46	96
Elan	52	44	96
Агата	50	47	97
Факел	57	40	97
Sub-Arctic	56	42	98
Рубин	52	46	98
Ля на	60	38	98
Гея	56	42	98
Ранний Узбекистана	59	40	99
Барнаульский консервный	61	38	99
Грунтовый Грибовский 1180	59	40	99
Дубраза	58	41	99
Bodeg Cut	50	49	99
Pladon	55	45	100
Северянин	60	42	102

В настоящее время наиболее распространены два метода определения скороспелости томатов: учет числа дней от всходов до созревания первого плода (биологическая скороспелость) сравнение величины раннего урожая до определенной даты и определение на этой основе индекса скороспелости. Существует мнение о том, что биологическая скороспелость может не дать полную характеристику сорта, так как во многих случаях после созревания первого плода дальнейшая отдача раннего урожая (первые пять сборов) может проходить медленно [2, с. 150–153].

По мнению [10, с. 657–663] оба метода не исключают, а наоборот дополняют друг друга. Вероятно, в большинстве случаев между показателями «биологической скороспелости» и индексом скороспелости существует положительная корреляция. Такого мнения придерживается академик [1, с. 279–281].

Выявлено, что при скрещивании двух среднеспелых сортов, различающихся между собой коротким периодом от всходов до цветения и от цветения до созревания, можно получить более раннеспелые сорта, чем родительские



формы, так как эти периоды наследуются независимо друг от друга [1, с. 279–281; 9, с. 151–152].

Поэтому подробная характеристика испытанных сортов по продолжительности, как отдельных фаз развития, так и в целом вегетационного периода является важной информацией для селекции томата на скороспелость.

Из данных таблицы 1 видно, что в большинстве случаев сокращение периода вегетации происходит за счет сокращения периода «цветение-созревание». Коротким периодом «всходы-цветение» обладают сорта Лекция ВИР-173, Alfa, Сибирский скороспелый, у которых продолжительность данного периода составила 41–44 дней, против 59 дней у стандарта Талалихин 186. По данному признаку выделяются образцы Tidling Bush, № 39, Santa, К-16–6, Агата, Bodeg Cut, с продолжительностью этого периода 49–50 дней. У этих образцов начало цветения на первой кисти наступает на 9–10 дней раньше, чем у стандартного сорта.

Наиболее коротким периодом «цветение-начало созревание плодов» отличаются сорта ВИР-173, Факел, Ляна, Ранний Узбекистана, Барнаульский консервный, Грибовский 1180, Дубрава, Sub-Arctic, Гея, Ранний 83. Продолжительность данного периода у перечисленных образцов составляет 39–42 дней, против 41 дней у стандарта.

При селекции скороспелых сортов томата мы рекомендуем в качестве одной из родительских форм взять сорта ВИР-173, Alfa, Сибирский скороспелый, в качестве второго родительского компонента-ВИР-173, Факел, Ляна, Ранний Узбекистана, Барнаульский консервный, Грунтовый Грибовский 1180, Дубрава, Sub-Arctic, Гея, Ранний-83. Наиболее биологически скороспелыми, т.е. сорта обладающие наиболее коротким периодом от всходов до начала созревания плодов, оказались ВИР-173, Tidling

Bush, Santa, Alfa, с продолжительностью данного периода 90–94 дней, против 100 дней у стандарта.

Как показали исследования, с повышением скороспелости ухудшаются хозяйственно-ценные признаки, уменьшается размер плода, снижается урожайность и качество плодов, растения становятся слабо облиственными. Образцы с продолжительностью вегетационного периода 95–99 дней также являются перспективными для селекции скороспелых сортов. Образцы, входящие в эту группу, созревают на 1–5 дней раньше стандарта и обладают комплексом положительных признаков. Это означает, что селекционерам удалось при выведении этих сортов преодолеть в какой-то мере отрицательную корреляцию, существующую между скороспелостью и хозяйственно-ценными признаками.

### Выводы

– В результате оценки образцов обыкновенной разновидности томата по продолжительности отдельных фаз развития и в целом вегетационного периода выявлено, что наиболее коротким периодом «всходы-цветение» обладают сорта ВИР-173, Alfa, Сибирский скороспелый.

– Наиболее коротким был период цветение-созревание у образцов ВИР-173, Факел, Ляна, Ранний Узбекистана, Барнаульский консервный, Грунтовый Грибовский 1180, Дубрава, Sub-Arctic, Гея, Ранний 83. В группу с высокой биологической скороспелостью вошли сорта ВИР-173, Tidling Bush, Santa, Alfa, с вегетационным периодом 90–94 дней.

– Использование выделенных образцов в селекционной работе даёт возможность интенсифицировать выведение скороспелых сортов и гибридов томата.

### Литература:

1. Алпатыев А. В. Помидоры. М., «Московский рабочий». 1981. — С. 279–281.
2. Авдеев Ю. И. Томаты. Кишинёв., «Штиинца». 1982. — С. 150–153.
3. Арамов М. Х., Асамова Х. Т. Возделывание томата, перца и баклажана в условиях Сурхандарьинской области. — Термез, 1987. — С. 17–31.
4. Брюзгина В. В., Нурбаева Э. А. Исходный материал для селекции томата на скороспелость. В сб.: Современные тенденции в селекции и семеноводства овощных культур. Традиции и перспективы. М., ВНИИССОК. 2010. Том II. — С. 129–153.
5. Гаранько И. Б. Коллекция ВИР — исходный материал для различных направлений селекции томата // Науч. техн. бюл. ВНИИР. — М. — 1992. — Вып. 228. — С. 3–4.
6. Методика Государственного сортоиспытания сельскохозяйственных культур. — М. — 1975. — Часть IV. — С. 58.
7. Методические указания по изучению и поддержанию мировой коллекции овощных пасленовых культур. — Л. — ВИР. — 1977. — С. 23.
8. Методические указания по экологическому испытанию овощных культур. — М. — ВНИИССОК. — 1987. — Част I. — С. 123
9. Медведева А. С. Методика выведения штамбовых ранних сортов томатов в Украинской ССР // Книга «Методика селекции и семеноводства овощных культур». — Л. — 1964. — «Колос» — С. 151–152.
10. Жученко А. П. Генетика томатов. Кишинёв. «Штиинца». 1973. — С. 657–663.

# ГОСУДАРСТВО И ПРАВО

## Понятие уголовной политики государства в области таможенного дела

Герасимова Алина Геннадьевна, студент магистратуры  
Российская таможенная академия (г. Люберцы)

Зарождение представлений об уголовной политике относится к первой четверти XIX века. Так, еще А. Фейербах в своем труде «*Versuch einer Criminaljurisprudenz des Kogan*» уголовную политику соотносил с правом, определяя ее как сферу деятельности, целью которой являлся «поиск лучшей организации правосудия». [1, с. 163]. Австрийский криминалист Ф. Лист, являющийся одним из основателей уголовной социологии, считал, что уголовная политика представлена совокупностью положений, «в соответствии с которыми государство должно вести борьбу с преступностью при посредстве наказания и родственных последнему установлений». [2, с. 1–2].

Термин «уголовная политика» зародился и развивался одновременно с наукой уголовного права. Так М. П. Чубинский, основоположник уголовной политики России, считал, что уголовная политика включает в себя «уголовную догматику, уголовную политику и уголовную этиологию». [3, с. 48].

Большинство современных ученых и специалистов, раскрывая содержание уголовной политики, пытаются свести его к деятельности, связанной с противодействием деяниям, предусмотренными статьями УК РФ. Это связано с тем, что уголовный закон признается, как людьми, далекими от юриспруденции, так и специалистами, если не единственным, но в любом случае радикальным средством противодействия преступности. Поэтому в науке уголовного права в содержание уголовной политики входят разные виды деятельности, целью которых, так или иначе, является противодействие преступности: «законотворческая; уголовно-судебная; уголовно-исполнительная; деятельность по ресоциализации лиц, отбывших наказание; меры профилактики преступлений». [4, с. 58].

Интересной, но не совсем последовательной представляется точка зрения А. И. Коробеева и Ю. В. Голика, которые, не отрицая позицию о том, чтобы именовать уголовной политикой деятельность государства по противодействию преступности, предлагают в этой деятельности выделять «уголовно-правовую, уголовно-процессуальную, уголовно-исполнительную и криминологическую политику». [5, с. 247].

Аналогичную точку зрения высказывал Г. М. Миньковский, который под уголовной политикой, в широком смысле, понимал «борьбу с преступностью на трех уровнях: концептуальном, законодательном и правоприменительном». [6, с. 111].

В вышеуказанных позициях прослеживается компромисс. Мнения авторов, относительно имеющего право на существование понятия уголовной политики, сходны в том, что в его содержании следует выделять определенные уровни. Более того, указанные авторы такое выделение уровней, то есть, разновидностей уголовной политики, считают принципиально важным.

Однако, недостаток данных точек зрения видится, во-первых, в том, что авторы, возможно, не замечая того, допускают удвоение понятий: политика является уголовной и в широком смысле, и в узком, а долгие и многочисленные исследования по данному вопросу приводят к спорам, что же из них шире. Во-вторых, авторы на второй план отодвигают вопрос об определении самого понятия деятельности по противодействию преступности, что не является правильным.

Составным элементом уголовной политики является уголовная политика в области таможенного дела. Последняя находится в постоянном развитии, вырабатывает средства для борьбы с преступностью, принимает меры для усиления контролирующей и правоохранительной деятельности таможенных органов в целях противодействия международной преступности, в первую очередь, контрабанде.

Вопрос уголовной политики в области таможенного дела весьма актуален на сегодняшний день. Его актуальность заключается в том, что изучению данному вопросу уделялось недостаточно внимания, как со стороны отечественных, так и зарубежных ученых.

Следует отметить, что область внешнеэкономической деятельности является одной из наиболее криминогенных сфер экономики. Согласно статистическим данным, представленным на официальном сайте Федеральной таможенной службы Российской Федерации (далее — ФТС России) в 2016 году — 2235 [7]; в 2017 году — 2103 [8],



Рис. 1. Количество уголовных дел, возбужденных таможенными органами России в 2017 году

а за I квартал 2018 года было возбуждено 667 уголовных дел. [9].

Данные о количестве уголовных дел, возбужденных таможенными органами в 2017 году представлены на рис. 1.

На основании данных, представленных на рис. 1 можно увидеть, что большая часть преступлений в таможенной сфере связана с контрабандой, а именно, 52% от общего числа возбужденных уголовных дел. Кроме того, общая стоимость незаконно перемещенных через таможенную границу ЕАЭС товаров за 2017 год составила около 22 млрд рублей; сумма неуплаченных таможенных платежей — 5,2 млрд рублей; не возвращено из-за границы средств в иностранной валюте и валюте РФ на сумму более 24 млрд рублей. [10].

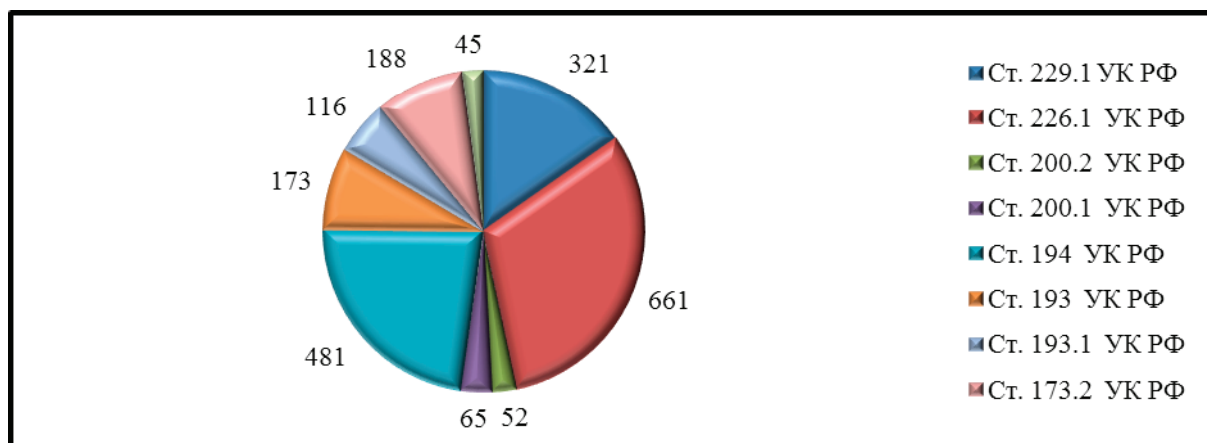
Следует отметить, что преступность в таможенной сфере является очень серьезной угрозой не только для экономической безопасности, но и для общественной безопасности, как России, так и всего мирового сообщества. В связи с этим таможенная политика неразрывно связана с уголовной политикой государства. Эта связь обусловлена тем, что конечная цель уголовной политики государства заключается в количественном сокращении преступности. Основываясь на нормах уголовного права, следует определить правильную стратегию и выработать необходимые средства и меры для борьбы с преступностью.

От уровня и качества уголовной политики зависит общий климат для участников внешнеэкономической деятельности. Своей конечной целью уголовная политика имеет сведение к минимуму количества преступлений, выработку стратегии и определение тактики борьбы с преступностью средствами уголовного права. В целом, для достижения указанных целей требуется снижение преступности внутри государства, так как вследствие снижения ее уровня будет снижаться и уровень преступности в сфере внешнеэкономической деятельности.

Единого понятия уголовной политики в области таможенного дела в настоящее время не существует. Однако, основываясь на определении понятия «уголовная политика», предлагается под уголовной политикой в области таможенного дела понимать деятельность государства,

направленную на формирование уголовного законодательства, устанавливающего правовые запреты в рамках осуществления внешнеэкономической деятельности и ответственность за их нарушение, его реализацию и совершение, а также на повышение уровня правовой культуры участников внешнеэкономической деятельности.

В настоящее время в нашей стране, для снижения уровня преступности в области таможенного дела, в рамках уголовной политики практикуются различные профилактические меры.

Во-первых, масштабная работа проводится в целях борьбы с коррупцией в таможенных органах. Как известно, опасность коррупции в указанной сфере заключается не только в значительных экономических потерях государства, но и в создании условий для недобросовестной конкуренции, подрыве правовых основ таможенного администрирования, формировании отрицательного отношения к имиджу самих сотрудников таможенных органов.

Во-вторых, в рамках уголовной политики в области таможенного дела, для повышения осведомленности граждан, проводится разъяснение норм таможенного законодательства. Например, согласно рекомендациям, представленным на официальном сайте ФТС России, государственные (муниципальные) органы должны проводить комплекс мероприятий, направленных на разъяснение принципов служебного поведения и повышение осведомленности служащих, лиц, поступающих на государственную (муниципальную) службу, а также граждан, обратившихся за получением государственных (муниципальных) услуг или по иным вопросам.

В-третьих, координируется взаимодействие правоохранительных органов как внутри нашей страны, так и в рамках ЕАЭС. Например, в целях предупреждения, расследования и раскрытия преступлений, таких как, незаконный вывоз и ввоз на территорию РФ оружия, наркотиков, валюты, культурных ценностей и т.д., ФТС России активно взаимодействует с Министерством внутренних дел Российской Федерации (далее — МВД РФ) и Федеральной службой безопасности Российской Федерации (далее — ФСБ РФ) и их подразделениями.

В-четвертых, происходит постепенное усиление контролирующей и правоохранительной деятельности таможенных органов в целях противодействия международной преступности. Это связано с тем, что в последнее время криминальные структуры, осуществляющие свою деятельность в сфере внешней торговли, все больше приобретают международный характер. И, как показывает практика, большая часть действий таких структур связана с уклонением от уплаты таможенных платежей и контрабандную перевозку товаров. Причем, значительная часть преступных схем, проходит свою подготовку за пределами нашего государства. В связи с этим, особую важность приобретает взаимодействие таможенных служб разных стран в противодействии мировой преступности.

Таким образом, в связи с отсутствием в настоящее время четкого определения понятий «уголовная поли-

тика» и «уголовная политика в области таможенного дела», в данной статье автором было предложено:

Во-первых, под «уголовной политикой» понимать деятельность государства, направленную на противодействие преступности путем осуществления уголовного нормотворчества, применения и исполнения уголовного закона, ресоциализации лиц, отбывших наказание и профилактики преступлений.

Во-вторых, под «уголовной политикой в области таможенного дела» понимать деятельность государства, направленную на формирование уголовного законодательства, устанавливающего правовые запреты в рамках осуществления внешнеэкономической деятельности и ответственность за их нарушение, его реализацию и совершенствование, а также на повышение уровня правовой культуры участников внешнеэкономической деятельности.

#### Литература:

1. Feuerbach A. Versuch einer Crimiinaljurisprudenz des Koran, 1804. S. 163—165.
2. Лист Ф. Задачи уголовной политики. Преступление как социально-патологическое явление». М.: ИНФРА — М, 2015. — С 1—2.
3. Чубинский, М.П. Наука уголовного права ее составные элементы / М.П. Чубинский. М.: Нобель Пресс, 2015. — 48 с.
4. Лопашенко Н. А. Уголовная политика. М. 2015. — 58 с.
5. Коробеев А.И. Уголовная политика современной России: состояние и перспективы // Вестн. Нижегородск. академии МВД России. 2016. № .3. С. 247—249. — Соавт.: Голик Ю. В.
6. Миньковский Г. М. Правовая политика в сфере борьбы с преступностью и проблемы законодательного регулирования этой борьбы. 3-е изд., перераб. и доп. М., 2015. — 111 с.
7. Статистические данные Федеральной таможенной службы Российской Федерации за 2016 год. URL: [http://www.customs.ru/index.php?option=com\\_content&view=article&id=24733](http://www.customs.ru/index.php?option=com_content&view=article&id=24733): — — — -2016-&catid=40:2011-01-24-15-02-45
8. Статистические данные Федеральной таможенной службы Российской Федерации за 2017 год. URL: [http://www.customs.ru/index.php?option=com\\_content&view=article&id=26236:-2017-&catid=55:2011-01-24-16](http://www.customs.ru/index.php?option=com_content&view=article&id=26236:-2017-&catid=55:2011-01-24-16)
9. Статистические данные Федеральной таможенной службы Российской Федерации за 2018 год. URL: [http://www.customs.ru/index.php?option=com\\_content&view=article&id=26500:— — — — 1-2018-&catid=55:2011-01-24-16-40-26](http://www.customs.ru/index.php?option=com_content&view=article&id=26500:— — — — 1-2018-&catid=55:2011-01-24-16-40-26)
10. Официальный сайт Федеральной таможенной службы Российской Федерации. URL: [http://www.customs.ru/index.php?option=com\\_content&view=article&id=26236:-2017-&catid=55:2011-01-24-16](http://www.customs.ru/index.php?option=com_content&view=article&id=26236:-2017-&catid=55:2011-01-24-16)

## Некоторые проблемы гражданско-правового регулирования отношений добровольного медицинского страхования

Грачева Анастасия Вячеславовна, магистр  
Санкт-Петербургский государственный университет

Одним из признаков благополучия общества считается способность государства обеспечить охрану здоровья своих граждан. По мнению Всемирной Организации Здравоохранения нет ни одной страны в мире, граждане которой были бы удовлетворены состоянием здравоохранения, даже несмотря на многообразие форм организации

медицинской помощи и развитости системы здравоохранения. Основной ролью медицинского страхования является повышение социальной защищенности населения путем денежных компенсаций на лечение в случае потери здоровья, жизни или трудоспособности, обеспечения населения качественным медицинским обслуживанием.

Добровольное медицинское страхование преследует ту же социальную цель — представление гражданам гарантии получения медицинской помощи путем ее оплаты из страховых премий страхователей. Однако эта общая цель достигается другими средствами, нежели обязательное, поэтому имеет свои особенности. Добровольное медицинское страхование осуществляется полностью на коммерческой основе: в некоторых странах оно является дополнением к системе обязательного медицинского страхования, органично вплетаясь в сферу публичного права, а в иных странах — параллельной составляющей.

*§ 1 Источники правового регулирования добровольного медицинского страхования*

С 1 января 2011 г. утратил силу Закон РФ от 28 июня 1991 г. «О медицинском страховании граждан в Российской Федерации». Нововведенный Федеральный закон от 29 ноября 2010 г. «Об обязательном медицинском страховании в Российской Федерации» не имеет объектом регулирования добровольное медицинское страхование. Поэтому на сегодняшний день гражданско-правовые отношения в сфере добровольного медицинского страхования регулируются только Гражданским кодексом РФ и Законом РФ от 27 ноября 1992 г. «Об организации страхового дела в Российской Федерации». Многие ученые высказываются о том, что Закон РФ от 28 июня 1991 г. «О медицинском страховании граждан в Российской Федерации» должен быть применен в части, не противоречащей новому законодательству в качестве норм обычая. Иначе объяснить до сих пор наличие ст. 970 ГК РФ будет невозможно, так как она отсылает к специальному законодательству, которое на сегодняшний день отменено.

Закон «Об организации страхового дела в Российской Федерации» содержит гражданско-правовые нормы, а также публично-правовые нормы финансового регулирования, содержащие специальные лицензионные требования и регулирующие процессы страхового надзора.

Фогельсон Ю. Б. [10, с. 34] объясняет в своей монографии, почему Гражданский кодекс РФ не упоминается непосредственно в ст. 1 Закона о страховом деле в качестве акта страхового законодательства, а также снимает множество вопросов с помощью следующего телеологического толкования: «Первоначально Закон о страховом деле назывался Законом «О страховании» и регулировал в том числе договор страхования в гл. 2. С принятием гл. 48 ГК РФ нужда в гл. 2 Закона отпала, и в 1997 г. она была из Закона исключена, а сам Закон переименован так, чтобы подчеркнуть публичный характер регулируемых им отношений. Однако в дальнейшем в Закон стали включать все больше и больше норм, затрагивающих регулирование договора страхования, и возникли коллизии, подробно рассмотренные в следующем параграфе настоящей главы. Периодически высказывается идея о необходимости принятия специального закона о договоре страхования. Многих не устраивают основные принципы гражданского права — автономия воли и сво-

бода договора, на которых построен ГК РФ, в том числе применительно к страхованию. Отсутствие прямого указания на ГК РФ в ст. 1 Закона о страховом деле отражает эти тенденции, имеющиеся в отечественном страховом праве».

Иным источником страхового права является судебная практика, которая толкует правовые нормы исходя из целей законодателя. Примером разрешения коллизии с помощью правоприменительной практики можно назвать спор о том, применимо ли законодательство о защите прав потребителей к ОМС и ДМС. Пленум Верховного Суда РФ в п. 9 Постановления № 17 от 28 июня 2012 г. [16] разъяснил, что к медицинским услугам, которые оказывают медицинские организации в рамках добровольного и обязательного медицинского страхования, применяется законодательство о защите прав потребителей. Применимы ли они к договорам добровольного медицинского страхования?

Обзор законодательства и судебной практики Верховного Суда РФ за I квартал 2008 г. [15] указал, что законодательство о защите прав потребителей не применяется к любым отношениям имущественного страхования, и наконец Постановление Пленума Верховного Суда РФ от 28.06.2012 N17 «О рассмотрении судами гражданских дел по спорам о защите прав потребителей» утвердило иное мнение. Пункт 2 перечисляет договор личного и имущественного страхования и говорит о том, что «к отношениям, возникающим из таких договоров, Закон о защите прав потребителей применяется в части, не урегулированной специальными законами» [16].

Письмо Роспотребнадзора от 23.07.2012 N01/8179—12—32 уточняет данное положение: «В этой связи применительно к договорам страхования с учетом разъяснений, изложенных в абзаце 2 пункта 2 Постановления, должны применяться общие положения Закона, в частности, о праве граждан на предоставление информации (статьи 8—12), об ответственности за нарушение прав потребителей (статья 13), о возмещении вреда (статья 14), о компенсации морального вреда (статья 15), об альтернативной подсудности (пункт 2 статьи 17), а также об освобождении от уплаты государственной пошлины (пункт 3 статьи 17) в соответствии с пунктами 2 и 3 статьи 333.36 Налогового кодекса Российской Федерации» [14].

Изменение норм Закона о страховом деле породило еще одну неясность правового регулирования: как соотносятся нормы ГК РФ с Законом о страховом деле. Пункт 3 ст. 3, в отличие от предыдущей редакции п. 2 ст. 3, казалось бы, ограничивает свободу договора, вводя обязанность добровольного страхования основываться исключительно на условиях правил страхования. Однако ГК РФ содержит ст. 943 ГК РФ, где указано, что использование правил страхования — это не обязанность, а право страховщика, и сторонам прямо дозволено отступать от правил страхования по соглашению сторон. С одной стороны имеется норма о приоритете ГК РФ в абз. 2 п. 2 ст. 3

ГК РФ, с другой стороны — Закон о страховом деле содержит более специальные нормы.

*§ 2. Некоторые проблемы квалификации отношений, складывающихся в добровольном медицинском страховании*

Федеральный Закон «Об организации страхового дела» относит медицинское страхование к личному страхованию. В договорах личного страхования объект страхования всегда связан с личностью застрахованного лица или лиц, поэтому указание в договоре застрахованного лица или лиц является обязательным. Следовательно, это благо также обязательно должно указываться в договоре личного страхования. «Например, в договорах медицинского страхования записывается, что страховщик обязуется возместить расходы застрахованного на медицинскую помощь, и ничего не говорится о том, что медицинское страхование является страхованием здоровья. Имплицитно же из этого условия можно вывести то личное нематериальное благо — здоровье, на случай причинения вреда, которому производится медицинское страхование» [10, стр. 67].

В медицинском страховании почти всегда точно известно, что страховой случай неизбежно наступит, однако размер выплаты заранее не известен. В медицинском страховании заранее неизвестно, сколько денег придется потратить на лечение. Здесь принцип случайности проявляется в неведении относительно размера выплаты.

Страховой интерес — это позиция страхователя, которая объясняет его желание заключить договор. При обязательном страховании желание может отсутствовать, но интерес сохраняется. Страховой интерес в медицинском страховании является имущественным, по мнению Фогельсона Ю. Б. Однако страховые выплаты осложнены заключением дополнительного договора с медицинским учреждением. Медицинское страхование существенно отличается от обычного прежде всего своим субъектным составом. Одним из субъектов отношений по медицинскому страхованию (как обязательному, так и добровольному) является медицинское учреждение. Кроме того, по договору медицинского страхования возмещаются расходы застрахованного лица, т.е. убытки. Поэтому о наличии только имущественного интереса говорить нельзя.

В практике страховщиков, занимающихся медицинским страхованием, используется так называемый «монополис». Он приобретает непосредственно при обращении в лечебное учреждение, и оказанные медицинские услуги оплачивает не сам пациент, а страховщик. Росстрахнадзор разъяснил, что такая деятельность не является страхованием, поскольку событие, на случай наступления которого приобретает «монополис», не обладает признаком случайности [10, стр. 32]. Российская правоприменительная практика также следует данной логике [13].

Это рассуждение неверно, так как не учитывает структуру события, на случай наступления которого производится страхование. Не опасность, а вред, причиненный

опасностью, является страховым случаем. Страховым риском в медицинском страховании является не болезнь, а возможные расходы на медицинскую помощь в связи с болезнью. Так, в соответствии с Федеральным законом «Об обязательном медицинском страховании в Российской Федерации» страховой риск в медицинском страховании — это «предполагаемое событие, при наступлении которого возникает необходимость осуществления расходов на оплату оказываемой застрахованному лицу медицинской помощи». Соответственно, знание страхователя о факте болезни еще не означает знание о расходах, которые придется понести в связи с болезнью. Пациент, покупающий «монополис», действительно уже знает, что он болен, но не знает, сколько ему предстоит израсходовать денег в связи с болезнью. Иными словами, ему известно о наступившей опасности, но неизвестен размер вреда, т.е. предстоящих расходов на лечение. Эту логику, соответствующую закону и целям правового регулирования страхования, применил суд в деле о «монополисах».

Таким образом, знание и страховщика, и страхователя о том, что деньги придется выплачивать, не свидетельствует об отсутствии признака случайности. Признак случайности имеет место и тогда, когда при заключении договора сторонам неизвестна и не должна быть известна сумма, которую предстоит выплатить.

*§ 3. Выводы и предложения*

В отличие от обязательного, добровольное медицинское страхование основано на принципе свободы договора, означающего добровольное принятие решения страхователем о заключении договора, отсутствие законодательно закрепленного размера страховых взносов и т.д. Добровольное медицинское страхование представляет собой совокупность видов страхования, предусматривающих обязанности страховщика по страховым выплатам в размере частичной или полной компенсации дополнительных расходов застрахованного, вызванного его обращением в медицинское учреждение за медицинскими услугами, включенными в определенную программу медицинского страхования. В системе добровольного медицинского страхования взаимоотношения между страховщиком и медицинским учреждением складываются на основе соответствующего договора, в котором стороны самостоятельно определяют порядок взаиморасчетов за оказанные медицинские услуги, и это является важной особенностью данного феномена.

Однако, исходя из вышесказанного, источники страхового права находятся в коллизии друг с другом, велико количество пробелов в праве, на сегодняшний день нет подробного регулирования добровольного медицинского страхования на федеральном уровне, правоприменительная практика не имеет единой парадигмы. В связи с тем что добровольное медицинское страхование год от года становится более популярным, для защиты прав граждан необходимо унифицировать законодательство, тем самым предупреждая возможные нарушения социальных прав.

Литература:

1. Гражданский кодекс Российской Федерации (часть вторая) от 26.01.1996 N14-ФЗ.
2. Закон РФ от 27.11.1992 N4015-1 (ред. от 04.06.2014) «Об организации страхового дела в Российской Федерации».
3. Закон РФ от 07.02.1992 N2300-1 «О защите прав потребителей».
4. Абрамов В. Ю. Страхование: теория и практика. М: Волтерс Клувер. 2006.
5. Шминова М. Я. Основы страхового права России. М., 1993.
6. Идельсон В. Р. Страхование. Лекции, читанные преп. В. Р. Идельсоном в Санкт-Петербургском политехническом институте на экономическом отделении, страховом подотделе в 1907 г. М., 1992.
7. Гражданское право: Учеб. / Под ред. А. П. Сергеева и Ю. К. Толстого. Ч. 2. М., 1997.
8. Смирнова М. Б. Страхование: Учебное пособие. ЗАО Юстицинформ., 2007.
9. Белых В. С., Кривошеев И. В. Страхование. М., 2003.
10. Фогельсон Ю. Б. Страхование: теоретические основы и практика применения: Монография. Норма, Инфра-М, 2012.
11. Бахматов с. А., Бондарь Ю. В. Страхование. Иркутск: Издательство БГУЭП, 2007.
12. Страхование. Под ред. Шахова В. В., Григорьева В. Н., Кузбагарова А. Н. 4-е изд., перераб. и доп. — М.: 2011.
13. Постановление ФАС Восточно-Сибирского округа от 5 апреля 2001 г. по делу № А19-7808/00-18-Ф02-630/01-С1.
14. Письмо Роспотребнадзора от 23.07.2012 № 01/8179-12-32.
15. Обзор законодательства и судебной практики Верховного Суда РФ за I квартал 2008 г., утв. Постановлением Президиума Верховного Суда Российской Федерации от 28 мая 2008 года.
16. Постановление Пленума Верховного Суда РФ от 28 июня 2012 г. № 17 «О рассмотрении судами гражданских дел по спорам о защите прав потребителей».

## Увольнение сотрудника из организации по соглашению сторон

Иванова Алёна Игоревна, студент  
(г. Владивосток)

*При заключении трудового договора и вступлении в трудовые отношения, его стороны — работодатель и работник — безусловно рассчитывают на долгое взаимное сотрудничество. Но по ряду причин субъективного либо объективного характера любой трудовой договор раньше или позже, но прекратит существование, что повлечет также прекращение трудовых отношений между сторонами. Но решение, какое именно основание для прекращения трудового договора будет применяться, остается за работником или работодателем, или же это будет их совместным волеизъявлением. В настоящее время в правоприменительной практике прекращение трудового договора по соглашению сторон и расторжение трудового договора по инициативе работника являются распространенными основания для прекращения трудовых отношений. Но в любом случае для прекращения трудового договора необходимо применение законного основания, т.е. предусмотренного трудовым законодательством.*

Основное место среди трудовых споров, которые рассматриваются в судах, занимают споры относительно законности правомерности увольнения работников, что можно объяснить остротой проблемы (в результате увольнения происходит утрата работы и заработка, порой соответствующего социального положения) и сложностью определенных жизненных ситуаций, которые связаны с необходимостью избрания правовых положений, которые подлежат применению, системного анализа норм трудового законодательства. Зачастую трудовые споры возникают по причине несовершенства норм действующего

законодательства, включая наличие в нем нечетких, неконкретных либо противоречивых положений и формулировок [6].

Пункт 1 ч. 1 ст. 77 Трудового кодекса РФ [2] (далее — ТК РФ) предусматривает основание прекращения трудового договора по соглашению его сторон. В свою очередь ст. 78 ТК РФ в этой связи содержит положение, что трудовой договор подлежит расторжению в любое время по соглашению между работником и работодателем. Отметим, что указанное основание расторжения трудового договора применяется как в отношении трудовых догово-

воров, которые заключены на неопределенный срок, так и срочных трудовых договоров. Никаких изъятий из указанного положения ТК РФ не предусматривает. В этой связи неверной следует признать практику расторжения по соглашению сторон лишь срочных трудовых договоров.

Рассматриваемое основание расторжения трудового договора может применяться в том случае, когда имеется волеизъявление обеих сторон, которое направлено на его прекращение. Желания лишь одной стороны является недостаточным для того, чтобы прекратить трудовой договор по указанному основанию. Но при этом не важно, от работника либо работодателя исходит инициатива расторжения трудового отношения [8]. Главное, в данном случае, это надлежащее оформление соглашения о прекращении трудового договора по взаимной договоренности сторон.

Трудовой договор подлежит расторжению именно в срок, относительно которого стороны достигли договоренности. В случае, если стороны не смогли достигнуть соглашения относительно того, с какого момента действие трудового договора прекращается, договоренность не была достигнута и прекращение трудового договора по указанному основанию является недопустимым.

В Постановлении Пленума Верховного Суда РФ от 17.03.2004 №2 «О применении судами Российской Федерации Трудового кодекса Российской Федерации» [3] (далее — Постановление №2) указывается, что расторжение трудового договора, который был заключен либо на неопределенный срок, либо на определенный срок, допустимо только в случае достижения договоренности между работниками и работодателем в любое время в срок, установленный сторонами. Аннулирование указанной договоренности допускается только в случае взаимного согласия работодателя и работника.

Чем же все-таки привлекает рассматриваемое основание расторжения трудового договора сторон трудового договора?

Для работника увольнение по соглашению сторон является более предпочтительным по причине, что отсутствует необходимость заранее уведомлять работодателя, а, следовательно, отрабатывать срок предупреждения об увольнении. Работник имеет право выбора любой даты для увольнения. Конечно, она должна быть согласована с работодателем. Других преимуществ для работника исследуемое основание для увольнения, по нашему мнению, не представляет.

Работодатели же являются заинтересованными в расторжении трудового договора по соглашению сторон, с нашей точки зрения, в следующих двух ситуациях.

В первую очередь, когда требуется сократить численность либо штат работников, но выплата выходного пособия «сдерживает» работодателя на то, чтобы уволить работника в соответствии с п. 2 ч. 1 ст. 81 ТК РФ, и он с целью экономии предлагает работнику оформить увольнение по соглашению сторон [4]. При этом на практике имеют место ситуации, когда, заинтересовывая работника в увольнении по рассматриваемому ос-

нованию, работодатели выплачивают компенсацию, но по своим размерам далекую от размера выходного пособия. Также, отметим, что расторжение трудового договора вследствие сокращения численности либо штата работников, а также по другим основаниям, предусмотримым ст. 81 ТК РФ, требует соблюдения со стороны работодателем достаточно сложной процедуры увольнения, начиная с предупреждения о предстоящем увольнении и предложения другой работы и заканчивая производством расчета (с учетом выплаты выходного пособия). Что касается прекращения трудового договора по соглашению, то оно не предусматривает особого порядка увольнения. Напротив, для него характерна упрощенная процедура расторжения трудового договора. Работодатели это прекрасно понимают, и, соответственно, заинтересованы в том, чтобы применить увольнение в соответствии с п. 1 ст. 77 ТК РФ.

Во вторую очередь, в случае, когда работник не устраивает работодателя, последний, зная, что законного основания для расторжения трудового договора с работником ему не найти, предлагает ему уволиться по соглашению сторон. При этом работодатель имеет право диктовать удобную для него дату увольнения, которая, в отличие от расторжения трудового договора по инициативе работодателя, может выйти за пределы четырнадцатидневного срока предупреждения о предстоящем увольнении. Для работодателя наиболее выгодно уволить работника именно по соглашению сторон, потому можно быстро расстаться с неудобным работником, утрачивающим свое право передумать и отозвать свое заявление об увольнении.

Соответственно, расторжение трудового договора по соглашению сторон является более выгодным для работодателя.

В правовой теории содержатся различные точки зрения относительно порядка прекращения трудового договора по соглашению сторон.

В частности, Егоров В. И., Харитонов Ю. В. отмечают, что расценивая соглашение сторон как универсальное основание для прекращения трудового договора, необходимо иметь в виду, что в основе указанного соглашения должна находиться и доминировать свобода воли работника, поскольку инициатива расторжения трудового договора в соответствии со ст. 78 (п. 1 ст. 77 ТК РФ) должна исходить от работника, оформляться в форме письменного заявления с просьбой о расторжении трудового договора (об увольнении) по соглашению сторон [5].

В случае, если инициатором расторжения трудового договора по соглашению сторон будет выступать работодатель, то такая инициатива будет носить предварительный характер и не иметь юридической силы до того момента, пока не будет положительным образом воспринята работником, реакция которого и в этом случае должна выражаться путем составления им письменного заявления, подаваемого работодателю, на котором последним ставит визу, которая будет подтверждать его со-



гласие на расторжение трудового договора именно по соглашению сторон [5].

С нашей точки зрения, никаких заявлений о прекращении трудового договора по соглашению сторон работник писать не обязан, потому что наличие заявления от работника будет означать на его одностороннюю инициативу. Более того, работодатель имеет право использовать указанное заявление для оформления прекращения трудового договора по инициативе работника (по его собственному желанию). Но в то же время, по причине, что ст. 78 ТК РФ не предусматривает механизма прекращения трудовых отношений по соглашению сторон, вышеуказанная позиция Егорова В.И и Харитоновой Ю. В. вполне имеет право на существование. С целью устранения разночтений, безусловно, ст. 78 ТК РФ необходимо дополнить порядком прекращения трудового договора по рассматриваемому основанию.

Бывают ситуации, когда работодатели еще при приеме на работу требуют у работника подписать соглашение об увольнении по соглашению сторон без указания даты. Во время конфликта, возникшего впоследствии между работодателем и работником, работодатель может в любое время поставить необходимую ему дату и уволить неугодного работника. Но такая так называемая «предусмотрительность» работодателя, безусловно, нарушает нормы трудового законодательства, и при судебном разбирательстве будет признана незаконной. В ряде подобных соглашений работодатели принуждают работников включать условие по поводу того, что они никаких претензий к работодателю не будут иметь. Безусловно, такое условие ущемляет права работника по сравнению с действующим законодательством, поскольку является незаконным и в силу ст. 9 ТК РФ не подлежит применению [7].

Отметим, что совместная инициатива сторон трудового договора имеет место и в случае прекращения трудового договора в связи с переводом работника по его просьбе или с его письменного согласия на работу к другому работодателю или переходом на выборную работу или должность (п. 5 ч. 1 ст. 77 ТК РФ). Но в отличие от рассматриваемого основания для расторжения трудового договора, здесь необходимо согласие как минимум трех сторон. В — первую очередь, требуется желание (либо согласие) работника на прекращение трудового договора в связи с переводом к другому работодателю. Во вторую очередь, необходимо встречное волеизъявление со стороны работодателя, куда переводится либо избирается работник.

Причем указанное волеизъявление должно иметь надлежащее оформление. В первом случае в форме письменного согласия на перевод (или приглашение на работу либо так называемое «гарантийное письмо»). Во втором случае — в форме акта избрания на должность. В третью очередь, юридическое значение имеет согласие со стороны работодателя, с которым работник состоит в трудовом правоотношении, на прекращение трудового договора в порядке перевода к другому работодателю. Иначе, в случае отсутствия такого согласия, трудовой договор подлежит прекращению в соответствии с односторонней инициативой работника (по его собственному желанию).

Подытоживая исследование, можно сказать, что ТК РФ предусматривает соглашение сторон как самостоятельное основание для прекращения трудового договора: договор может в любое время быть расторгнут по соглашению его сторон. Возникновение этого юридического факта для прекращения трудового договора — соглашения сторон — признается правомерным при наличии полного совпадения мнения работника и работодателя по всем условиям соглашения. Законом не предусматриваются определенные факты, которые должны быть положены в основу соглашения сторон. Но это не влечет сомнений, что это должны быть такие факты, которые определяют действительную возможность для расторжения трудового договора. Указанное основание прекращения трудового договора используется тогда, когда имеет место взаимное волеизъявление сторон, которое направлено на его расторжение. Если такое соглашение было достигнуто, не важно, какая сторона являлась инициатором для расторжения трудовых отношений — работник либо работодатель. Прекращение трудового договора по указанному основанию подразумевает, что стороны достигли определенного соглашения: в первую очередь, о факте увольнения; во вторую очередь, об определенной дате увольнения; в-третью очередь, что договор прекращается именно по соглашению сторон, т.е. в соответствии с п. 1 ч. 1 ст. 77 ТК РФ. При расторжении трудового договора по соглашению сторон ТК РФ не предусматривает обязанность заранее предупреждать другую сторону о своем намерении расторгнуть трудовой договор по указанному основанию. Требования к форме соглашения сторон о расторжении трудового договора ТК РФ также не содержит. Думается, что такое соглашение должно иметь письменную форму, потому что является производным от трудового договора.

#### Литература:

1. Конституция Российской Федерации (принята всенародным голосованием 12.12.1993) (с учетом поправок, внесенных Законами РФ о поправках к Конституции РФ от 30.12.2008 № 6-ФКЗ, от 30.12.2008 № 7-ФКЗ, от 05.02.2014 № 2-ФКЗ от 21.07.2014 N11-ФКЗ) // Собрание законодательства РФ. — 2014. — N31. — Ст. 4398.
2. Трудовой кодекс Российской Федерации от 30.12.2001 N197-ФЗ (ред. от 31.12.2017) // Собрание законодательства РФ. — 2002. — N1 (ч. 1). — Ст. 3.
3. Постановление Пленума Верховного Суда РФ от 17.03.2004 N2 «О применении судами Российской Федерации Трудового кодекса Российской Федерации» // Бюллетень Верховного Суда РФ. — N3. — 2007.

4. Андреева Л. А., Гусов К. Н., Медведев О. М. Незаконное увольнение: Научно-практическое пособие. — М.: Проспект, 2009. — 129 с.
5. Егоров В. И., Харитонов Ю. В. Трудовой договор: Учебное пособие. — М.: КНОРУС, 2011. — 456 с.
6. Зудина Л. Увольнение по собственному желанию... начальника // Кадровик. Трудовое право для кадровика. — 2014. — №10. — С. 78.
7. Курс российского трудового права: В 3-х т. / Научный руководитель Е. Б. Хохлов. — СПб., 2014. Т. 3: Трудовой договор. — 458 с.
8. Лукьянова Н. А. Некоторые проблемы правового регулирования прекращения трудового договора по соглашению сторон // Трудовое право в России и за рубежом. — 2014. — №2. — С. 41–43.

## Традиционное природопользование коренных малочисленных народов Севера: сравнительно-правовой аспект

Переpečкина Дарья Васильевна, студент магистратуры  
Тюменский государственный университет

*В статье рассматриваются вопросы законодательного регулирования традиционного природопользования коренных малочисленных народов Севера. Выделяются и анализируются основные проблемы и дискуссионные вопросы взаимодействия государства и коренных малочисленных народов Севера в контексте современных экономических условий и процесса глобализации.*

**Ключевые слова:** коренные малочисленные народы Севера, традиционное природопользование, законодательное регулирование, оленеводство, охота.

Данная статья посвящена одной из важных и актуальных проблем — проблеме законодательного регулирования вопроса взаимодействия коренных малочисленных народов Севера (далее по тексту — КМНС) и их жизнедеятельности в целом. Анализируется действующее законодательство в Российской Федерации по регулированию промышленности и природопользования на территориях проживания коренных малочисленных народов Севера.

Российская Федерация относится к многонациональному государству, а происходящие за последние годы изменения в обществе и стране влекут за собой и остроту вопросов правового характера. В 1993 году на конституционном уровне был закреплен статус коренных малочисленных народов в соответствии с общепризнанными принципами и нормами международного права и международными договорами Российской Федерации (ст. 69).

Защита исконной среды обитания и традиционного образа жизни малочисленных этнических общностей — это приоритетная политика российского государства, обязанность органов государственной власти. А действующее законодательство о КМНС распространяется и на тех граждан, которые, хотя и не являются КМНС, но постоянно проживают в тех же районах и ведут аналогичный образ жизни в порядке действующих законов субъектов Российской Федерации.

Даже учитывая факт того, что коренные малочисленные народы Севера составляют небольшой процент от общего числа населения России, важно подчеркнуть, что

их права оцениваются большим значением в соответствии с общепризнанными принципами и нормами международного права.

Ведение традиционного хозяйства в современных реалиях для коренных малочисленных народов связано, прежде всего, с обеспечением юридических прав на земли и иные природные ресурсы на территориях традиционного природопользования, а вопрос закрепления таких прав коренных малочисленных народов является одним из основных на сегодняшний день нерешенных не только в Российской Федерации, но и на международной арене.

В современных реалиях по причине ухудшения экономической и экологической ситуаций в Российской Федерации, в особенности в отдельных регионах, в частности Севера, где по сей день ведётся традиционное хозяйство: оленеводство, охотничий и рыбный промысел, самым важным аспектом выступает законодательное регулирование и его оптимизация в местах проживания коренных малочисленных народов Севера.

В Конституции Российской Федерации правовой статус коренных малочисленных народов определен статьями 9, 69, пункт «М» статьи 72 [1]. Здесь регламентируются права народов в соответствии с принципами и нормами международного права.

Далее подчеркнем, что конституционные положения получили дальнейшее развитие в законодательных актах Российской Федерации. Например: «О гарантиях прав коренных малочисленных народов Российской Федерации» (1999) [2], «Об общих принципах организации общин ко-

ренных малочисленных народов Севера, Сибири и Дальнего Востока Российской Федерации» [3]. Традиционное природопользование коренных малочисленных народов Севера, Сибири и Дальнего Востока урегулировано отдельным Федеральным законом от 07.05.2001 № 49-ФЗ «О территориях традиционного природопользования коренных малочисленных народов Севера, Сибири и Дальнего Востока Российской Федерации», а также положениями отраслевого законодательства, к которым относятся следующие: Земельный кодекс РФ, Лесной кодекс РФ, Воздушный кодекс РФ, Федеральный закон РФ «О животном мире», Федеральный закон РФ «О рыболовстве и сохранении водных биоресурсов», Федеральный закон РФ «Об охоте и сохранении охотничьих ресурсов» [3]. Отметим, что иные законы включают нормы по социальной защите малочисленных народов. Основная особенность всех вышеперечисленных законов, а также законов, принятых на федеральном и региональном уровнях в 21 веке — это попытка повышения социально — экономического и политического статуса КМНС, направление вектора на разработку новых правовых подходов к адаптации КМНС к современным рыночным реалиям.

Однако такие социально — экономические угрозы как потеря исторических земель, а также территорий традиционного природопользования и мест проживания связаны с несогласованностью действующих на сегодняшний день федеральных законов, бессистемностью законодательной базы.

Существует необходимость выработать совместные решения государственных органов и общин коренных малочисленных народов Севера, чтобы исключить правовые противоречия в решении проблем КМНС. Кроме того, вице-спикер Совета Федерации в 2017 году предложил активизировать работу по разработке изменений в Федеральный закон «О территориях традиционного природопользования коренных малочисленных народов Севера, Сибири и Дальнего Востока РФ» и выработать механизмы его реализации.

Территория традиционного природопользования коренных малочисленных народов Севера, согласно экономическим показателям и исследованиям имеет сокращенные показатели в связи с расширением деятельности нефтедобывающих предприятий, что можно определить по данным землеотвода, ухудшению экологической ситуации и сдачи в аренду предприятиям рыболовных угодий и оленьих пастбищ [4]. Данный факт сводится к двум основным причинам, к которым относятся:

1. Фактор неблагоприятности и нестабильности социально — экономических условий жизни КМНС;
2. Массовое сокращение территорий, которые могут быть использованы для развития традиционного природопользования и жизнеобеспечения КМНС, которые в большей части проживают в сельской местности.

Все вышеизложенное актуализирует рассматриваемую нами проблему и немаловажный факт того, что необходимо укреплять социально-экономический потенциал тер-

риторий проживания коренных малочисленных народов, но с учетом традиционного образа жизни людей. В качестве примера вице — спикер Совета Федерации, привел деятельность таких крупных компаний как ОАО «ЛУКОЙЛ», ОАО «Газпром» и ОАО «Сургутнефтегаз», которые уже сегодня подписывают соглашения, реализуют многомиллионные программы и благополучно выстраивают отношения с общинами коренных малочисленных народов Севера.

Он подчеркнул, что компания ОАО «ЛУКОЙЛ» строит свою работу с местным населением на принципах сохранения их богатого культурного наследия и традиционного образа жизни. Образцом могут служить Правила поведения работников предприятия и подрядных организаций на территории проживания коренных малочисленных народов, действующих в структурных подразделениях Компании.

В современное время, анализируя всю действующую нормативно — правовую базу федерального уровня, которая, так или иначе, регулирует отношения традиционного природопользования коренных малочисленных народов Севера, мы можем выделить следующие подразделы:

- во-первых, это формирование базы льгот и определение приоритетов в местах проживания и их хозяйственной деятельности;
- во-вторых, сформирован и определен правовой режим эксплуатации земли, водных территорий (ресурсов) и лесов;
- в-третьих, определена квота на использование биологических ресурсов.

Безусловным выступает факт того, что традиционное природопользование — это главная база для социально-экономического развития, сфера для сохранения самобытности коренных малочисленных народов Севера. А за последние годы в российском законодательстве права и гарантии коренных малочисленных народов Севера стали попросту «игнорироваться» или же ущемляться при их попытке реализации. Примером может послужить Конституция Республики Саха (Якутия), в которой в статье 11 регламентируются права коренных малочисленных народов в социально — экономическом развитии. Однако на практике отмечается лишь декларативный характер нормы, а положения закона имеют свои противоречия, что связано с причиной игнорирования специфических черт в экономике традиционного природопользования.

Федеральный закон «О территориях традиционного природопользования коренных малочисленных народов Севера, Сибири и Дальнего Востока Российской Федерации» на данный период — это единственный закон для реальной защиты исконной среды обитания и традиционного образа жизни коренных народов, который, по всей видимости, не работает в полной мере [5].

Коренные малочисленные народы Севера в современных экономических условиях, в контексте модернизации природопользования не теряют своей актуаль-

ности, при этом, данная социальная группа несмотря ни на что сохраняет свои традиции, весь хозяйственный комплекс, ресурсы, экологическую атмосферу и культуру самобытности. Все вышеизложенное резюмируется тем, что основная жизнедеятельность коренных малочисленных народов Севера по своей сущности обусловлена взаимодействием с природой и тем самым находится в прямой зависимости с их географической средой и народонаселением.

Проблемы традиционного природопользования, связанные с суровыми климатическими условиями, и про-

блемы демографических процессов очень важны для исследования и прогнозирования будущего коренных малочисленных народов Севера. Существенным условием прогнозирования образа жизни изучаемых народов является исследование влияния на них действующего законодательства РФ. Проблема существования коренных малочисленных народов Севера в современных условиях социально-экономической среды — актуальная проблема современности, анализ и разработка которой имеет большое значение не только для КМНС, но и для нашей страны в целом.

Литература:

1. Конституция Российской Федерации (принята всенародным голосованием 12.12.1993) (с учетом поправок, внесенных Законами РФ о поправках к Конституции РФ от 30.12.2008 № 6-ФКЗ, от 30.12.2008 № 7-ФКЗ, от 05.02.2014 № 2-ФКЗ, от 21.07.2014 № 11-ФКЗ) // Собрание законодательства РФ, 04.08.2014, № 31, ст. 4398.
2. Федеральный закон от 30.04.1999 № 82-ФЗ «О гарантиях прав коренных малочисленных народов Российской Федерации» (ред. 27.06.2018) // Собрание законодательства РФ, 03.05.1999, № 18, ст. 2208.
3. Анализ федерального законодательства Российской Федерации о правах коренных малочисленных народов Севера, Сибири и Дальнего Востока Российской Федерации на предмет соответствия международным стандартам / под ред. А. Е. Постникова, Л. В. Андриченко, Л. Е. Бандорина. М., 2007.
4. Андриченко Л. В. Регулирование и защита прав национальных меньшинств и коренных малочисленных народов в Российской Федерации. URL: <http://www.dissercat.com/content/regulirovanie-i-zashchita-pravnatsionalnykhmenschinstv-i-korennykhmalochislennykhnarodov> (дата обращения: 19.06.2018).
5. Константинова Т. Н. Законодательство по регулированию жизнедеятельности коренных малочисленных народов Севера в Якутии: состояние и проблемы // Вопросы современной юриспруденции: сб. ст. по матер. VII междунар. науч. — практ. конф. № 7. — Новосибирск: СибАК, 2011.

## Приказ о замораживании активов по всему миру в гражданском и арбитражном процессе Англии

Самохин Владимир Евгеньевич, старший юрист  
ООО «Кобра» (г. Москва)

*Система правосудия, действующая в Англии, известна тем, что предоставляет судам крайне широкие полномочия по ведению судебного процесса. Это относится также и к видам обеспечительных мер, имеющих в арсенале английских судов.*

*В данной статье пойдет речь об одной из самых эффективных и одновременно противоречивых мер по обеспечению иска в английских судах — судебном приказе о замораживании активов должника по всему миру.*

**Ключевые слова:** *приказ о замораживании активов по всему миру, гражданский процесс зарубежных стран, международное частное право, международный гражданский процесс.*

**П**риказ о замораживании активов по всему миру (англ. worldwide freezing injunction) представляет собой судебный приказ, ограничивающий ответчика по делу в распоряжении его активами, находящимися не только непосредственно в Англии, где, как правило, проходит судебный процесс, но и по всему миру.

Целью получения данного судебного приказа является приобретение гарантии того, что активы ответчика после окончания судебного разбирательства будут достаточными для удовлетворения имущественных требований истца в случае выигрыша дела последним. При этом «замороженным» может быть крайне широкий круг ак-

тивов ответчика, начиная от денежных средств, акций, недвижимости и заканчивая нематериальными активами, включая, к примеру, так называемый «гудвилл» (англ. *goodwill*) — нематериальные элементы фирмы, включающие наименование фирмы, зарегистрированные за ней товарные знаки, её клиентуру, репутацию и деловые связи. Словом, это могут любые активы, имеющие финансовую ценность.

Правовые основы выдачи данного судебного приказа закреплены в статье 37 Закона о высших судах 1981 г. (Senior Courts Act 1981). В соответствии с п. 1 данной статьи, Высокий суд может выдавать судебные приказы в каждом случае, когда посчитает это необходимым и справедливым. Далее, п. 1(i) правила 25.1 Свода правил гражданского судопроизводства, наделяет суд правом выдачи приказа о замораживании активов. При этом подпунктами I и II данного пункта поясняется, что данный приказ может ограничивать ответчика в выводе из-под юрисдикции суда расположенных в данной юрисдикции активов, а также ограничивать его в распоряжении активами в независимости от того, расположены такие активы в рамках территориальной юрисдикции суда или вне её.

При этом следует отметить, что, будучи крайне жесткой обеспечительной мерой, приказы о замораживании активов по всему миру обычно выдаются только судьями Высокого суда — судьи нижестоящих инстанций не берут на себя ответственность по их выдаче.

Ходатайство о выдаче данного приказа подается истцом без уведомления ответчика (*ex parte*), обычно до начала основного разбирательства. Рассматривается оно судом также в отсутствие ответчика и без его уведомления, что необходимо для того, чтобы ответчик не получил времени для того, чтобы скрыть или растратить собственные активы.

Как уже указывалось ранее, приказ о замораживании активов ответчика по всему миру является крайне жесткой мерой обеспечения, способной причинить ответчику значительные неудобства. Поэтому данный приказ может быть выдан судом только при наличии ряда условий:

- Заявитель требования о выдаче приказа должен иметь достаточные основания для предъявления иска;
- Заявитель должен привести убедительные аргументы в обоснование выдачи приказа;
- Должен иметься реальный риск распыления активов (англ. *dissipation of assets* — растрата активов или вывод их из-под юрисдикции английского суда иным образом);
- Выдача приказа о замораживании активов должна являться обоснованной и справедливой, то есть, должны учитываться такие факторы, как добросовестность истца, затрагивание судебным приказом прав третьих лиц, а также соразмерность степени негативного влияния, которое данный приказ окажет на деятельность потенциального ответчика, и убытков, которые может понести истец в случае, если данный приказ не будет выдан.

Таким образом, при подаче заявления о выдаче судебного приказа о замораживании активов заявитель должен

представить суду свои основания для выдвижения требований к ответчику, а также факты и доказательства, на которых основывается его позиция. Заявитель также должен доказать суду, что его позиция по делу достаточно сильна для того, чтобы в случае рассмотрения иска суд оказался на его стороне, что само по себе является высоким порогом для удовлетворения требования заявителя о выдаче приказа.

При этом, в деле *Ninemia v Trav Schiffahrtsgesellschaft mbH* [1984] судом было установлено, что, несмотря на то, что заявитель не обязан доказывать наличие у него более чем 50% вероятности выигрыша дела, он, тем не менее, должен продемонстрировать, что обстоятельства дела «более чем способны представлять собой серьезные доводы в поддержку его позиции».

Не менее важным является доказать суду, что у ответчика имеются активы за рубежом, которые могут быть «заморожены». В деле *Raas Al Khaimah Investment Authority & Ors v Bestford Development LLP & Ors* Апелляционный Суд указал, что истцу недостаточно лишь высказать предположение о существовании у ответчика активов за рубежом, основанное на том, что ответчик является «несомненно обеспеченным» и потому должен иметь такие активы «где-то», заявитель должен «убедить» суд в наличии их у ответчика. Таким образом, хотя истец и не обязан знать достоверно о наличии у ответчика активов за рубежом, он должен представить суду убедительные аргументы и достоверные основания полагать, что такие активы действительно имеют место быть у ответчика.

Далее необходимо доказать суду, что в случае, если приказ о замораживании активов за рубежом не будет выдан, данные активы будут сокрыты ответчиком, и после вынесения судебного решения на такие активы не сможет быть возложено взыскание ввиду их недоступности.

При этом, при подготовке к формированию доказательственной базы риска сокрытия активов ответчиком, заявителю ходатайства о выдаче приказа о замораживании активов рекомендуется принимать во внимание:

- вид активов, имеющихся у ответчика, и следовательно то, как быстро и легко ответчик может ими распорядиться;
- Финансовое положение ответчика относительно предъявленных к нему требований (то, насколько должно снизиться финансовое благополучие ответчика для того, чтобы его активов оказалось недостаточно для удовлетворения требований истца);
- Факт наличия у ответчика бизнеса, вид данного бизнеса, давность его существования и уровень его репутации (чем более крупным является бизнес и чем более хорошей репутацией он обладает, тем меньшим является риск того, что данный бизнес будет ликвидирован ответчиком, а активы ответчика выведены из него);
- Репутация самого ответчика (наличие в прошлом решений суда не в его пользу, фактов невыплаты им заемных средств, зафиксированные случаи его поведения, противоречащие этическим основам ведения бизнеса, а также

случаи его немотивированного отказа в раскрытии сведений о своих активах могут послужить основой для доказательства наличия риска сокрытия им своих активов).

Еще одной важнейшей обязанностью заявителя является принятие на себя обязательства по компенсации издержек ответчика в связи с выполнением последним данного судебного приказа в случае, если впоследствии выяснится, что данный приказ не должен был быть выдан. При этом размер компенсации, обязательства по предоставлению которой суд обяжет принять на себя заявителя, может быть весьма значительным, а в некоторых случаях может потребоваться внесение обеспечения.

На основании предоставленных заявителем сведений и доказательств судом принимается решение о выдаче приказа о замораживании активов по всему миру. По результатам рассмотрения заявления судом принимается решение о замораживании активов ответчика, при этом замораживание, как правило, устанавливается только в той части активов, которой будет достаточно для удовлетворения требований истца. В случаях, если величину таких требований не представляется возможным оценить на этапе выдачи приказа, суд выдает так называемый *general order* — приказ о замораживании неопределенного количества активов ответчика. Это имеет место, к примеру, если требования истца основаны на совершенном ответчиком мошенничестве, ущерб от которого сложно поддается оценке, а размер активов ответчика при этом остается неизвестным.

При выдаче данного судебного приказа суд исходит из того, что замораживание не должно иметь слишком жесткий характер и должно оставлять ответчику возможность ведения своего бизнеса и осуществления иных деловых операций, а также не должно негативно сказываться на его обычном уровне жизни.

Причиной, по которой приказ о замораживании активов является эффективной мерой обеспечения, являются санкции, налагаемые судом в случае его нарушения. При этом, такие санкции могут быть наложены как непосредственно на неподчинившегося приказу ответчика, так и на третьих лиц, знавших о существовании приказа, но, тем не менее, способствовавших неисполнению его ответчиком.

Неподчинившийся приказу ответчик может быть обвинен в неуважении к суду, главным следствием чего является лишение ответчика права на защиту своей позиции в суде. Так, после того как ответчик будет обвинен в неуважении к суду, судом может быть выдан приказ, в соответствии с которым остаются без рассмотрения позиция ответчика по делу и его встречный иск, если таковой имеется. Кроме того, в этом случае ответчику воспрещается выдвигать возражения по существу иска, а истцу предоставляется право требовать выдачи приказа об аресте активов ответчика.

Несмотря на очевидно высокую эффективность данного вида санкций, стоит отметить, что вынесенное фактически в отсутствие ответчика решение далеко не всегда

может быть исполнено в стране, в которой находятся его активы. Причиной этого является тот факт, что лишение ответчика права на защиту своей позиции может означать нарушение статьи 6 Европейской Конвенции о защите прав человека (*Motorola Credit Corporation v Uzan*), а исполнение такого решения может быть трактовано судами как нарушение публичного порядка стран, в которых такое исполнение необходимо.

Следующим видом санкций за неисполнение приказа о замораживании активов является наложение на ответчика штрафа судом, в случае неуплаты которого ответчик может быть заключен под стражу, а на его активы может быть наложен арест. Размер такого штрафа может быть довольно значительным, при этом, он, как правило, еженедельно увеличивается до тех пор, пока ответчик не выполнит судебный приказ.

В случае, если ответчиком является не подчинившаяся приказу о замораживании активов компания, которая находится под юрисдикцией английского суда, суд может вынести решение о заключении её директора под стражу, даже если сам директор не находится в пределах территориальной юрисдикции суда.

Еще одной важнейшей причиной эффективности приказа о замораживании активов является наличие у суда возможности наложения санкций за неуважение к суду на третьих лиц в случае, если они способствовали нарушению ответчиком судебного приказа (*Babanaft Intl Co SA v Bassatne*).

Так, прикрепляемое к судебному приказу о замораживании активов уведомление о штрафных санкциях в случае его нарушения напрямую предупреждает «любых третьих лиц, знающих о существовании приказа» о том, что они будут нести ответственность за неуважение к суду в виде тех же санкций, что применяются к ответчику, в случае, если каким-либо образом поспособствуют или позволят ответчику нарушить предписания, содержащиеся в судебном приказе.

На практике такими третьими лицами являются банки, в которых у ответчика открыты счета. Фактически, исходя из данной формулировки уведомления, на банки возлагается ответственность за контроль над исполнением судебного приказа.

Так, банк, имеющий сведения о том, что в отношении его клиента действует судебный приказ о замораживании активов, не должен по запросу своего клиента осуществлять вывод средств с его счета в случае, если оставшаяся после такого вывода сумма средств на счете клиента будет являться меньшей, чем та, в отношении которой действует судебный приказ.

При этом обязанность банка выполнять условия судебного приказа является преобладающей над обязанностью банка по исполнению заключенного с ответчиком договора банковского обслуживания, и в случае предъявления ответчиком иска к своему банку за нарушение договора, банк может ссылаться на то, что действовал в соответствии с условиями приказа и не имел права нарушить закон.

Вместе с тем необходимо обратить внимание, что банк может быть привлечен к ответственности только в том случае, если работник банка, уведомленный о существовании приказа о замораживании активов, дал разрешение на вывод средств со счетов клиента, или, зная о том, что в его полномочиях воспрепятствовать такому выводу, не предпринял к этому никаких шагов (*Z Ltd v A-Z*). Кроме того, судебной практикой было установлено, что для привлечения банка к ответственности необходимо, чтобы вывод средств клиентом был осуществлен со счета, конкретизированного в судебном приказе (*Mott Dickson Ltd v James Fraser Ltd*).

В заключение необходимо отметить, что судебный приказ о замораживании активов по всему миру, не-

смотря на свою трансграничную сущность, не имеет экстра TERRИТОРИАЛЬНОГО ЭФФЕКТА. Данный судебный приказ не может быть действовать напрямую в отношении находящихся за рубежом активов ответчика путем наложения на них ареста, также он не может контролировать и действия банков, находящихся в других странах. Прямое действие данный судебный приказ обретает только в случае его признания и/или приведения в исполнение судом государства, где его исполнение необходимо. Тем не менее, практика использования данного инструмента английскими судами неоднократно доказывала свою эффективность, а данный судебный приказ выдавался английскими судами в ряде громких дел.

#### Литература:

1. Касаткина А. С., Филатова М. А., Гетьман-Павлова И. В. *Международный гражданский процесс. Учебник для бакалавриата и магистратуры.* — М.: Гриф УМО ВО, 2018. — 271 с.;
2. Елисеев Н. Г. *Гражданское процессуальное право зарубежных стран.* — 2-е изд. — М.: Проспект, 2004. — 624 с.;
3. Нил Эндрюс. *Система гражданского процесса Англии: судебное разбирательство, медиация и арбитраж.* — М.: Инфотропик Медиа, 2012. — 502 с.;
4. Селькова А. А. *Институт обеспечительных мер в правовой системе Англии // Арбитражный и гражданский процесс.* — 2018. — № 2. — С.;
5. *A practical guide to worldwide freezing injunctions // www.walkermorris.co.uk.* URL: <https://www.walkermorris.co.uk/publications/mutual-matters-september-2017/practical-guide-worldwide-freezing-injunctions/> (дата обращения: 17.07.2018);
6. *Worldwide Freezing Orders — How far will the English Courts go? // www.european-law-firm.com.* URL: <https://www.european-law-firm.com/news/worldwide-freezing-orders-how-far-will-the-english-courts-go> (дата обращения: 17.07.2018);
7. *Recent UK Case Law: Worldwide Freezing Orders in the Enforcement of Arbitral Awards // www.lexology.com.* URL: <https://www.lexology.com/library/detail.aspx?g=d94b6a44-360c-46d3-a604-3a036469ea29> (дата обращения: 17.07.2018);
8. *Freezing orders: an overview // uk.practicallaw.thomsonreuters.com.* URL: [https://uk.practicallaw.thomsonreuters.com/8-567-3145?transitionType=Default&contextData=\(sc.Default\)&firstPage=true&comp=pluk&bhcp=1](https://uk.practicallaw.thomsonreuters.com/8-567-3145?transitionType=Default&contextData=(sc.Default)&firstPage=true&comp=pluk&bhcp=1) (дата обращения: 17.07.2018).

## К вопросу о полномочиях прокурора

Чернышева Алена Викторовна, студент магистратуры  
Тюменский государственный университет

Российское законодательство в рамках проводимых судебных реформ и построения правового государства не раз подвергалось преобразованиям. Так и система полномочий прокурора периодически претерпевает существенные изменения. Однако некоторые новеллы предоставляются не совсем продуманными и последовательными в научных кругах, что становится предметом очередных обсуждений.

Как известно, в 2007 году полномочия прокурора по надзору за предварительным следствием были ограничены в связи с поправками в Уголовно-процессуальный кодекс (далее — УПК РФ). В результате чего прокурор

утратил руководящую роль при осуществлении уголовного преследования на предварительном следствии и лишился полномочий, которые ему были предоставлены еще с времен принятия Устава уголовного судопроизводства 1864 года.

Целью таких изменений являлась значительная реализация процессуальной самостоятельности следователя. Но ожидаемого результата так и не удалось получить, потому что вместо прокурора появилась фигура руководителя следственного органа, от решений которого полностью зависит следователь.

Законодатель не учел и того, что в условиях данной следователю самостоятельности, полномочий, предоставленных прокурору, может оказаться недостаточно для осуществления эффективного надзора за следственным аппаратом. В результате чего была создана возможность для произвольного привлечения лица к уголовной ответственности.

И как в одном из своих интервью Генеральный прокурор РФ Ю.Я. Чайка справедливо заметил: «Фактически прокурорский надзор подменен ведомственным контролем в следственных органах, а это привело к нарушению правозащитного механизма в сфере уголовного судопроизводства» [1].

В 2010 году в связи с окончательным выделением Следственного комитета РФ из органов прокуратуры, был принят Федеральный Закон от 28 декабря 2010 года № 403 — ФЗ «О Следственном комитете Российской Федерации». Новые поправки в УПК вернули прокурору некоторые полномочия. Он снова получил право приостанавливать предварительное следствие, прекращать уголовное дело, а также отменять незаконное и необоснованное постановление следователя об отказе в возбуждении уголовного дела. Такие изменения, безусловно, носят позитивный характер, но в то же время являются полумерой на пути восстановления прежнего статуса прокурора.

Действующий УПК РФ закрепляет, что прокурор от имени государства осуществляет уголовное преследование и надзор за исполнением законов органами расследования. Он правомочен отменять незаконные постановления о возбуждении уголовного дела или постановления об отказе в возбуждении уголовного дела и инициировать уголовное преследование. Казалось бы, имеются все процессуальные предпосылки и для возбуждения уголовного дела, но законодатель в настоящем УПК не наделил прокурора данными полномочиями. Такая ситуация оказывает негативное влияние на уровень законности в стране, кроме того, противоречит международно-правовым принципам права. Это явно заметно, если обратиться к Рекомендации комитета министров Совета Европы 2000 года «О роли прокуратуры в системе уголовного правосудия». В п. 2 вышеуказанных рекомендаций сказано: «Во всех системах уголовного правосудия прокуроры решают вопрос о возбуждении или продолжении уголовного преследования» [2].

В 2015 году депутаты Государственной Думы предложили перераспределить полномочия прокурора и руководителя следственного органа, внося на рассмотрение проект № 872311—6 ФЗ «О внесении изменений в Уголовно-процессуальный кодекс о рассмотрении полномочий прокурора в досудебном производстве». Но, к сожалению, он не нашел поддержки в Правительстве РФ. Некоторые положения этого законопроекта видятся вполне обоснованными: вернуть прокурору право на возбуждение уголовных дел по выявленным им фактам нарушения уголовного законодательства, давать следователю

для исполнения обязательные письменные указания, отменять незаконные и необоснованные постановления следователя.

Однако имеются и не совсем продуманные положения. Например, согласование следователем с прокурором решения о прекращении уголовного дела в связи с примирением сторон, прекращение уголовного преследования в связи с деятельным раскаянием. Также совершенно необоснованно предлагается наделить прокурора правом принимать дело к своему производству и проводить расследование в полном объеме, участвовать в производстве предварительного расследования, проводить отдельные следственные действия, поручать органу дознания производство следственных действий и давать этому органу указания о проведении оперативно — розыскных мероприятий.

Данный законопроект одобряют далеко не все прокуроры. Ю.П. Синельщиков, сожалея об этом, уверяет, что при правильной организации работы прокуратур районного уровня, введение полномочий, указанных в законопроекте, позволит сократить время, затрачиваемое на надзор за расследованием каждого конкретного дела. Это позволит выявлять нарушения законодательства на ранних стадиях расследования и сократит следственную волокиту, а соответственно, уменьшит поток прокурорских требований, запросов, представлений и писем [3].

Также ухудшалась ситуация с соблюдением прав и свобод человека и гражданина, когда полномочие о направлении в суд ходатайства об избрании меры пресечения в виде заключения под стражу и о продлении срока пребывания под стражей передали следователю, которому достаточно получить согласие руководителя следственного органа. Правдиво сказать, что происходят такие ситуации, когда руководитель может дать такое указание и без достаточных на то оснований. Поэтому Генеральный прокурор не раз указывал на обязательность участия в подобных заседаниях прокуроров. Как правило, суд, в большинстве случаев, удовлетворяет такое ходатайство, причём в практике были случаи, когда суд принимал решение об удовлетворении вопреки позиции прокурора.

Согласно вышеупомянутому законопроекту, право обращаться в суд с ходатайством об избрании меры пресечения в виде заключения под стражу должно принадлежать только прокурору. Это, действительно, важно, потому что в такой правовой конструкции прокурор, в отличие от судьи, может оценить доказательства по делу. Думается, что принятие таких мер позволило бы обеспечить дополнительные процессуальные гарантии соблюдения прав обвиняемых и подозреваемых.

Невозможно оставить без внимания и положения ФЗ «О прокуратуре», касающиеся полномочий прокурора. Некоторые из них носят архаичный и не системный характер. В п. 5 ст. 35 вышеуказанного закона до сих пор указано право Генерального прокурора принимать участие в заседаниях Высшего Арбитражного Суда. Аналогично и статья 39 упоминает данный орган, упраздненный еще в 2014 году.



По мнению И. В. Ткачева: «Закон о прокуратуре безнадёжно устарел, и современные правовые реалии требуют нового подхода к определению полномочий надзорного ведомства» [4].

Также отдельные полномочия прокурора закреплены в других правовых источниках. Например, Налоговый кодекс РФ, в п. 1 ст. 77 наделяет прокурора правом давать санкцию налоговому или таможенному органу на арест имущества налогоплательщика-организации.

В соответствии со ст. 9 Федерального закона № 294-ФЗ «О защите прав юридических лиц и индивидуальных предпринимателей при осуществлении государственного контроля (надзора) и муниципального контроля», органы прокуратуры рассматривают проекты ежегодных планов проведения плановых проверок на предмет законности включения в них объектов государственного контроля. Предполагается целесообразным внесение данных полномочий в ФЗ «О прокуратуре».

Подводя итог, хочется отметить, что несмотря на то, что прокурор наделен достаточно объемным пе-

речнем полномочий, его процессуальный статус нуждается в укреплении, а отдельные положения ФЗ «О прокуратуре» — в обновлении и систематизации. Кроме того, очевидны несоответствия некоторых положений нормам действующего законодательства, в частности нормам международно-правовых актов. Прежде всего, это касается сокращения существенных полномочий, в рамках надзора за исполнением законов органами предварительного следствия, в том числе лишения права на возбуждение уголовного дела, апробированного многолетним опытом. Возвращение некоторых полномочий должно привести к повышению результативности работы следственных органов и усилению законности в данной сфере. Ведомственный контроль наряду с прокурорским надзором должен стать средством эффективного обеспечения законности и правопорядка. Поэтому при изменении законодательства должен быть обеспечен баланс между надзорными полномочиями прокурора и контрольными полномочиями руководителя следственного органа.

#### Литература:

1. <https://genproc.gov.ru/genprokuror/interview/document-76585/>
2. <http://www.refworld.org.ru/publisher,COEMINISTERS,,,55c46b574,0.html>
3. Синельщиков Ю. П. Перспективы развития законодательства о прокуратуре в сфере досудебного уголовного процесса // Законность. — 2015. — № 10. — С. 6–9
4. Ткачев И. В. Прокуратура как государственный орган с особым статусом // Законность. — 2014. — № 9. — С. 19–21.

# ИСТОРИЯ

## Теоретические подходы к проблеме влияния колониальной политики Японии на развитие Корейского полуострова

Колесникова Александра Валерьевна, бакалавр

Московский государственный институт международных отношений (университет) МИД России

### Введение

Колониальный период истории Кореи (1910–1945 гг.) является одной из наиболее противоречивых тем для исследования среди специалистов в Корее и вне нее. Именно он повлиял на дальнейшее развитие Кореи, ее модернизацию, последующее строительство экономики и оставил большой отпечаток на историческом пути корейской нации. **Актуальность** представленной работы подтверждается тем, что комплексное изучение колониального периода позволяет углубить знания об историческом развитии региона в целом и выявить новые подходы к характеристике колониальной политики Японии на Корейском полуострове.

В данном эссе **объектом исследования** выступает политическая, экономическая и социальная история Кореи первой половины и конца XX вв., в то время как **предметом является** проблема колониальной модернизации Кореи. **Целью исследования** является выявление практических доказательств теории колониальной модернизации, теории колониальной стагнации и центристской теории, их сравнение и определение влияния колониального наследия.

Для достижения поставленной цели был выделен ряд конкретных **исследовательских задач**:

- определить значимость и характер колониальной модернизации Кореи, а также роли корейцев и японцев в этой модернизации;
- исследовать специфику научных и общественных оценок японского колониализма в Корее в первой половине XX в. и на рубеже XX–XXI в.;
- охарактеризовать три теоретических подхода к вопросу колониальной модернизации Корейского полуострова.

Методологией данной работы является комплекс исторических и политологических методов. В качестве исторического метода выступает *историко-сравнительный метод*, с помощью которого автор сравнивает различные

теоретические подходы к оценке колониального периода. В категории политологических методов прежде всего используется *структурный подход*, который предоставляет возможность для рассмотрения в более широком формате объекта и предмета работы.

Использованную литературу можно разделить на несколько категорий. Во-первых, это *общие труды и монографии*, включающие в себя обзор колониального периода истории Кореи [3, 1].

В следующую категорию следует отнести исследовательские и научные *работы, посвященные различным подходам и оценкам колониального периода*. Так, автор неоднократно обращался к статье Кима Н. Н. [12]. В зарубежной литературе выделяется ряд южнокорейских исследований — это работа Син Ёнхва «Японская колониальная политика и критика колониальной модернизации» [8], совместный труд Син Ёнхва, Чон Санъсук и Ко Сукхва «Критический анализ теории о колониальной модернизации» [9] и работа Чон Ёнтхэ «Корейская современность и споры о колониальной модернизации» [11]. В англоязычной литературе хотелось бы отметить совместное исследование под редакцией Син Гиука и Майкла Робинсона «Современность корейской колонии: в поисках преодоления теории внутреннего развития и теории колониальной модернизации» [10], в которой впервые был обозначен центристский подход к оценке колониального периода. Особое внимание автор уделил трудам, содержащим анализ экономики Корейского полуострова в колониальный период и в последующие годы [14, 4, 13, 7].

В современной историографии существует несколько подходов, по-разному оценивающих влияние колониальной политики Японии на дальнейшее развитие Корейского полуострова. Странники разных взглядов опираются на три теории — теорию колониальной модернизации, теорию колониальной стагнации и центристскую теорию. Далее будут приведены практические доказательства каждой из теорий, их сравнение и определение их обоснованности.

### 1. Теория колониального развития и эксплуатации

Теорией, привлекающей к себе наибольшее внимание, является теория колониальной модернизации или, как ее еще называют, теория колониального развития и эксплуатации<sup>1</sup>. Наиболее широкое распространение данная теория получила в 1980–1990е годы. Преимущественно она развивалась японскими и рядом корейских историков, но наибольший вклад в ее развитие привнесли исследователи корейской экономики. Бросив вызов националистическим историческим устоям, они пересмотрели подход к политике японского колониализма как к сугубо эксплуататорскому режиму. Именно они впервые предоставили экономические показатели, подтверждающие, что Корея активно развивалась, а индустриализация страны проходила ошеломляющими темпами [12].

Данная теория действительно имеет свои доказательства. Так, анализируя соответствующие экономические показатели, можно увидеть, что в период 1910–1945 годов наблюдался стабильный рост корейской экономики. ВВП (не включая сферу услуг) за четверть века увеличился почти в четыре раза [5]. Среднегодовые темпы роста оценивались в 4–5,4% (или 3,7% на душу населения), что является сравнительно высоким темпом роста [14].

С 1915 по 1940 год оборот сельскохозяйственного производства увеличился на 85%, а промышленного производства более чем на 80%. Не смотря на то, что промышленный сектор стремительно развивался, сельское хозяйство все еще доминировало в экономике в целом.

Результат аграрной политики был в целом положительным для экономики Кореи. За эти два десятилетия сельскохозяйственное производство увеличилось на 85%; производство риса — на 50%; средний урожай риса на акр на 26%. Увеличение сельскохозяйственного производства было достигнуто за счет увеличения использования натуральных удобрений, посева улучшенных семян и использования инновационных методов выращивания и качественного сельскохозяйственного оборудования [4].

Колониальный период был классическим примером и быстрого промышленного развития. Он характеризовался входом в Корею крупнейших японских промышленных и торговых концернов — Митсуи, Митсубиси, Суми-мото и Яеуда. Корейская обрабатывающая промышленность полностью изменилась, перейдя с переработки продуктов питания и производства шелковой ткани в тяжелые и химические отрасли. Был построен ряд предприятий, таких как Хыннамский завод по производству взрывчатых веществ, Чанчжинганская ГЭС, сталелитейный, металлургический заводы и др. Увеличилась и валовая продукция промышленности [6].

Обмен товарами и услугами в новых колониальных экономических рамках в Корею потребовал и улучшения коммуникации. До прихода на Корейский полуостров японцев на территории Кореи функционировала лишь

одна железная дорога Сеул-Инчхон, открытая в 1899 году. Так как почти все заводы и фабрики были сосредоточены на севере, построение сети железных дорог по всей стране стало необходимостью. Правительство расширяло железнодорожные линии на протяжении всего колониального периода, поэтому к 1945 году протяженность железнодорожных путей составила 6,362 километра. Японцы также взяли на себя строительство новых дорог для наземного транспорта (к 1945 году было построено 20 тыс. Км дорог); улучшили морское транспортное сообщение (к 1945 году в Корею было 230 000 тонн отгрузок и построены многие портовые сооружения) и управление почтовыми службами и другими сообщениями (имелась хорошо развитая сеть почтовых отделений, почти вся оборудованная для передачи телеграмм, 7100 телефонных линий, 5600 миль телеграфных линий, 15 радиостанций, 440 000 радиоприемников) [4].

В течение тридцати лет японского колониального правления корейская экономика подвергалась быстрой модернизации. Промышленная структура корейской экономики подверглась глубоким качественным изменениям, были созданы заводы, расширены железнодорожные и телекоммуникационные сети и построены гидроэлектростанции. Однако сторонники теории колониальной модернизации, действительно оценив вклад Японии в развитие Кореи как страны, подчеркнули положительные преобразования лишь в одной из сфер — экономической — проигнорировав и умолчав весьма печальные последствия для обычных корейцев.

### 2. Теория колониальной стагнации

Приверженцы теории колониальной модернизации всячески критиковались представителями националистического подхода. В противовес ими была выдвинута теория колониальной эксплуатации, в корне которой лежит собственная трактовка понятия модернизации. По словам историков-националистов, понятие модернизации должно подразумевать преобразования во всех сферах: экономической, политической, социальной и культурной [8]. Главным аргументом сторонников националистического подхода является то, что прогресс во всех сферах не был достигнут.

Так, в политической, социальной и культурной сферах Корея была полностью лишена независимости, что явно свидетельствует скорее о деградации, нежели о модернизации. В Корею отсутствовали свобода слова, печати, объединений и т.д., корейцы страдали от дискриминации по национальному признаку. В культурной сфере важнейшим признаком насилия над населением стало искоренение корейского языка, ведение образовательной программы на японском и повсеместная пропаганда ассимиляции с японцами.

С экономической точки зрения модернизация, согласно сторонникам теории колониальной эксплуатации,

<sup>1</sup> Теория колониальной модернизации = 식민지 근대화 이론

также не была проведена. По их мнению, истинная модернизация означает «переход от феодальной экономической организации и способа производства к промышленному капитализму» [12]. Однако в Корее превалировала двойственная экономика, характеризующаяся сосуществованием капиталоемких и технологически прогрессивных секторов с трудоемкими и технологически отсталыми.

Наиболее противоречивой оказалась уже упомянутая аграрная политика. Как ни парадоксально, несмотря на высокие показатели производительности, показатели потребления риса в Корее падали ежегодно. Это было вызвано неспособностью японского внутреннего рынка риса справиться со спросом (спрос превысил предложение на 8 миллионов *сок*<sup>2</sup> в год) [7]. Неэффективное соотношение спроса и предложения на японском рынке компенсировалось за счет сокращения потребления риса корейским населением — корейские экономисты называют этот экспорт риса «вынужденным» или «голодным экспортом» [14].

Еще одним аргументом в пользу теории колониальной эксплуатации является национализация Японией корейских земель. К 1936 году две трети всех земель в Корее перешли в руки японских иммигрантов. Изменения, введенные японцами, означали ликвидацию независимых фермеров среднего класса и, следовательно, ухудшение жизни целой прослойки корейского населения [4]. Растущее число арендаторов-корейцев вынуждено было платить не только арендную плату в размере 58–90% от их общего урожая, но также налоги на землю, сборы за проверку риса на качество и т.д.. В результате у арендаторов осталась лишь небольшая часть урожая, самое большее, всего четверть. В таких обстоятельствах любая возможность накоплений была невозможна. Корейские фермеры часто оставались в дефиците, что выливалось в еще более затруднительные последствия: им приходилось брать в долг, как правило, по ростовщическим процентным ставкам, чтобы выжить [13].

Можно отметить такую же тенденцию в промышленности. К 1945 году японские капиталисты доминировали в качестве собственников во всех секторах тяжелой промышленности, малой и легкой, горнодобывающей, обрабатывающей и т.д. В 1945 году японцы владели 89% общего капитала всех производственных и промышленных объектов, а также контролировали все основные банковские операции [4].

Ограничивалось участие корейцев и в производственном процессе. Квалифицированная рабочая сила, необходимая для развития новых отраслей промышленности, импортировалась из Японии. Как следствие, в 1940 году корейские техники занимали лишь 20% от общего числа рабочих мест. Однако даже на своих должностях они не могли руководить процессом; их роль ограничивалась вспомогательными функциями. Присутствие

японских специалистов затрудняло рост корейского предпринимательства и препятствовало развитию специализации корейской рабочей силы [4].

Японское колониальное правление не обеспечило развитие корейской индустриализации удовлетворительными стабильными социальными и политическими условиями. Как было уже упомянуто, промышленная структура корейской экономики была сформирована таким образом, чтобы выполнять функцию сырьевого придатка японской экономики. У Кореи просто не было возможности для национального накопления капитала, поскольку почти все капиталы — коммерческие и промышленные — контролировались японской стороной. Не было и возможности развития корейского предпринимательства в тех условиях, когда участие корейцев в процессе индустриализации было строго ограниченным. Таким образом, сложилась парадоксальная ситуация, что, хотя Корея как страна и переживала быструю экономическую модернизацию, корейцы находились в рамках жесткой эксплуатации японскими промышленниками [9].

3. Теория отрицания влияния наследия эпохи колониализма на современную ситуацию

Подход к колониальному периоду не ограничивается лишь двумя противоборствующими теориями. Так, их дополняет совершенно иная концепция, которая отходит от ранее присущего теориям догматизма и комплексно оценивает колониальное прошлое.

По мнению сторонников новой теории, таких как корейский историк Чон Ёнтхэ, понятие модернизации несет в обоих случаях эмоциональную оценку и характеризуется как явление, несущее исключительно положительный смысл. По словам Чон Ёнтхэ, «...Переход к современности означает не столько прогрессивное или лучшее состояние общества, сколько появление таких перемен в обществе, которых не было до этого». Таким образом выдвигается тезис, что современность — это качественно новая эпоха, не имеющая ни отрицательных, ни положительных предпосылок [11].

В качестве аргументов приводятся такие факты, что оставшееся от японцев капитальное оборудование было в годы Корейской войны (1950–1953) полностью разрушено. После окончания войны Северная и Южная Корея вынуждены были строить новые заводы, следовательно, прямая связь между колониальным прошлым и современностью была разрушена мощным независимым фактором — войной.

Новый подход к эпохе японского колониализма в Корее был продемонстрирован и объединением других авторов — Син Гиуком и Майклом Робинсоном [10]. В своем исследовании Син Гиук и М. Робинсон выдвигают предположение, что природа японского колониализма многограннее и комплекснее, чем это представляется сторонниками теории колониальной эксплуатации. В противовес

<sup>2</sup> Сок — корейская традиционная мера объёма, аналогичная японскому коку; 1 сок = 180,39 л.

эксплуатации используется концепция культурной гегемонии, «которая предполагает использование властью институтов образования, религии, семьи как средств укрупнения новых ценностей в сознании подчиненного населения» [10]. С помощью этой концепции объясняется феномен японского коллаборационизма в 1920–1930-е гг. Другими словами, особенностью колониального периода является различный характер изменений в самом обществе. Образовательная программа, средства массовой информации и пропаганда влияли на формирование нового типа корейца, который мог как позитивно, так и негативно относиться к политике Японии, однако его самосознание и восприятие мира кардинально менялось под влиянием технологического прогресса. Именно поэтому связь между современностью и культурной гегемонией японского колониализма достаточно запутана и неоднозначна.

### Заключение

В заключение автор хочет еще раз напомнить, что в современной южнокорейской историографии не существует единого подхода и мнения на колониальную модернизацию Кореи. Помимо двух диаметрально противоположных взглядов — теории колониальной эксплуатации и теории колониальной модернизации, которые абсо-

лютно по-разному трактуют понятие японского колониализма и тенденции зарождения современного этапа корейского общества, появилась новая теория, основанная на плюралистическом подходе к проблеме и отрицающая смысловой догматизм и одностороннее оценивание колониального прошлого.

На основе статистических экономических данных можно сделать вывод, что хотя колониальные власти воздействовали значительные силы и средства для модернизации Кореи, под модернизацией они подразумевали в первую очередь формирование в Корее ресурсной, а позднее и промышленной базы, необходимой для снабжения Японской империи и её агрессивной внешней политики. Через анализ теории колониальной эксплуатации были приведены статистические доказательства того, что националистические высказывания имели под собой конкретные фактологические основания и было бы неправильно рассуждать, что японский фактор в корейской политике только идеологизирован и является лишь политическим инструментом.

Колониальная политика Японии породила уникальный феномен: развитие страны отдельно от нации, в связи с чем можно сделать вывод, что японский колониализм в Корее явил собой смесь эксплуатации и модернизации, наследие которых противоречиво и неоднозначно.

### Литература:

1. Курбанов С. О. История Кореи: с древности до начала XXI в. СПб., 2009.
2. Пак М. Н. История и историография Кореи. М., 2003.
3. Торкунов А. В., Денисов В. И., Ли Вл. Ф. Корейский полуостров: метаморфозы послевоенной истории. М.: ОЛМА Медиа Групп, 2008.
4. Betty L. King Japanese Colonialism And Korean Economic Development. 1910–1945, 2002
5. Edward Sagendorph Mason, Mahn Je Kim, Dwight H. Perkins. The Economic and Social Modernization of the Republic of Korea, East Asian Studies, 1989
6. Gregory Henderson. Korea: The Politics of the Vortex. Cambridge, 1968
7. Hochin Choi. The Economic History of Korea. Seoul, 1971
8. Син Ёнха. Японская колониальная политика и критика колониальной модернизации = 일제식민지 정책과 식민지 근대화의 비판. Сеул, 2006
9. Син Ёнха, Чон Санъсук, Ко Сукхва и др. Критический анализ теории о колониальной модернизации = 식민지 근대화에 대한 비판적 성찰. Пхаджу, 2009
10. Син Гиук, М. Робинсон. Современность корейской колонии: в поисках преодоления теории внутреннего развития и теории колониальной модернизации. Сеул, 2006.
11. Чон Ёнтхэ. Корейская современность и споры о колониальной модернизации = 한국 현대와식민지 근대화 논쟁. Сеул, 2011
12. Ким Н. Н. «Критика теории колониальной модернизации Кореи: подходы и оценки в современной южнокорейской историографии» — М., 2012
13. Khan Kwon, «Japanese Agricultural Policy on Korea: 1910–1945», *Koreana Quarterly*, Vol. VII, No. 3 (Autumn, 1965), pp. 96–97
14. Yunshik Chang, «Colonization as Planned Change: The Korean Case», *Modern Asian Studies*, Vol. V • , No. 2 (1971)

## Жизнь разведчика — завещание и подвиг

Колякина Ольга Александровна, аспирант

Белгородский государственный национальный исследовательский университет

*Человек из легенды, герой Курской битвы 5 июля — 23 августа 1943 г. — Николай Иванович Кузнецов, легендарный разведчик и Герой Советского Союза. Его имя редко вспоминают в современных научных кулуарах, о нем мало снимают фильмы и пишут статьи. Все темы о нем заканчиваются, так и не начавшись. Вся его жизнь — подвиг, пример для современного поколения.*

**Ключевые слова:** комсомолец, лингвист, разведка, Герой Советского Союза, Пауль Зиберт.

Н. И. Кузнецов, человек из легенды, родился 27 ноября 1911 г. в уральской д. Зырянка Талицкого района Свердловской области. Он не был профессиональным военным: сын крестьянина, окончивший лесной техникум, работник знаменитого Уралмаша. Всегда был собран, умел сосредоточиться, сжать волю в кулак. В 1926 г. окончил семилетнюю школу, в которой увлекся языком эсперанто. [1, лл. 1, 18]

Старожилы-таличане помнят эти объявления, которые вывешивались в двадцатых годах у рабочего клуба и на других видных местах города. Объявления звали: «Эсперанто — незаменимое средство связи рабочего класса всех стран в его борьбе с буржуазией. Самый легкий из языков. Доступен для изучения человеку всякой народности, умеющему читать и писать на своем языке. Не упускайте удобного случая изучить в два месяца! Спешите! Запись будет производиться в клубе только один день!». [2, с. 29]

Первыми откликнулись семиклассники, среди которых был Н. Кузнецов. У него была хорошо развита память. С большим желанием изучал немецкий язык. В день заучивал по 200–300 немецких слов, читал свободно произведения Гете и Шиллера. [2, с. 43]

Окончив школу-семилетку, Н. И. Кузнецов не забросил эсперанто. Осенью 1926 г. он поступил на первый курс Тюменского сельскохозяйственного техникума. Сразу же после начала занятий продолжил занятия эсперанто в красном уголке, где собирался кружок эсперантистов. В нем состояло около 40 человек.

Руководил им опытный эсперантист Г. Н. Беседных. «Коля Кузнецов недурно владел эсперанто, — писал в своих воспоминаниях Г. Н. Беседных, — и я предложил ему быть моим помощником в кружке. Он оказался весьма обаятельным мальчиком. Участвовал во всех наших мероприятиях. Прекрасно декламировал, играл на гармошке, забавлял всех шутками, был чрезвычайно находчив». [2, с. 29]

Родители ласково называли его Ника, так как с рождения он получил имя Никанор. Это имя ему очень не нравилось, и при достижении совершеннолетия он сменил его на имя Николай. [1, лл. 1–2]

Диплом при выпуске с техникума он защищал на немецком языке. Его любимыми книгами были: «Овод» Войнич, стихи Лермонтова, Некрасова, произведение Горького «Песня о Соколе». После учебы в техникуме

с апреля 1930 г. и по июнь 1934 г. Н. И. Кузнецов жил в Кудымкаре. С 1932 г. стал секретным агентом госбезопасности. Более двух с половиной лет работал таксатором в лесоустроительной партии Окргу. После расформирования партии перешел в Кудымкарский леспромхоз, был счетоводом, оперативным учетчиком производственного отдела. Из леспромхоза перевелся в Коми-Пермяцкий Многопромсоюз на должность статистика конъюнктуриста и секретаря бюро цен. Затем — Кудымкарский промколхоз. Последние полгода работал счетоводом в Кудымкарской куст-промартели «Красный молот». [1, л. 18]

Где бы он не находился, везде блестяще справлялся с возложенными на него обязанностями, был активным общественником, служил примером для всех. Часто выезжал в деревни и села для помощи в проведении посевных. Вместе с нештатным сотрудником райкома комсомола Ф. П. Петуховой, Н. И. Кузнецов ездил по северным районам округа, где комсомольские активисты помогали в организации колхозов, вели работу по ликвидации безграмотности. Из воспоминаний Ф. П. Петуховой: «Николай Иванович был в болотных сапогах, а мы все в лаптях, когда встречали речки, он нас переносил на себе. В конце работы бригады Кузнецова по ликвидации неграмотности при проведении итогов райкома комсомола ее признали лучшей и всех нас троих премировали комсомольскими костюмами». [1, л. 26]

Круг знакомых у Н. И. Кузнецова был необыкновенно широк. Особенно он тяготел к молодому поэту С. Караваеву и скрипичных дел мастеру А. С. Крылосову. Эта тяга была не случайной. Он очень любил живопись, музыку, литературу. На сцене городского театра он не раз читал любимую им «Песню о буреветнике». Он играл на гармошке и писал стихи. За короткий срок изучил коми-пермяцкий язык и свободно на нем разговаривал.

Из воспоминаний Ф. М. Цыбина: «В блокноте у Николая были и свои стихи на коми-пермяцком языке, иногда он нам их читал». С. Караваев вспоминал: «В летнее время мы часто бывали под Красной горкой, играли в волейбол, на площадке педагогического техникума... Николай был большой организатор всяких подходов». [1, л. 9] Из воспоминаний А. И. Подъянова: «Часто мы с Колей ходили под Сылпан. Там тренировались по стрельбе. Коля очень метко стрелял. Однажды во время соревнований по стрельбе он получил второй приз — 400 граммов конфет.

Все конфеты раздал своим друзьям». Одним из самых интересных периодов его жизни в Кудымкаре считается время работы в лесоустроительной партии с 20 апреля 1930 г. по ноябрь 1932 г. [1, л. 9]

12 мая 1930 г. будущий герой в составе лесоустроительной партии выехал в лес, приступил к устройству Зюльгановского и Санинского участков Кудымкарской дачи. Здесь он впервые на практике применил знания, полученные в техникуме, столкнулся с первыми трудностями, получил первую закалку, сделал первые самостоятельные шаги в жизни, которые остались в памяти на всю жизнь. За три недели Н. Кузнецов «один устроил около 2-х тысяч гектаров». Настойчивость и твердость помогли таксатору преодолеть возникшие трудности и справиться с планом лесоустроительных работ, предусмотренных на 1930 г. [1, л. 18]

Н. И. Кузнецов в докладной записке на имя заведующего окружным земельным управлением Я. К. Якимова писал: «Считаю необходимым премирование практиканта-съемщика выдвигенца Мелентьева А. П. за ударную работу в полевой период. Работа проводилась в исключительно тяжелых условиях (снятие со снабжения, задержка прод. нормы, кризис в рабочей силе, без полной спецодежды и т. д.). т. Мелентьев показал себя способным к работе в ударном порядке, несмотря на трудности. Предлагаю Мелентьеву дать костюм за 50 руб. Старшему рабочему Чугаеву Ивану Васильевичу за эту же работу предлагаю дать брюки за 30 рублей. Таксатор 2-й партии Н. Кузнецов». [1, л. 4]

Завершив полевой сезон, комсомолец Н. Кузнецов приступил к камеральным работам: составлял таксационное описание кварталов, участков и дач, чертил планшеты, планы и карты. Помимо камеральных работ немало времени ушло на техническую учебу, комсомольские мероприятия, общественные поручения.

В 1932 г. в Кудымкаре была развернута окружная выставка хозяйственного и культурного строительства. Выставка располагалась на поле аэродрома. Н. И. Кузнецов сам выполнил ряд эскизов, диаграмм и таблиц для павильона «Лесное хозяйство округа». Из воспоминаний А. В. Голубева: «Кузнецов был хорошим чертежником, неплохо владел шрифтом, обладал выдумкой и художественным вкусом. В частности ему принадлежало авторство в изготовлении большого макета-карты «Лесные богатства округа. Николай Иванович продолжал работать на выставке и после ее открытия в качестве экскурсовода». [3, с. 3]

Писателю С. А. Можаяву довелось встретиться с Н. И. Кузнецовым после его отъезда из Кудымкара. Из разговора С. А. Можаява с будущим героем о знании иностранных языков: «Я неплохо владею немецким языком и вот теперь отшлифовываю его, стараюсь безукоризненно говорить на всех немецких диалектах. Немного знаю английский, французский, итальянский и испанский, но говорю плохо, не приходилось встречаться с людьми этих стран». [3, с. 4]

Он обладал необыкновенными лингвистическими способностями. Впоследствии во вражеском тылу никогда ни один из его собеседников-немцев не усомнился, что разговаривает не с соотечественником. Это и позволило ему стать не вызывающим сомнения у врага офицером Паулем Зибертом. Специалисты военного дела считают главным в работе Кузнецова не те события, что были связаны с выстрелами и погонями, а те, когда он целенаправленно собирал по крупицам необходимую для командования информацию. Ценность разведывательных данных определяется, прежде всего, надежностью источника, из которого они почерпнуты.

Весной 1938 г. Н. И. Кузнецов переехал в Москву и поступил на службу в НКВД, выполнял поручения в странах Европы. С начала войны он писал несколько заявлений с просьбой послать его на фронт. 25 августа 1942 г. был направлен в отряд специального назначения «Победители» полковника Д. Н. Медведева, проявил необычайную отвагу и изобретательность. [1, л. 50]

Из письма Н. И. Кузнецова от 27 июня 1942 г. брату, последнего перед отправкой его на задание в г. Ровно: «Получил оставленную тобой открытку о переводе в Козельск. Я всё ещё в Москве, но в ближайшие дни отправляюсь на фронт. Лечу на самолёте. Витя, ты мой любимый брат и боевой товарищ, поэтому я хочу быть с тобой откровенным перед отправкой на выполнение боевого задания.

Война за освобождение нашей Родины от фашистской нечисти требует жертв. Неизбежно приходится пролить много своей крови, чтобы наша любимая отчизна цвела и развивалась и чтобы наш народ жил свободно. Для победы над врагом наш народ не жалеет самого дорогого — своей жизни. Жертвы неизбежны. Я и хочу откровенно сказать тебе, что очень мало шансов на то, чтобы я вернулся живым. Почти сто процентов за то, что придётся пойти на самопожертвование. И я совершенно спокойно и сознательно иду на это, так как глубоко сознаю, что отдаю жизнь за святое, правое дело, за настоящее и цветущее будущее нашей Родины.

Мы уничтожим фашизм, мы спасём Отечество. Нас вечно будет помнить Россия, счастливые дети будут петь о нас песни, и матери с благодарностью и благословением будут рассказывать детям о том, как в 1942 г. мы отдали жизнь за счастье нашей горячо любимой отчизны. Нас будут чтить освобожденные народы Европы. Целую крепко. Твой брат Николай». [1, л. 5]

Он имел много имен. В партизанском отряде полковника Д. Н. Медведева он был известен как Николай Васильевич Грачев, а фашисты именовали его Паулем Вильгельмом Зибертом.

Обмундированием будущего Пауля Зиберта занимался Е. Б. Драгман. В окончательном одеянии немецкого офицера не хватало френча. За дело взялся Ефим Борисович Драгман портной партизанского отряда. Он работал в киевском театре имени Леси Украинки. При свете керосиновой лампы в партизанской землянке он выполнял от-

ветственный заказ. По памяти вспоминал, какие были знаки отличия, ленточки и пуговицы. [1, л. 52]

Весной 1943 г. командование Красной Армии стало получать сведения, что противник начал подготовку гигантской наступательной операции в районе Курской дуги. И было среди них короткое сообщение из расположенного в районе Ровно специального отряда Д. Н. Медведева. В радиограмме сообщалось, что, по словам официального лица, А. Гитлер «готовит большевикам сюрприз» под Курском. От него же поступили сведения о том, что будут широко применяться новые танки «Тигр» и «Пантера». Ценность информации заключалась в том, что получена она была от Эриха Коха — рейхкомиссара Украины, гаулейтера Восточной Пруссии. [1, л. 27]

Получил эту информацию Н. И. Кузнецов, в форме обер-лейтенанта Вермахта на аудиенции у Э. Коха. Расположил его к себе и услышал от него те самые слова, которые раскрыли для нашего командования стратегические намерения противника.

Аудиенция у Э. Коха получилась безупречной. Весной 1943 г. в отряд Д. Н. Медведева пришла восемнадцатилетняя девушка Валя Довгер. Ее отец погиб в застенках гестапо. В этот день отряд посетил Н. Кузнецов, командир отряда решил юную партизанку прикрепить к нему. Она свободно владела польским и немецким языками. [1, л. 28]

Для поддержания легенды Н. Кузнецов и Валя должны были сыграть влюбленных. Это необходимо было и для того, чтобы юная разведчица смогла оформить документы и подтвердить немецкое происхождение. Документы такого характера мог выдать только Э. Кох — рейхкомиссар Украины, гаулейтер Восточной Пруссии. Под диктовку Н. И. Кузнецова, В. Довгер написала заявление Э. Коху, в котором рассказала свою проблему и просила восстановить ее «национальность». Написала она и том, что она владеет несколькими иностранными языками. Свидетелем рекомендовала офицера П. Зиберта, хорошо знавшего ее покойного отца. [1, л. 28]

31 мая 1943 г. около 14.00 Н. И. Кузнецов и В. Довгер подъехали к приемной Э. Коха. Из воспоминаний В. Довгер: «Накануне приема мы весь вечер повторяли условную легенду своего знакомства, готовили ответы на возможные вопросы Коха, главное — выискивали доводы в подтверждение моей принадлежности к фольксдойче. Николай Иванович репетировал перед зеркалом, как по уставу он должен войти к Коху. Клал на левую полу согнутую руку фуражку, а правую вытягивал вдоль туловища». [1, л. 34]

Разведчики — «влюбленные», рассчитывали на посещение Э. Коха совместно, но вызывали их поодиночке. Доводы разведчиков оказались убедительными. Они получили одобрение и в порыве откровенности Э. Кох и сообщил о «сюрпризе А. Гитлера большевикам». Уже за овладение столь важными сведениями имя Н. Кузнецова по праву могло быть вписано в историю Великой Отечественной войны. Но они были далеко не единственными.

Долгое время, например советская разведка, стремились установить точное местонахождение полевой ставки А. Гитлера, получившей кодовое Вервольф («Оборотень»). Ее строили под дулами автоматов военнопленные, которые затем были беспощадно уничтожены. Тайну Вервольфа первым раскрыл Н. Кузнецов, который на лесной дороге захватил со своими товарищами двух немецких офицеров, обладающих секретной картой с обозначением объектов гитлеровской ставки.

Доставлять полученную информацию в одиночку было очень тяжело. На помощь разведчику был направлен радист. Этим связным с отрядом партизан стал радист Виктор Орлов. Он был переодет в форму полица. Из воспоминаний В. Орлова: «Выполняя основную, главную часть задания, Николай Иванович был всегда готов, не раздумывая, подвергнуть себя риску ради спасения боевых друзей и помощников. В марте, когда разведчики, покидая Ровно, переправлялись на фурманах через реку Случь, прямо на берегу пришлось вступить в бой с бандой националистов. Одному из бойцов приказал охранять меня. Но в пылу боя «телохранитель» оказался далеко в стороне. Тогда Кузнецов прикрыл меня и не оставлял, пока банда не была разбита». [1, л. 35]

От него же командование Красной Армии получило сведения о том, что один из опытейших асов фашистской разведки собирается со спецзаданием в Иран. Информация эта была получена в канун Тегеранской конференции с участием Сталина, Рузвельта и Черчилля. Была и повседневная работа: сбор информации о передвижении воинских частей, о планах и намерениях служб гестапо и СД, о посадках высоких чинов Рейха и многое-многое другое, что с успехом использовалось в борьбе с врагом. Он никогда не действовал в одиночку. Во всех операциях рядом с ним участвовали его верные друзья.

Днем 20 сентября в центре Ровно Н. Кузнецов привел в исполнение народный приговор — уничтожил имперского рейхкомиссара Галя и его секретаря Винтера. Месяц спустя на том же самом месте тяжело ранил заместителя рейхкомиссара генерала Даргеля. Еще через три недели вместе с товарищами похитил и вывез из Ровно командующего карательными войсками на Украине генерала Ильгена. Спустя всего сутки после этого — 16 ноября — провел одну из самых отчаянных своих операций: в здании суда уничтожил жестокого палача, главного немецкого судью на Украине генерала СС Функа.

Уралец по происхождению и воспитанию, Н. Кузнецов полюбил Украину, ее людей. При разработке плана по ликвидации фашистского палача генерала А. Функа он проявил заботу о людях. Приговор было решено привести в исполнение в парикмахерской в центре Ровно, куда он ходил бриться. А. Функ был ее постоянным посетителем. До начала операции оставалось 20 минут, когда Н. Кузнецов решил, что проведение операции в парикмахерской не годится. Гестапо могло расстрелять работников парикмахерской и всю улицу в подозрении в соучастии. Операцию было решено провести в здании министерства



юстиции оккупированной Украины. В дальнейшем противник искал бы пособников у себя. [1, л. 12]

После успешного окончания операции с Функом планировалось продолжение операции. Планировалось во время похорон А. Функа на немецком кладбище неподалеку от пригородного с. Тютюковичи. За гробом должны были следовать «весь свет» оккупационных властей рейскупационных «Украина». Н.И. Кузнецов задумал взорвать процессию. Но в самый последний момент он отказался проводить операцию, так как предполагал возможность уничтожения села фашистами. 25 декабря 1943 г. разведчик Н.И. Кузнецов был награжден орденом Ленина.

Это была последняя акция в Ровно. В те дни уже началось повальное бегство из города нацистских администраторов. Одетые в немецкую форму Н. Кузнецов, и его товарищи на автомашине, затерявшись в толпе отступающего противника, прибыли во Львов, чтобы продолжать дело народных мстителей.

6 февраля 1944 г. на Лейтенштрассе возле музея Ивана Франко к вышедшему из особняка вице-губернатору Галиции подошел капитан Вермахта и, вежливо извинившись, спросил, не доктор ли Бауэр перед ним. Получив подтверждение, он выхватил пистолет... Ликвидация вице-губернатора Галиции стала последним подвигом разведчика. [1, л. 14]

Весна 1944 г. Личность Н.И. Кузнецова была раскрыта. Ориентировки с описанием личности имели многие немецкие патрули в городах Западной Украины. Разведчик решает прорваться в партизанский отряд из города или попытаться выйти на линию фронта. В ночь с 8 на 9 марта 1944 г. группа Н.И. Кузнецова натолкнулась на бойцов УПА. Это произошло в с. Боратин Бродовского района. Н.И. Кузнецов принял решение войти в село. Он считал, что, если это красноармейцы (бандеровцы были в форме солдат СССР), то разведчики сумеют объясниться, а если войска УПА, Н.И. Кузнецову и его спутникам нечего бояться (они были в немецкой форме). Но бандеровцы знали, что это разведчики и намеревались брать Н.И. Кузнецова живым. Он не сдался. [1, л. 14]

В ходе перестрелки с бандеровцами Н. Кузнецов и его спутники Ян Каминский и Иван Белов были убиты (по одной из версий Кузнецов погиб, подорвав себя гранатой). 29 июня 1944 г. героически погибший разведчик был награжден медалью «Партизану Отечественной войны» I-й степени. Позже 5 ноября 1944 г. Указом Президиума Верховного Совета СССР за исключи-

тельное мужество и храбрость при выполнении заданий Н.И. Кузнецов был удостоен Звания Героя Советского Союза посмертно.

Каждый человек, который хотя бы раз в жизни встречался с информацией о Н.И. Кузнецове, задавался вопросом о том, что же в нем необычного. Самое важное, в этом понятии объективная оценка морального облика героя. Во-первых, ему было присуще в высшей степени чувство боевого товарищества. «Сам погибай, а товарища выручай...». — это было у него в крови. Развитое чувство товарищества в некоторых ситуациях может даже погубить разведчика. Но по складу характера — он не мог по-другому. И это давало ему огромное преимущество — люди тянулись к нему, они ему беззаветно верили. Партизанская борьба на Западной Украине была во многом борьбой за души и сердца людей. Он как будто знал заветное слово — люди верили ему.

Люди шли за ним, как говорят в огонь и в воду. Он был по-хорошему прост с товарищами. Никогда не подчеркивал своего особого положения в отряде. Терпеливо выслушивал, что говорят люди, — отвечал всегда вежливо. В нем ничего не было от хладнокровного «супермена», для которого на пути к цели все средства хороши. Вероятно, именно поэтому он смог совершить такие подвиги, которые даже вымышленным героям западных разведок из книжек, модных на Западе, не снились.

«Я люблю жизнь, я еще очень молод. Но если для Родины, которую я люблю, как свою родную мать, нужно пожертвовать жизнью, я сделаю это» из письма-завещания Н.И. Кузнецова. [1, л. 50]

На основании всего вышеизложенного можно предположить: кем бы стал Н. Кузнецов после войны. Очевидно, мог работать инженером или стать артистом — у него были для этого все данные; мог бы со своим даром проникновения в души людей стать незаурядным партийным работником, мог бы остаться военным. Трудно ответить на этот вопрос. Но он бы нашел себя в мирной жизни. Впрочем, кем бы ни стал Н.И. Кузнецов, он бы всегда оставался великим советским патриотом, человеком удивительной воли, дерзновенной смелости. Вечным примером верности Родине.

Из интервью французского физика Жолио Кюри: «Если бы меня спросили, кого я считаю самой сильной и привлекательной личностью сред плеяды борцов против фашизма, я бы без колебания ответил: »Николая Ивановича Кузнецова, великого гуманиста уничтожавшего тех, кто хотел уничтожить человечество». [4, с. 578]

#### Литература:

1. ПГОА (Государственный архив Пермского края) Р-1737, оп. 1, д. 103, лл. 1,2,4,5,9,12,14, 18,26, 27, 28, 34, 35,50,52
2. Воспитание школьников № 3// Научно-методический журнал Министерства просвещения СССР. М. — 1984. с. 29, 43
3. Газета «Отвага»//Военно-патриотический клуб «МГ». К-П АО — 1984. с. 3,4
4. Вронский О. Г., Колосов Д. В., Родин А. В. История Отечества. М. — 2003. с. 578

## Решение аграрного вопроса Временным Сибирским правительством

Санников Виталий Сергеевич, учитель истории

МБОУ «Средняя общеобразовательная школа № 101» г. Новокузнецка (Кемеровская обл.)

*В данной статье проводится обзор документов по решению аграрного и продовольственного вопросов временным государственным образованием на территории Сибири, Временным Сибирским правительством.*

**Ключевые слова:** аграрный вопрос, продовольственный вопрос, Временное Сибирское правительство

## The solution of the agrarian question to the Provisional Siberian government

S. V. Sannikov, a history teacher

МБОУ «Secondary school № 101», Novokuznetsk

*This article be a review of documents by the decision of the agrarian and food questions of the interim government established in Siberia, the Provisional Siberian government.*

**Keywords:** the agrarian question, food question, the Provisional Siberian government

В этом году исполняется 100 лет двум революциям в России. Первая из которых свергла монархию, а вторая установила социалистический режим. Почему это произошло? Почему Россия, с традиционным складом ума пошла по пути совсем ей неестественному, радикальному. Слишком много царское правительство накопило не разрешенных вопросов, а в особенности, оно не решило земельный вопрос. Этот же вопрос не решило окончательно и Временное правительство.

Советская власть этот вопрос решила, но решило кардинально, отдав все крестьянам, но не на правах частной собственности, а на правах земледержателей, а потом и вообще просто как рабочей силе на земле.

В 90-е гг. российское правительство через ломку советской ментальности, через разрушение хозяйственных устоев социалистического развития вернулась к пути капиталистического развития, т.е. к политике Временного правительства.

В 2001 году принимается земельный кодекс, который провозглашает частную собственность на землю, и вот уже 16 лет мы живем с частной собственностью на землю.

Особенно это актуально в период санкций, когда вся Европа сплотилась против России из-за воссоединения её с Крымом. Мы не можем не признать, что частная инициатива проявляется лучше там, где есть собственность, а собственность на землю — это немаловажный фактор.

Для нас имеет немалый интерес, как решало аграрный вопрос государственное образование на территории Сибири: Временное Сибирское правительство. Основываясь на сборниках документов Западно-Сибирского комиссариата Временного Сибирского правительства, составитель которых является В. И. Шишкин, мы рассмотрим некоторые указы данного правительства и попытаемся понять специфику решения аграрного вопроса Временным Сибирским правительством в период Гражданской войны,

которая проходила, в основном по территории транссибирской магистрали, т.е. в Сибири.

Согласно Декларации Временного Сибирского правительства «О государственной самостоятельности Сибири», от 4 июня 1918 года на территории Западной Сибири было образовано самостоятельное государственное образование. Со своим государственным аппаратом [2, С. 117–118].

Для того времени очень интересное постановление данного правительства от 6 июля 1918 года, процитируем выдержку из данного постановления: «Имения, расположенные на землях собственных и арендованных, передаются в заведование прежних владельцев впредь до решения вопроса о земле Всесибирским Учредительным собранием» [3, С. 132–133]. Очевидно, что в Западной Сибири частновладельческие отношения на землю были сильны. И это неудивительно, ибо в Сибири практически не было помещичьего землевладения, а закрепившись, пересельные крестьяне заботились о своем хозяйстве «не на жизнь, а на смерть», ибо в суровых сибирских условиях приходилось, надеется только на себя, а земли в Сибири хватало.

Интересно для нас постановление того же 6 июля 1918 года Временного Сибирского правительства «О регулировании хлебной торговли». Данное постановление отменяло закон Всероссийского Временного правительства от 25 марта 1917 года о передаче хлеба в распоряжение государства, но при этом вводило регулирование торговли хлебными продуктами, установив предельные цены на хлеб и зерновой фураж [4, С. 133–135].

Что в этот период происходило европейской части России? В европейской части России свирепствовал «военный коммунизм», крестьянин не видел толка в выращивании хлеба, поэтому происходило сокращение сельскохозяйственных угодий в основной части России. Крестьянин силой отдавал хлеб большевикам. Были организованы

так называемые «продотряды». В Сибири же с помощью законодательства, существовала торговля хлебом и фуражом, что мы и видим, основываясь на вышеизложенных документах.

Для нас также имеют большое значение и воспоминания члена Временного Сибирского правительства Георгия Константинович Гинса, которые показывают более живую картину того времени в Сибири:

«В Европейской России, для которой Декрет о земле имел жизненное значение, большевизм к концу 1917 года еще не завязал никаких связей с деревней, а из предыдущего видно, что эти отношения стали складываться неблагоприятно на почве продовольственной политики.

В Сибири земельный вопрос представлялся совершенно иным. Здесь представление земли всем желающим означало, за самыми незначительными исключениями, расхищение не частновладельческих, а казенных участков, участков предназначенных для переселенцев, или же показательных хозяйств. Коренное население Сибири относилось к земельному вопросу равнодушно, и аграрная демагогия не говорила ему ничего. Но зато сибирское крестьянство не испытало какого-либо гнёта нового режима. Ему стало житья спокойнее. Начальство престало тревожить, налогов никто не взыскивал, солдат никто не призывал. Вернувшиеся с войны фронтовики, нахватавшиеся разных учений и политики, немного мутили деревню, но сибирские расстояния и холода охраняли её и от местных, и от центральных заправил. Продовольственные отряды ещё не проникли в Сибирь, т.к. состояние транспорта не позволяло вывезти из неё и те запасы, которые были заготовлены ещё раньше. Что же касается твёрдых цен и монополии, то деревня познакомилась с ними уже в первый период революций и отвечала на них уменьшением подвоза.

Больше ощущали социалистическую систему нового режима окрестные деревни крупных городов. В Омске, например, — центре хлебного, мясного и масленного рынка — стал ощущаться весной 1918 года недостаток муки и особенно мяса и масла. Объяснялось это тем, что местный совдеп, стремясь осуществить национализацию торговли, производил реквизицию всех привозившихся товаров и убил базарную торговлю. Крестьяне начали чувствовать здесь впервые тяжесть слишком последовательной регламентации» [1, С.39].

#### Литература:

1. Гинс, Георгий Константинович. Сибирь, союзники Колчак. Поворотный момент русской истории. 1918–1920: впечатления и мысли члена Омского Правительства / Г.К. Гинс. — М.: Крафт+, 2007. — С. 39. — 704 с. — ISBN978–5–93675–127–1
2. Декларация Временного Сибирского правительства «О государственной самостоятельности Сибири», [4июня], [Омск] / Заря (Омск), 7 июля 1918 г.; СУР ВСП. Омск, 18 июля 1918 г., № 2, Ст. 9, С1–3 // Западно-Сибирский комиссариат Временного Сибирского правительства (26 мая — 30 июня 1918 г.). Сб. документов и материалов. Сост., отв. Ред. В.И. Шишкин. Новосибирск, гос. ун-т, 2005 — С. 117–118–246с. — ISBN5–94356–327-X
3. Постановление Временного Сибирского правительства «О возвращении владельцем их имений» от 6 июля 1918 года [Омск] / СУР ВСП. Омск, 18 июля 1918 г., № 2, ст. 22, с. 15–16. // Западно-Сибирский комиссариат

«Были среди сибирского крестьянства такие элементы, для которых большевизм оказался легко воспринимаемой заразой. Это — не устроившиеся или плохо устроившиеся переселенцы.

Для Сибири расслоение крестьянства на «старожилов», к которым обычно относятся и переселенцы, устроившиеся 10–15 тому назад, и «новосёлов», ещё не пустивших корней в сибирскую землю, почти равносильно классовому делению. Первые — бары, маленькие помещики, фермеры, живущие нередко в каменных домах с крашеными полами. Вторые — пролетариат, частью безземельный, частью безлошадный, ютящийся в землянках, пробивающийся батрачеством.

В некоторых районах, например, например, Алтайском, где земельного фонда для переселенцев не хватало и куда всё-таки инстинктивно стремился переселенец, чутьём угадывая богатства земли и недр, сосредоточилось перед войной и во время неё много таких «неблагополучных» новосёлов, и среди них большевизм, как психология ненависти и злобы ко всему превосходству в положении, свил прочное гнездо. В других более восточных районах, например между Красноярском и Иркутском, большевизму покровительствовала природа. Суровая зима, тощая земля, упрямая неподатливость тайги делали условия жизни и борьбы за существование крайне тяжелыми, и новоселы теряли здесь обычное благодушие русского крестьянина и становились жестокими и озлобленными» [1, С.40].

Из всего вышесказанного можно сделать следующие выводы:

во-первых, благодаря частной собственности на землю и относительно свободной торговле на территории Сибири не стоял так остро вопрос с продовольствием, как это было в европейской части России; во-вторых, острых социальных конфликтов, в плодородных землях Сибири практически не было; в-третьих, изучение опыта Временного Сибирского правительства поможет решить многие актуальные вопросы современной России.

К сожалению, окончательно аграрный вопрос так и не был решен ни Временным Сибирским правительством, ни Директорией, ни правительством Верховного правителя, но опыт, который они оставили, несёт колоссальный для нас интерес для дальнейшего развития аграрных отношений в России.

риат Временного Сибирского правительства (26 мая — 30 июня 1918 г.). Сб. документов и материалов. Сост., отв. Ред. В. И. Шишкин. Новосибирск, гос. ун-т, 2005 — С. 132–133–246с. — ISBN5–94356–327-X

4. Постановление Временного Сибирского правительства «О регулировании хлебной торговли» от 6 июля 1918 года [Омск] / СУР ВСП. Омск, 26 июля 1918 г., № 3, ст. 24, с. 1–5 // Западно-Сибирский комиссариат Временного Сибирского правительства (26 мая — 30 июня 1918 г.). Сб. документов и материалов. Сост., отв. Ред. В. И. Шишкин. Новосибирск, гос. ун-т, 2005 — С. 133–135–246с. — ISBN5–94356–327-X.

## ПОЛИТОЛОГИЯ

### Борьба традиционного и модернистского дискурсов в турецкой политике

Узбеков Вадим Фаритович, студент магистратуры  
Казанский (Приволжский) федеральный университет

*В статье рассматривается трансформация внешней и внутренней политики Турции на современном этапе. Большое внимание в исследовании уделяется проблеме борьбы традиционного и модернистского дискурсов и той роли, которую сыграли данные дискурсы в становлении современной политической системы Турции.*

**Ключевые слова:** *Турция, внешняя политика, идеология, традиционализм, модерн.*

### Struggle of traditional and modern discourses in the Turkish policy

Uzbekov V. F., student  
Kazan Federal University

*In the article transformation of foreign and domestic policies of Turkey at the present stage is considered. Much attention is paid to the struggle of traditional and modern discourses and the role which these discourses has played in modern political system of Turkey.*

**Keywords:** *Turkey, foreign policy, ideology, traditionalism, modernity.*

Становление Турецкой республики происходило в достаточно жестких геополитических условиях, вызванных поражением Османской Империи в Первой мировой войне и последующим распадом государства. Впрочем, распад Османской империи, к началу XX века представлявшей собой типичное восточное премодезное государство, прочно стоявшее на почве традиций и нуждавшееся в серьезных модернистских реформах, был закономерен, а Первая мировая война только катализировала данный процесс. И несмотря на то, что необходимость реформ осознавалась османской интеллигенцией, без коренной ломки системы модернизация не могла иметь серьезного успеха. По этой причине политика Мустафы Кемаля в первую очередь была направлена на слом старой системы ценностей и затрагивала все сферы общественной и политической жизни. Однако стоит учесть, что если модерн, как эпоха и как мироощущение, был естественным состоянием европейского общества, то для восточного социума модерн был явлением чуждым и навязанным, но в тоже время выступавшим как необходимость. Подобное противоречие наложило отпечаток на политическую систему Турции: несмотря на все попытки правящей элиты установить модернистский дискурс в ка-

честве доминирующего, большая часть населения оставалась носителем традиционных ценностей, что таило угрозу для новой системы, и в связи с этим правящие круги пытались максимально ограничить доступ к власти сторонников традиции, тем самым сформировав внутри государства ограниченную демократию, где гарантом такой демократии выступали военные. Такой синтез традиции и модерна в конечном счете привел к созданию общества археомодерна [1; С.22], для которого характерно как столкновение так и взаимопроникновение двух основополагающих дискурсов: традиционного и модернистского.

В вопросе борьбы двух обозначенных дискурсов важную роль играет религиозная составляющая. Секуляризация явилась неотъемлемой частью политики модернизации, так как сама философия новой эпохи была основана на отрицании религии, воспринимая ее как пережиток, на место которого должна прийти наука и идеология. Данный философский концепт, зародившийся в европейском дискурсе, прошел долгий период становления, следствием которого явилось постепенный отказ от религиозных норм, и, в конце концов, привел к «смерти Бога», а значит и к уничтожению главной основы традиционного общества. Традиционный же дискурс, наоборот, фор-

мировался на фигуре Бога, единства, и подстраивал под это единство всю политическую систему государства, выдвигая вперед фигуру единого и законного в понимании традиции, правителя (султана). Идентичность традиционного человека строилась на его религиозной принадлежности. Резкая, можно сказать революционная, смена дискурсов, проводимая турецкими правящими кругами на первых этапах становления турецкого государства, несмотря на некоторые успехи, в долгосрочной перспективе привела к столкновению данных дискурсов, а религия, в данном случае Ислам, стала главной причиной этого столкновения. Так на время традиционный дискурс уходит в подполье, но уже в 1960-е годы, политический ислам включается в политическую борьбу в Турции.

В начале второй половины XX века европейский мир начинает переживать серьезную философскую трансформацию, и вступает в эпоху постмодерна, что значило собой отход от модернистских позиций и деконструкцию самой сути модерна. Переосмыслению были преданы все основные постулаты модерна, а вместе с этим сформировался новый подход к религии и традиции. Постсекулярность, утвердившаяся на месте секулярности, частично реабилитировала религию, частично восстановив ее в правах и вернув в публичную сферу [4; С.23]. Однако религия эпохи постмодернита сама по себе пережила серьезную трансформацию: будучи обнуленной модерном, она была заново сконструирована, восприняв при этом элементы предшествующей эпохи. Так, например, в протестантской теологии появилось течение «безрелигиозного христианства», опирающиеся на идею «смерти Бога» [3; С.86].

В Турецкой политике постмодернистский поворот также сыграл серьезную роль. Как было уже сказано, в отличие от Европы, в Турции, как и в других восточных странах, традиционный и религиозный дискурсы имели прочный фундамент и находились в постоянной борьбе с модернистским дискурсом, что сближало эти дискурсы с философией постмодерна, с его тягой к отрицанию модерна и с его идеей возвращения религии и традиции. Но если европейский постмодерн берет на вооружение уже исчезнувшую традицию, заново конструируя ее и подчиняя ее своим реалиям, то восточный постмодерн (если вообще такой термин может быть применим), сам попадает под влияние религии и традиции, и строится вокруг них. Однако не стоит думать, что восточный традиционализм представляет собой некий отход к премодерну, скорее наоборот, он предстает, как попытка адаптироваться под современность, посредством переосмысления прошлого, т.е. происходит синтез эпох.

Как было уже сказано, начиная с 60-х годов XX века, политический ислам в Турции начинает набирать силу и активно включается в политическую борьбу, посредством участия в выборах. На первых этапах идеи турецкого политического ислама основывались на неприятии политики вестернизации и на критике Запада, выступавшим, по мнению исламистов, корнем всех проблем. Подобные идеи о неприятии Запада и невозможности турецкого развития

по европейскому сценарию, отстаивал, например, основатель происламского движения Милли Герюш Н. Эрбакан. В концепте «Милли Гёрюш» утверждалось, что Турция никогда не принадлежала Западу — ни исторически, ни культурно, ни географически, наоборот — ее прошлое, культурные ценности и политические институты были частью исламского мира, который сейчас необходимо было мобилизовать на противостояние Западу [7; С.24]. Эти идеи нашли большое количество сторонников и позволили исламистам укрепиться во властных структурах, что произошло в 90-е годы прошлого века. Усиление происламских сил совпало с геополитической трансформацией мировой системы, случившейся после распада Советского Союза. Развал биполярной системы позволил странам, таким как Турция, по новой сформировать свои геополитические интересы, и активизировал их деятельность на внешнем поле. В частности, для Турции распад СССР дал возможность для установления сфер влияния в странах, являвшихся частью исламского или тюркского мира и до этого находившихся в советском блоке. Такие международные связи устанавливались, безусловно, через традиционный дискурс.

С другой стороны, в 1990-е годы политический ислам в Турции прошел серьезное идеологическое обновление. Это очень наглядно проявилось в кардинально изменившемся отношении к Западу. В прошлое ушло «антизападничество» риторики исламистских лидеров и партийных программ, более того часть политиков-традиционалистов заговорила о необходимости вступления Турции в Евросоюз, и объявили себя сторонниками либерализма и демократии [5; С.63]. Смена политических ориентиров, стремление найти компромисс внутри общества привели к успеху Партии Справедливости и Развития, возглавляемый Р. Эрдоганом, на выборах 2002 года. В своем программном документе, названном «Программой демократии и возрождения», ПСР отрекается не только от прежних лидеров движения Милли Гёрюш, но и его основных идеологических установок, провозглашая своим главным политическим приоритетом «демократический консерватизм» [5; С.65].

Изменение внутривластного дискурса Турции, отразилось и на внешней политике Турции. Турция продолжила активное сотрудничество с мусульманскими странами и странами бывшей Османской Империи, посредством мягкой силы, устанавливая в этих государствах свое влияние. Концепция новой внешней политики, созданная А. Давутоглу и названная им как «ноль проблем с соседями» [6], подразумевала собой выстраивание нормальных отношений с соседними государствами, и до сирийского кризиса активно реализовывалась турецким правительством.

По-иному складывались отношения с Евросоюзом, вступление в который, правительством ПСР до недавних пор объявлялось как приоритетное. Несмотря на попытку Р. Эрдогана провести реформы, удовлетворяющие условиям вступления Турции в ЕС, данные реформы имели незаконченный характер, к тому же, часть из них привела

к совершенно противоположным результатам [2; С.72]. Так, например, устранив влияние военных кругов на политические события в стране, Р. Эрдоган этим только укрепил свою власть, в результате чего был обвинен Западом в авторитаризме. Сложность вызывает и проблема демократических преобразований. Данная проблема, по нашему мнению, имеет дискурсивный характер. Так, демократия, в рамках западного постмодерна, трактуется в качестве власти меньшинств, современный турецкий же дискурс в этом вопросе опирается на модернистскую трактовку демократии как власти большинства (в данном случае мусульманского турецкого большинства). Крен в сторону меньшинств т.е. курдского населения и оппозиции, грозит развалом системе, что не может быть принято ни ПСР, ни самим Эрдоганом, ни тем же турецким большинством, в пользу которого турецкая демократия работает. Не представляется возможным, также, в ближайшем будущем решить курдскую проблему. Осознавая невозможность вступления Турции в ЕС, Р. Эрдоган не раз констатировал, что его страну больше не интересует вопрос вступления в ЕС [7].

Таким образом, за свою почти столетнюю историю Турция пережила и продолжает переживать серьезную политическую трансформацию, и если на раннем этапе истории государства (20-е — 50-е годы XX века) мы наблюдали восхождение и утверждение модернистского дискурса, то в следующие периоды, силу набирает уже дискурс традиционный. Усиление традиционной риторики в турецком обществе, совпало по времени с приходом на западе эпохи постмодерна, так же выступавшего с критикой модерна и обратившего внимание на необходимость возвращения религии и традиции. К началу XXI века традиционный дискурс, вобравший в себя элементы модерна, становится основным властным дискурсом, и заново конструирует внешне- и внутривластную реальность. По нашему мнению, такой дискурсивный поворот является естественным процессом, происходящим не только в Турции, но и в других обществах незападного типа, куда идеи модерна были привнесены извне, как правило правящими кругами. Вопрос дальнейшей трансформации турецких политических дискурсов, а также самой турецкой политической системы остается открытым.

#### Литература:

1. Дугин А. Г. Постфилософия. Три парадигмы в истории мысли. М.: Евразийское Движение, 2009. — 744 с
2. Кудряшова Ю. С. Турция и Европейский союз: история, проблемы и перспективы взаимодействия. М., 2010. — 363 с.
3. Радугин А. А., Радугина А. А. Постсекуляризм как мировоззренческая матрица общества постмодерна // Омский научный вестник. 2014. № 3 (129). — С. 86. — 92.
4. Тернер Б. Религия в постсекулярном обществе // Государство Религия Церковь в России и за рубежом. 2012. № 2. С. 21–52.
5. Шлыков П. В. Политический ислам в Турции: поиски новой идентичности // Вестн. Моск. ун-та. Сер. 13. Востоковедение. 2008. № 4. С. 56–79
6. Davutoğlu A. Stratejik Derinlik, Türkiye'nin Uluslararası Konumu. İstanbul: Küre Yayınları, 2001. 584 p.
7. Cumhurbaşkanı Erdoğan: Bizim Avrupa Birliği üyeliğine ihtiyacımız kalmadı // www.bbc.com URL: <http://www.bbc.com/turkce/41461446> (дата обращения: 15.05.2018).

# ПСИХОЛОГИЯ

## Проблемы социальной адаптации молодежи

Гюдджян Анаит Геворговна, студент  
Астраханский государственный университет

*В данной статье рассматриваются основные проблемы социальной адаптации молодежи, меры, принимаемые для их разрешения, риски, характерные для современного российского общества, а также предлагаются новые способы преодоления трудностей при социализации представителей молодежи.*

Социальная адаптация в широком смысле является одним из процессов жизнедеятельности индивида, выражающимся во взаимодействии личности с обществом в целях приспособления к условиям социальной среды. В более узком смысле под социальной адаптацией понимается «комплекс мероприятий, направленных на оказание лицам, находящимся в трудной жизненной ситуации, содействия в реализации их конституционных прав и свобод, а также помощи в трудовом и бытовом устройстве». [1] Являясь важным этапом в жизни каждого члена общества, адаптация в социуме зачастую связана с множеством различных проблем.

Социальная адаптация личности является неизбежным элементом ее становления ввиду того, что человек представляет собой не только биологический организм, но и субъект социальной системы. В процессе адаптации человек сталкивается с необходимостью приспособления к нормам и ценностям конкретной среды, что влечет за собой изменения самой личности. Социальная адаптация выступает важнейшим способом «включения» человека в общества, а также достижения их взаимного удовлетворения. Между тем, рассматриваемый процесс обычно сопровождается конфликтными ситуациями.

Проблемы социальной адаптации впервые возникают в жизни человека с его первыми шагами в обществе (к примеру, уже в детском саду), сопровождают его на протяжении всей жизнедеятельности (адаптация в школьной среде, студенчестве, в рабочем коллективе) вплоть до старости. Несомненно, трудности в адаптации связаны не только с возрастным периодом развития личности, но также зависят от различных событий в жизни человека. Тем не менее, самыми уязвимыми и наиболее часто подвергающимися проблемам адаптации в обществе являются представители молодежи.

В зависимости от причин возникновения проблем социальной адаптации новых членов общества их можно

подразделить на естественно-физиологические, психологические, культурные и финансовые. Несмотря на условное разделение категорий таких причин, зачастую они бывают взаимосвязаны и могут возникать как последовательно, так и одновременно.

С проблемами социальной адаптации естественно-физиологического характера представители молодежи впервые сталкиваются в период полового созревания. Рассматриваемый период физиологического развития индивида протекает одновременно с формированием в окружающем его обществе типовых представлений о привлекательности, ставящем перед ним необходимость соответствия таким представлениям для успешной адаптации в данной социальной среде.

Проблемы психологического характера непосредственно связаны с внутренним ощущением гармонии личности с обществом. Уровень доверия к окружающим и чувство единения личности с ними формируются под воздействием множества событий и обстоятельств, контроль за которыми со стороны не всегда возможно осуществить, но является необходимостью в целях смягчения последствий их влияние на психологический комфорт социальной адаптации лица [2].

Культурные проблемы социальной адаптации также являются составляющей современного российского общества ввиду мультикультурной составляющей его представителей и высокой географической мобильности представителей различных регионов Российской Федерации. Многообразие национальных и религиозных традиций в условиях отсутствия просветительской работы в данных направлениях нередко вызывают рост экстремизма и культурной нетерпимости.

Вероятно, наиболее серьезной и самой распространенной проблемой социальной адаптации является финансовое благополучие населения, а также связанные с ним возможности получения необходимого медицин-



ского обслуживания, достойного образования, дальнейшего трудоустройства и иные нужды, без которых жизнь современного человека не представляется возможной. В зависимости от финансовой обеспеченности представителей молодежи, их семей, происходит выбор моделей поведения в обществе и общего развития личности.

На сегодняшний день, к сожалению, работе с социальной адаптацией молодежи в российском обществе уделено чересчур мало внимания. Необходимо отметить, что наибольший акцент в данной сфере сделан на принятие различных мер по обеспечению социальной адаптации молодежи, поведение которых характеризуется делинквентностью. Это объясняется необходимостью декриминализации общественных отношений, установления законности и правопорядка. [3] Однако такие меры связаны с наступлением конкретных событий, то есть предпринимаются после совершения общественно опасных действий как для общества, так и для самого лица. Невозможность преодоления преград в социальной адаптации объясняется именно тем, что меры по их недопущению должны носить превентивный характер, а не приниматься в связи с наступлением негативных последствий от тех или иных событий или действий. Данное обстоятельство диктует необходимость постоянной работы с молодежью специалистами воспитательных, образовательных и иных социальных учреждений, развития программ поддержки молодежи (социальной, научной, спортивной, финансовой), вовлечения молодежи в формирование политических процессов в условиях социально-политических преобразований российского общества, проведения работ в сфере патриотического воспитания, обеспечения молодежи жильем и их трудоустройства [4].

Во-первых, со стороны государства должна быть организована работа по поддержке молодежных общественных объединений (к примеру, спортивных или политических). При этом должна быть принята во внимание необходимость существования таких объединений без деления их различными «клеймо» по типу свой-чужой.

Во-вторых, сотрудники образовательных учреждений (среднего, профессионального, высшего образования)

должны принять на себя обязательства по поддержке в социальной адаптации наиболее чувствительных представителей общества. Вместе с тем выполнение таких функций не должны сопровождаться вмешательством в личную жизнь и пространство, указанием на обязательность тех или иных поведенческих установок для личности.

Кроме того, духовно-нравственное воспитание молодежи должно осуществляться путем привлечения ее представителей к выполнению общественно значимых работ, проведения различного рода мероприятий (круглых столов, конференций, лекций и семинаров) просветительского характера и формирования идей необходимости сохранения, распространения и развития общероссийских норм и ценностей.

Не менее важной является необходимость реформирования системы образования на региональном уровне путем квотирования численности обучающихся по различным образовательным программам в высших учебных заведениях в соответствии со спросом на рынке труда. Таким образом, будет возможно определить наиболее востребованные профессии и обеспечить дальнейшее трудоустройство молодежи.

Более того, важным фактором остается степень обеспеченности и доступности жилья для молодежи. В данном направлении необходимо разработать федеральные программы субсидирования, к примеру, молодых специалистов, молодых семей и других категорий молодежи, на приобретение собственного жилья.

Таким образом, социальная адаптация молодежи является важным процессом в становлении самостоятельной личности. В зависимости от успешности такой адаптации складывается дальнейшая картина установок и моделей поведения личности. В целях предотвращения возможных неблагоприятных вариантов развития личности необходимо предпринимать меры по их недопущению на начальных этапах самостоятельной жизни человека в обществе [5]. Именно путем интеграции личности в обществе и ее обеспечения необходимыми материальными благами возможно сокращение рисков социальной девиации, последствия которой не всегда удается вовремя устранить.

#### Литература:

1. Федеральный закон от 23.06.2016 № 182-ФЗ «Об основах системы профилактики правонарушений в Российской Федерации» // «Собрание законодательства РФ», 27.06.2016, №26 (Часть I), ст. 3851
2. Фирсов М. В., Шапиро Б. Ю. Психология социальной работы. — КноРус, 2016. — 298 с.
3. Тавокин, Е. П. Социальная политика: учебное пособие / Е. П. Тавокин. — М.: НИЦ ИНФРА-М, 2015. — 157 с.
4. Самыгин С. И. Социальная политика. Учебник / Наука-Спектр, 2013. — 224 с.
5. Печенюк А. М. Теоретические основы профилактики девиантного поведения несовершеннолетних. — Хабаровск, 2000. — 175 с.

## Стиль достижения профессионализма в системе стилевых проявлений индивидуальности

Чернышенко Эдуард Александрович, аспирант  
Военный университет Министерства обороны РФ (г. Москва)

*В статье рассматриваются проблемы стилевых проявлений индивидуальности человека. Освещаются вопросы профессиональной социализации и профессиональной индивидуализации субъекта труда. Акцентируется внимание на феномене стиля достижения профессионализма как на индивидуально-своеобразном способе организации профессионального развития человека. Автором предложена иерархическая структура детерминаций стиля человека. Дано авторское определение понятия «стиль достижения профессионализма», определены источники его детерминации.*

**Ключевые слова:** индивидуальность, деятельность, профессиональное развитие, профессионализм, стиль, стиль достижения профессионализма.

Средством, с помощью которого человек оптимально приспособливает свою индивидуальность к деятельности в среде выступает стиль человека, который проявляется, в том числе, и в профессиональной деятельности в форме индивидуального стиля деятельности. На пути к профессионализму в той или иной профессиональной деятельности человек сознательно или неосознанно, но решает проблему формирования и развития своего индивидуального стиля деятельности, который в случае создания благоприятных для его развития условий профессиональной среды, будет детерминирован индивидуальностью человека и требованиями к осуществлению конкретной профессиональной деятельности. При этом становление стиля деятельности и продвижение работников к вершинам профессионализма происходит на фоне индивидуально-своеобразных способов организации профессионального развития, детерминированных индивидуальностью, профессиональной средой и осуществляемой профессиональной деятельностью [1; 3]. В свою очередь, устойчивые индивидуальные различия в способе организации профессионального развития на пути к профессионализму, обусловленные особенностями социализации и индивидуализации личности работника, представляются в виде стилей достижения профессионализма. При этом вопросы детерминаций стиля достижения профессионализма и его места в системе стилевых проявлений индивидуальности человека до сих пор остаются не разработанными.

Работая над проблематикой стилей, А. В. Либин осуществил всесторонний и глубокий анализ результатов исследований в области стилевых проявлений индивидуальности, в результате чего предложил «единую концепцию стиля человека», в рамках которой разработал иерархическую структуру стилей. При этом стиль рассматривается им как один из элементов структуры личности, имеющий тесные связи с другими элементами структуры: темпераментом, характером и способностями. Детерминация всех стилевых проявлений индивидуальности, в соответствии с единой концепцией стиля человека, лежит в пространстве двух полюсов: биологического и соци-

ально-психологического [2; 6]. К биологическим детерминантам стиля относятся индивидуальные характеристики личности, такие как половые и возрастные особенности, а также свойства нервной системы и темперамент, обусловленные врожденными особенностями протекания физиологических процессов. К социально-психологическим — конструкты, являющиеся по своей природе результатом социализации личности человека (характер, способности, направленность и т.д.). Свойствам индивидуальности человека А. В. Либин соотнес иерархию стилевых проявлений, которая характеризуется плотностью связей выделенных стилей с той или иной подструктурой индивидуальности. В результате анализа матрицы интеркорреляций стилевых проявлений с полюсами детерминаций стиля, была выделена иерархическая структура стилей человека, которая представляет собой группировку стилей по фреймам, то есть «обладающих отличительной спецификой минимальным набором взаимосвязанных признаков» [5, с. 116]. Для стилей нижних фреймов (моторные стили, перцептивные стили, стили операций, стили действий и т.д.) более плотными оказались связи с биологическими детерминантами, а стилевые проявления высших фреймов, как оказалось, «образуют более устойчивые комбинации с характерологическими параметрами, чем с темпераментальными» [5, с. 117]. По мере продвижения в иерархии стилей от стилей нижних фреймов к «стилю жизни», связь стилей с конституциональными детерминантами ослабевает и на первый план выходят социально-психологические детерминанты стилообразования (Рисунок 1).

В результате выделения иерархической структуры стилей стало возможным сопряжение множества стилевых проявлений со структурой индивидуальности человека.

Для указанных целей предлагается использовать теорию интегральной индивидуальности В. С. Мерлина, в соответствии с которой выделяются три уровня индивидуальности человека: уровень организма, уровень индивидуально-психических свойств и уровень субъекта социальных отношений [4]. Уровень организма характе-

ризуется общесоматическими, биохимическими и нейродинамическими свойствами организма человека. Темперамент представляет собой уровень индивидуаль-

но-психических свойств индивидуальности, характеризующий устойчиво повторяющиеся формально-динамические особенности активности человека.



Рис. 1. Формально-динамическая модель индивидуальности (А. В. Либин)

Уровень субъекта социальных отношений выражается в характере, способностях и социальном статусе человека. Характер человека проявляется в его поведении и представляет собой сочетание устойчивых психических особенностей человека, систему его отношений к различным сторонам окружающей действительности. Способности являются результатом развития задатков, они обеспечивают выполнение человеком определенных форм деятельности и освоение им новых знаний, умений и навыков. Социальный статус характеризует человека как представителя социальной группы или социально-исторической общности. Индивидуальность на уровне организма и индивидуально-психических свойств В. С. Мерлин обозначил как «интраиндивидуальность», а уровень субъекта

социальных отношений как «метаиндивидуальность». При этом он рассматривает структуру личности с системных позиций, где каждая из выделенных подструктур имеет «много-многозначные» связи с другими подструктурами, которые определяют те или иные психические свойства личности человека как субъекта деятельности. Центральной и системообразующей категорией в теории интегральной индивидуальности является «отношение», через которое выражается любое психическое свойство личности. В свою очередь, такие элементы структуры личности как направленность, способности, характер, саморегуляция представляют собой, по мнению В. С. Мерлина, не разные подсистемы (подструктуры), а разные функции одних и тех же свойств личности, в ос-

нове которых лежат отношения человека к объективным сторонам окружающей действительности.

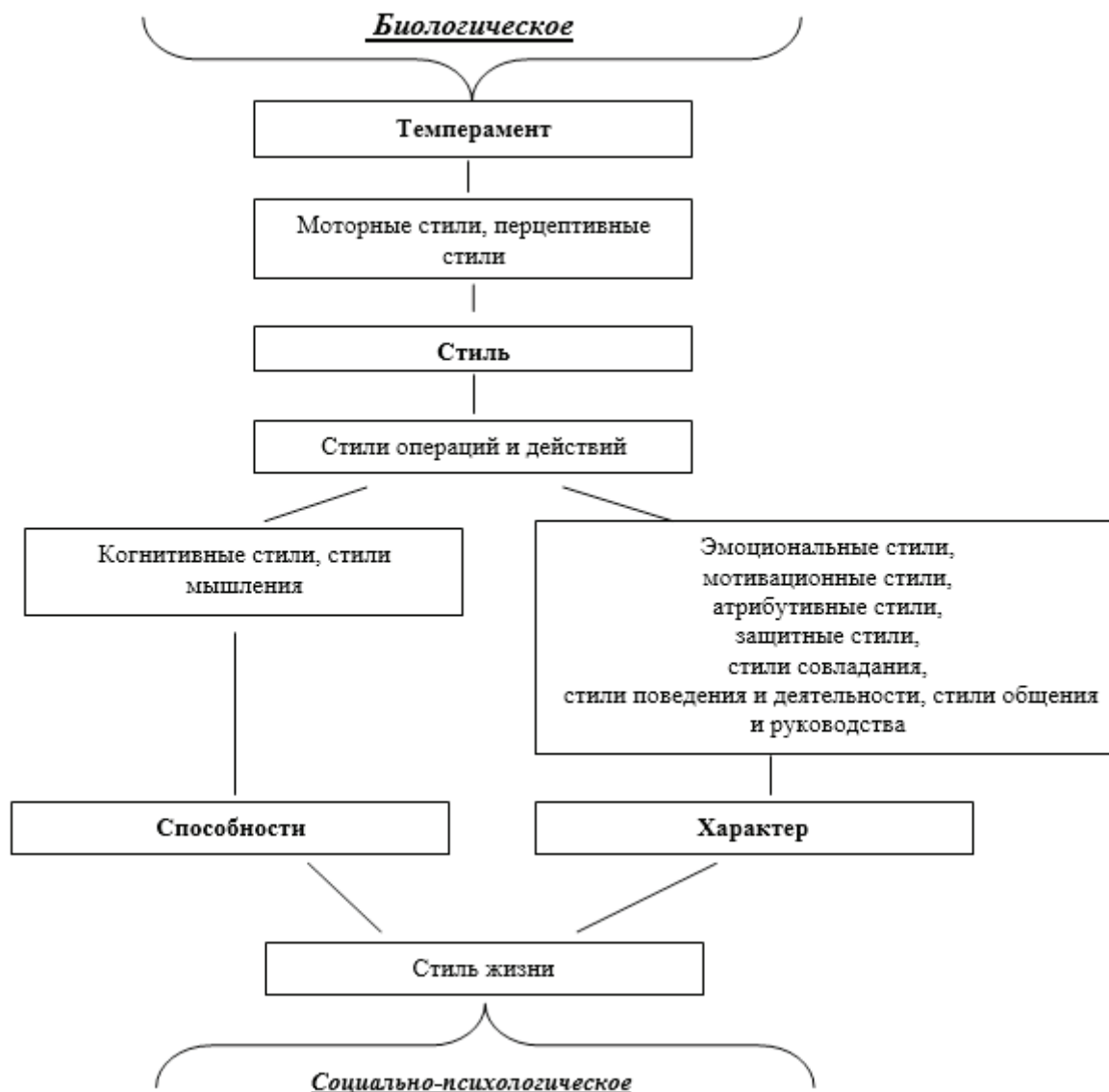
Интегрируя иерархическую структуру стилей и структуру индивидуальности человека, представляется возможным получить целостную картину детерминаций стиливых проявлений индивидуальности (Рисунок 2).

Стиль является одним из компонент структуры индивидуальности человека, интегрируя в себе все его уровни и имея с ними многозначные связи. Стиль выполняет «инструментальную» роль в активности человека, направленной на объекты окружающей действительности, в том числе на самого себя, опосредуя собой взаимодействие всей интегральной

совокупности условно выделенных компонент структуры индивидуальности человека с окружающей средой.

Формирование и развитие стиля происходит в процессе социализации и индивидуализации личности человека. Соответственно процесс профессиональной индивидуализации, как обратная сторона профессиональной социализации, направленной на освоение норм и правил осуществления профессиональной деятельности, является источником стиля достижения профессионализма.

В психологии труда и акмеологии профессионализм рассматривается как сложное интегральное психическое образование высшего порядка, как конечный ре-



Рис. 2. Детерминации стиля человека

зультат профессиональной социализации человека, как венец развития личности профессионала. Следовательно, стиль достижения профессионализма лежит в верхних фреймах стилевых проявлений индивидуальности и представляет собой частное проявление стиля человека, под которым А.В. Либин понимает «устойчивый целостный паттерн индивидуальных проявлений, выражающийся в предпочтении индивидуумом конкретной формы (способа) взаимодействия с физической и социальной средой» [5, с. 11].

Развитие личности человека, в соответствии с деятельностным подходом психологии, происходит в результате активного взаимодействия человека с окружающей средой, которую можно условно разделить на предметную и социальную. Человек как субъект деятельности воздействует на окружающую среду и соответственно испытывает воздействие последней на себя, в том числе, воздействие результатов своей деятельности, отраженной в окружающей действительности.

Под воздействием окружающей среды происходят изменения в форме отражения последней в психике человека, преломляясь сквозь призму его индивидуальности и воздействуя на нее. Следовательно, окружающая человека среда является основной детерминантой формирования и развития его личности. Соответственно профессионализм, как высшее психическое образование, развивается под воздействием профессиональной среды, отражаясь во всех уровнях индивидуальности человека.

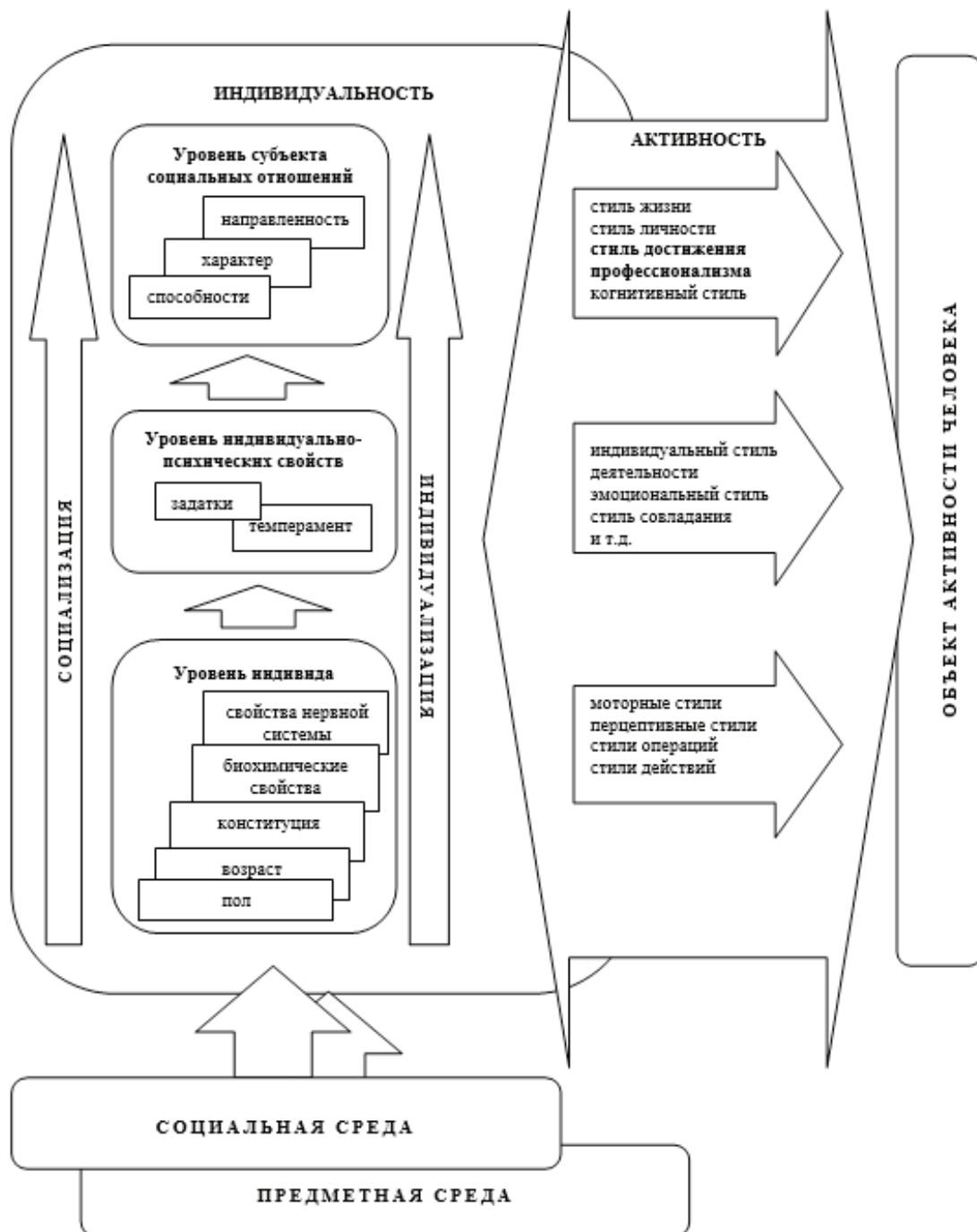
В свою очередь, стиль достижения профессионализма, как высшее проявление сознательной деятельности человека, детерминируется не только профессиональной средой, но и свойствами индивидуальности на уровне субъекта социальных отношений.

Таким образом, стиль достижения профессионализма представляет собой индивидуальный способ развития высших психических свойств личности человека, на основе развития совокупности профессионально ориентированных его характеристик (психологических, физиологических, поведенческих, рабочих) и обеспечивающих функцию регуляции, становления и совершенствования субъекта труда. Стиль достижения профессионализма имеет наиболее плотные связи со свойствами индивидуальности на уровне субъекта социальных отношений и в первую очередь с характерологическими особенностями личности человека, определяющих специфику его поведения в профессиональной среде. Следовательно, под стилем достижения профессионализма следует понимать индивидуально-своеобразный способ организации субъектом труда своего профессионального развития, детерминированный профессиональной средой и свойствами индивидуальности на уровне субъекта социальных отношений, направленный на высокую эффективность выполнения конкретной профессиональной деятельности, проявляющийся в устойчивых социально-психологических и индивидуально-психологических особенностях профессионального поведения.

#### Литература:

1. Климов, Е. А. Пути в профессионализм (Психологический анализ): учебное пособие. — М.: Московский психолого-социальный институт: Флинта, 2003. — 320 с.
2. Либин А. В. Дифференциальная психология: на пересечении европейских, российских и американских традиций. — М.: Смысл, 1999. — 532 с.
3. Маркова, А. К. Психология профессионализма. — М.: Знание, 1996. — 308 с.
4. Мерлин В. С. Психология индивидуальности / Под ред. Е. А. Климова. — М.: Издательство «Институт практической психологии», Воронеж: НПО «МОДЭК», 1996. — 448 с.
5. Стиль человека: психологический анализ / Под. ред. А. В. Либина. — М.: Смысл, 1998. — 310 с.

# ПЕДАГОГИКА

## Современные образовательные технологии в преподавании английского языка

Ахметшина Элина Ильгамовна, учитель английского языка  
МБОУ лицей г. Янаул (Республика Башкортостан)

Язык является основным средством общения, без которого сложно представить существование и развитие человеческого общества. Сегодня в нашем мире происходят важнейшие изменения в социальных отношениях. Средства коммуникации (информационные технологии) требуют повышения коммуникативной компетенции учащихся, для того чтобы они могли обмениваться мыслями в различных ситуациях в процессе взаимодействия с другими участниками общения, правильно используя при этом систему языковых и речевых норм. Следовательно, основное назначение иностранного языка состоит в формировании коммуникативной компетенции, то есть способности осуществлять иноязычное межличностное и межкультурное общение.

На данном этапе в школьном образовании происходят значительные перемены, которые охватывают практически все стороны педагогического процесса. Они же ставят перед процессом образования определенные цели и задачи. Так, одной из главных задач, думаю, является повышение педагогического мастерства учителя путём освоения современных технологий обучения и воспитания. С овладением любой новой технологией начинается новое педагогическое мышление учителя: структурность, ясность методического языка, появление четкой тактики в методике преподавания.

Следующей важнейшей задачей продуктивного образовательного процесса является личный интерес обучающегося. Необходимо знать, какие использовать технологии в учебном процессе, чтобы получить планируемые результаты. По всей видимости, не стоит уточнять, что использование какой-то одной определенной технологии обучения, какой бы совершенной она ни была, не создаст максимально эффективных условий для раскрытия и развития умений и навыков учащихся.

**Педагогическая (образовательная) технология** — продуманная во всех деталях модель совместной учебной и педагогической деятельности по проектированию, организации и проведению учебного процесса с обеспечением комфортных условий для учащихся и учителя. Педагогическая

технология предполагает реализацию идеи полной управляемости учебным процессом.

К числу современных образовательных технологий можно отнести:

- развивающее обучение;
- проблемное обучение;
- разноуровневое обучение;
- коллективную систему обучения;
- технологию изучения изобретательских задач (ТРИЗ);
- исследовательские методы в обучении;
- проектные методы обучения;
- технологию использования в обучении игровых методов: ролевых, деловых и других видов обучающих игр;
- обучение в сотрудничестве (командная, групповая работа);
- информационно-коммуникационные технологии и др.;

Хотелось бы подробнее остановиться на проектных и интерактивных методах обучения. Так как считаю, что их сочетание и интеграция является одним из самых продуктивных и результативных в процессе преподавания английского языка.

Метод проектов направлен на то, чтобы развить активное самостоятельное мышление ребенка и научить его не просто запоминать и воспроизводить знания, а уметь применять их на практике. Важно, что в работе над проектом дети учатся сотрудничать, а обучение в сотрудничестве воспитывает в них взаимопомощь, желание и умение сопереживать, формируются творческие способности и активность обучаемых.

Метод проектов — то совокупность учебно-познавательных приемов, которые позволяют решить ту или иную проблему в результате самостоятельных действий учащихся с обязательной презентацией этих результатов. Метод проектов ориентирован на самостоятельную деятельность учащихся — индивидуальную, парную, групповую, которую учащиеся выполняют в течение определенного отрезка времени. Это деятельность, которая

позволяет проявить себя индивидуально или в группе, по-пробовать свои силы, приложить свои знания, показать публично достигнутый результат. Данный метод предполагает решение интересной проблемы, сформулированной самими учащимися. Метод проектов как педагогическая технология — это технология, которая предполагает совокупность исследовательских, поисковых, проблемных методов, творческих по самой своей сути. Для ученика проект — это возможность максимального раскрытия своего творческого потенциала

В принципе, чтобы решить проблему, школьники должны владеть определенными творческими, интеллектуальными и коммуникативными умениями и навыками. Следовательно, важно учесть, что для грамотного использования метода проектов требуется значительная подготовка, которая осуществляется в целостной системе обучения, причем необязательно, чтобы она предваряла работу учащихся над проектом.

**Активные или интерактивные методы** предполагают стимулирование познавательной деятельности и самостоятельности учеников. Эта модель предполагает наличие творческих (часто домашние) заданий и общение в системе ученик-учитель, как обязательных. Интерактивные методы нацелены на организацию комфортных условий обучения, при которых все ученики активно взаимодействуют между собой. Организация интерактивного обучения предполагает моделирование жизненных ситуаций, использование ролевых игр, общее решение вопросов на основании анализа обстоятельств и ситуации, проникновение информационных потоков в сознание, вызывающих его активную деятельность.

Неотъемлемой частью интерактивных подходов являются интерактивные упражнения и задания, которые выполняются учащимися. Основное отличие интерактивных упражнений и заданий от обычных в том, что они направлены не только на закрепление изученного материала, но и на изучение нового. Современная педагогика богата

огромным количеством интерактивных подходов, среди которых можно выделить следующие:

- Творческие задания
- Работа в малых группах
- Обучающие игры (ролевые игры, имитации, деловые игры и образовательные игры)
- Использование общественных ресурсов (приглашение специалиста, экскурсии)
- Социальные проекты и другие внеаудиторные методы обучения (социальные проекты, соревнования, радио и газеты, фильмы, спектакли, выставки, представления, песни и сказки)
- Разминки
- Изучение и закрепление нового материала (интерактивная лекция, работа с наглядными пособиями, видео- и аудиоматериалами, «ученик в роли учителя», «каждый учит каждого».
- Обсуждение сложных и дискуссионных вопросов и проблем

При интерактивном методе обучения, учащиеся непосредственно взаимодействуют с учебной средой, которая, в свою очередь служит источником усвояемого им опыта. Интеракция в понимании педагогических методик предусматривает обучение в тандеме, когда и слушатели, и педагог являются субъектами обучения. Ученик не выступает только слушателем, наблюдателем, а активно участвует на уроке. При такой форме организации образовательного процесса школьники становятся его полноправными участниками. Функция учителя состоит, в основном, в стимулировании их к самостоятельной деятельности, поиска путей достижения поставленных целей.

Таким образом, применяя разные педагогические технологии на уроках, процесс обучения английскому языку можно рассматривать с совершенно новой точки зрения и осваивать новые механизмы формирования личности, добиваясь качественных результатов в более комфортных условиях преподавания.

Литература:

1. Ролевые игры в обучении иностранным языкам // ИЯШ № 4, 1989
2. Работа над проектом при обучении английскому языку // ИЯШ
3. Метод проектов на уроках иностранного языка // ИЯШ № 2, 3, 2000

## Создание и использование электронного учебника для уроков информатики

Базарбоева Чарос Абдухалим кизи, студент

Джизакский государственный педагогический институт имени А. Кадыри (Узбекистан)

Эгамкулов Шерзод Анарбоевич, преподаватель

Региональный центр переподготовки и повышения квалификации сотрудников народного образования при Джизакском государственном педагогическом институте (Узбекистан)

**В**недрение новейших технологий в образовательный процесс является важным условием интеллектуаль-

ного развития учеников, учащихся и социально-экономического развития общества. Наша страна в годы незави-

симости достигла в данном направлении больших успехов. Политика нашего государства в области развития информатизации, основополагающие принципы которой определены Президентом Республики Узбекистан, непосредственно направлена на интеграцию нашей страны в мировое информационное пространство. Мощный импульс этому процессу придало постановление главы нашего государства «О мерах по дальнейшему внедрению и развитию современных информационно-коммуникационных технологий» от 21 марта 2012 года. Одной из инновационных методик необходимо указать интерактивное обучение [1].

Использование информационно-коммуникационных технологий (ИКТ) в учебном процессе — один из способов повышения мотивации обучения. ИКТ способствуют развитию творческой личности не только обучающегося, но и учителя. ИКТ помогают реализовать главные человеческие потребности — общение, образование, самореализацию. Внедрение ИКТ в образовательный процесс призвано повысить эффективность проведения уроков, освободить учителя от рутинной работы, усилить привлекательность подачи материала, осуществить дифференциацию видов заданий, а также разнообразить формы обратной связи.

Составной частью работы по разработке и внедрению в учебный процесс компьютерных обучающих средств является методика подготовки и чтения лекций с использованием ИКТ. Основная часть лекции — это изложение материала по вопросам в сопровождении видеодемонстрационных материалов: видеослайдов — фрагментов основных теоретических положений излагаемой темы, таблицы, схемы, диаграммы, графики, математические формулы и модели, подготавливаемые лектором.

Мультимедиа создаёт мультисенсорное обучающее окружение. Привлечение всех органов чувств ведёт к исключительному росту степени усвоения материала по сравнению с традиционными методами. Обучение с использованием аудиовизуальных средств комплексного предъявления информации является наиболее интенсивной формой обучения. Индивидуальная диалоговая коммуникация с помощью видео-, графических, текстовых и музыкально-речевых вставок настолько интенсивна, что максимально облегчает процесс обучения. Решение проблемы соединения потоков информации разной модальности (звук, текст, графика, видео) делает компьютер универсальным обучающим и информационным инструментом по практически любой отрасли знания и человеческой деятельности. И это не случайно, поскольку по данным статистики при аудиовосприятии усваивается только 12% информации, при визуальном около 25%, а при аудиовизуальном до 65% воспринимаемой информации [3].

Основным средством контроля и оценки образовательных результатов обучающихся в ИКТ являются тесты и тестовые задания, позволяющие осуществлять различные виды контроля: промежуточный, текущий и итоговый.

Использование ИКТ открывает дидактические возможности, связанные с визуализацией материала, его «оживлением», возможностью совершать визуальные путешествия, возможностью представить наглядно те явления, которые невозможно продемонстрировать иными способами, позволяют совмещать процедуры контроля и тренинга. Мультимедиа-системы позволяют сделать подачу дидактического материала максимально удобной и наглядной, что стимулирует интерес к обучению и позволяет устранить пробелы в знаниях. Обучаемого легче заинтересовать и обучить, когда он воспринимает согласованный поток звуковых и зрительных образов, причём на него оказывается не только информационное, но и эмоциональное воздействие.

Возможность современных информационных технологий, рост информационной культуры преподавательских кадров позволяют привлечь к разработке электронного учебника самих педагогов, а потребность обучаемых в учебных материалах нового поколения делает эту сторону профессиональной деятельностью преподавателя просто необходимой. Однако широкое вовлечение педагогов в создание электронного учебника требует разработки определенных технологических принципов, позволяющих и облегчить эту работу, и добиться эффективных результатов.

В проектировании электронного учебника можно выделить следующие основные направления деятельности: идентификацию проблемы, концептуализацию, формализацию, реализацию и тестирование. Идентификация включает определение ролей участников процесса, характеристик решаемых задач, целей и используемых ресурсов. На этом этапе определяются состав рабочей группы, при необходимости решаются вопросы дополнительной подготовки: для педагогов — в области информационных технологий, для программистов — по вопросам, связанным с особенностями представления дидактических материалов конкретной предметной области [7].

Концептуализация предполагает определение содержания, целей и задач изучения учебной дисциплины, что фиксирует концептуальную основу базы знаний. Педагог определяет — виды информации будут представлены в электронном учебнике (текст, график, анимация, звуковые и видеофрагменты), какие связи должны будут устанавливаться между ними. Например, какое звуковое сопровождение более предпочтительно при проверке знаний, а какие материалы должны быть представлены и в виде статичных графиков с текстовым комментарием, и анимационными роликами.

Формализация предполагает анализ дидактических задач, которые должны решаться путем использования электронного учебника, поиск и формализацию возможных методов их решения на основе модели процесса обучения и характеристик имеющихся данных и технологий, лежащих в основе электронного учебника. На этом этапе изучаются возможные сценарии предъявляемые обучаемым дидактических материалов, принципы оценивания и обратной связи, а затем строятся алгоритмы,



по которым будет проходить взаимодействие обучаемых с электронным учебником.

Для создания такого электронного учебника покажем пример выбор и состав данных для создания электронного учебника. Для этого мы должны начать с истории развития ЭВМ. Далее можно использовать аппаратные средства и программные обеспечения компьютера. К аппаратным средствам относятся данные, основные внутренние устройства, внешние устройства, устройства ввода и вывода информации. А к программным обеспечениям относятся данные о понятиях файл, каталог, операционная система, система прикладных программ.

Пользуясь вышеуказанной информацией, можно создать электронный учебник, состоящий из восьми глав [7].

Первая глава называется «История создания компьютера». В ней описываются поколения компьютеров, когда и где были созданы, какими технологиями пользовались, и наконец, современные нынешние компьютеры.

Вторая глава включает в себя пять частей. В первой части дается информация о процессоре и системной плате.

Во второй части дается информация об устройствах ввода и их видах.

В третьей об устройствах вывода и их видах. В четвертом и пятом частях описываются виды памяти, в частности, оперативная память, винчестеры, разные виды дисков и флеш-карты. Третья глава включает в себя информацию о файлах, о системе файлов, а также о работе с файлами и дисками.

Четвертая глава описывает программное обеспечение компьютера. В ней говорится об операционной системе и о прикладном программном обеспечении.

Пятая глава включает в себя полную информацию о графическом интерфейсе операционных систем и приложений.

В шестой главе описывается представление информационного пространства с помощью графического интерфейса.

В седьмой главе дается информация о компьютерных вирусах и антивирусных программах, а также о принципах их работы.

Восьмая глава состоит из трех частей и в ней описывается правовая охрана программ и данных, защита информации.

Первая часть определяет правовую охрану информации.

Вторая часть описывает лицензионные, условно бесплатные и свободно распространяемые программы.

Третья часть дает понятие о защите информации, авторском праве, лицензионных соглашениях, а также о свободно распространяемых программах.

Используя информационные ресурсы сети Интернет можно решить целый ряд дидактических задач, формировать устойчивую мотивацию иноязычной деятельности, развивать мыслительные способности учащихся, обеспечивать занятия новыми, ранее недоступными материалами, приучать учеников к самостоятельной работе с материалами, а также использование интернет ресурсов экономит наше время.

Основными видами сайтов являются онлайн-лекции, интерактивные игры, учебники (в том числе интернет-версии печатных изданий), специализированные веб-каталоги и библиотеки учебных материалов. С помощью Интернета преподаватель может актуализировать учебный материал, найти дополнительную информацию, разместить учебную информацию, а также применить различные формы контроля и самоконтроля. Кроме того, Интернет позволяет преподавателю организовать обратную связь со учениками и осуществлять контакты между разными членами группы.

Исходя из этого, нами разработан электронный учебник, так называемый электронный учебно-методический комплекс по курсу «Информатика» общеобразовательной школы ([www.informat6.uz](http://www.informat6.uz)) [8]. В данной работе приводятся методические цели их использования в процессе обучения информатики. Использование электронных образовательных ресурсов на уроках информатики в школе расширяет возможности учителя в устранении пробелов в знаниях у отстающих учащихся. Для передачи, формирования, закрепления и расширения учебных знаний большое значение имеет форма предъявления учебной информации, расширяющейся в условиях использования средств информационных и коммуникационных технологий.

Пользуясь данным электронным учебником, неопытный пользователь может получить достаточные базовые знания для работы с компьютером. Для составления более красочного и понятного в использовании электронного учебника можно использовать различные шрифты и картинки. А также для удобства использования можно использовать гиперссылку для перехода от одной страницы на другую.

#### Литература:

1. Базарбоева Ч. А., Тангиров Х. Э. Использование электронных образовательных ресурсов в обучении информатики // Молодой исследователь: вызовы и перспективы. Сборник статей по материалам LXXVIII международной научно-практической конференции. — № 25 (78). — М., Изд. «Интернаука», 2018. — С. 16–19.
2. Богун В. В. Применение дистанционных учебных проектов при обучении математике // Высшее образование в России. — 2013. — № 5. — С. 114–119.
3. Дурдиев У. Д. Использование икт в обучении математических дисциплин // Таълим муассасаларида аниқ фанларни ўқитишнинг долзарб муаммолари. Республика илмий-амалий анжумани материаллари. — Бухоро, БухДУ, 2017. — Б. 139–141.

4. Зайнутдинова, Л. Х. Создание и применение электронных учебников. — Астрахань: ЦНТЭП, 2000.
5. Краснова Г. А. Технологии создания электронных обучающих средств. — М.: МГИУ, 2003.
6. Роберт И. В., Панюкова С. В., Кузнецов А. А., Кривцова А. Ю. Информационные и коммуникационные технологии в образовании [Текст]: учебное методическое пособие / — М.: Дрофа, 2008.
7. Шарофутдинов И. У. Пример проектирования электронного учебника для уроков информатики // Таълим жа раёнига ахборот коммуникация технологиялари тадбиқ қилиш муаммолари: Республика илмий-амалий анжумани материаллари. 2-қисм. — Андижон, АндУ, 2017. — Б. 109–111.
8. [www.informat6.uz](http://www.informat6.uz) — интернет-версия электронного учебника по информатики для 6-х классов.

## Роль взрослых в самостоятельных играх детей

Беланова Анастасия Валериевна, воспитатель;

Румянцева Марина Владимировна, воспитатель

МБДОУ детский сад № 66 «Журавушка» г. Старый Оскол (Белгородская обл.)

Если наблюдать за малышами, нетрудно заметить, что ребенок, который умеет играть не капризничает, может, пусть и ненадолго, заняться полезным и интересным для себя делом. Он любит общаться и разговаривать со взрослыми и конечно же доверяет им. Дети очень любопытные, их интересуют все предметы, все дела, все разговоры взрослых. А еще дети очень любят помогать взрослым: готовы стирать, гладить, мыть посуду с мамой, заводить машину вместе с папой. Когда взрослые этого не разрешают, малыш переходит к игре «понарошку» стирает, гладит, водит машину.

Эмоционально отзывчивые дети, которые умеют играть, жизнерадостны, словом они живут полной, по-настоящему счастливой жизнью. И наоборот, дети, которые не умеют и не любят играть, шагу не могут сделать без взрослого, требуют постоянного внимания и участия старших во всех занятиях, капризничают, раздражаются или, что еще хуже, становятся вялыми, равнодушными. Часто у них нарушен контакт со взрослыми, они затрудняются что-либо спросить у старших, не доверяют им, становятся замкнутыми.

Некоторые родители считают, что игра менее серьезна и полезна для ребенка, чем, например, просмотр и чтение книг, детских познавательных телепередач или участие в трудовой деятельности. На самом деле развитие дошкольника в большей части зависит от того, как и во что он играет. Ведь в игре малыш воспроизводит всю окружающую его действительность.

Интересная, полезная для ребенка игра сама по себе не приходит. Помочь ребенку в овладении этим необходимым ему видом деятельности должны старшие. Это могут быть как взрослые, так и братья, сестры и другие дети. Приобщать ребенка к игре следует с первых лет жизни. В каждом возрастном периоде у детей свое понимание мира, свои возможности отражения его в игре. Взрослые должны это учитывать, когда участвуют в игре ребенка. В первую очередь, нужно понимать, что игра с раннего возраста формируется взрослыми как детская

самостоятельная деятельность, как деятельность самого ребенка. Ребенок, а не взрослый, в игре, должен быть хозяином положения. Задача взрослого вдумчиво, тактично, неназойливо руководить игрой. Не следует диктовать ребенку правила, что и как ему нужно делать, без конца поучать его. Правильно будет помочь малышу советом, незаметно направить игру в нужное русло.

Даже занимаясь своим делом, старшие вполне могут разнообразить игру ребенка, предложив ему дополнительную игрушку или поставив перед ним новую игровую задачу, которую малыш с удовольствием решает сам.

Если ребенок сам решает элементарные игровые задачи, по своему выходит из затруднительных положений в игре, он приобретает уверенность в своих силах.

Игра ребенка становится самостоятельнее и разнообразней в процессе познания им окружающих предметов, природы, отношения людей. Познать мир малышу можно только активно действуя. Поэтому очень важно в доступной форме привлекать детей к участию в повседневных делах, которыми занимаются взрослые. Большую ошибку совершают взрослые, когда отстраняют детей от настоящих, серьезных дел.

На ранних этапах становления игры дети сами без взрослых не способны перенести жизненный опыт в игровой условный план. Следует показать малышам, как играть, и во что играть. Это могут быть простые, незамысловатые инсценировки: как кукла гуляла с собачкой, как зайчик угощал петушка морковкой, день рождения лисички и т.д.

Самостоятельная игра ребенка во многом зависит от того, какие игрушки имеются в его распоряжении. Каждая новая игрушка — очень важное событие в жизни ребенка.

Игрушка обязательно должна быть понятна ребенку. Детям раннего и младшего дошкольного возраста необходимы игрушки, отображающие их повседневный быт, знакомые им по собственным наблюдениям. И тогда ребенок сможет сам активно использовать все игрушки по назначению. Не следует загромождать детскую комнату множе-

ством игрушек, пусть даже очень красивыми. Дошкольнику сложно что-либо выбрать, он ни на чем долго не сосредоточен. Чаще всего ребенок берет первый попавшийся предмет и, не зная, как играть, бросает или перекладывает игрушку, в итоге игры не получается.

Радость встреч с новой игрушкой — это только начало большой игры. Очень важно не только порадовать малыша, но и показать, как с ней играть, вызвать доброе, бережное, заботливое отношение к игрушке.

Уместно, когда взрослые, играя с ребенком, сами выполняют роли шофера, продавца, врача. Это не только радует малыша, но и многому учит. У партнеров по игре дошкольник учится играть воображаемыми предметами, использовать вместо необходимых вещей, их заменители в виде палочек, листьев, шишек, желудей, ракушек и др.

Благодаря приобретению игрового опыта уже двухлетние дети с удовольствием играют вместе. Осо-

бенно ценной является игра разных по возрасту детей. Вряд ли кто лучше, чем старшие дети понимают игру малышей. С легкостью и без иронии старшие дошкольники включают малышей в свои игры, моментально оценивают их возможности. А малыши, в свою очередь, благодарные за доверие, стараются не уронить достоинство и поражают даже родителей своим воображением, сообразительностью, проявленными в совместных играх со старшими детьми.

Чем меньше ребенок, тем большая помощь в игре требуется со стороны взрослого. Чем старше становится малыш, тем более аккуратным, тонким и вдумчивым должно быть вмешательство в его игру. Ребенок, овладевший самостоятельной игрой, чувствует себя по-настоящему счастливым, а благодарность взрослому за его незаменимый кропотливый труд — распахнутые двери в прекрасный мир детской игры.

#### Литература:

1. Буре Р.С. Социально-нравственное воспитание дошкольников. Методическое пособие. — М.: Мозаика-Синтез, 2012.
2. Григорович Л.А. Педагогика и психология. — М., 2004.
3. Губанова Н.Ф. Развитие игровой деятельности. Методическое пособие. — М.: Мозаика-Синтез, 2012.

## Развитие действий с предметами по системе Марии Монтессори у детей с особыми потребностями

Букаева Людмила Николаевна, воспитатель группы дневного кратковременного пребывания  
Центр содействия семейному воспитанию детей с ОВЗ «Вера. Надежда. Любовь» (г. Москва)

Группа дневного пребывания в нашем учреждении создана для детей-инвалидов в возрасте от 2-х месяцев до 12 лет, проживающих в семьях. Работает группа в режиме 5-дневной рабочей недели. Работа с воспитанниками обеспечивается тесным взаимодействием специалистов учреждения. При наличии у воспитанников двигательных ограничений, недостаточности произвольной регуляции деятельности, а также в целях повышения родительской компетентности в работе группы принимают участие родители.

Педагогика Марии Монтессори целиком и полностью отвечает требованиям обучения и воспитания детей с различными образовательными возможностями. Применение Монтессори-педагогических принципов и Монтессори-материала позволяют решать задачи коррекционной направленности в отношении детей с нарушениями двигательного и когнитивного развития. Итальянский педагог подчеркивала, что развитие произвольных движений тесно связано с психическим развитием, и называла руку «хватательным органом интеллекта». Сенсомоторная координация движений рук обеспечивается механизмами:

а) Чувствительность пальцев, которая дает возможность приспосабливать форму кисти и силу для наилучшего захвата, адекватных действий с предметами.

б) Зрение помогает оценивать форму, размер, расположение предмета в пространстве, дает возможность планировать их захват и действия с ними.

в) Механизмы регуляции тонуса и силы сокращения мышц позволяют выполнять движения точно и быстро.

г) Двигательная память обеспечивает автоматизацию навыков.

Для развития предметных действий у детей с двигательными нарушениями учитываются степень выраженности и форма двигательных нарушений.

Упражнения подбираются таким образом, чтобы они стимулировали у ребенка дальнейшее желание заниматься. Для этих целей ряд упражнений и материалов адаптируется следующим образом:

- уменьшается число предметов, входящих в один комплект;
- подбираются предметы из небьющихся материалов;
- сыпучий материал крупных размеров;

— при действиях предметными орудиями подбираются модели, удобные для захвата и удерживания (утяжеление предмета для уменьшения влияния гиперкинезов, утолщение ручки и т.п.).

Самостоятельным действиям с предметами предшествует демонстрация педагогом способа работы с ними. Это дает ребенку алгоритм действия, вызывает желание повторить его. Далее ребенок работает самостоятельно в присутствии педагога или с его помощью, которая оказывается дозированной — «настолько мало, насколько это возможно», (например, поддерживая руку ребенка под локоть, под предплечье или кистью). В любом случае ребенку предоставляется возможность участвовать в действии и наблюдать за результатами. Степень самостоятельности ребенка определяется его возможностями. Темп работы и время, необходимое для выполнения упражнения, индивидуальны. Если ребенок достигает результата, хорошо справляется с упражнениями, необходимо вовремя предложить ему вариант усложнения упражнения (сосуды с более узким горлышком, более мелкие материалы, переливание воды через воронку, при помощи резиновой груши, пипетки и т.п.).

Контроль ошибок — обязательный элемент каждого упражнения (пролитая вода, просыпанные зерна и пр.). Ребенку не указывают на его ошибки, а обучают их самостоятельно исправлять.

*Требования к коррекционно-развивающей среде:*

1. Создание свободного доступа ко всем материалам среды, чтобы ребенок мог реализовать свои двигательные возможности (подползти, подъехать на каталке и пр.).

2. Материалы располагаются на соответствующих росту детей стеллажах, на подносах с удобными бортами.

3. Каждый материал представлен в одном экземпляре и имеет закрепленное за ним место.

4. На нижних полках целесообразнее разместить тяжелый материал, на верхних — более легкий.

5. Для облегчения переноса детьми материалов можно научить переносить его по частям, пользоваться тележкой.

6. Материал должен быть привлекательным, безопасным, полностью укомплектованным.

7. При предложении упражнений и при их расположении соблюдается принцип постепенно возрастающей степени сложности.

8. Целесообразно модифицировать материал (использовать прищепки со слабыми зажимами, рамки-застежки ограничить 2–3 образцами и т.п.).

**Подготовленная среда в группе представлена:**

**1. Зона для установления причинно-следственных связей, развития движений кисти руки и перехода от действия к деятельности.**

**Материалы и упражнения:**

- коробочка с шариком;
- коробочка с выдвигаемым ящичком;
- шкафчик с ящичками разных цветов;
- коробочка с цилиндрами-вкладышами;

- коробочка с вязанным шариком;
- диски, кубики на вертикальном штырьке;
- пирамидки с кубиками, кольцами;
- горизонтальное нанизывание;
- нанизывание под прямым углом и серпантин;
- коробочка с вязанным мячиком и перекидной крышкой;

- коробочка с диском и перекидной крышкой;
- поднос с отверстием для вязанного мячика, диска;
- скользящие, возвращающиеся кольца;
- болты для навинчивания;
- соединенные диски;
- модуль для развития запястья (движения по проволоке, прорези);

- подбор открученных крышек к коробочкам и бутылочкам;

- игрушки с резьбовым соединением;
- по-разному открывающиеся коробочки с предметами;

— вкладывание-вынимание предметов рукой. Условие: уменьшение предметов по размеру, менять их форму, увеличивать число;

- копилка;
- настольные модули с различными видами замков;
- кошельки с разными видами застежек;
- катушка с веревкой для наматывания;
- стучалки-перевертыши.

## **2. Зона упражнений с сыпучими материалами.**

**Материалы и упражнения:**

- сортировка природного материала (разные орехи, каштаны и др.);

- пересыпание из кувшина в кувшин, из пиалы в пиалу ложкой;

- просеивание фасоли и манки;
- миска с фасолью, каштанами и спрятанными в ней мелкими игрушками;

— перекалывание предметов ложкой. Первоначально это крупные предметы: деревянные, пластмассовые, каштаны, орехи, шишки. По мере совершенствования мануальных навыков и саморегуляции используется более мелкий материал: фасоль, горох, гречка и т.п.;

- перекалывание предметов щипцами, пинцетами;
- ящик для рисования на манке и песке;

## **3. Зона упражнений в практической жизни.**

Здесь расположены материалы, с помощью которых ребенок учится следить за собой, своими вещами и окружающим миром. Он приучается к применению алгоритмов действия, начинает прослеживать конкретные причинно-следственные связи («Если я опрокину кувшин, то прольется вода» и т.п.) При этом совершенствуется координация и точность движений.

**Материалы и упражнения:**

- рамки-застежки (пуговицы, липучки, кнопки, молния и пр.);

- работа с солёным тестом;
- сметание со стола;

- подметание пола;
- чистка огурца, моркови безопасным ножом;
- подготовительное упражнение к пользованию ножом и вилкой;
- разные виды шнуровок;
- плетение косички;
- складывание салфеток;
- полив цветов;
- аранжировка цветов;
- чистка обуви.

#### 4. Зона упражнений с водой.

Зона упражнений с водой, которые не только развивают координацию и мелкую моторику, но и производят терапевтический эффект: снимают повышенную возбудимость, успокаивают ребенка. Они подготавливают его к упражнениям в практической жизни, формируют предметную деятельность (использование предметов по их функциональному назначению).

##### Материалы и упражнения:

- переливание воды (из сосуда в сосуд, из чайника в чашку, через воронку, резиновой грушей, пипеткой, шприцом, губкой);
- вылавливание и перекалывание шариков (ситечком, ложкой с отверстием, пинцетом).
- стирка белья;
- мытье стола;
- клеенчатые фартуки, полотенца для рук;
- купание куклы;
- взбивание пены.

#### 5. Зона сенсорного развития.

Значительное число упражнений посвящено развитию зрительно-предметного и зрительно-пространственного восприятия.

##### Материал и упражнения:

- цветные кольца на 3-х колышках;
- геометрические пазлы;

- коробочки с геометрическими телами разного цвета (4 шт) и перекидной крышечкой;
- розовая башня (5 и 10 шт.);
- коричневая лестница (5 и 10 шт.);
- красные штанги;
- блоки с цилиндрами-вкладышами (5 и 10 шт.);
- цветные цилиндры;
- блок Сегена с вкладышами разной формы;
- доски для ощупывания и шероховатые таблички;
- геометрические тела;
- конструктивные треугольники;
- волшебный мешочек.

#### 6. Педагог (обучающий взрослый).

Частью социальной среды, окружающей ребенка, являются взрослые. Кроме безусловной любви и принятия ребенка таким, какой он есть, взрослый является еще и посредником между ребенком и его окружением. Ребенок много чего хочет, но далеко не всё может сделать сам. «Помоги мне это сделать самому!» — вот чего ждет ребенок от взрослого. В группе ребенку помогает не только воспитатель, но и мама (или другой близкий родственник). Педагог показывает родителям правильный способ работы с материалами, наблюдает за работой мамы и ребенка, помогает в необходимый момент. Мама помогает ребенку выбрать материал, показывает, как правильно работать с ним. Дальнейшая помощь происходит по необходимости.

Полученная положительная динамика в развитии детей подтверждает слова немецкого Монтессори-терапевта Лоре Андерлик: «Ребенок учится через деятельность и опыт, появляющийся в результате этой деятельности... деятельность и собирание опыта осуществляется через движение... через деятельность ребенок следует своим основным детским потребностям. Он осваивает свое окружение через движения. Естественные и спонтанные движения в среде формируют душу и разум», — из книги «Путь для всех. Жизнь с Монтессори».

#### Литература:

1. Монтессори М. «Впитывающий разум ребенка». 2-е издание — СПб.: Благотворительный фонд «Волонтер», 2011 г. — 320 с.
2. Сорокова М. Г. «Система М. Монтессори: теория и практика: учебное пособие, 6-е издание — М.: Издательский центр «Академия», 2014. — 384 с.
3. Андрущенко Н. В. «Монтессори педагогика и Монтессори-терапия», — СПб: Речь, 2010 г. — 316 с.
4. Hellbrugge Th. «Grundelemente der socialpadiatrischen entwicklung rehabilitation» Munchen», 1996 г.
5. Anderlik L. «Ein Weg fuer alle! Leben mit Montessori. Montessori-therapie und Heilpaedagogik in der Praxis», Dortmund: Verlag modernes lernen, 1996.

## Успешная подготовка к итоговому сочинению по литературе

Воложина Ирина Васильевна, учитель русского языка и литературы  
МБОУ Средняя общеобразовательная школа № 2 г. Олекминска Республики Саха (Якутия)

*Актуальная проблема для любого выпускника школы — получение документа о среднем (полном) общем образовании, путем успешной сдачи итогового сочинения по литературе, а значит и ЕГЭ по русскому языку. Поэтому в данной статье затронуты аспекты методической работы учителя при формировании навыков успешного написания итогового сочинения выпускниками соответственно заявленным критериям оценивания.*

**Ключевые слова:** итоговое сочинение по литературе, план сочинения-рассуждения, клише для итогового сочинения.

Федеральный государственный стандарт основного общего образования (далее — Стандарт) представляет собой «совокупность требований, обязательных при реализации основных образовательных программ основного общего образования (ООП ООО) образовательными учреждениями, имеющими государственную аккредитацию» [2]. В соответствии со Стандартом современное образование стремится достичь не только высоких предметных образовательных результатов обучающихся, но и сформировать у выпускников способность адаптировать полученные знания и умения в любых направлениях, как в области образования, так и в других общественно-полезных сферах деятельности человека. Поэтому, с 2014/2015 учебного года в образовательных организациях РФ было введено обязательное условие допуска к ЕГЭ — итоговое сочинение (ИС) по литературе. Целью ИС является проверка широты кругозора, умения мыслить и доказывать свою позицию с опорой на изученные произведения в рамках школы или самостоятельно, а также — развитие навыков правильного формулирования и изложения собственных мыслей. Ведь не секрет, что грамотная речь, как в письменном, так и в устном эквиваленте высоко ценится во всех направлениях человеческой деятельности. Благодаря этой способности можно занять неплохую нишу в обществе. Народ зря не скажет — «язык до Киева доведет». Итак, данное сочинение обязательно для всех учеников 11 классов, независимо от выбранного профиля обучения (гуманитарный, технический и проч.). Испытание начинается в 10 часов утра (по местному времени) в первую среду декабря (пересдать можно в феврале и в мае текущего года) и длится 3 часа 55 минут (235 минут), инструктаж и заполнение бланков не входят в этот промежуток времени. Объем сочинения должен быть не менее 250 слов, норма — 350, но ограничений нет. Работы оценивают учителя-словесники и независимые эксперты по принципу «зачет/незачет».

На сайте ФИПИ («Федеральный институт педагогических измерений») говорится, что «итоговое сочинение носит надпредметный характер. При этом оно литературоцентрично. Опора на литературный материал при написании сочинения подразумевает не просто ссылку на тот или иной художественный текст, но и обращение к нему

на уровне аргументации, использования примеров, связанных с тематикой и проблематикой произведения, системой персонажей и т.д.». Так, вышеуказанное определение проверяется в сочинениях одиннадцатиклассников по пяти критериям: «Соответствие темы», «Аргументация. Привлечение литературного материала», «Композиция и логика рассуждения», «Качество письменной речи» и «Грамотность». Чтобы получить «зачет», необходимо набрать баллы хотя бы по 3 критериям из 5. Но несложные принципы проверки сочинений от Рособнадзора таят в себе долгую, кропотливую работу учителей-словесников над грамотной письменной речью обучающихся, и трудоемким накоплением у выпускников знаний произведений русской и зарубежной литературы. Тем более что умение излагать свои мысли в письменной речи на высоконравственную тему с привлечением литературных аргументов — сверхзадача для современного не читающего поколения твитера и ватсапа.

Итак, подготовка обучающихся к благополучной сдаче итогового сочинения по литературе начинается задолго до самого экзамена. Каждый учитель формирует свою методику подготовки, которая начинается еще в среднем звене на уроках русского языка. Так, одним из методов обучения может служить подробный анализ, как готовых текстов, так и текстов собственного сочинения (до рецензии далеко, но хорошо развиваются навыки орфографической зоркости слов — Критерий № 5). Одним из вариантов данного метода можно назвать — взаимопроверку творческих работ учеников по эталону, где работает и зрительная и словесно-логическая память. Например, школьникам после изучения темы «Типы и стили речи» предлагается создать свой текст по заданному шаблону с пропусками слов (в 5–6 классах) или предложений (в 7–8 классах). А далее по критериям учителя данные тексты проверяются учениками и на правописание слов, и на структуру созданного текста. Поэтому сказать, что ученики 11 класса начинают подготовку к ИС с нуля, нельзя. Ведь в школе нет ни одного урока, где бы дети не говорили и не слушали. Да, безусловно, учителя на всех предметах учат составлять последовательный, логичный ответ. Но только на уроках литературы и русского языка задача развития речи школьников решается целенаправленно и систематизировано.

Выбор конкретных методов обучения написания итогового сочинения (изложения) зависит от уровня развития учебных навыков школьников. Но можно назвать общие методы подготовки к написанию итогового сочинения-рассуждения на высоконравственную тему с привлечением аргументов из литературы:

1. Известно, что тематические направления ИС публикуются на официальном сайте разработчика экзаменационных направлений тем — ФИПИ, в начале сентября нового учебного года. Всего их 5. Каждый год направления меняются. А конкретные темы сочинений становятся известны одиннадцатиклассникам в день проведения экзамена (за 15 минут до его начала). Предугадать темы итогового сочинения невозможно. Но планомерная работа в рамках указанных тематических блоков помогает школьникам грамотно написать соответствующее всем критериям сочинение в декабре текущего учебного года и получить заветный «зачет». Поэтому целесообразно завести **тетрадь-навигатор и начать работать с каждым направлением тем по очередности, путем подбора литератур-**

**ного материала (произведений) в виде списка и примерных тем к нему (проблемный вопрос, рассуждение над известной цитатой и др.).** Также целесообразно подобрать несколько ярких цитат к тематическому блоку в целом и выучить 2–3 из них. Грамотно подобранная цитата в сочинении придаст тексту образность и обстоятельность. Обязательное условие — знание критериев оценки ИС.

2. Итак, тетрадь-навигатор заведена, список литературы, тем и цитат составлен. Далее начинается непосредственная работа со списком необходимой литературы. Сначала нужно поставить галочки напротив каждого прочитанного произведения или срочно заполнить пробелы в знаниях литературных текстов, т.е. прочитать или знать краткое содержание произведений. **Здесь целесообразно заполнять таблицу памяти, в которую можно вносить данные ранее прочитанных произведений для систематизации знаний.** В среднем звене эта тетрадь носит название «Читательский дневник» и к 11 классу может иметь весомый объем:

Автор	Краткие выходные данные	Название произведения	Краткое содержание текста	Главные герои и их характеристика

После заполнения данной таблицы работать над критерием № 2 «Аргументация» становится проще.

3. Следующим важным этапом при подготовке к ИС по литературе становится **заучивание плана сочинения-рассуждения и необходимых клише.**

План:

А) Тезис (основная мысль, соответствующая теме);

Находим ключевые слова в выбранной теме. Даем им определение. Задаем наводящие вопросы. Даем ответы на заданные вопросы.

Б) Аргумент № 1 (Доказательство № 1);

На страницах художественных произведений тема сочувствия затрагивается очень часто. Вспомним, например, пьесу М. Горького «На дне»... Подчеркнутые слова в клише можно заменять соответственно выбранной теме.

или

Приведу аргументы из художественной литературы, подтверждающие мою позицию. Во-первых, ...

Литература:

1. Приказ Минобрнауки от 17 дек 2010 № 1897.

Во-вторых, ...

Г) Вывод.

Таким образом, наше рассуждение позволяет сформулировать следующие выводы: ...

Необходимо заметить, что в сочинении должно быть не менее 250 слов. При меньшем количестве слов можно получить «незачет», поэтому стоит пересчитывать слова после каждого абзаца и помнить соотношение:

тезис + вывод = 1/3 всего объема текста.

4. Пишем сочинение. Не одно.

Здесь присутствует еще одно условие — взаимопроверка по критериям, чтобы научиться видеть ошибки на чужом произведении. Обязательно должна быть обратная связь с учителем — подробный комментарий к каждой ошибке.

Таким образом, подробно прорабатывая каждое направление можно благополучно подготовиться к успешной сдаче итогового сочинения.

## Анализ использования технологии исследовательской деятельности при изучении курса биологии 8 класса в школах городского округа Выкса

Воронова Виктория Валерьевна, студент магистратуры;

Научный руководитель: Волкова Светлана Ивановна, кандидат биологических наук, доцент  
Арзамасский филиал Нижегородского государственного университета имени Н. И. Лобачевского

Ценность научного знания, значимость интеллектуальной и исследовательской деятельности учащихся стали особенно осознаваться в последнее десятилетие [1].

Исследовательская деятельность — это деятельность обучающихся и преподавателей, связанная с решением ими творческой, исследовательской задачи с заранее неизвестным решением и предполагающая наличие основных этапов, характерных для исследования в научной сфере: постановку проблемы, изучение теории, посвященной данной проблематике, подбор методик исследования и практическое овладение ими, сбор собственного материала, его анализ и обобщение, научный комментарий, собственные выводы [2].

С целью выявления состояния исследуемой проблемы в практике работы массовой школы, нами было проведено анкетирование 15 учителей 15 школ городского округа города Выкса Нижегородской области по специально разработанной нами анкете (Приложение).

Нас интересовало, знакомы ли учителя с понятием «Исследовательская деятельность». Исследование показало, что 80% учителей знакомо с данным понятием, однако трактуют его по-разному. Так, 58,3% опрошенных учителей понимает под исследовательской деятельностью «деятельность учащихся под руководством учителя, связанную с решением творческой, исследовательской задачи». 25% опрошенных понимают под исследовательской деятельностью «формирование познавательной активности и развитие УУД через исследовательскую деятельность». 16,6% опрошенных понимают под исследовательской деятельностью «полный цикл исследования от постановки гипотезы до анализа полученных результатов».

Как видно из приведенных определений, учителя в целом понимают сущность исследовательской деятельности школьников, но определение формируют с разной степенью детализации.

Мы хотели узнать организуют ли учителя научные исследования своих учеников. Более наглядно анализ полученных результатов представлен на рисунке 1.



Рис. 1. Количество респондентов (учителей биологии) осуществляющих исследовательскую деятельность с учащимися на уроках

Как видно из приведенного выше рисунка 1, большинство учителей биологии (93,3%) организуют научные исследования с учениками. 6,7% учителей указали, что не организуют научных исследований.

Нас интересовало, в каких формах учителя организуют научные исследования. Анализ ответов на данный вопрос анкеты представлен в таблице 1.

Таблица 1. Информационные данные о формах научных исследований

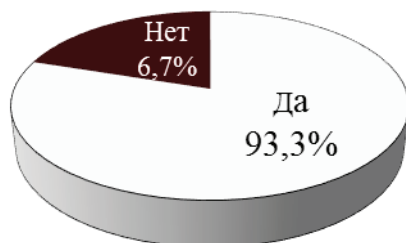
Вариант ответа	Ответы	
	Абсолютные	Отношение (%)
Индивидуальный проект	11	92,8
Групповой проект	4	28,5
Реферативное исследование	7	50
Проведение опытов	7	50



На данный вопрос анкеты ответило только 93,3% опрошенных. Как видно из приведенной таблицы 1, основной формой организации научных исследований по биологии является индивидуальный проект. Наименьшей выбранной формой является групповой проект.

Нас интересовал вопрос, в чем видят учителя значение исследовательской деятельности. Более наглядно анализ полученных результатов представлен на рисунке 2.



Рис. 2. Информационные данные о значении проведения исследовательских работ

Как видно из приведенного выше рисунка 2, основное значение в проведении исследовательских работ учителя видят в расширении биологического кругозора учеников и в развитии их познавательного интереса.

Мы хотели узнать, имеются ли внешние результаты исследовательской деятельности учащихся. Более наглядно анализ полученных результатов представлен на рисунке 3.

□ Да ■ Нет

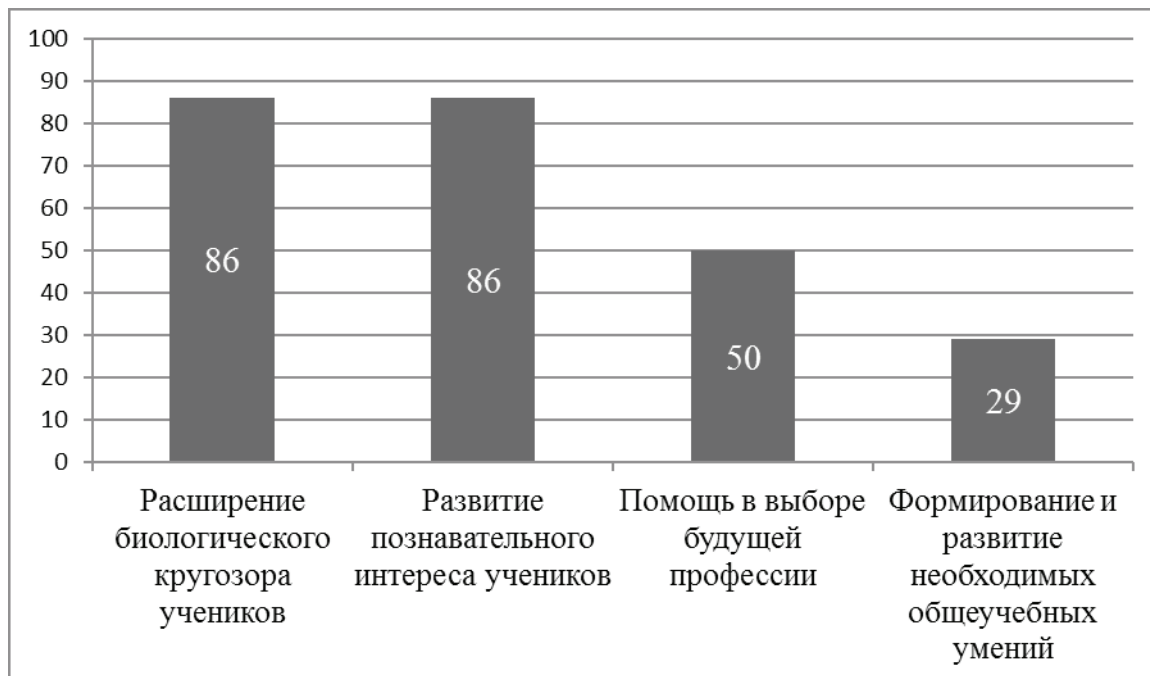

Рис. 3. Наличие внешних результатов научных исследований

На данный вопрос анкеты ответило только 93,3% опрошенных. Опрос показал, что 86% учителей имеют внешние результаты исследовательской работы. 14% опрошенных ответило, что не имеют внешних результатов исследовательской деятельности.

Нас интересовало, какие имеются результаты исследовательской деятельности со школьниками. Анализ ответов на данный вопрос анкеты представлен в таблице 2.

На данный вопрос анкеты ответило только 86% опрошенных. Из числа опрошенных большинство учителей указало, что имеют дипломы победителя (75%) и сертификаты участника (67%).

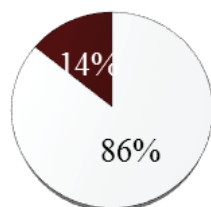
Таблица 2. Информационные данные о результатах исследовательской деятельности со школьниками

Вариант ответа	Ответы	
	Абсолютные	Отношение (%)
Сертификат участника	8	67
Дипломы победителя	9	75
Публикации	4	33
Грамоты	2	17
Благодарность	1	8
Путевки в профильные смены лагеря	1	8

Мы хотели выяснить, в каких конкурсах участвовали ученики за последние годы. Исследование показало, что учащиеся активно принимали участие в следующих конкурсах: «Машина времени», «Юный исследователь», «Я-биолог», а также участвовали в школьном этапе научно-практической конференции, и занимали призовые места на муниципальном этапе. На данный вопрос анкеты ответило только 78,5% опрошенных.

Мы хотели узнать, чем руководствуются учителя при отборе тем исследования. 100% опрошенных учителей, которые занимаются исследовательской работой ответили, что при отборе тем исследования руководствуются личными интересами школьников.

Мы хотели выяснить, испытывают ли учителя сложности при организации исследовательской деятельности со школьниками. Более наглядно анализ полученных результатов представлен на рисунке 4.



Рис. 4. Имеются ли сложности при организации исследовательской деятельности

Исследование показало, что большинство учителей (64%) испытывают сложности при организации исследовательской деятельности.

Нас интересовало, какие трудности испытывают учителя при организации научного исследования со школьниками. Анализ ответов на данный вопрос анкеты представлен в таблице 3.

Таблица 3. Информационные данные о трудностях учителя при организации исследовательской деятельности со школьниками

Вариант ответа	Ответы	
	Абсолютные	Отношение (%)
Трудность в выборе тематики исследования	1	11
Слабая материально-техническая база	4	44
Низкая мотивация учащихся к исследовательской деятельности	1	11
Нехватка времени	5	55,5
Выбор методики исследования	1	11

Как видно из приведенной выше таблицы 3, наибольшие затруднения у учителей в организации исследовательской деятельности со школьниками являются нехватка времени и слабая материально-техническая база.

Мы хотели узнать, как долго учителя занимаются исследовательской деятельностью со школьниками. Более наглядно анализ полученных результатов представлен на рисунке 5.



Рис. 5. Информационные данные о сроках организации учителей научно-исследовательских работ с учащимися

Как видно из приведенного выше рисунка 5, большинство учителей организуют исследовательскую работу с учащимися свыше 3 лет.

Нас интересовало, проводилось или проводится ли исследования по биологии в 8 классе в данном году. Исследование показало, что в этом учебном году только 36% опрошенных учителей организуют исследовательскую работу с учащимися 8 классов.

Мы хотели выяснить, по каким темам по биологии в 8 классе в данном году проводилась исследовательская работа. Учителя обозначили следующие темы: «Уход за волосами», «Ароматерапия», «Роль вестибулярного аппарата», «Разные миры: мальчики и девочки».

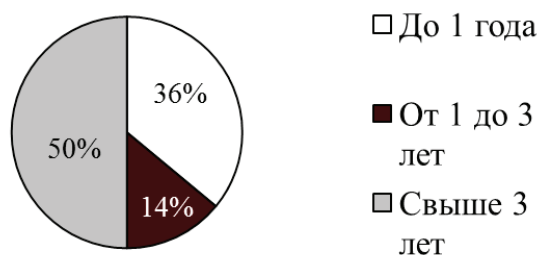
Нас интересовал стаж работы учителя. Более наглядно анализ полученных результатов представлен на рисунке 6.



Рис. 6. Информационные данные о стаже работы учителей биологии

Мы хотели узнать о наличии квалификационной категории учителей биологии. Более наглядно анализ полученных результатов представлен на рисунке 7.

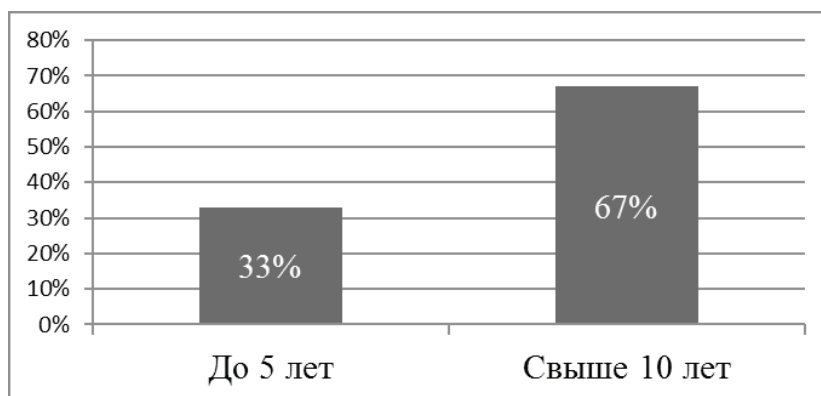

Рис. 7. Информационные данные о квалификационной категории учителей биологии

Выводы:

1. В результате анкетирования учителей, было выявлено что, 93,3% организуют исследовательскую деятельность с учащимися, где основной формой исследовательской работы по биологии является индивидуальный проект.

2. Значение исследовательской работы учителя видят в расширении биологического кругозора учеников и в развитии их познавательного интереса.

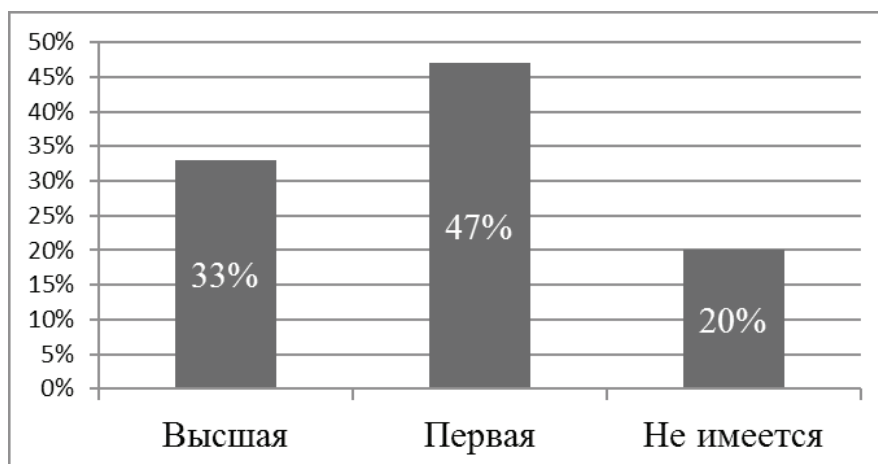
3. Было выяснено, что за последние два года ученики принимали участие в региональных конкурсах: «Машина времени», «Юный исследователь», «Я-биолог», а также участвовали в школьном этапе научно-практической конференции, и занимали призовые места на муниципальном этапе. Отбор тем исследования осуществляется на основе личного интереса школьника.

4. Основные трудности у учителей городского округа города Выкса при организации научных исследований возникают в связи с нехваткой времени и слабой материально-технической базой.

Таким образом, исследовательская деятельность является одной из прогрессивных форм обучения в современной школе. Ее целью является воспитание образованной, гармонически развитой и творческой личности. Научно-исследовательская деятельность позволяет наиболее полно выявлять и развивать как интеллектуальные, так и потенциальные творческие способности детей, решать одну из важных в современном образовании задач — развитие самостоятельности при работе со специальной и научной литературой при выполнении наблюдений и экспериментов, навыков ориентации в информационных потоках, умений ставить и решать задачи [2].

## Приложение

### Анкета

#### Уважаемые коллеги!

Просим Вас принять участие в анкетировании по проблеме организации исследовательской деятельности со школьниками по биологии 8 класса

1. Что Вы понимаете под исследовательской деятельностью учащихся?

---

---

2. Организуете ли Вы научные исследования своих учеников?

А) Да

Б) Нет

3. Если организуете, то в каких формах:

А) Индивидуальный проект

Б) Групповой проект

В) Реферативное исследование

Г) Проведение опытов

Д) Другой ответ, укажите

---

4. В чем Вы видите значение этой работы?

А) Расширение биологического кругозора учеников

Б) Развитие познавательного интереса учеников

В) Помощь в выборе будущей профессии

Г) Формирование и развитие необходимых общеучебных умений

Д) Другой ответ, укажите

---

5. Есть ли внешние результаты исследовательской деятельности Ваших школьников

А) Да

Б) Нет

6. Если имеются, то перечислите их:

А) Сертификат участника

Б) Дипломы победителя

В) Публикации

Г) Другой ответ, укажите

---

7. Перечислите конкурсы, в которых участвовали Ваши ученики за последние годы:

А) за 2014–2015 год \_\_\_\_\_

Б) за 2015–2016 год \_\_\_\_\_

В) за 2016–2017 год \_\_\_\_\_

Г) за 2017–2018 год \_\_\_\_\_

8. Чем Вы руководствуетесь при отборе тем исследования?

А) Личный интерес школьного учителя

Б) Личный интерес школьника

В) Заказ администрации школы

Г) Заказ администрации населенного пункта

Д) Другой ответ, укажите

9. Испытываете ли Вы сложности при организации исследовательской деятельности с учащимися?

А) Да

Б) Нет

10. Если да, то какие:

А) Трудность в выборе тематики исследования

Б) Слабая материально-техническая база

В) Низкая мотивация учащихся к исследовательской деятельности

Г) Нехватка времени

Д) Другой ответ, укажите

11. Как долго Вы занимаетесь исследовательской деятельностью со школьниками:

А) До 1 года

Б) От 1 до 3 лет

В) Свыше 3 лет

12. Проводилось или проводится ли исследования по биологии в 8 классе в данном году?

А) Да

Б) Нет

13. Если да, то укажите их темы

14. Укажите стаж Вашей работы в школе

А) До 5 лет

Б) От 5 до 10 лет

В) Свыше 10 лет

15. Укажите наличие у Вас квалификационной категории

А) Высшая

Б) Первая

В) Не имеется

**Спасибо!**

Литература:

1. Андреева Н.Д. Исследовательская работа учащихся при обучении биологии и экологии / Н.Д. Андреева, С.С. Рябова // Биология в школе. — 2012. — № 2. — С. 34–38
2. Леонтович А. Учебно-исследовательская деятельность школьников как модель педагогической технологии. // Народное образование. — 1999. — № 10. — С. 152–158.

## Эйдос-конспекты по произведениям А. С. Пушкина

Головацкая Надежда Феокистовна, учитель русского языка и литературы  
МАОУ СОШ № 42 г. Томска

*Статья посвящена эйдос-конспектам, отражающим понимание произведений А. С. Пушкина юными читателями. Данная форма работы позволяет по-новому увидеть художественные средства, образы героев, мотивы их поступков, раскрывающие идейное содержание известных творений.*

**Ключевые слова:** Пушкин, образ, образное мышление, образы героев, эйдос-конспект

Эйдос-конспект может являться малой формой проектной деятельности учащихся, которая рекомендована в условиях ФГОС. Известные произведения писателя предстанут по-новому для учителя, если он увидит их глазами ученика, который самостоятельно воплотит в рисунке или схеме представленный им образ, созданный писателем при помощи слова, и прокомментирует его. Таким образом, на уроке литературы соединятся читательское восприятие художественного произведения, знание литературоведческих понятий, навыки рисования и составление речевого объяснения.

Эйдос-конспект (ЭК) — размышление, рожденное образностью текста, сопровождаемое созданием собственных образов на основе цитат произведения [1]. Главное в ЭК — понимание роли слова в художественном тексте, развитие образного мышления ребенка, переход на метапредметный уровень. Данный вид работы позволяет проверить уровень восприятия произведения (в старших классах творчества) писателя, так как речевой комментарий показывает, насколько глубоко текст понят учеником; требует от учащегося самостоятельности в выборе темы, образов, учит его исследовательской деятельности; развивает творческие способности, интегрирует разные виды искусства: литературу, живопись, возможно, и музыку. Для неподготовленного читателя ЭК, составленный одноклассником, является своего рода помощником при чтении: учит представлять, сравнивать разные точки зрения [2, с. 75].

Эйдос-конспекты по форме можно классифицировать на *художественные* (в виде рисунка); *графические*, приближенные к опорному конспекту, схеме; *цветовые* (символика цвета в произведении); *ассоциативные*, рождающие собственные образы; *комбинированные*, сочетающие разные виды [3, с. 71–73]; *цифровые*, созданные на компьютере [4].

Понятие образа (эйдоса) многозначно: троп («словесный образ»), художественная деталь, изображение человеческой жизни, даже идея, тема, проблема произведения [5, с. 179]. Поэтому обучение открытию художественного образа происходит от простого к сложному.

Цель статьи — представить эйдос-конспекты по программным произведениям А. С. Пушкина, выполненные обучающимися 5–9 классов.

Программа по литературе рассчитана на постепенное погружение в глубокий смысл гуманного творчества Алек-

сандра Сергеевича. Начинается работа в 5 классе. Совместно с учителем обучающиеся учатся видеть отдельные словесные художественные образы. Например, роль эпитетов в стихотворении «Няне». Эпитеты «забытые» ворота, «черный», «отдаленный» [6, с. 391] путь усиливают чувство грусти, тоски, одиночества дорогого для поэта человека. Стихотворение — поэтическое раскаяние взрослого воспитанника, причиняющего столько печали няне. Эйдос-конспект Р. Блохина передает эмоциональные образы, возникшие в представлении ученика при чтении. А устное объяснение ЭК вырабатывает у него навык понимания выбора творцом нужного слова.

В 6 классе при изучении стихотворения «Узник» ученики чаще изображают антитезу, лежащую в основе композиции произведения. Но одни делают акцент на контрастных образах (темница, решётка даны как символы неволи; гора, море, ветер, «гуляющий» с человеком (олицетворение), связаны со свободным полётом птицы (сравнение); другие — на цветовой гамме (черный, темный противопоставлен чистому («белеет») и жизненному, природному началу («синеют»)[6, с. 288]. Комментарий к эйдос-конспекту расширяется. Обязательным становится формулировка идеи произведения: призыва к свободе [1, рис. 3].

В 7 классе ЭК по лирике может вбирать гамму тропов, раскрывающих идею стихотворения, или характеризовать образы героев через цепочку-схему их поступков в прозаическом произведении «Дубровский». Например, рассматривая развитие ссоры между К. П. Троекуровым и А. Г. Дубровским, ученики создали графический ЭК.

Схема характеризует образы героев через портрет (завистливое выражение лица А. Г. Дубровского («некоторая зависть»), насмешливое или гневное у Троекурова), речь героев (вопрос Кирилы Петровича: «Что ж ты хмуришься?», «суровое» сравнение Андреем Гавриловичем житья людей и собак, «дерзкое замечание» псаря обедневшему дворянину, приказ своевольного помещика «воротить непременно», иначе «навек рассорится»), поступки, раскрывающие главные черты характера (отъезд гордого Дубровского, его молчание, «неприличное» письмо с требованием прислать «Парамошку с повинною», разговор Троекурова с Шабашкиным, нечестное дело в суде)[7, с. 317, 318, 319]. Графический ЭК помогает понять образы героев, страшные последствия на первый взгляд обычной размолвки. Работая над проектом, ученики поняли губительную роль конфликта между людьми,



Рис. 1. Эпитеты в стихотворении А. С. Пушкина «Няне»



Рис. 2. Цепочка развития ссоры между К. П. Троекуровым и А. Г. Дубровским

приведшего к трагическим последствиям — смерти одного из них и горькой судьбе его сына, оставшегося без дома и впоследствии лишённого взаимной любви. Но именно настоящее чувство Владимира к Марье останавливает развитие мести: «О, как должен я ненавидеть того, но чувствую, теперь в сердце моем нет места ненависти» [7, с. 371]. В этом гуманистическая суть произведения.

В 8 классе изучаем более сложный, с идейной точки зрения, роман (повесть) «Капитанская дочка», продолжающий тему бунта, рисующий противоречивую даже для автора фигуру Пугачева. Интересной работой стал эйдос-конспект О. Мироновой, изобразившей мотив милосердия в виде крепко спаянной цепи. Работа с текстом позволяет увидеть, что на добрый поступок одного человека другие также отвечают добром.

Помощь вожатого (Пугачева) в буран и человеческая необходимость Гринёва отблагодарить его заячьим тулупом, оказавшимся для Петра спасением от казни во время захвата Белогорской крепости. Продолжают це-

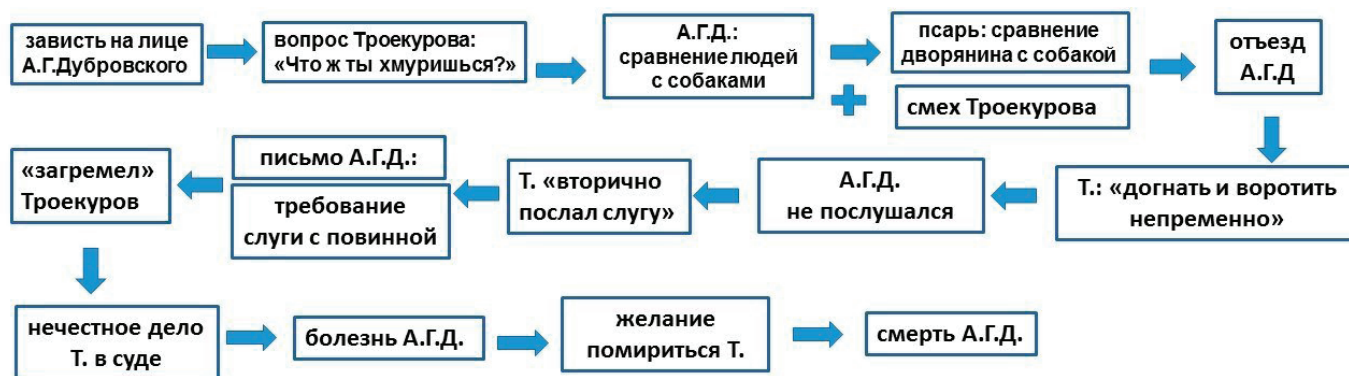
почку подаренные Пугачевым лошадь, шуба и полтина (втройне отблагодарил!), доставленные для Гринёва урядником Максимычем, хотя полтину «потерял» по дороге, но потеря прощена барином. Зато письмо о беде Маши доставит Гринёву именно тот же Максимыч. Спасут Машу от Швабрина оба: и Гринёв, ее возлюбленный, и бунтовщик, убивший её родителей. «Миловать так миловать» [7, с. 486]. И, наконец, смелый поступок девушки, защитившей Петра от несправедливого суда, и милость императрицы, верность присяге которой не даёт главному герою пойти на компромисс с Пугачевым. Действительно, цепочка добрых дел видится ярче через эйдос-конспект. Согласимся с В.Н. Катасоновым в том, что «повесть Пушкина настолько проникнута духом милосердия, что ее можно было бы назвать повестью о милосердии» [8, с. 3].

«Евгений Онегин» в силу специфики жанра отличается свободной композицией, включает пространственные лирические отступления, благодаря которым в произведении рядом с героями действует образ автора. По мнению



Рис. 3. Цепочка милосердия в романе А. С. Пушкина «Капитанская дочка»



Рис. 4. Нравственные ценности автора романа А. С. Пушкина «Евгений Онегин»



В. Г. Маранцмана, он объемнее каждого из них. Взгляд на жизнь Автора широк, именно в «широте взгляда на жизнь — отличие поэта от героев романа» [8, с. 241].

На эйдос-конспекте А. Евтиной (9 класс) показаны важные для творца ценности жизни: *творчество*, волшебная минута посещения Музы («усплаждала путь немой»); родная *природа* («деревенская тишина»); возрастные изменения в восприятии женской красоты: в молодости любимые балы, *влюбленность* («все поэты — // Любви мечтательной друзья»), а в зрелости — *семья, дом* и необходимые для поэта понятия *долга* и *чести* («Мой

идеал теперь — хозяйка, // Мои желания — покой»; слова Татьяны, созданного автором женского идеала: «Я буду век ему верна»), ради защиты которых он пойдет на дуэль [7, с. 139, 28, 168, 160, 158].

Проектная деятельность через создание эйдос-конспектов может быть частью одного урока, целой темы, а может превратиться в исследовательскую работу. Так много еще скрыто в художественном тексте, и каждое поколение видит классическое произведение по-своему. Важно, чтобы получился диалог между писателем, учителем и учеником.

#### Литература:

1. Головацкая, Н. Ф. Анализ поэтического текста с помощью эйдос-конспекта. 5–7-е классы. // Педагогическая мастерская «Первое сентября». URL: <http://открытыйурок.рф/%D1%81%D1%82%D0%B0%D1%82%D1%8C%D0%B8/412223/> (дата обращения: 17.07.2018).
2. Головацкая Н. Ф. Анализ художественного произведения при помощи эйдос-конспекта // Обучение и воспитание: методики и практика 2012/2013 учебного года: 026 сборник материалов VI Международной научно-практической конференции / под общ. ред. С. С. Чернова. — Новосибирск: Издательство ЦРНС, 2013. — С. 75–80.
3. Головацкая Н. Ф. Эйдос-конспект как одна из форм постижения своеобразия художественных произведений // Размышляя о вечном. Духовно-нравственное развитие учащихся на уроках литературы. Выпуск. 2. — Томск: ГНМЦ, 2003. — С. 70–84.
4. Головацкая Н. Ф. Виды эйдос-конспектов // Эйдос-конспект. URL: <http://eidoc.ucoz.ru/> (дата обращения: 17.07.2018)
5. Энциклопедический словарь юного литературоведа / Сост. В. И. Новиков, Е. А. Шкловский. — 2-е изд., доп. и перераб. — М.: Педагогика-Пресс, 1998. — 423 с.
6. Пушкин А. С. Сочинения в 3-х т. Т. 1. Стихотворения; Сказки; Руслан и Людмила: Поэма. — М.: Худож. лит., 1985. — 735 с.
7. Пушкин А. С. Сочинения в 3-х т. Т. 3. Евгений Онегин. Художественная проза. — М.: Гослитиздат, 1957. — 623 с.
8. Катасонов В. Н. Тема чести и милосердия в повести А. С. Пушкина «Капитанская дочка» (религиозно-нравственный смысл «Капитанской дочки» А. С. Пушкина) // Литература в школе. — 1991. — № 6. — С. 2–13.
9. Маранцман В. Г. Литература: Учеб. пособие для 9 кл. сред. шк. — М.: Просвещение, 1994. — 317 с.

## Формирующее оценивание как инструмент современного урока истории, обществознания в реализации ФГОС ООО

Гордон Эдуард Владимирович, учитель истории и обществознания  
МБОУ «СОШ № 1» г. Бийска (Алтайский край)

В основе Стандарта лежит системно-деятельностный подход, который обеспечивает: во-первых, формирование готовности к саморазвитию и непрерывному образованию; во-вторых, активную учебно-познавательную деятельность обучающихся; в-третьих, построение образовательного процесса с учетом индивидуальных возрастных, психологических и физиологических особенностей обучающихся [8].

С внедрением ФГОС в нашей стране мало-помалу распространяется система формирующего или формативного оценивания.

Формирующее оценивание помогает учителю получить информацию о том, насколько успешно учатся его

обучающиеся, чтобы выяснить, достигнуты ли поставленные учебные цели [10]. Педагоги могут на основе полученной обратной связи переориентировать преподавание так, чтобы дети учились более активно и более эффективно.

Что позволяет педагогу в целом формирующее оценивание?

Во-первых, четко сформулировать образовательный результат, подлежащий формированию и оценке в каждом конкретном случае, и организовать в соответствии с этим свою работу [3, с. 142];

Во-вторых, сделать обучающегося субъектом образовательной и оценочной деятельности [2, с. 34].

При использовании формативного оценивания учителю необходимо знать и эффективно использовать различные техники формативного оценивания. Систематическое и целенаправленное использование данных техник позволит учителю получить качественный результат обучения [4, с. 163].

Учитель, в своей деятельности должен уметь использовать разнообразные техники формативного оценивания [11, с. 67]. Обозначим ниже какие методики применяются мной как учителем на своих занятиях.

**«Трехминутная пауза».** Я предоставляю обучающимся трёхминутную паузу, которая даёт последним возможность обдумать понятия, идеи урока, связать с предыдущим материалом, знаниями и опытом, а также выяснить непонятные моменты.

*Я изменил свое отношение к...*

*Я узнал больше о...*

*Я удивился тому, что...*

*Я почувствовал...*

*Я относился к...*

В моей педагогической практике прочно утвердилось **одноминутное эссе**. Одноминутное эссе — это техника, которую я использую с целью предоставления учащимся обратной связи о том, что они узнали по теме.

Для написания подобного творческого задания я использую следующие вопросы:

*Что самое главное ты узнал сегодня?*

*Какие вопросы остались для тебя непонятными?*

*Что я хотел бы узнать?*

Проанализировав ответы обучающихся можно сделать выводы о качестве достигнутого детьми результата на уроке. По своей сути это ничто иное, как рефлексия содержания учебного материала [7].

Методика «Составление тестов». Данная методика является универсальной процедурой, которая может использоваться на уроках истории в 5 классах.

Самостоятельное составление тестов — это есть составление текста, который имеет форму вопроса. Для составления теста обучающийся должен выполнить много действий:

- очертить для себя границы темы;
- вспомнить, что он знает по этой теме;
- составить высказывание, касающееся данной темы и имеющее форму вопроса;

— спрогнозировать вопрос.

Если учитель дополнительно требует определенную форму составления тестов, то ученик должен переформатировать вопрос, чтобы он соответствовал требованиям учителя (открытый или закрытый вопрос, тест с множеством альтернатив ответов или предполагающий однозначный ответ да/нет и т.п.) [9, с. 16].

Одним из направлений постепенного перехода к системе формирующего оценивания является использование рейтинговой системы оценивания [5, с. 77].

Преимущества рейтинговой системы оценивания для обучающихся:

- стремление к получению более высокого балла и продвижению к первому номеру рейтинг-списка;
- систематическую и ритмичную учебно-познавательную деятельность;
- своевременное выполнение работ, предусмотренных графиком учебного процесса;
- систематическое посещение занятий;
- творческую активность, научно-исследовательскую деятельность;
- возможность просто и регулярно в любой момент времени получить информацию о набранном рейтинге и своих успехах, что позволяет со стороны учащегося управлять учебным процессом по изучению отдельных дисциплин, стремиться достичь лучших результатов в оценке своей деятельности [6, с. 33].

Таким образом, использование отдельных техник формирующего оценивания на уроках истории и обществознания позволит решить ряд проблем, с которыми нередко мы сталкиваемся. Например, проблема справедливости выставленных оценок. Подавляющее большинство учеников должны быть уверены в справедливости выставленных им оценок [12].

Немаловажно и то, что использование формирующего оценивания позволяет постоянно поддерживать обратную связь [9, с. 16], знать на каком уровне обучения находятся мои ученики.

И самое важное: формирующее оценивание является составной частью личностно-ориентированного подхода [11, с. 4]. Это впоследствии должно привести к выводу, что мы идём на урок не для того, чтобы контролировать или показывать детям, чего они не умеют.

#### Литература:

1. Бойцова, Е. Г. Формирующее оценивание образовательных результатов учащихся в современной школе [Текст] // Человек и образование. — 2014. — № 1.
2. Бородкина, Н. В. Формирующее оценивание в школе [Текст]: Учебное пособие / Н. В. Бородкина, О. В. Тихонова. Ярославль, 2015.
3. Дистанционные образовательные технологии: проектирование и реализация учебных курсов / Лебедева М. Б., Агапонов С. В., Горюнова М. А., Костиков А. Н., Костикова Н. А., Никитина Л. Н., Соколова И. И., Степаненко Е. Б., Фрадкин В. Е., Шилова О. Н. / Под общ. ред. М. Б. Лебедевой. СПб.: БХВ-Петербург, 2010.
4. Кравцова, И. Л., Пинская, М. А. Критериальное оценивание входит в практику отечественной школы // Народное образование. 2012. № 2.

5. Красноборова, А. А. Технология критериального оценивания в логике компетентностного и личностно ориентированного подходов // Начальная школа плюс До и После. — 2010. — № 1.
6. Лебедева, М. Б. Формирующее оценивание: современное понимание // Методические рекомендации по нормам оценивания образовательных результатов по информатике в соответствии с требованиями ФГОС ООО / Сост. Гайсина С. В., Лебедева М. Б., Горюнова М. А. СПб: ГБОУ ДПО ЦПКС СПб «Региональный центр оценки качества образования и информационных технологий», 2005.
7. Мызникова, М. А. Формирующее оценивание на уроках истории. — [Электронный ресурс] — Режим доступа: [http://ya-uchitel.ru/publ/stati/obuchenie\\_v\\_shkole/formirujushhee\\_ocenivanie\\_na\\_urokakh\\_istorii/15-1-0-4476](http://ya-uchitel.ru/publ/stati/obuchenie_v_shkole/formirujushhee_ocenivanie_na_urokakh_istorii/15-1-0-4476)
8. Образовательные стандарты. — [Электронный ресурс] — Режим доступа: <http://76202s011.edusite.ru/r75aa1.html>
9. Пинская, М. А. Формирующее оценивание: оценивание в классе [Текст]: учеб. пособие / М. А. Пинская. — М.: Логос, 2010.
10. Пинская, М. А. Формирующее оценивание: оценивание для обучения. Практическое руководство для учителей. — [Электронный ресурс] / М. А. Пинская. — Режим доступа: <https://docplayer.ru/5230-Formiruyushchee-ocenivanie-ocenivanie-dlya-obucheniya.html>
11. Шакиров, Р.Х. и др. Оценивание учебных достижений школьников [Текст] / Шакиров Р.Х., Буркитова А. А. и др. Б.: «Билим», 2012.
12. Школьная неуспеваемость: причины, психокоррекция, психопрофилактика. Учебное пособие. / Н.П. Локалова. — [Электронный ресурс] — Режим доступа: [http://lib100.com/book/pedagogics/shkolnaya\\_neuspevaemost](http://lib100.com/book/pedagogics/shkolnaya_neuspevaemost)

## **Музыкально-ритмическое занятие в средней группе «Как мы солнышко разбудили». ООД по примерной основной общеобразовательной программе «От рождения до школы», раздел «Музыкальная деятельность», образовательная область «Художественно-эстетическое развитие»**

Купальная Елена Васильевна, музыкальный руководитель  
МАДОУ «Центр развития ребенка — детский сад № 28 «Журавлик» г. Губкина (Белгородская обл.)

Демина Галина Дмитриевна, музыкальный руководитель  
МАДОУ «Центр развития ребёнка — детский сад № 33 «Радуга» г. Губкина (Белгородская обл.)

### **Программное содержание:**

- Реагировать на звучание музыки, создавать настроение;
- Обогащать музыкальные впечатления детей;
- Воспитывать дружеское отношение к сверстникам и любовь к окружающим;
- Познакомить с новыми оздоровительными упражнениями;
- Закреплять упражнения на дыхание и различные виды массажа;
- Самостоятельно соотносить движения с текстом в речевых и музыкальных играх и хороводах;
- Развивать диалогическую речь;
- Самостоятельно и эмоционально исполнять знакомые игры и танцы, узнавая их по вступлению;
- Воспитывать коммуникативные качества.

### **Материалы и оборудование:**

Украшенный зал, ширма и куклы Би-ба-бо (*персонажи, участвующие в занятии*), фигурки ежит — для массажа пальцев и ладоней рук, полоски из картона различной длины (*мостик*), деревянные ложки по количеству детей.

### **Второй музыкальный руководитель играет роли за ширмой.**

#### **Ход занятия:**

*(Дети подходят к музыкальному залу и помогают открыть дверь, выполняя упражнение на дыхание. После глубокого вдоха через нос и задержки дыхания, на выдохе продолжительно произносят: «А-а-ах!». Входят в зал, там полумрак и слышен чей-то плач. Все подходят к ширме и видят плачущего Ежика)*

**Музыкальный руководитель:** Ребята, смотрите — Ежик плачет. Давайте спросим, что случилось? Здравствуй, Ежик! Расскажи, что случилось, от чего ты так горько плачешь?

**Ежик:** Здравствуйте, ребята! Солнышко потерялось, поэтому так темно, а мои малыши — ежата разбежались, потерялись и я не могу их найти. Что теперь делать не знаю?

**Музыкальный руководитель:** Подожди, Ежик, я с ребятами посоветуюсь.

Ребята, как нам помочь Ежику? (*Предложения детей*). Правильно. Нам нужно помочь найти солнышко и разбудить его, и тогда мы сможем найти ежат. Не плачь,

Ежик. Мы с ребятами найдем и разбудим солнышко, тогда твои малыши — ежата обязательно найдутся. А сейчас нам пора отправляться в дорогу. Чтобы быстрее добраться — давайте поскачем как лошадки.

**Дети движутся прямым галопом «Кто лучше скачет» Ломовой**

*(по кругу перед ширмой, в это время на ширме появляется спящий Медвежонок (краешек его спинки)).*

**Музыкальный руководитель:** Ребята, видите, мы солнышко нашли. Давайте Солнышко позовем.

Дети поют (без музыкального сопровождения):

Солнышко! Солнышко! Выгляни в оконышко!

*(Бугорок шевелится и появляется Медвежонок).*

**Медвежонок:** Ну, зачем же так кричать! Я не солнце, я Медведь. А вы что здесь делаете?

**Музыкальный руководитель:** Нам нужно найти и разбудить Солнышко, потому что... *(дети вместе с педагогом рассказывают, что случилось).*

**Медвежонок:** Я бы рад вам помочь. Только я не знаю — где живет солнышко? Зато, наверное, знает мой друг-Зайчонок. У него длинные ножки и за день он везде успевает побывать.

**Музыкальный руководитель:** Скорее подскажи, где нам найти Зайчишку!

**Медвежонок:** Подскажу, только сначала поиграйте со мной.

**Музыкальный руководитель:** Ребята, давайте поиграем с Медвежоном? Согласны?

**Музыкальный руководитель:** Для начала давайте разомнем наши ручки и ножки. Медвежонок и вы, ребята, готовы?

**Массаж ступней ног и рук с проговариванием слов «Шел медведь своей дорогой ...» Картушина.**

**Музыкальный руководитель:** А теперь, медвежонок, прыгай мне на руки, и давайте поиграем.

**Проводится игра с пением «Дети и медведь» Антонова.**

*(после игры Медвежонок возвращается на ширму)*

**Медвежонок:** Вот, спасибо! Давно я так не веселился. Ну, что ж, подскажу, где найти Зайчонка. Вы должны будете пройти по музыкальному мостику, только не ошибитесь. Иначе не на ту тропинку попадете.

**Музыкальный руководитель:** Где этот мостик, о котором говорил Медвежонок?

*(дети замечают полоски различной длины, выложенные на полу).* Да, кажется это он! Что же нам нужно сделать, чтобы попасть к Зайчонку? *(предположения детей)* Правильно! Нужно, чтобы мостик зазвучал. А вот и ложки, которые нам помогут.

**Дети воспроизводят ритмическую формулу — «Музыкальный мостик»**

*(На ширме появляется Зайчонок)*

**Зайчонок:** Это кто ко мне пожаловал?

**Музыкальный руководитель и дети:** Здравствуй. Зайка. Это мы!

*(дети рассказывают, что случилось).* Помогите нам Зайчонок солнышко найти!

**Зайчонок:** Как здорово! Что вы ко мне пришли. Теперь у меня столько друзей! Вы точно хотите со мной дружить?

**Музыкальный руководитель:** Для начала давайте сделаем зарядку для пальчиков.

**Упражнение на развитие мелкой моторики рук «Дружба».**

**Зайчонок:** Ура! Теперь у меня столько друзей! Давайте поскорее пойдем и разбудим Солнышко. Только, чтобы к нему добраться — надо превратиться в петушков. Когда Солнышко услышит, как кричат петушки, оно обязательно проснется.

**Танец «Ку-ка-ре-ку!» инструментальный ансамбль Б. Фрумкина.**

*(из-за ширмы поднимается Солнышко)*

**Музыкальный руководитель:** Зайка, ребята, смотрите, мы Солнышко разбудили!

*(дети рассказывают о своих приключениях и просят солнышко поторопиться).*

**Солнышко:** Спасибо, что разбудили меня. А теперь нам нужно поторопиться. Для этого нужно делать то, что подскажет музыка.

**Музыкально — ритмическое движение «Марш — бег» Александрова.**

*(на ширме рядом с Солнышком появляется Ежиха, в зале включают свет)*

**Музыкальный руководитель:** Ну вот, кажется, пришли. Ежик смотри. Мы с ребятами нашли и разбудили Солнышко. Теперь мы сможем быстро найти твоих Ежат.

*(Дети находят Ежат)*

**Массаж пальцев рук с ежатами-детками.**

Гладила мама-ежиха ежат.

Что за красивые детки лежат.

*(После этого Ежат сажают в корзину и отдают на ширму)*

**Ежик:** Спасибо! Если бы не вы, я ни когда не нашла бы своих малышей!

**Музыкальный руководитель:** Как здорово, что так хорошо все закончилось. Давайте устроим веселье и все вместе потанцуем.

**Парный танец «Веселые каблучки» муз.**

**Т. Тимофеева.**

**Ежик:** За то, что вы помогли мне примите в подарок вот этот горшочек с орехами, которые мы собирали с моими малышами в лесу.

**Музыкальный руководитель:** Спасибо большое за угощение! Ну, что ж, нам пора возвращаться в детский сад. Давайте скажем до свиданья нашим новым друзьям.

**Второй музыкальный руководитель:** Ребята, я вас потеряла. Где вы были?

*(дети рассказывают о своих приключениях).*

Я очень рада, что вы у меня такие взрослые и настоящие помощники.

**Дети под веселую музыку покидают зал.**

## Некоторые особенности речевой компетенции при работе с устными темами по английскому языку

Мазенцева Елена Анатольевна, учитель английского языка  
ГБОУ «СОШ № 14» г. Жигулевска (Самарская обл.)

Процесс обучения иностранного языка подразумевает развитие личностных установок на успешное овладение иностранным языком, а также развитие веры человека в свои способности и возможности, чему должно быть уделено особое внимание в течении всего периода обучения. Основные задачи обучения иностранному языку ставятся не учебные задачи — вспомнить какие-то грамматические правила и правильное использование заученных слов и выражений, а практические, которые необходимы в повседневной жизни и общении: купить билет в аэропорту или на вокзале, заказать гостиницу, купить сувенир в магазине, обсудить погоду или важную проблему с собеседником, найти необходимые аргументы. Таким образом, язык является средством для достижения главной цели — развитие коммуникативной компетенции. На занятиях возможно использование полной импровизации учащихся, говорить можно любыми словами, а также использовать язык жестов и тела, лишь бы добиться нужного уровня понимания. Наличие практической цели — сделать что-то пользуясь языком — обеспечивает спонтанное перерождение и развитие свободной речи «от себя». Что и стараются использовать ученики средней школы (ученики 5–6 классов).

Обучение всем языковым формам необходимо строить, используя сенсорные системы восприятия. Важно рисовать, представлять, проговаривать, петь, слушать мелодию речи, действовать, играть заниматься драматизацией. Особенно полезно произносить иностранные слова, искать идентичное звучание в родном языке, а работая с глагольным рядом можно показать движение соответствующим действием. (например: to write — писать, to go — идти, ходить). Целесообразно постоянно создавать смысловые ситуации, в которых специально объединены лексика и разговорные паттерны вокруг одной ключевой темы. Обучение необходимо строить с учетом перераспределения фокусов произвольного и произвольного внимания. Для этого можно смешать цель обучения в контексте игровой или сенсорной деятельности. Необходимо создать условия для изучения познавательных стратегий, их развития и обмена.

На начальном этапе обучения иностранному языку полезно следовать микростратегия, например: слышать слово, но слушать музыку; видеть предмет, но смотреть телевизор, испытывать эмоции или испытывать жажду; чувствовать холод или чувствовать страх. Особенно важную роль играют упражнения, направленные на создание внутренних образов иностранных слов, развитие слушания внутренней мелодии слова и интонирования фраз и предложений. На первых этапах обучения иностранному

языку учащиеся, слушая иностранную речь, мыслят на родном языке, а затем подбирают аналог на иностранном языке. Особенно это прослеживается, когда идет работа на уроке с различными видами письменных заданий (сочинений или изложения, либо работа с текстами на аудирование) сначала составляется текст содержания на русском языке, а потом перевод на английский язык. В этих случаях теряются литературные и стилистические обороты языка. Превалирует перевод и обработка предложений русскоязычного варианта. При работе с кадетским классом по учебнику «Spotlight» в резервные уроки брался материал для устной разговорной темы: «История зарождения кадетского движения в России». Различные лексико-грамматические темы и синтаксические конструкции легко совмещаются с различными разговорными ситуациями. Поэтому целесообразнее вводить новую лексику или грамматический материал через речевые ситуации. Так и было сделано с темами по резервным урокам «История зарождения кадетского движения в России» грамматическая тема к этой разговорной теме повторение и отработка правильных и неправильных глаголов для группы Simple Past, отрабатывались специальные вопросы в прошедшем времени, построение вопросительных и отрицательных предложений в группе прошедшего времени. Сначала отрабатывалась лексика по теме и вводились такие слова: to be appeared: to be formed: the first naval corps: by the degree of.

Речевая воображаемая ситуация может разыгрываться неоднократно на занятиях, стимулируя различные реакции учеников. Естественная ситуация в жизни, и тем более реакция на нее, практически не повторяется. Учебно-речевые ситуации, как один из стимулов речевой деятельности учеников все чаще находят свое применение в преподавании иностранного языка в связи с тем, что они ставят учеников в условия, однотипные с естественными, стимулирующими подобные речевые ситуации и реакцию учеников. Высказывание учеников по ситуациям приближены к естественному акту общения. При этом неподготовленное высказывание является управляемым процессом, т.к. создавая воображаемую ситуацию учитель «прогнозирует» возможную речевую ситуацию или монологическое высказывание. Так, например, при изучении данной разговорной темы после обработки текста и усвоение необходимой лексики ученикам можно предложить задания типа:

1. Что вы знаете о кадетском движении в Самарском регионе с исторической точки зрения?
2. Почему Вы выбрали обучение в кадетском классе? или задания:

1. Составить видеопрезентацию по теме «Наш кадетский класс».

2. Написать эссе на тему: «Кадетство 21 века».

Данный вид заданий стимулирует употребление изучаемого материала не только в устной речевой деятельности, но и письменное высказывание по определенным структурам содержания высказываний. Процесс языкового оформления замысла и устного и письменного высказываний должен быть полностью автоматизирован.

Стимулируя речевую реакцию и письменное высказывание учеников развивается мышление, будят воображение, учат их выражать свои мысли на английском языке, что способствует формированию самостоятельной умственной деятельности ребенка. Обучение в связи с заданной ситуацией способствует формированию устойчивых и действенных познавательных процессов. Также формируются навыки последовательного изложения событий для высказывания и их логического высказывания. Немаловажное место отводится и учителю в «приспособлении реальных ситуаций к лингвистическим нуждам». Задания должны развивать навыки и умения использовать изученный лексико-грамматический материал. Задания должны быть подобраны таким образом, чтобы они обеспечивали перенос различных компетенций в новые условия изученного материала или его закрепления, что способствует произвольному запоминанию языкового материала.

Необходимо учитывать возрастные способности особенности обучаемых, так и социально-психологический уровень аудитории. В связи с этим речевые ситуации и разыгрываемые диалоги, монологические высказывания должны быть естественными и подобранными для реального процесса коммуникации. Деятельность учеников при этом должно быть организована таким образом, чтобы, приступая к выполнению заданий, ученик обладал достаточным объемом знаний на родном языке по данному заданию, а также знаний лексического и грамматического материала, чтобы ему было интересно и он испытывал желание высказаться. Поэтому на уроках в кадетском классе мы сначала работали по 2–3 предложениям на русском языке, смотрели презентации по данной теме, работали с ключевыми словами, и только потом брали всю тему по разговорной практике (объем данной разговорной темы был 6–8 предложений для 6 класса), но большинство учеников справились с устной разговорной темой. Кому-то было тяжело отвечать всю тему целиком, даже после ее отработки, были предложены специальные вопросы по данной теме, ответы были в большей степени удовлетворительные.

Точно таким же образом, отработывалась тема: «МЧС — Самарского региона: история и сегодняшний день». Но теперь, ученики сами готовили небольшие сообщения или презентации сначала на русском, отбирали материал все вместе на уроках английского языка, а потом переводили на английский и работа проводилась с тем же лексическим и грамматическим материалом, который соответствует календарно-тематическому планированию. По данной теме завершающий этап был следующим: на

интерактивную доску выводился слайд, и ученики должны были написать глаголы (2–3) по данному слайду и составить предложение (либо в группе простого прошедшего времени, либо в группе простого настоящего времени). При разработке таких ситуаций или высказываний возникает потребность ученика высказать свои мысли.

На основании анализа практики обучения неподготовленного высказывания выяснилось, что полученных навыков владения языковым материалом недостаточно для свободного выражения своих мыслей. Возникает необходимость в выборе таких заданий, которые способствовали бы порождению полноценного высказывания и с точки зрения лексики и грамматики. Ситуации, являясь одним из компонентов ролевой или деловой игры или подготовки проектных заданий, выступают в качестве способа ее организации. Ситуация или подготовленное высказывание должны быть максимально понятными и доступными, для этого необходимо определить речевую задачу т.е. разрабатывается план, в соответствии с которым ученик будет готовить высказывание или сообщение, четко определить уровень высказывания для каждого ученика, в процесс общения должен быть вовлечен каждый ученик. Очень помогает в такой самостоятельной и классной работе словники, в которых имеются необходимые конструкции и слова и выражения для общения. При создании необходимых ситуации особенно при подготовке спонтанной речи необходимо использовать различные средства наглядности: слайды, презентации, макеты и, использование метапредметных связей, мобильную технику и даже «погуглить», а также жизненный опыт ученика.

Все это дает возможность формировать мотивацию к речевой деятельности на иностранном языке на любом этапе обучения: воспитываются навыки группового общения, работа в группах, поднимается самооценка полученных знаний, что немаловажно с требованиями ФГОС. Любой устный текст или высказывание характеризуется коммуникативно-информационной неоднородностью, разноплановостью составляющих его элементов и это дает возможность говорить о некоторых коммуникативных разновидностях речевых произведений учащихся. Что касается коммуникативной части высказываний, ученики могут пользоваться речевыми элементами и сегментами текста, с которым они работали. Если отработывается диалогическое высказывание, где могут быть использованы восклицания, междометия. И другие речевые элементы, служащие для выражения непосредственных ощущений, выражающие душевное состояние коммуникантов, их удивление и даже раздражение. Эмоционально-реактивная окраска высказываний весьма значительно, особенно у младших и средних школьников, старшие относятся к данной проблеме более выдержано и спокойно. Эмоциональные высказывания показывают реакцию слушателя на ту или иную информацию, полученную им в речевой или неречевой форме. Знание таких выражений может быть использовано и в письменных ответах, и в разделе «Говорение» при подготовке к ОГЭ или ЕГЭ.

1. Языковое общение не происходит в социальном вакууме. Участники по коммуникации всегда находятся в конкретных отношениях, накладывающих на само общение определенный отпечаток. Язык является не только средством передачи информации, но и регулятором человеческих отношений. В речи проявляется социальная связь отдельных индивидуумов между собой, и их связь с обществом в целом. Как отмечал Э. Сепир «Язык представляет собой нечто большее, чем простая техника общения». К сигналам социального общения могут относиться следующие виды: 1. Формулы вежливости. Вежливость, учтивость, выражение благодарности, проявляемые в процессе общения, имеют соответствующие «знаки» в плане выражения, например: Good day! Hello! Thank you! Excuse me! Sorry! Совершенно очевидно, что эти слова не несут какой-либо фактической информации. Они не являются выразителями чувств по отношению к друг другу: высокая частотность этих слов девальвировала их первоначальное значение, которое в них было заключено.

2. Индикаторы формального общения. Может случиться, что один из собеседников не желает высказать

своего мнения или участвовать в разговоре, но правила приличия не позволяют ему прекратить беседу. В таких случаях коммуникация поддерживается формально, хотя одна из сторон в ней не участвует.

3. Сегменты фактического общения. В этом случае, язык служит инструментом установления социальной связи между людьми. В этом случае можно использовать такие фразы как: What a good day today! How are you? в этих случаях говорящие не преследуют цель сообщить друг другу какую-то информацию. Фактическое общение как определенный тип речевой компетенции может составлять лишь часть некоторого коммуникативного акта, но может и совмещаться с ним.

Выполнение устной коммуникацией социальной функции обеспечивается определенной системой социально-речевых правил, традиций, обычаев и привычек, которыми владеют все коммуниканты в данном языковом коллективе. Следовательно, усваивая иноязычную речь, обучающиеся должны в необходимой мере овладеть техникой социального общения на данном языке.

Литература:

1. Гальскова Н. Д. Современная методика обучения иностранным языкам: пособие для учителей. — М.: АРКТИ, 2010. — 136 стр.
2. Телицина Т. Н. Использование компьютерных программ на уроках английского языка. ИЯШ, № 2002.
3. Ирисханова К. М. Стрелкова П. В. Европейский языковой портфель для России. — М.: Московский государственный университет, 2015 г
4. Harmer Jeremy. The practice of English Language Teaching. — Pearson Longman, 2016.

## Развитие математических представлений у дошкольников

Смолянова Татьяна Львовна, старший воспитатель  
МБДОУ «ЦРР — детский сад № 172» г. Воронеж

*Статья посвящена проблеме развития математических представлений у дошкольников. Рассмотрены современные требования в соответствии с федеральным государственным образовательным стандартом дошкольного образования к математической подготовке дошкольников. Дается сравнительный анализ реализации программы по развитию математических представлений у дошкольников в контрольной и исследуемой группе. Указаны условия оптимального математического развития детей дошкольного возраста, на основе деятельностного и интегративного подходов.*

**Ключевые слова:** математическое представление у дошкольников; познавательные процессы; эксперимент; математические задачи.

**В**ведение. Развитие математических представлений у детей дошкольного возраста на ознакомительном уровне имеет большую ценность для интенсивного интеллектуального их развития. Источником познания дошкольника является чувственный опыт, диапазон которого зависит от того, насколько хорошо ребенок владеет суммой специальных действий, влияющих на восприятие и мышление. Развитие математических представлений является мощным средством интеллектуального развития дошкольника, его познавательных способностей.

Актуальность исследования на педагогическом уровне вызвана реформированием дошкольного образования на основе взаимодействия рациональной и когнитивной составляющих новой образовательной концепции, которая характеризуется смещением акцентов с социального заказа и требований науки на самореализацию личности ребенка.

Посредством развития математических представлений у дошкольников закладываются предпосылки успешной учебной адаптации.

Исследованию возможностей детей дошкольного возраста, их возрастных особенностей посвятили свои научные труды А.В. Брушлинский, Л.С. Выготский, И.В. Дубровина, А.Н. Колмогоров, В.В. Давыдов, Ю.М. Колягин, С.Л. Рубинштейн и др.

Ими отмечены такие особенности мыслительного процесса у средних и старших дошкольников как гибкость мышления, критичность мышления, умение искать неординарные способы решения познавательной проблемы.

Среди ученых педагогов, которые исследовали и разрабатывали методологию обучения математическим навыкам дошкольников, можно назвать Т.И. Ерофееву [3], А. Белошистую, Н.В. Ломову, З.А. Грачеву, М.А. Габову [2], Махину Н.С. [4] и др.

Развитие математических представлений дошкольников не может быть рассмотрено в отрыве от исследования основных тенденций развития психических познавательных процессов. Поэтому основными ориентирами в решении актуальных проблем развития математических представлений дошкольников являются труды Я.А. Коменского, И.Г. Песталотци, К.Д. Ушинского, Ф. Фребеля и др.

В соответствии с Федеральным государственным стандартом дошкольного образования содержание образовательной деятельности должно обеспечивать развитие первичных представлений детей о свойствах и отношениях объектов окружающего мира, т.е. сформировать картину Мира. При этом центральное место отводится обогащению сенсорного опыта детей путем ознакомления с цветовой гаммой, величиной, формой, пространством и обучение строится по принципу постепенного движения от конкретному к абстрактному, от чувственного познания у логическому, от практического к теоретическому.

Анализируя исследования В.В. Давыдова, А.В. Запорожца, делаем вывод, что дошкольный возраст самоценен

тем, что он позволяет ребенку осуществлять разные виды свободной деятельности, проявлять инициативу. Развивающие и образовательные задачи в дошкольном возрасте должны решаться в игровой форме, опосредованным образом. Доказано, что такой подход позволяет избежать значительных проблем в будущем школьном обучении детей [5, с. 23].

Целью исследование явилось создание педагогических условий для развития математических представлений у дошкольников.

Задачи исследования:

1. Разработка программы для развития математических представлений у дошкольников;
2. Реализация программы Развития математических представлений у дошкольников в средней и в старшей группе дошкольной образовательной организации;
3. Провести сравнительный анализ математических представлений у детей в контрольной и эмпирической группе.

#### Методика исследования и испытуемые

В исследовании приняли участие дошкольники двух старших и двух средних групп МБДОУ «ЦРР — детский сад № 172» города Воронежа. Разработанную программу развития математических представлений у дошкольников использовали в эмпирических группах. В контрольных группах был проведен мониторинговый срез математических представлений.

Для развития математических представлений у дошкольников воспитателями исследуемых групп были подготовлены математические задания для обучения детей в игровой форме. Например, стихи известных поэтов использовались для построения математической задачи. Некоторые из них.

Средняя группа	Старшая группа
Из-за леса, из-за гор Едет дедушка Егор: Сам на лошадке, Жена на коровке... <i>Вопрос:</i> сколько ног шагало по земле? <i>Ответ:</i> 8 ног.	Лиса по лесу ходила, Громким голосом вопила. Лиса лычки драла, Лиса лапотки плела: Мужу — двое, себе — трое... <i>Вопрос:</i> сколько пар лаптей сплела лиса? А сколько штук? <i>Ответ:</i> 5 пар, 10 штук.
У Аленки в гостях Два цыпленка в лаптях, Петушок в сапожках, Курочка в сережках, Селезень в кафтане, Утка в сарафане, А корова в юбке, В теплом полушубке. <i>Вопрос:</i> сколько всего гостей было у Аленки. <i>Ответ:</i> 7 гостей	Дедушка Ежок, Не ходи на бережок Там растаял снежок, Заливает лужок. Ты промочишь ножки, Красные сапожки. <i>Вопрос:</i> сколько сапожек может промочить дедушка Ежок? <i>Ответ:</i> 4 сапога.



Средняя группа	Старшая группа
<p>Жили у бабуси Два веселых гуся... <i>Вопрос:</i> сколько крыльев было у гусей? Сколько хвостов? <i>Ответ:</i> 4 крыла, 2 хвоста.</p>	<p>Ехали медведи На велосипеде... <i>Вопрос:</i> сколько ехало медведей? <i>Ответ:</i> не известно, в стихах о количестве медведей ничего не сказано</p>
<p>Потеряли котятки На дороге перчатки И в слезах прибежали домой. <i>Вопрос:</i> сколько перчаток потеряли котятка? <i>Ответ:</i> неизвестно, т.к. не названо количество котят.</p>	<p>Дама сдавала в багаж: Диван, чемодан, саквояж, Картину, корзину, картонку И маленькую собачонку. <i>Вопрос:</i> сколько вещей дама сдавала в багаж? <i>Ответ:</i> 6 вещей (1 животное).</p>
<p><i>Задача на развитие логического мышления</i> Дети играли в одних трусиках и майках. Вдруг пошел сильный снег. Но дети не замерзли и не промокли. Почему? <i>Ответ:</i> дети играли в комнате.</p>	<p><i>Задача на развитие логического мышления</i> По морю плыли две подводные лодки и вдруг они ушли на дно. Сколько подводных лодок было в море? <i>Ответ:</i> 2 подводные лодки, только они ушли на дно.</p>
<p><i>Развитие математических представлений и усиление концентрации слухового внимания.</i> Даны три числа 1; 2; 1. От второго числа вычли третье число и прибавили к разности первое число. <i>Вопрос.</i> Назовите сумму. <i>Ответ.</i> 2</p>	<p><i>Развитие математических представлений и усиление концентрации слухового внимания.</i> Назовите первую букву первого весеннего месяца и вторую букву в слове МАМА <i>Ответ:</i> М; А,</p>

Программа по развитию математических представлений дошкольников содержит методические разработки, направленные на коррекцию и развитие познавательных процессов. Дошкольники с интересом решают лабиринты, картинки «Нелепицы», корректурную пробу «Вычеркни цифру», интерактивные игры «Чего не стало», «Что прибавилось», «Занимательная геометрия», «Считалочка», «Приключения сказочных героев в стране »Математика» и др.

Проведенный эксперимент показал, что систематические занятия по программе развития математических представлений дают хорошие образовательные результаты. Дошкольники средней и старшей группы, которые приняли участие в эксперименте, меньше допускали ошибок при решении контрольных задач. Они быстрее ориентировались в задачах, где требуется логическое и критическое мышление, безошибочно выполняли задачи с условием в косвенной форме, решали головоломки и анаграммы, соответствующие возрастным данным.

Тренируя слуховую память, внимание, восприятие, воспитатель развивает математическое представление. Слуховая память у детей, принявших участие в эксперименте, развита на уровне выше среднего и высоком.

Отмечено, что дети, занимающиеся по программе развития математического представления более успешны в подвижных играх, более сообразительные и ловкие на физкультурно-оздоровительных занятиях с инструктором по физической культуре.

Таким образом, процесс развития математических представлений определяется следующими закономерностями: зависимость проектирования от успешности отражения всех компонентов математического образования; зависимость программы от учета адаптационной функции развития математических представлений.

Из закономерностей процесса планирования и реализации программы развития математических представлений вытекают принципы проектирования математического образования дошкольников, предусмотренного ФГОС ДО: учет этапов развития мышления дошкольников; учет возрастных особенностей; взаимосвязь игровой и познавательной деятельности; учет адекватности и адаптивности программы развития математических представлений дошкольников; преемственность детский сад — школа.

Разработанная программа и предложенная методология ее реализации позволили создать проект математического образования дошкольников. Для этого разработано методическое обеспечение, включающее учебные и методические пособия, примерное содержание мультимедийного обучающего материала, материальное оснащение на прогулочных площадках и в группах образовательной организации.

Анализ результатов экспериментальной работы, качественные и количественные методы диагностики и статистический метод обработки результатов подтвердили эффективность предлагаемой программы развития математических представлений дошкольников.

## Литература:

1. Вербенец, А. М. Моделирование как средство познания свойств и отношений предметов детьми среднего дошкольного возраста (на математическом содержании) [Текст]: дис.. канд. пед. наук / А. М. Вербенец. — СПб, 2001. — 209 с.
2. Габова М. А. Математическое развитие детей дошкольного возраста: теория и технологии. [Текст] / — М.: Директ-Медиа, — 2014, 534 с.
3. Ерофеева Т. И. Математика для дошкольников. [Текст] / Книга для воспитателя детского сада. / Т. И. Ерофеева, Л. Н. Павлова, В. П. Новикова. — М.; Просвещение, 1992. — 191 с.
4. Махина Н. С. Формирование исторических представлений младших школьников о родном крае средствами краеведения. [Текст] / дисс...к.п.н., 2010 г, — 231 с.
5. Михайлова З. А., Полякова М. Н., Непомнящая Р. Л., Вербенец А. М. Математическое развитие дошкольников. [Текст] /: СПб., 1998, 184 с.

## ФИЛОЛОГИЯ

### Исследование национально-культурной семантики фразеологизмов и их роли в развитии культуры речи учащихся

Анвархуджаева Шохсанам, студент  
Ферганский государственный университет (Узбекистан)

*В данной статье рассматривается национально-культурная семантика фразеологизмов и их роль в развитии культуры речи учащейся молодёжи.*

**Ключевые слова:** фразеологизмы, лингвострановедение, национально-культурная семантика, фразеологические обороты, специфика, национальное своеобразие, реалия, фоновая лексика.

*In given article is considered the national-cultural semantics of phraseological units and their role in development of speech of studying youth*

**Key words:** phraseological units, ingvoregional geography, national-cultural semantics, set phrases, specificity, a national originality, a reality, background lexicon.

Развитие культуры речи немислимо без изучения фразеологии, знание которой развивает способность наиболее ярко и образно выражать свои мысли. Особенно-стью фразеологических единиц является «переносное» значение. Они содержат в себе внутренний образ, выявление которого является основным условием понимания переносного значения фразеологических единиц.

«Национальное своеобразие вербализации внеязыковой действительности, или национально-культурная семантика, — по мнению Е. М. Верещагина и В. Г. Костомарова, — присуще абсолютно всем единицам языка», но «более яркое воплощение она находит в строевых единицах — словах и фразеологических оборотах» [1, 59].

В дальнейшем нам предстоит показать, что фразеологические единицы не лишены национально-культурной семантики, именно они играют большую роль в развитии культуры речи учащихся.

Коренные сдвиги, которые произошли в общественно-политической, экономической и культурной жизни привели к серьёзному обновлению лексической системы узбекского языка, в том числе и фразеологической.

Одним из этапов описания фразеологизмов с точки зрения лингвострановедения является: обсуждение фразеологизма с точки зрения его связи с национальной культурой народа, т.е. как носителя культуры. Далее исследуемые фразеологические единицы характеризуются как источники национально-культурной информации. Необходимо также показать лингвострановедческую направленность фразеологических единиц: выявление на-

ционально-культурной семантики фразеологизмов и их особенностей, анализ фоновых фразеологизмов как источников национально-культурной информации. Считаем, что перед тем как рассмотреть фразеологизмы с лингвострановедческой точки зрения, важно сделать краткий исторический экскурс.

В своих научных трудах В. В. Виноградов сформулировал свое учение о фразеологических единицах в русском языке и распределил их по семантическим группам. Это было шагом вперед для этого времени и способствовало появлению множества работ по синонимии фразеологии разных языков [3].

Фразеология включалась в лексикологию на правах одного из ее разделов. Однако многие лингвисты пришли к убеждению, что фразеология является самостоятельной лингвистической дисциплиной. Необходимо подчеркнуть, что многие лингвисты не поддерживали данную точку зрения. Даже такой выдающийся лингвист как А. И. Смирницкий не безоговорочно поддерживал фразеологию как лингвистическую единицу. «И хотя изучением фразеологической сочетаемости занимается специальная наука — фразеология, являющаяся разделом лексикологии, фразеологическая сочетаемость должна обязательно учитываться при изучении синтаксического строя языка» [2].

Много интересных мыслей содержится в книге В. Л. Архангельского «Устойчивые фразы в современном русском языке», в которой он отмечает, что проявлением системности фразеологии являются следующие свойства: традиционность системы, множественность фразеологи-

ческих единиц, организованная совокупность постоянных комбинаций словесных законов и т.д. [5].

Термин фразеология применяется не только как название научной дисциплины. Он обозначает также: 1) совокупность (систему) фразеологических оборотов какого-либо языка (ср.: фразеология русского языка, фразеология узбекского языка); 2) совокупность (систему) фразеологических оборотов какого-либо произведения или всех произведений какого-либо писателя (ср.: фразеология романа «Война и мир», фразеология Мухаммада Юсуфа и др.); 3) в разговорно-бытовой речи — набор бессодержательных фраз. В связи с этим можно утверждать, что фразеологизмы содержат в своей семантике национально-культурный компонент.

Во фразеологии и лексике запечатлён богатый исторический опыт народа, в них отражены все его жизненные проблемы, представления, связанные с трудовой деятельностью, с ремеслом, бытом и культурой людей, радости и горести, победы и поражения, обряды и привычки, мечты, надежды и многое другое.

Фразеология представляет собой универсальное явление, свойственное всем языкам мира. Есть много работ, посвященных исследованию не только национальных, но интернациональных общеязыковых свойств фразеологии, в которых рассмотрены качества фразеологии любого

языка как ее имманентного состава. Поскольку понятие «фразеологизм» неоднозначно определяется в современной теории фразеологии, то нами привлекался для исследования только тот языковой материал, принадлежность которого к фразеологическим оборотам признается лингвистами всех школ и направлений. Фразеологический образ чаще всего сохраняет национальную специфику фразеологизмов, поскольку он очень часто опирается на реалии, известные только одному народу. Представителю другой нации, который не обладает фоновыми знаниями, весьма трудно догадаться о значении фразеологизма.

В практике обучения русскому языку учащихся профессиональных колледжей, лицеев и школ используются разные фразеологические обороты. Считаем, что в учебно-воспитательном процессе важно следовать определённой системе работы с фразеологизмами и показать их роль в коммуникации.

В связи с этим можно сделать соответствующие выводы: национально-культурную семантику надо искать преимущественно у слов, фразеологизмов и афоризмов. Таким образом, важно, на наш взгляд, широко использовать фразеологический фонд языков на уроках (занятиях) узбекского и русского языков в целях развития речевой культуры учащейся молодёжи, а также для приобщения учащихся к реалиям страны изучаемого языка.

#### Литература:

1. Верещагин Е. М., Костомаров В. Г. Лингвострановедческая теория слова. — Москва, 1980.
2. Тиллябаева Л. Р. Очерки истории грамматических учений. — Фергана, 2008.
3. Амосова Н. Н. Концепция академика В. В. Виноградова. — Москва, 1998.
4. Виноградов В. В. Русский язык. Фразеология. — Москва, 1975.
5. Архангельский В. Л. Устойчивые фразы в современном русском языке. — Москва, 2006.

## The Theatre of the Absurd in Sam Shepard's Early Plays

Baishева Diana Leonidovna, teacher  
Uzbek State World Languages University

*The article is dedicated to some specific features of the phenomenon of the theatre of absurd in early plays of Sam Shepard.*

**Keywords:** Absurd, repetition, language devaluation, Sam Shepard, drama

In the 1950s a new kind of drama was developing in Europe. Eugene Ionesco's *The Bald Soprano* (1950), Samuel Beckett's *Waiting for Godot* (1952), and Jean Genet's *The Balcony* (1956) all shared characteristics that radically were different from conventional drama. In his groundbreaking book «*The Theatre of the Absurd*» Martin Esslin claims that the dramatic methods used by this new group of dramatists can be judged by the standards of the Theatre of the Absurd since they radically changed essential elements of drama such as plot, character, and dialogue.

Theatre of the Absurd is an expression, which lends itself to interpretation. Although according to Oxford Dictionary the word absurd means originally in Latin «out of harmony», the word absurd is not used in this connotation when referring to it as a style of theatre. In an essay on Kafka, Ionesco defines his understanding of the term as follows: «Absurd is that which is devoid of purpose... Cut off from religious, metaphysical, and transcendental roots, man is lost, all his actions become senseless, absurd, useless» (Esslin 23).

The term was given by Martin Esslin in his book *The Theatre of the Absurd*, which was published in 1961. The playwrights of the Theater of the Absurd engaged in creating plays which revealed the conditions of human beings' existence in modern society. This type of plays presents the philosophy of the French philosopher Albert Camus. Camus wrote in his essay *The Myth of Sisyphus* about the meaninglessness of the human condition and that the world must be seen as absurd since it is not possible to explain the universe in a fully satisfying way. As an effort to make man aware of his conditions and realities of life, dramatists have reflected their anguished vision of the universe. By expressing life as meaningless, unrealistic and illogical, absurdist hope to shock man out of an existence that has become trite. Therefore, the Theatre of the Absurd is intent on making its audience aware of man's position in the universe by forcing the observer to make sense out of what appears to be senseless. Though Theatre of the Absurd may be seen as nonsense, they have "Most of the something to say and can be understood" (Esslin 21) The playwright's vision of the world is to communicate a total sense of being and present a truer picture of reality itself, through dialogue and action. As Martin Esslin wrote *The Theatre of the Absurd is the true theatre of our time.* (Esslin, 6)

In the Theater of the Absurd, multiple features are used to express tragic theme with a comic form. In the Theatre of the Absurd the real content of the play lies in the action. Language may be discarded altogether. Here the movement of objects alone carries the dramatic action, the language has become purely incidental, less important than the contribution of the property department. In this, the Theatre of the Absurd also reveals its anti-literary character, its endeavor to link up with the pre-literary strata of stage history: the circus, the performances of itinerant jugglers and mountebanks, the music hall, fairground barkers, acrobats, and also the robust world of the silent film. Ionesco, in particular, clearly owes a great deal to Chaplin, Buster Keaton, the Keystone Cops, Laurel and Hardy, and the Marx Brothers.

In the Theaters of the Absurd, the characters always have inconstant words, capricious behavior and odd ideas in their minds. The plots of many absurdist plays present characters in interdependent pairs and one character may even be clearly dominant and torture the passive character. Being devoid of purpose and being lost in the world is common for the most characters in the theatre of the absurd. Therefore, the characters of absurdist plays seem isolated. They rarely seem to be able to communicate their thoughts and all their attempts to do so usually fail. The characters are not motivated, they do not seek to change the world or make it better. The characters find themselves in fantastic and often unreal situations in which the characters struggle with their place in the world. There is no real description of a characters' adventure nor there is a moral dilemma which is resolved. The situation is simply happening and the characters are left helpless.

Sam Shepard has gained a reputation as one of America's foremost living playwrights. In over forty plays, Shepard has

broken down traditional notions of dramaturgy in combining both modernist notions of the absurd and familiar icons from the American cultural landscape with an energy tinged by anarchy and violence. As a postmodern playwright Sam Shepard writes in a way very much indebted to absurd playwrights, such as Samuel Beckett and Eugene Ionesco. For absurdist playwrights, language reflects predicaments of our modern age. Since corruption, distortion and fragmentation are what shape our true nature and identity, it becomes almost impossible for all these problems not to cover the language as well as our culture. Sam Shepard is an experimental playwright who likes to reflect this absurd situation of mankind on stage.

One characteristic of postmodern literature in general, is a focus on the instability of meaning and the inadequacy of language to completely and accurately represent truth, along with an irony and playfulness in the treatment of linguistic constructs. In other words, there is a questioning of language as a medium of perception and communication. Language can name the pain but it can't be the pain; language cannot reach the actual individual feeling. Language is not strong enough to convey the intense emotion. In postmodern poetics, there is a paradigmatic shift from the idea that language is transparent to the disclosure of its physicality, its intimacy, its obdurate persistence, and its paradoxical fragility. Thus, language is an insufficient means for transforming the ideas that exist in one's mind. The aim of the present chapter would be to present the ways in which the dramatic language of Sam Shepard, as a postmodern drama, demonstrates inadequacy of language in communication. In order to reach this goal, however, a number of his early dramas will be brought under scrutiny with regard to their language and style from the postmodern point of view. The setting of *The Tooth of Crime* (1972) is a barren stage on which there is only a silver studded black chair which gives an evil appearance. The play tells the duel or an absurd word battle between an aging superstar, Hoss and the young Crow. This is an elusive battle and its rules are confusing. A 'game' is mentioned in the play, and seemingly this is a death game. Charles Morowitz, the director of *The Tooth of Crime*, talks about the language Shepard applies in the play: «It utilized an invented language derived from several American idioms which included pop, underworld slang, sports jargon, and that ever-changing vernacular that musicians continually keep alive amongst themselves and which gradually filters into the national tongue» (qtd. in Shewey, 1997: 81). The experts agree that since the play includes American peculiarities, it is hard to understand outside America, as it was put on stage in England. Morowitz tells about its London production: «The play has been largely uncomprehended in London. But the play is as American as rolled joints of faded Levis. It not only belongs in America, it actually looks exotic and unreal in England» (qtd. in Shewey, 1997: 85). Not only the language the characters use but also the identity of them are shattered and fragmented. And naturally they «cannot communicate through the inadequate language which cannot wholly transform the inner fragmented self of them» (Mehrabi, 2012: 135)

The plays of Sam Shepard have always been concerned with the problem of identity crisis of the modern man. Shepard's dramatic universe is a complicated and largely unhappy place where characters suffer extraordinary anxiety due to the instability and inauthenticity of the world which surrounds them. In short, they are on guard against lies fed to them by the media. Shepard and many of his characters endeavor to defend themselves against the weight of the past and the anxiety of the present by searching out a deeper, more essential origin (or origins) through which to establish a viable identity. The characters that he brings on stage are depicted as fragmented selves who cannot thoroughly communicate their inner selves through language, which in a postmodern sense proves to be an inadequate means of communication. In a postmodern traditional way of thinking, a person's sense of identity is a composite constructed by the forces of the surrounding culture. Individual consciousness a vague, «decentered» collection of unconscious and conscious beliefs, knowledge, and intuitions about oneself and the world is malleable and arrived at through interaction with the surrounding culture. Postmodernism then, in stark contrast to modernism, is about the dissolving of the self. From the postmodernist perspective, we should not think of ourselves as unique, unified, self-conscious, autonomous persons. Such could be viewed in a number of his plays, including his early play concerning the broken life of two rock stars; *Tooth of the Crime*, and his later play called *True West*, which designates the fragmented life story, as well as the pains resulting from lack of communication between two typically American brothers. The present article is an attempt to demonstrate the inadequacy of language as a means of communicating the inner selves of the characters in the two plays of Sam Shepard; *True West* and *Tooth of the Crime*. Therefore, first an attempt will be made to define the postmodern fragmented identity as the basis for the lack of communication in the plays. After the fragmented identity of the characters is discussed, the inadequacy of language is demonstrated in the dialogues between the rock stars and the brothers.

Most of the plays of the American playwright Sam Shepard are basically concerned with the problem of identity. From his early experimental plays like *Suicide in B Flat*, or *Mad Dog Blues* up to his later more realistic plays, the prominent themes of his plays are identity crisis as well as the regeneration of American Western myths. However, his later plays known as family plays mostly deal with the realistic depiction of the situation of normal American family life, and the effect of family in the formation of one's identity. Quite a large number of critics have accounted the importance of Sam Shepard with regard to his new way of dramaturgy. As Shepard is liable to fall into the category of postmodern dramatist, it is possible to acknowledge the concept of language in his plays, and the way that language functions, or fails to function, in the realm of communication, as postmodern characteristics. This specific sort of treatment with the identity or individuality of the characters as displayed in the plays of Sam Shepard is one of the basic ways of postmodernism in

his theatre. As was stated earlier, the postmodern man bears a split self which is characterized by his searching for roots, the history which is long far gone. The sense of being lost from history is also a reason related to the effect of the society in the shaping of the split self in the pair characters of Sam Shepard's plays. The characters are depicted as being trapped in the web of the west which has exerted a lot of influences upon them, as it is manifested in their double, split self. The two brothers in Shepard's *True West* provide the best examples of the problematic dual identity of the postmodern era. Lee and Austin represent two kinds of ways that the modern man behaves; Austin tries to cling to the past by having the eagerness of going to the desert with his brother and he shows his nostalgia and eagerness to get back to the family roots, but he fails. Lee is the other type who is ready to encounter the free land. It is evident, thus, that the dramatic characters in the plays of Sam Shepard demonstrate a strong sense of being lost from history and the past which is no more the cohesive war, basically as a result of war. The search for identity, has long been of primary importance to Shepard, and is evident in the way the two brothers, Austin and Lee in his *True West*, the two rock stars in *the Tooth of the Crime* and Eddie and May in *Fool For Love* are lost in their sense for history. Bottom (1998, p. 191) states; Austin and Lee, May and Eddie; are bound together in dualistic, complementary pairs, each character appears to represent one side of a double headed coin. Yet as ever in Shepard's work, duality leads not to a healthy balance, but to perpetual division. These pairings are both interdependent and self destructive, caught in an impossible bind of mutual incompatibility. In addition to the two brothers in Shepard's *True West*, the character of Crow in his *Tooth of the Crime* is also postmodern in the way he has no definite sense of past or that of history. Moreover, the two Rock Stars who are the central characters of his *Tooth of the Crime* both seem conflicted with regard to their history, as it is evident in the refrain between the two «... here's another illusion to add to your confusion... ». This line does not belong to a specific scene of the play; rather it is frequently heard throughout the play. Having been lost from any connection to the past, the brothers in *True West* as well as the two rock stars in *Tooth of the Crime* demonstrate a fragmented identity, the one which does not bear any specific image of its own entity, thus cannot communicate through the inadequate language which cannot wholly transform the inner fragmented self of them. As such, most of the time, the words are non-referent signs, which might ultimately end in struggle. There is no specific idea communicated. The characters do not agree with one another as a result, and then there comes even a fight between the two, as in evident constantly in *Tooth of the Crime*, the play in medias res where Hoss, the former rock star is so shattered with his identity that he is to attempt suicide. The same process of repulsion and attraction is evident in *True West*. Lee in the *True West* is a desert resident. He has lived in the desert for five years and he is now back, but still he is yearning for the times he has spent in the desert. As such, he is a sort of outcast, who has

lost any sense of what the old values could mean. This is evident in his comment on the antiques that their mother keeps at home in Scene 2. Demastes (1988) believes that in *True West* «Shepard dramatizes these 'identities' by illustrating the disjunctive nature of human personalities subjected to a soulless culture» (P. 108). In other words, Shepard matches this fragmented identity staged in this play to the society in which the characters live. The 'real, new west', as he calls it, is depicted in this play as «-the West of temporary living, full freeways, and empty hearts. It is the 'West' where the present and the future are everything. The past means nothing». (Demastes, 1988, p. 111) He also confirms that in this play the struggle is non-ending, leading to nowhere: «The play does not advocate victory of one side over the other, but neither does it totally advocate a peaceful co-existence, sensing that such an event is impossible. Rather, the true West is one that occupies a psychological frontier within each self where the struggle should exist continually and by existing guarantees life itself» (Demastes, 1988, p. 114). Shepard's settings are often a kind of nowhere land on the American Plains and his characters are typically loners and drifters caught between a mythical past and the mechanized present, and his works often concern deeply troubled families. As Patraka and Siegel (1985) observe« Shepard observes that, in our essentially material and profane culture, we have desecralized the past and seem unable to replace our old legends with any viable new ones» (p. 5). The language, in the two plays by Sam Shepard, *Tooth of the Crime* and *True West*, is not the modern language as referring to a unified reality outside, and thus; communicating the ideas as they go on in the mind of the 'unified' characters who either hold an identity or are, at least searching for that. Having been labeled as 'post-modern' the dramas of Sam Shepard demonstrate the fragmented identity of the postmodern man who is trapped in the web of society and family. As such, the dialogues, in the two plays fail to transfer the meaning. The lack of communication can therefore justify the overall pattern of attraction and repulsion between Hoss and Crow in *Tooth of the Crime* and

Lee and Austin in *True West*, which ultimately changes into a fight between the two. It appears that the process of repulsion and attraction is present from the very beginning of the conversation between the brothers. The paradox that exists in the words of Lee with regard to his relationship with Austin is important to note here. In Act I scene I when Austin is offering Lee to choose another neighborhood because he is afraid, Lee might «get picked up», Lee's response suggests two opposite things. He tries to convey that Austin is also like not a «regular looking» trying to suggest that Austin resembles Lee. However, a few lines later, he apparently rejects any close affinity with his brother, saying «Yer not gonna' have to worry about me! I've been doin' alright without you. I haven't been anywhere near you for five years! Now isn't that true?» (Shepard, p. 24). The discrepancy of the spoken words demonstrates the inadequacy of language as a means of communication.

Shepard's success in writing plays which are deeply concerned with the American as well as the universal crisis of identity of man, along with the disappearance of the myths and the roots that link us to the past, is clearly unavoidable. The particular human condition with which Shepard is most familiar, his own, seems to be the model for his characters' arc of enactment, assessment, and disillusionment fueled by an anxiety that the exercise might prove fruitless and false as well as the hope that it might somehow ring true. He could be categorized as a postmodern dramatist who is concerned with the fragmented identity of man in the post-modern era. The most remarkable feature in the two plays, *La Turista* and *The Unseen Hand*, is that both plays use the twisted repetition and the inverted acts and scenes or the re-winding image effectively which are the elements of theatre of the Absurd. He evidently sticks to his own past. This appears clearly in his plays, especially in the family plays. In them, he often describes people who cannot make progress and are bound by the past. So we must consider these descriptions as the clear evidence of Shepard's most remarkable interest in the past.

#### References:

1. Esslin M. «The Theatre of the Absurd» Knopf Doubleday Publishing Group, 2009 ISBN0307548015, 9780307548016
2. Mehrabi, B. (2012). Postmodernism and Language in Sam Shepard's *True West* and *Tooth of Crime*. *International Journal of Applied Linguistics and English Literature*. (1: 4) pp. 131–137.
3. Shewey, D. (1997). *Sam Shepard*. New York: Da Capo Press.
4. Shepard, S. (1998). *Action*. From the *Other Side of the Century II: A New American Drama*, eds. Los Angeles: Douglas Messerli and Mac Wellman, Sun & Moon Press

## Англоязычный песенный дискурс на примере анализа текста песни группы The Killers «A Matter of Time»

Пашкова Елена Александровна, преподаватель, аспирант  
Самарский государственный технический университет

*Данная статья посвящена англоязычному песенному дискурсу и рок-композициям. Проводится анализ текстов песен на примере группы The Killers «A Matter of Time». Какие стилистические приемы применялись при анализе текстов песен.*

**Ключевые слова:** песенный дискурс, стилистические приемы, рок-композиции.

Англоязычный песенный дискурс является доминирующим в глобальном масштабе. Исполнители, обречены на неудачу, если не владеют английским языком, как бы ни был велик дар их таланта, и поэтому их творчество просто останется незамеченным. Д. Кристалл говорит о том, что более 90% групп и сольных исполнителей современной музыки поют на английском языке, причём их родной язык не имеет значения. [1, с.46]. Не признавая за англоязычными исполнителями монополии на талант, он утверждает, что текст песни на английском языке — гарантия внимания со стороны публики в глобальном масштабе и важный фактор коммерческого успеха. Глобальное распространения текстов англоязычного песенного дискурса не может не накладывать определённый отпечаток на эти тексты в плане их упрощения: тексты песен не должны содержать сложных грамматических явлений, реалий и идиом, которые могут оказаться непонятными аудитории, для которой английский не является родным языком. Песня воздействует на реципиента как сложный текст, причём мелодический компонент наиболее эффективно влияет на эмоционально-чувственную сферу, а вербальный компонент конкретизирует сообщение. Песня, в англоязычном песенном рок-дискурсе представляет собой текст с частичной креолизацией, её компоненты могут существовать автономно: тексты некоторых рок-поэтов издаются как поэтические сборники, а мелодии песен иногда исполняются как инструментальные произведения. Важным аспектом составляющей рок-дискурса был образ жизни музыкантов, манифестированный в лозунге «sex, drugs and rock'n'roll». Рок — это такая же составная часть рок-культуры, как «секс и наркотики». В центре находится рок-музыкант, герой и «бог». Секс и наркотики, с точки зрения морали западного мира, были сомнительными ценностями, даже враждебными. Под сексом подразумевалось не просто физиологическое явление, а беспорядочные половые отношения, которые противопоставлялись традиционному семейному моногамному укладу. Наркотики же являются социально неприемлемым запрещённым видом развлечения. Оба этих компонента стали неотъемлемой частью дискурса на правах социальных атрибутов, бросая вызов, протест против современного ему буржуазного общества. Рок-дискурс оказывается сложным явлением не только музыкаль-

ного уровня, но и социальным контр-движением внутри самого общества.

Рассматривая музыкальную композицию группы The Killers «A Matter of Time», мы видим, что она повествует нам о глубине чувств, которые приходится пережить лирическому герою. Повтор личных местоимений играет немаловажную роль в тексте рок-композиций, что подчеркивает близость слушателя и героя. Используя олицетворение, автор песни показывает, что мир начинается на Чарльстон авеню, а не где-то в другом месте:

*The world's still awake on Charleston Avenue  
Outside that vacant starlight motel  
I see you. (The Killers «A Matter of Time»)*

В тексте используется риторический вопрос, имплицитный размышления лирического героя о том, как он может справиться с пожаром:

*There's a panic in this house and it's bound to surface  
Just walking through the front door makes me nervous  
It's creeping up the floorboards, got me wondering  
where I stand*

*How can I put out the fire? I've got a book of matches in  
my hand. (The Killers «A Matter of Time»)*

Использование метафор раскрывает перед слушателем красочность эмоций, показывает, что внутренние переживания рвут на части лирического героя:

*Made just enough, hustling tables, that summer to take  
you out*

*I was falling back on forever  
When you told me about your heart  
You laid it on the line  
It was a matter of time*

*Can't you see that it's tearing me up inside  
That's the wreckage of broken dreams  
And burned out halos. (The Killers «A Matter of Time»)*

Использование императивных предложений показывает, что надо уметь держать свое слово, в дальнейшем это не приведет к разбитым мечтам:

*Make the promise and keep it  
Come hell or high water  
We'd figure it out  
I know you're weary, look at me  
Flailing in the corner  
Here's the towel  
Go on, throw it in. (The Killers «A Matter of Time»)*



Анафорический повтор, который использует в своей композиции автор, показывает нарастание напряжения в тексте; посредством него подчеркивается смысл «победа и грех находясь в одном измерении»:

*It was the night, it was the moon*

*It was the green grass in the garden*

*The victory and the sin. (The Killers «A Matter of Time»)*

Следующая композиция «Don't Shoot Me Santa» повествует нам о проблемах, связанных с оружием у лирического героя. Убийство предстает в виде своего рода игры и в тоже время герой считает себя смешным ребенком. Междометия и разговорные фразы свидетельствуют о наличии в композиции разговорных элементов; благодаря их присутствию текст песни становится понятнее для обычных людей:

*Oh Santa*

*I've been waiting on you*

*That's funny kid*

*Because I've been coming for you*

*Oh Santa*

*I've been killing just for fun*

*Well the party's over kid*

Литература:

1. Кристал Д. Английский язык как глобальный. — М. Весь мир, 1997. — 460 с.
2. The KILLERS. A Matter of Time. — URL: <http://megalyrics.ru/#/lyric/killers/a-matter-of-time.htm> (дата обращения: 12.07.2018).

*Because I*

*Because I got a bullet in my gun*

*A bullet in your what? (The Killers «A Matter of Time»)*

Наличие двойного отрицания характерно для рок-композиций; они показывают слушателю, что в жизни героя ничего хорошего не происходит. Для многих людей слово *Santa* ассоциируется с праздником и положительными эмоциями, а в этой композиции все как раз наоборот — данное имя собственное создает негативный образ:

*Oh Santa*

*It's been a real hard year*

*There just ain't no gettin' around this*

*Life is hard*

*They had it coming*

*So why can't you see?*

*I couldn't turn my cheek no longer. (The Killers «A Matter of Time»)*

В ходе анализа рок-текстов доказано, что прием музыкантами психоактивных препаратов существенно влияет на их поэтическое творчество. В рамках психоделического направления поэзия насыщается вторичными смыслами, требуя знания реалий наркокультуры.

**МОЛОДОЙ УЧЁНЫЙ**

Международный научный журнал

Выходит еженедельно

№ 29 (215) / 2018

РЕДАКЦИОННАЯ КОЛЛЕГИЯ:

**Главный редактор:**

Ахметов И. Г.

**Члены редакционной коллегии:**

Ахметова М. Н.  
 Иванова Ю. В.  
 Каленский А. В.  
 Куташов В. А.  
 Лактионов К. С.  
 Сараева Н. М.  
 Абдрасилов Т. К.  
 Авдеюк О. А.  
 Айдаров О. Т.  
 Алиева Т. И.  
 Ахметова В. В.  
 Брезгин В. С.  
 Данилов О. Е.  
 Дёмин А. В.  
 Дядюн К. В.  
 Желнова К. В.  
 Жуйкова Т. П.  
 Жураев Х. О.  
 Игнатова М. А.  
 Искаков Р. М.  
 Калдыбай К. К.  
 Кенесов А. А.  
 Коварда В. В.  
 Комогорцев М. Г.  
 Котляров А. В.  
 Кошербаева А. Н.  
 Кузьмина В. М.  
 Курпаяниди К. И.  
 Кучерявенко С. А.  
 Лескова Е. В.  
 Макеева И. А.  
 Матвиенко Е. В.  
 Матроскина Т. В.  
 Матусевич М. С.  
 Мусаева У. А.  
 Насимов М. О.  
 Паридинова Б. Ж.  
 Прончев Г. Б.  
 Семахин А. М.  
 Сенцов А. Э.  
 Сеньюшкин Н. С.  
 Титова Е. И.  
 Ткаченко И. Г.  
 Федорова М. С.  
 Фозилов С. Ф.

Яхина А. С.

Ячинова С. Н.

**Международный редакционный совет:**

Айрян З. Г. (Армения)  
 Арошидзе П. Л. (Грузия)  
 Атаев З. В. (Россия)  
 Ахмеденов К. М. (Казахстан)  
 Бидова Б. Б. (Россия)  
 Борисов В. В. (Украина)  
 Велковска Г. Ц. (Болгария)  
 Гайич Т. (Сербия)  
 Данатаров А. (Туркменистан)  
 Данилов А. М. (Россия)  
 Демидов А. А. (Россия)  
 Досманбетова З. Р. (Казахстан)  
 Ешиев А. М. (Кыргызстан)  
 Жолдошев С. Т. (Кыргызстан)  
 Игиснинов Н. С. (Казахстан)  
 Искаков Р. М. (Казахстан)  
 Кадыров К. Б. (Узбекистан)  
 Кайгородов И. Б. (Бразилия)  
 Каленский А. В. (Россия)  
 Козырева О. А. (Россия)  
 Колпак Е. П. (Россия)  
 Кошербаева А. Н. (Казахстан)  
 Курпаяниди К. И. (Узбекистан)  
 Куташов В. А. (Россия)  
 Кыят Эмине Лейла (Турция)  
 Лю Цзюань (Китай)  
 Малес Л. В. (Украина)  
 Нагервадзе М. А. (Грузия)  
 Прокопьев Н. Я. (Россия)  
 Прокофьева М. А. (Казахстан)  
 Рахматуллин Р. Ю. (Россия)  
 Ребезов М. Б. (Россия)  
 Сорока Ю. Г. (Украина)  
 Узаков Г. Н. (Узбекистан)  
 Федорова М. С. (Россия)  
 Хоналиев Н. Х. (Таджикистан)  
 Хоссейни А. (Иран)  
 Шарипов А. К. (Казахстан)  
 Шуклина З. Н. (Россия)

**Руководитель редакционного отдела:** Кайнова Г. А.**Ответственный редактор:** Осянина Е. И.**Художник:** Шишков Е. А.**Верстка:** Бурьянов П. Я., Голубцов М. В., Майер О. В.

Статьи, поступающие в редакцию, рецензируются.

За достоверность сведений, изложенных в статьях, ответственность несут авторы.

Мнение редакции может не совпадать с мнением авторов материалов.

При перепечатке ссылка на журнал обязательна.

Материалы публикуются в авторской редакции.

**АДРЕС РЕДАКЦИИ:****почтовый:** 420126, г. Казань, ул. Амирхана, 10а, а/я 231;**фактический:** 420029, г. Казань, ул. Академика Кирпичникова, д. 25.

E-mail: info@moluch.ru; http://www.moluch.ru/

**Учредитель и издатель:**

ООО «Издательство Молодой ученый»

ISSN 2072-0297

Подписано в печать 01.08.2018. Тираж 500 экз.

Отпечатано в типографии издательства «Молодой ученый», 420029, г. Казань, ул. Академика Кирпичникова, 25