

ISSN 2072-0297

# МОЛОДОЙ УЧЁНЫЙ

МЕЖДУНАРОДНЫЙ НАУЧНЫЙ ЖУРНАЛ



2020  
ЧАСТЬ IX

16+

# Молодой ученый

## Международный научный журнал

### № 20 (310) / 2020

Издается с декабря 2008 г.

Выходит еженедельно

*Главный редактор:* Ахметов Ильдар Геннадьевич, кандидат технических наук

*Редакционная коллегия:*

Ахметова Мария Николаевна, доктор педагогических наук  
Абдрасилов Турганбай Курманбаевич, доктор философии (PhD) по философским наукам (Казахстан)  
Жураев Хусниддин Олтинбоевич, доктор педагогических наук (Узбекистан)  
Иванова Юлия Валентиновна, доктор философских наук  
Каленский Александр Васильевич, доктор физико-математических наук  
Куташов Вячеслав Анатольевич, доктор медицинских наук  
Лактионов Константин Станиславович, доктор биологических наук  
Сараева Надежда Михайловна, доктор психологических наук  
Авдеюк Оксана Алексеевна, кандидат технических наук  
Айдаров Оразхан Турсункожаевич, кандидат географических наук (Казахстан)  
Алиева Тарана Ибрагим кызы, кандидат химических наук (Азербайджан)  
Ахметова Валерия Валерьевна, кандидат медицинских наук  
Бердиев Эргаш Абдуллаевич, кандидат медицинских наук (Узбекистан)  
Брезгин Вячеслав Сергеевич, кандидат экономических наук  
Данилов Олег Евгеньевич, кандидат педагогических наук  
Дёмин Александр Викторович, кандидат биологических наук  
Дядюн Кристина Владимировна, кандидат юридических наук  
Желнова Кристина Владимировна, кандидат экономических наук  
Жуйкова Тамара Павловна, кандидат педагогических наук  
Игнатова Мария Александровна, кандидат искусствоведения  
Искаков Руслан Маратбекович, кандидат технических наук (Казахстан)  
Кайгородов Иван Борисович, кандидат физико-математических наук (Бразилия)  
Калдыбай Кайнар Калдыбайулы, доктор философии (PhD) по философским наукам (Казахстан)  
Кенесов Асхат Алмасович, кандидат политических наук  
Коварда Владимир Васильевич, кандидат физико-математических наук  
Комогорцев Максим Геннадьевич, кандидат технических наук  
Котляров Алексей Васильевич, кандидат геолого-минералогических наук  
Кошербаева Айгерим Нуралиевна, доктор педагогических наук, профессор (Казахстан)  
Кузьмина Виолетта Михайловна, кандидат исторических наук, кандидат психологических наук  
Курпаяниди Константин Иванович, доктор философии (PhD) по экономическим наукам (Узбекистан)  
Кучерявенко Светлана Алексеевна, кандидат экономических наук  
Лескова Екатерина Викторовна, кандидат физико-математических наук  
Макеева Ирина Александровна, кандидат педагогических наук  
Матвиенко Евгений Владимирович, кандидат биологических наук  
Матроскина Татьяна Викторовна, кандидат экономических наук  
Матусевич Марина Степановна, кандидат педагогических наук  
Мусаева Ума Алиевна, кандидат технических наук  
Насимов Мурат Орленбаевич, кандидат политических наук (Казахстан)  
Паридинова Ботагоз Жаппаровна, магистр философии (Казахстан)  
Прончев Геннадий Борисович, кандидат физико-математических наук  
Семахин Андрей Михайлович, кандидат технических наук  
Сенцов Аркадий Эдуардович, кандидат политических наук  
Сенюшкин Николай Сергеевич, кандидат технических наук  
Султанова Дилшода Намозовна, кандидат архитектурных наук (Узбекистан)  
Титова Елена Ивановна, кандидат педагогических наук  
Ткаченко Ирина Георгиевна, кандидат филологических наук  
Федорова Мария Сергеевна, кандидат архитектуры  
Фозилов Садриддин Файзуллаевич, кандидат химических наук (Узбекистан)  
Яхина Асия Сергеевна, кандидат технических наук  
Ячинова Светлана Николаевна, кандидат педагогических наук

*Международный редакционный совет:*

Айрян Заруи Геворковна, кандидат филологических наук, доцент (Армения)  
Арошидзе Паата Леонидович, доктор экономических наук, ассоциированный профессор (Грузия)  
Атаев Загир Вагитович, кандидат географических наук, профессор (Россия)  
Ахмеденов Кажмурат Максutowич, кандидат географических наук, ассоциированный профессор (Казахстан)  
Бидова Бэла Бертовна, доктор юридических наук, доцент (Россия)  
Борисов Вячеслав Викторович, доктор педагогических наук, профессор (Украина)  
Велковска Гена Цветкова, доктор экономических наук, доцент (Болгария)  
Гайич Тамара, доктор экономических наук (Сербия)  
Данатаров Агахан, кандидат технических наук (Туркменистан)  
Данилов Александр Максимович, доктор технических наук, профессор (Россия)  
Демилов Алексей Александрович, доктор медицинских наук, профессор (Россия)  
Досманбетова Зейнегуль Рамазановна, доктор философии (PhD) по филологическим наукам (Казахстан)  
Ешиев Абдыракман Молдоалиевич, доктор медицинских наук, доцент, зав. отделением (Кыргызстан)  
Жолдошев Сапарбай Тезекбаевич, доктор медицинских наук, профессор (Кыргызстан)  
Игисинов Нурбек Сагинбекович, доктор медицинских наук, профессор (Казахстан)  
Кадыров Кутлуг-Бек Бекмурадович, кандидат педагогических наук, декан (Узбекистан)  
Кайгородов Иван Борисович, кандидат физико-математических наук (Бразилия)  
Каленский Александр Васильевич, доктор физико-математических наук, профессор (Россия)  
Козырева Ольга Анатольевна, кандидат педагогических наук, доцент (Россия)  
Колпак Евгений Петрович, доктор физико-математических наук, профессор (Россия)  
Кошербаева Айгерим Нуралиевна, доктор педагогических наук, профессор (Казахстан)  
Курпаяниди Константин Иванович, доктор философии (PhD) по экономическим наукам (Узбекистан)  
Куташов Вячеслав Анатольевич, доктор медицинских наук, профессор (Россия)  
Кыят Эмине Лейла, доктор экономических наук (Турция)  
Лю Цзюань, доктор филологических наук, профессор (Китай)  
Малес Людмила Владимировна, доктор социологических наук, доцент (Украина)  
Нагервадзе Марина Алиевна, доктор биологических наук, профессор (Грузия)  
Нурмамедли Фазиль Алигусейн оглы, кандидат геолого-минералогических наук (Азербайджан)  
Прокопьев Николай Яковлевич, доктор медицинских наук, профессор (Россия)  
Прокофьева Марина Анатольевна, кандидат педагогических наук, доцент (Казахстан)  
Рахматуллин Рафаэль Юсупович, доктор философских наук, профессор (Россия)  
Ребезов Максим Борисович, доктор сельскохозяйственных наук, профессор (Россия)  
Сорока Юлия Георгиевна, доктор социологических наук, доцент (Украина)  
Узаков Гулом Норбоевич, доктор технических наук, доцент (Узбекистан)  
Федорова Мария Сергеевна, кандидат архитектуры (Россия)  
Хоналиев Назарали Хоналиевич, доктор экономических наук, старший научный сотрудник (Таджикистан)  
Хоссейни Амир, доктор филологических наук (Иран)  
Шарипов Аскар Калиевич, доктор экономических наук, доцент (Казахстан)  
Шуклина Зинаида Николаевна, доктор экономических наук (Россия)

---

---

**Н**а обложке изображена *Мэри Хаас*, (1910–1996), американская лингвистка, специализировавшаяся на изучении индейских языков Северной Америки, тайского языка и на исторической лингвистике.

Мэри Хаас родилась в Ричмонде, штат Индиана. Она поступила в Чикагский университет, а затем перешла в Йель вслед за своим преподавателем Эдвардом Сапиром. В то время и началась ее большая карьера в области лингвистики.

Языки, которые она изучала в течение десятилетнего периода, включали в себя нитинат, тунику, натчез, крик, коасати, чокто, алабаму и хичити. Ее первая опубликованная статья «Посещение другого мира. Нитинат текст», совместная работа с Моррисом Сводешем (за которого она впоследствии вышла замуж), была опубликована в 1933 году.

Свою докторскую диссертацию по лингвистике «Грамматика языка туника», Мэри Хаас защитила в возрасте 25 лет. Она была посвящена языку индейцев туника, когда-то живших на территории современной Луизианы. Хаас даже общалась с последним носителем языка, Сесостри Йоучигант. В ходе ее дальнейших работ были опубликованы «Тексты туника» и «Словарь туника».

Вскоре после этого она проводила полевые исследования с двумя последними носителями языка натчез в штате Оклахома Сэмом Уоттом и Нэнси Рэйвен, накопив боль-

шое количество полевых записей (до сих пор не опубликованных). А затем стала первым лингвистом, собравшим самый большой текстовый материал по исследованию крикского языка. По воспоминаниям, некоторые студенты Хаас в Беркли использовали натчез в качестве приветствия друг друга — «wanhetahnú» — «готов ли», и эта «традиция, видимо, продолжалась более двух десятков лет».

Во время Второй мировой войны правительство США возлагало большие надежды на изучение и преподавание языков Юго-Восточной Азии, имеющих важное значение для военных действий. В связи с этим Хаас разработала программу обучения тайскому языку. Ее «Тайско-английский студенческий словарь», опубликованный в 1964 году, до сих пор пользуется популярностью.

Мэри Хаас была одним из членов-учредителей кафедры лингвистики в Беркли, а также заслуженным президентом Лингвистического общества Америки и членом Американской академии искусств и наук, имела почетные докторские степени нескольких университетов США. Американский лингвист Карл Титер отмечал в некрологе Хаас, что она воспитала гораздо больше лингвистов, чем ее учителя Эдвард Сепир и Франц Боас. Кроме того, она являлась научным руководителем полевых исследований более ста докторантов.

*Екатерина Осянина, ответственный редактор*

---

---

## СОДЕРЖАНИЕ

### ПЕДАГОГИКА

- Самсонова А. А.**  
Проектирование индивидуальной образовательной деятельности студентов ..... 617
- Саттарова А. Ф.**  
Использование цифровых ресурсов для контроля знаний по английскому языку ..... 619
- Таласпаева А. А.**  
Формирование графомоторных навыков у детей с общим недоразвитием речи (дизартрией) ... 620
- Усанова А. С.**  
Развитие познавательной активности младших школьников по экологии средствами информационно-коммуникативных технологий ..... 623
- Юрлова Е. С.**  
Формирование коммуникационных универсальных действий младших школьников на уроках окружающего мира с использованием информационно-коммуникативных технологий ..... 625
- Якубович А. И.**  
Особенности словаря синонимов детей старшего дошкольного возраста с общим недоразвитием речи ..... 627

### СОЦИОЛОГИЯ

- Иващенко С. А.**  
Диагностика виртуализации социальной субъектности российской студенческой молодежи ..... 630
- Сокиркин Д. Н.**  
Организационная культура как объект изучения социологии управления ..... 632
- Ченских А. А.**  
Особенности реализации государственной молодежной политики в Российской Федерации ..... 634

### ПСИХОЛОГИЯ

- Агапова Д. М.**  
Особенности социально-психологической адаптации студентов-первокурсников ..... 638

### Валиахмедов Д. З.

Исследование активности мозговой деятельности в разное время суток у людей в возрасте от 18 до 24 лет ..... 640

### Латышев А. В., Дворцова Е. В.

Взаимосвязь стрессоустойчивости и эмоционального интеллекта с профессиональным выгоранием у сотрудников МВД ..... 644

### Макарова М. М., Сигаева А. М.

Роль арт-терапии в урегулировании деструктивного поведения подростка ..... 646

### Нырова А. А., Карпова Н. П.

Монологическая речь дошкольников с задержкой психического развития и направления ее формирования ..... 648

### Петрожитская Д. В., Иванова Н. Г.

Эмпирическое исследование тревожности у студентов педагогического вуза ..... 651

### Привалова Н. С.

Влияние средств массовой информации на формирование психики подростка ..... 653

### Усманова А. И.

Особенности гендерных переживаний кризиса 13 лет школьниками ..... 654

### Чабаненко С. В.

Педагогическая фасилитация в условиях дистанционного образования ..... 656

### Шеховцова Т. С.

Взаимосвязь жизненных ценностей и темпов психологического старения у сотрудников силовых структур ..... 657

### МОЛОДОЙ УЧЕНЫЙ ҚАЗАҚСТАН

#### Байниязов Б. А., Оразов Р. С.

Цифрлық реле негізінде жасалған 35/10 кВ қосалқы станциялардың қорғаныс элементтерінің таңдау қабілеттілігін зерттеу ..... 659

#### Байниязов Б. А., Оспан М. Б.

35/10 кВ қосалқы станциялардың қорғаныс жүйелерінің тиімділігі мен сенімділігін бағалау ..... 662

**Бергенева Н. С., Сүтемген Ж. Т., Үмбетбеков А. Т.,  
Даулетбаева М. М.**

Мұнаралы крандардың жүк көтеру кезіндегі  
қауіпті аймағын бағалау ..... 665

**Жүнісбаева М. Т.**

Шет тілін оқытудағы тұлғаға бағытталған  
әдіс ..... 669

**Нұрқасым Ғ. М.**

Мағжан Жұмабаев поэзиясындағы замана  
көріністері ..... 671

## МОЛОДОЙ УЧЕНЫЙ О'ZBEKISTON

**Abduxalimova S. U.**

O'zbek tilshunosligida sintaksis va qo'shma gaplar  
nazariyasi ..... 674

**Алимова Д. А.**

Мутахасислик фанларини хорижий тилларда  
ўқитишда ахборот технологиялар ва инновацион  
методларни ўрни ..... 676

**Давронов Н. Г., Ортиқов У. Ф.**

Макроиқтисодий ва молиявий барқарорликда  
монетар сиёсат инструментларининг роли ..... 678

**Қурбанова Н. М., Саидов А. Х.**

Иссиқлик электр станцияларида термоэлектрик  
батареяларни қўллаш орқали ўзининг эхтиёжлари  
учун қўшимча электр энергия ишлаб  
чиқариш ..... 680

**Ортиқов У. Ф.**

Ўзбекистон Республикаси Марказий банки  
очиқ бозор операциялари инструментини  
такомиллаштириш ..... 682

**Ризаханова М. Г.**

Романтикларнинг фалсафий-бадий  
тафаккури ..... 684

**Саидов А. Х.**

Ўзбекистонда экологик тоза ва қайта  
тикланадиган қуёш энергиясидан  
фойдаланиш ..... 687

**Тоҳиров М. М., Собиров С. С.**

Марказий банкнинг пул кредит сиёсати ва унинг  
макроиқтисодий барқарорликни  
таъминлашдаги роли ..... 689

**Хўжаев М. Ф., Жўраев Н. К.**

Капитал-қурилишда коррупцияни олдини олиш  
бўйича илғор хорижий амалиёт ..... 691

## ПЕДАГОГИКА

### Проектирование индивидуальной образовательной деятельности студентов

Самсонова Анастасия Александровна, студент магистратуры

Ярославский государственный педагогический университет имени К. Д. Ушинского

*В статье рассматривается процесс проектирования индивидуальной образовательной деятельности студентов, даются определения основным проектам индивидуальной образовательной деятельности, раскрываются этапы их разработки.*

**Ключевые слова:** индивидуальная образовательная деятельность, профессиональная подготовка, будущие педагоги, студенты.

Постоянно меняющиеся социально-экономические аспекты развития общества предъявляют все новые требования к системе образования в целом, к целям и направлениям её реформирования, а именно: к увеличению уровня гибкости и открытости образования, к обеспечению условий для развития многообразия образовательных систем, к способности системы образования в достаточной степени учитывать индивидуальные требования и возможности учащихся. Перспективы развития современной системы образования все чаще видят в индивидуализации обучения, в увеличении перечня форм образовательной деятельности. Одним из способов, помогающем осуществлению индивидуальных образовательных потребностей и права обучающихся на выбор своего образовательного маршрута, является индивидуальная образовательная деятельность.

Байбородова Л. В. даёт понятию «Индивидуальная образовательная деятельность» следующее определение: «Процесс построения собственной образовательной траектории, который предусматривает развитие субъектом самого себя, направлен на решение актуальных образовательных проблем обучающегося, предполагает активность и субъектность студента в разрешении собственных образовательных проблем» [1].

Проектирование индивидуальной образовательной деятельности представляет особую значимость для обучающихся педагогического вуза, которые в процессе обучения приобретают умения построения не только собственного жизненного и профессионального маршрута и принятия самостоятельных решений, но и получают навыки, которые в дальнейшем будут полезны в профессиональной деятельности при проектировании индивидуальных программ обучающихся. Проектирование индивидуальной образовательной деятельности ведет к пониманию собственных жизненных планов, самопознанию и самоанализу, формированию реальной самооценки и потребности в самосовершенствовании и самообразовании.

К основным проектам индивидуальной образовательной деятельности студента можно отнести [2]:

- индивидуальную образовательную программу; программу самообразования; программу развития качеств, которые необходимы для освоения нужных компетентностей и т. д.
- индивидуальный образовательный план; индивидуальный план педагогической практики; индивидуальный план подготовки к экзамену по дисциплине и т. д.
- индивидуальный маршрут освоения программы, плана деятельности, развития профессионально важных качеств и т. д.

Термин «индивидуальный образовательный маршрут» достаточно обширное понятие, оно довольно тесно связано с понятиями «индивидуальная образовательная программа», «индивидуальная образовательная траектория». Индивидуальный образовательный маршрут представляет собой целенаправленно проектируемую вариативную образовательную программу, которая обеспечивает учащемуся позиции субъекта выбора, разработки и реализации образовательной программы при оказании педагогической поддержки его самоопределения и самореализации со стороны преподавателей.

Индивидуальный образовательный маршрут формируется на основании образовательных потребностей, личными способностями и возможностями учащегося (уровень готовности к освоению программы), а также существующие стандарты содержания образования. Индивидуальный образовательный маршрут — способ реализации индивидуальной образовательной программы.

Индивидуальная образовательная траектория — индивидуальный образовательный путь обучающегося, особенностью которого, в отличие от индивидуального образовательного маршрута, является то, что цель и задачи, способы и средства реализации каждого этапа данного пути

осознаны самостоятельно учеником либо при совместной деятельности с преподавателем.

Индивидуальная образовательная программа — это механизм индивидуализации образования, который объединяет в себе намерения, предполагаемый результат обучения и средства его достижения. Индивидуальная образовательная программа — технологическое средство реализации индивидуального образовательного маршрута. Реализованный индивидуальный образовательный маршрут является индивидуальной образовательной траекторией. Индивидуальная образовательная траектория не может быть реализована без индивидуальной образовательной программы.

Князькова Л. Н. в своей работе «Проектирование индивидуальной образовательной деятельности студента в процессе изучения психолого-педагогических дисциплин» выделяет семь этапов проектирования индивидуальной образовательной деятельности [3]:

1. Подготовительный: преподаватель обучает студентов проектировать индивидуальную образовательную деятельность.

2. Мотивационный: преподаватель объясняет студентам ценность умения проектировать индивидуальную образовательную деятельность для их дальнейшего развития как профессионалов.

3. Диагностический: диагностика индивидуальных и профессиональных способностей студентов и уровня овладения им компетенций с последующим анализом диагностик преподавателем или самими студентами с целью получения рекомендаций к дальнейшей деятельности студентов.

4. Проектировочный: студенты совместно с преподавателем формируют цели и задачи, обговаривают содержание, а также создают проект индивидуальной образовательной

программы развития и обучения на перспективу и период изучения дисциплины.

5. Организационный: преподаватель обсуждает со студентами варианты схем и методику составления индивидуальной программы, которая будет понятна, доступна и реальна для каждого. Уточнение и корректировка проекта программы совместно с преподавателем, согласование и доработка проекта.

6. Содержательно-технологический: деятельность по выполнению индивидуальной программы и индивидуальных планов студентов при изучении дисциплин. Отслеживание результатов выполнения индивидуальных программ и планов студентами, корректировка проектов.

7. Итоговый: повторная диагностика и самодиагностика, индивидуальное собеседование, рефлексия, отчет студентов, индивидуальное собеседование преподавателя со студентом о достижениях, проблемах, перспективных планах; коллективное обсуждение и анализ всеми участниками проектирования содержания и организации этого процесса, определение путей и способов его совершенствования.

Вышеизложенная система проектирования может использоваться для проектирования индивидуальной образовательной деятельности в различных ситуациях: при изучении блока педагогических дисциплин, учебной дисциплины, конкретной темы, при подготовке к экзамену.

Таким образом, проектирование индивидуальной образовательной деятельности студентов окажется возможным и в достаточной степени полезным при учете требований ФГОС высшего образования и работодателей, соблюдении необходимых этапов, создании благоприятных условий, плодотворной и ответственной работе всех участников образовательного процесса.

#### Литература:

1. Байбородова, Л. В. принципы организации индивидуальной образовательной деятельности студентов в педагогическом вузе / Л. В. Байбородова. — Текст: непосредственный // Ярославский педагогический вестник. — 2016.
2. Байбородова, Л. В., Белкина, В. В., Харисова, И. Г. Психолого-педагогическое сопровождение детей в системе дополнительного образования: учебное пособие / под ред. Л. В. Байбородовой, А. В. Золотаревой. — Ярославль: Изд-во ЯГПУ, 2014.
3. Князькова Л. Н. Проектирование индивидуальной образовательной деятельности студента в процессе изучения психолого-педагогических дисциплин / Князькова Л. Н. — Текст: непосредственный // Ярославский педагогический вестник. — 2010. — № 4, том II.
4. Игнатович В. К., Игнатович С. С., Гребенникова В. М., Бондарев П. Б. Проектирование индивидуального образовательного маршрута: проблема готовности субъекта: монография / под науч. ред. В. К. Игнатовича. — М: Ритм, 2015. — 144 с.



## Использование цифровых ресурсов для контроля знаний по английскому языку

Саттарова Алия Фаридовна, студент магистратуры

Казанский (Приволжский) федеральный университет

**Ключевые слова:** английский язык, контроль знаний, тест, автоматизированное тестирование, цифровые ресурсы

Информатизация образования выводит учебный процесс на новую ступень развития, позволяет воспользоваться возможностями новых технологий в обучении обучающихся. Аспект контроля знаний является одним из ключевых в преподавании иностранного языка, автоматизация которого позволяет с наименьшими временными затратами со стороны педагога оценить усваиваемость темы и текущий уровень обучающихся, обозначить пробелы в знаниях. Развитие современных информационно-коммуникативных технологий ставит вопрос их наиболее эффективного использования в процессе обучения, а также для контроля знаний.

Цифровые образовательные ресурсы — «ядро современных информационно-коммуникационных технологий», используемых в сфере образования, представляют собой разнообразные материалы в цифровой форме (фото, видео, аудио, текстовые документы, учебные материалы, объекты виртуальной реальности, интерактивные модели, используемые в учебном процессе, которые могут быть представлены на любом электронном носителе, размещены в сети Интернет. [1, с. 2]

Цифровые ресурсы обеспечивают:

- *наглядность материала*, предоставляя возможность использовать фотографии, видео, аудио, разнообразные схемы, графики;
- *разнообразие работ* (изучение теории, применение полученных знаний, закрепление, контроль знаний)
- *создание моделей* процессов и явлений с использованием компьютерных программ
- *поиск* нужной информации для занятий
- *автоматизированные системы* для контроля знаний обучающихся.

В наши дни цифровые ресурсы во многом могут облегчить систему контроля знаний обучающихся, который реализуется с использованием автоматизированного тестирования на основе компьютера (смартфона, планшета). Тест — «стандартизованные, ограниченные во времени испытания, предназначенные для установления количественных и качественных индивидуальных различий». [2, с. 45] К положительным качествам использования тестов можно отнести: возможность организовать централизованный контроль для всей группы обучающихся; объективность контроля знаний, без субъективного мнения преподавателя; унификация тестирования; возможность проведения дистанционного тестирования.

Компьютерное тестирование автоматизирует процесс тестирования, а также предоставляет возможность самоконтроля, проведения текущего или итогового контроля. Автоматизация тестирования позволяет учителю не заниматься монотонной, рутинной подготовкой педагогиче-

ских измерений для каждого обучающегося, а также проверкой множества работ после проведения тестирования, что освобождает время на творческую самореализацию и профессиональный рост.

Для контроля знаний по английскому языку на данный момент разработано множество тестовых систем, программ, приложений, направленных на проверку уровня владения языком, развития словарного запаса, усвоения грамматических правил, понимания на слух. Навыки говорения и письма на данный момент полноценно невозможно проверить с использованием автоматизированного тестирования. Для оценки данных навыков роль преподавателя остается главной.

Сделаем небольшой обзор тестов на основе цифровых ресурсов, которые можно использовать для контроля знаний как на уроках английского языка, так и для самоконтроля обучающихся.

Тесты на основе цифровых ресурсов можно распределить на тесты, выполняемые без подключения к интернету (офлайн-тесты), и на тесты, выполняемые в режиме подключения к сети (онлайн-тесты). К первым относятся тесты, которые представлены в приложениях, программах, которые пользователь может скачать на устройство и проходить тесты. Приведем примеры.

Следующие приложения, работающие без подключения к интернету, можно использовать:

- для контроля знаний лексики: «Английские идиомы», «English phrasal verbs», «Learn English Vocabulary Offline»;
- для оценки навыков аудирования, чтения: «IELTS Prep App»;
- для проверки грамматики: English Grammar Test, Learn English Grammar.

Тесты, выполняемые в режиме онлайн, представлены на сайтах, а также в приложениях, программах. Рассмотрим вебсайты, которые можно использовать для контроля различных аспектов усвоения английского языка.

Международная школа английского языка EF Education First разработала платформу онлайн-тестирования по английскому языку *EF SET (English First Standard English Test)* <https://www.efset.org/ru/>, на которой можно пройти тест и узнать уровень владения английским языком по международной шкале CEFR, а также оценить произношение. Для оценки уровня владения языком вниманию предлагаются два теста на выбор:

- EF SET 15 (короткий тест, время выполнения которого занимает 15 минут)
- EF SET 50 (тест, прохождение которого необходимо на 50 минут).

Данные тесты направлены на оценку навыков аудирования и чтения. EF SET 50 и EF SET 15 представляют собой адаптивные тесты, сложность заданий увеличивается или уменьшается в зависимости от правильности их выполнения.

Для проверки произношения предлагается тест EF SET SPEECH TEST BETA, который оценивает произношение отдельных звуков, правильного ударения, интонации.

Сайт *English Tag* <https://www.englishitag.com/tests/intro.asp> даёт доступ к лексико-грамматическим тестам, включающим задания на множественный выбор. Данный ресурс может быть использован в качестве определяющего теста в начале курса.

Еще одним сайтом, который можно использовать для контроля знаний по английскому языку, является сайт *Cambridge Assessment English* <https://www.cambridgeenglish.org/>, на котором представлены разнообразные задания на оценку аудирования, чтения, письма, грамматики, знания лексики, правил произношения, распределенные по уровню владения языком. Кроме того, на данном сайте также есть четыре теста, предназначенные на предварительную оценку уровня языка (задания на грамматику и лексику).

Интернет-ресурс *British Council* <https://learnenglish.britishcouncil.org/> предоставляет многочисленные тесты по разным темам, которые приходят в помощь учителю английского языка при проведении контроля знаний. Тесты распределены по навыкам (аудирование, письмо, чтение, говорение), по темам, а также по уровням владения английским языком.

#### Литература:

1. Елисева Е. В. Цифровые образовательные ресурсы как составляющая инновационной образовательной среды современного вуза / Е. В. Елисева, С. Н. Злобина. — URL.: <https://cyberleninka.ru/article/n/tsifrovye-obrazovatelnye-resursy-kak-sostavlyayuschaya-innovatsionnoy-obrazovatelnoy-sredy-sovremennogo-vuza> (дата обращения: 06.05.2020)
2. Пегов А. А. Использование современных информационных и коммуникационных технологий в учебном процессе / А. А. Пегов, Е. Г. Пьяных. — URL.: <https://www.tspu.edu.ru/images/faculties/fmf/files/UMK/lek.pdf> (дата обращения: 06.05.2020)

## Формирование графомоторных навыков у детей с общим недоразвитием речи (дизартрией)

Таласпаева Алтын Амангельдовна, студент

Научный руководитель: Плотникова Марина Васильевна, кандидат биологических наук, доцент

Тюменский государственный университет

В данной статье представлены результаты исследования сформированности графомоторных навыков детей дошкольного возраста с общим недоразвитием речи, обусловленным дизартрией, описаны приемы работы по формированию графо-моторных навыков и эффективность их использования.

**Ключевые слова:** графо-моторный навык, дизартрия, общее недоразвитие речи, дошкольный возраст.

В системе подготовки дошкольников с общим недоразвитием речи к обучению в школе важную роль играет

*Test-English* <https://test-english.com/> — ресурс, на котором предоставлен доступ к тестам для оценки аудирования, чтения, письма, владения функциональным языком. Сложность заданий зависит от выбранного уровня владения языком, который можно узнать, пройдя тест на сайте.

К Интернет-ресурсам для оценивания грамматики и лексики относится сайт онлайн-школы *Learn4Good* <https://www.learn4good.com/>, который предоставляет доступ к тестам по разным грамматическим, лексическим темам.

Для контроля устного восприятия может быть полезен сайт *Randall's ESL Cyber Listening Lab* <https://www.esl-lab.com/>, который дает доступ к огромному количеству аудиоматериалов, распределенных по уровням владения языком. К каждому аудио прилагается тест на восприятие речи (для начального уровня — 54 теста; для среднего уровня — 71; для сложного уровня — 59). Кроме того, на данном сайте есть аудиоматериалы для академического аудирования.

Мы считаем, что вышеперечисленные сайты могут послужить полезным инструментом для текущего контроля, для закрепления знаний, повторения материала, а также для самоконтроля обучающихся.

В наше время для преподавания английского языка создано огромное количество цифровых ресурсов. Нельзя недооценивать роль данных ресурсов в усвоении языка, мониторинге прогресса. С помощью цифровых ресурсов можно проверить уровень освоения материала, владения английским языком. До сих пор проводятся исследования в данной области для усовершенствования существующих систем тестирования.

достаточно сформированные графомоторные навыки. Особое внимание в системе овладения навыками письма

требуют дети со стертой дизартрией, характеризующиеся низким уровнем графо-моторных навыков. Недостаточность сформированности данных навыков приводит к тому, что дети с существенными трудностями овладевают письмом, рисованием, лепкой, что способствует появлению негативного отношения к обучению в школе и может привести к социальной дезадаптации ребенка в коллективе сверстников. В связи с чем, особенную важность представляет поиск эффективных форм и методов работы по формированию графомоторных навыков детей с ОНР (дизартрией) уже в период дошкольного детства.

Несмотря на широкое освещение рассматриваемой проблемы в трудах исследователей, тем не менее, на сегодняшний день возрастает роль новых, инновационных, подходов к организации коррекции и развития графо-моторных навыков у воспитанников с ОНР и недостаточным числом имеющихся исследований по использованию в деятельности логопедов нетрадиционных форм и методов работы: использования пескотерапии, су-джок-терапии, биоэнерготики, работы с нетрадиционным материалом (прищепками, резинками рингл-динг, ватными шариками) и т. п.

Н. Г. Агаркова [1] дает следующее определение понятию «графический навык» — это автоматизированный способ перекодирования дифференцировки звуков речи в соответствующие буквы, затем в начертание их на бумаге и одновременно осознание воспроизводимых буквенных комплексов (слов). Автор считает, что графический навык включает все содержание графики, как раздела лингвистики, который в свою очередь вбирает в себя начертание печатных знаков букв.

По мнению М. М. Безруких графо-моторный навык — это определенные привычные положения и движения пишущей руки, позволяющие изображать письменные звуки и их соединения. Правильно сформированный графический навык позволяет писать буквы четко, красиво, разборчиво, быстро. Неправильно сформированный графический навык создает комплекс трудностей письма: небрежный, неразборчивый почерк, медленный темп. В то же время, переделка неправильного графического навыка не просто затруднена, но порой невозможна [2].

Формирование графо-моторных навыков зависит от таких компонентов, как хорошо развитая общая и мелкая моторика, серийная организация движений, зрительно-пространственные представления и зрительная память.

Е. М. Мастюкова и М. В. Ипполитова отмечают, что при дизартрии нарушается двигательный механизм речи за счет органического поражения центральной нервной системы [4]. О. В. Якунина отмечает, что нарушения графо-моторных навыков у дошкольников с дизартрией отмечаются не только на занятиях, но и в досуговой, игровой деятельности [7].

Мы провели практическое исследование по представленной теме на базе Структурного подразделения МАОУ Горьковской СОШ. Целью первого этапа стало изучить сформированность графо-моторных навыков у детей стар-

шего дошкольного возраста с дизартрией. В исследовании принимали участие две группы по 6 детей старшего дошкольного возраста (от 5 до 6 лет) с общим недоразвитием речи, обусловленным стертой дизартрией.

Диагностическая работа по оценке у старших дошкольников графо-моторных навыков осуществлялась с использованием комплекса диагностических заданий следующих авторов З. Е. Агранович (2003) Н. В. Нищевой (2014), О. В. Елецкой (2015), Н. Ю. Горбачевской (2015), Т. А. Павловой (2008). Обследование включало такие направления, как исследование оптико-кинестетической и динамической организации движений (Н. В. Нищева), исследование двигательной программы при графическом предъявлении образца, ее автоматизации (Н. В. Нищева), исследование реципрокной координации движений (Н. В. Нищева), методика «Домик» (О. В. Елецкая, Горбачевская Н. Ю.), исследование оптико-пространственного гнозиса (Т. А. Павлова).

Исследование позволило сделать вывод, что у воспитанников со стертой дизартрией отмечаются элементы проявлений несформированности программирования и контроля за собственной деятельностью, проявляющиеся в трудностях выполнения усложненных адаптированных вариантов проб на динамический праксис, в виде ошибок при переносе усвоенной программы на другую руку, устраняемых только в случае привлечении к ним внимания со стороны педагога. Парциальная несформированность межполушарных взаимодействий у обследованных детей проявляется замедленным выполнением проб на реципрокную координацию, сопровождающимся единичными импульсивными ошибками и синкинетичными движениями. Дети невнимательны, не умеют правильно расположить рисунок на листе бумаги, с трудом ориентируются на образец при перерисовывании по памяти. Воспитанники испытывают сложности с удерживанием карандаша или ручки, быстро устают, не могут регулировать нажим. В целом, воспитанники характеризуются недостаточным уровнем сформированности графомоторных навыков. Исследуемые навыки у дошкольников двух групп отличаются незрелостью сложных произвольных форм зрительно-моторной координации, в связи с чем дети неправильно определяют пространственное положение предметов, затрудняются с навыками соизмерения, соотношения размеров в рисунках и т. п.

Таким образом, исследование показало, что сформированность графо-моторных навыков у воспитанников со стертой дизартрией не достигает возрастной нормы, несомненно, дети нуждаются в существенной логопедической помощи.

По результатам проведенного констатирующего этапа исследования был разработан комплекс логопедических коррекционно-формирующих мероприятий. Цель формирующего этапа исследования: формирование графо-моторных навыков у детей старшего дошкольного возраста с ОНР (стертой дизартрией). В коррекционно-формирующей работе участие принимали дошкольники эксперименталь-

ной группы. Воспитанники контрольной группы обучались по традиционной логопедической программе.

В процессе формирующей работы были учтены результаты констатирующего этапа. Развитие графо-моторных навыков осуществлялось посредством упражнений в групповой и индивидуальной работе с дошкольниками со стертой дизартрией. Активно использовались мультимедийные технологии с использованием ноутбука и планшета. Работа велась по следующим направлениям:

1. Развитие координации движений, мелкой моторики, мускульной памяти, тактильных ощущений.

2. Формирование пространственно-временной ориентировки на листе бумаги.

3. Развитие зрительно-пространственной координации, запоминание и дифференцировка зрительного образа печатных букв и различных предметов.

4. Развитие графо-моторного навыка в индивидуальной работе (дифференцированный подход).

После проведения формирующей программы с детьми двух групп вновь была проведена диагностика по тем же методикам, что и на констатирующем этапе. Результаты показывают, что проведенная формирующая работа существенно улучшила результаты воспитанников экспериментальной группы. Полностью снизилось число воспитанников с оценкой «ниже среднего». Также увеличилось число участников с результатами «выше среднего». 17% дошкольников показали высокий результат. В контрольной группе также произошли положительные изменения в результатах, но они не столь значительны: сократилось число дошкольников с уровнем «ниже среднего» с 17% до 0%. Соответственно, можно сделать вывод, что комплекс упражнений, направленный на развитие графомо-

торных навыков по разработанной нами программе, показал свою эффективность.

В качестве ярких моментов, которые были отмечены в процессе констатирующего этапа можно отметить, что воспитанники характеризовались рассеянностью, низкой концентрацией внимания, неустойчивостью и трудностью его переключения. После участия в коррекционно-формирующей программе дети стали лучше концентрироваться и распределять внимание, в особенности, в заданиях, требующих концентрацию на одновременно двух действующих раздражителях.

Результаты также наглядно свидетельствуют о том, что по всем заданиям средние баллы участников экспериментальной группы значительно улучшились.

Дети стали лучше ориентироваться в левых и правых частях как собственного тела, так и людей, находящихся напротив. Успешнее воспитанники стали ориентироваться в пространстве, значительно улучшилась лексика: дети стали использовать больше слов, означающих направление, расстояние, форму, использовать больше предлогов.

Письменные работы (рисунки) стали выполняться более аккуратно, на контрольном этапе практически не выявлено небрежных работ. Дети стали осуществлять самоконтроль деятельности, более критично относиться к собственным ошибкам, стали внимательнее к чужим работам, анализу своих работ в сравнении с работами сверстников. Несомненно, результаты дошкольников со стертой дизартрией экспериментальной группы контрольном этапе не достигают возрастной нормы, но это связано с недостаточным количеством времени формирующей работы. В связи с этим, коррекционно-формирующая работа должна быть продолжена в дальнейшем.

#### Литература:

1. Агаркова, Н. Г. Графический навык. Каллиграфический навык / Н. Г. Агаркова // Начальная школа. 1994. № 7. С. 85.
2. Безруких, М. М. Возрастная физиология (физиология развития ребенка) / М. М. Безруких, В. Д. Сонькин, Д. А. Фарбер. М.: Академия. 2002. 416 с.
3. Елецкая О. В. Методика коррекции дизорфографии у школьников: учебно-методическое пособие / О. В. Елецкая. М.: ФОРУМ: ИНФРА-М. 2015. 176 с.
4. Мастюкова, Е. М. Дизартрия / Е. М. Мастюкова, М. В. Ипполитова. М.: Просвещение. 1977. 250 с.
5. Павлова, Т. А. Развитие пространственного ориентирования у дошкольников и младших школьников / Т. А. Павлова. М.: Школьная пресса. 2008. 187 с.
6. Садовникова, И. Н. Коррекционное обучение школьников с нарушениями чтения и письма. Пособие для логопедов, учителей, психологов дошкольных учреждений и школ различных типов / И. Н. Садовникова. М.: АРКТИ. 2005. 400 с.
7. Якунина, О. В. Уровень развития общей и мелкой моторики как фактор формирования графомоторных навыков младших школьников // О. В. Якунина // Известия Саратовского университета. Новая серия. Акмеология образования. Психология развития. 2014. Т. 3. № 2. С. 194–198.

## Развитие познавательной активности младших школьников по экологии средствами информационно-коммуникативных технологий

Усанова Анастасия Сергеевна, студент магистратуры

Арзамасский филиал Нижегородского государственного научно-исследовательского университета имени Н. И. Лобачевского

*Развитие познавательной активности младших школьников является одним из самых важных процессов обучения. Развитая познавательная активность является фундаментом для дальнейшего успешного обучения. Информационно-коммуникативные технологии являются одним из самых эффективных средств развития познавательной активности при освоении школьной программы, в том числе и знаний, полученных на уроках экологии.*

**Ключевые слова:** познавательная активность, младшие школьники, информационно-коммуникативные технологии, уроки экологии.

## Development of cognitive activity of younger students in ecology by means of information and communication technologies

Usanova Anastasia Sergeevna, student

Arzamas Branch of Nizhny Novgorod State University named after NI Lobachevsky

*The development of cognitive activity of younger students is one of the most important learning processes. Developed cognitive activity is the Foundation for further successful learning. Information and communication technologies are one of the most effective means of developing cognitive activity in the development of the school curriculum, including the knowledge obtained in the lessons of ecology.*

**Key words:** cognitive activity, primary school children, information and communication technologies, ecology lessons.

Процесс обучения и получения новых знаний в современной российской школе отличается интенсивными темпами и получением большого объема информации. Современный школьник должен обладать не только хорошей памятью, но и иметь высокий уровень мотивации к учёбе. Однако, всё чаще можно услышать мнения педагогов, которые непосредственно занимаются обучением детей, что слишком большой объем информации и объем работы, которую необходимо выполнить дома, снижают не только сам интерес к учёбе, но и познавательную активность в целом. Особенно актуален этот вопрос для младших школьников, которые только начинают учебную деятельность. Большая нагрузка может снизить интерес к учёбе уже на первых этапах обучающего процесса. Для облегчения выполнения заданий и более наглядного представления и ознакомления с информацией в современной школе используются информационно-коммуникативные технологии. Рассмотрим более подробно процесс развития познавательной активности младших школьников средствами информационно-коммуникативных технологий на примере уроков экологии.

Введём понятие «познавательная активность».

Г. И. Шукина дает следующее определение познавательной активности: «познавательный интерес выступает перед нами как избирательная направленность личности, обращенная к области познания, к ее предметной стороне и самому процессу овладения знаниями» [5, с. 49].

В. К. Бахир говорит о том, что «познавательная активность — избирательная направленность личности на предметы и явления окружающей действительности. Эта на-

правленность характеризуется постоянным стремлением к познанию, к новым, более полным и глубоким знаниям. Систематически укрепляясь и развиваясь, познавательная активность становится основой положительного отношения к учению» [1, с. 26].

Рассмотрев точки зрения исследователей на определение познавательной активности, мы можем говорить о том, что познавательная активность является деятельностью, которая характеризуется постоянным стремлением к получению и систематизации новых знаний. Развитие познавательной активности приводит к самосовершенствованию, позитивному отношению к обучению и высокой мотивации к учебной деятельности.

Познавательная активность является одним из самых важных мотивов учебной деятельности школьников. При условии, что познавательная активность, с помощью учителя, организована на высоком уровне, ученики, имеющие проблемы в обучении могут выйти на новый уровень обучения и быть заинтересованными в получении новых знаний [4].

Проблема развития познавательной активности является одним из самых актуальных вопросов всей системы образования. Формирование познавательной деятельности учеников невозможно без развития его собственного познавательного процесса. Поэтому очень важно развивать познавательную активность учеников, начиная с младших классов, учитывая при этом, особенности развития младших школьников как возрастной группы.

Изучим младших школьников с точки зрения возрастных особенностей развития более подробно.

Младший школьный возраст охватывает период развития ребёнка с 7 до 11 лет. Этот период считается одним из самых сложных в жизни ребёнка, поскольку начинается новый этап развития не только в социальном плане (получение нового статуса «ученик», «обучающийся», «школьник»), но и новый этап развития деятельности. Игровая деятельность перестаёт быть ведущей, основная деятельность — общение, происходит построение новых отношений по вектору «учитель — ученик», «учитель — класс» и т. д. Обучение также является преобладающей деятельностью [2].

В этом возрасте происходит интенсивное развитие интеллекта. Мышление приводит к качественной перестройке памяти, восприятия, превращая их в регулируемые, произвольные процессы. Дети 7–8 лет обычно мыслят конкретными категориями. К концу младшего школьного возраста ученик должен научиться самостоятельно делать выводы, сопоставлять, анализировать, находить отличия и общее, устанавливать простые закономерности [2].

Принимая во внимание важность младшего школьного возраста для становления личности ребенка, для формирования его познавательной сферы, как для успешности обучения, так и для развития его личности, мы можем говорить о том, что развитие познавательной активности именно в младшем школьном возрасте является мощным базисом для дальнейшего успешного процесса обучения в целом.

Активизация познавательной деятельности у младших школьников предполагает усиление процесса познания. Активизация может происходить при помощи таких средств как: увеличение объема информации, ориентировка на изучение личностной заинтересованности учащихся, формирование навыков к самопознанию, а также применение информационно-коммуникативных технологий.

Информационно-коммуникативные технологии (сокращённо ИКТ) представляют собой процессы и методы взаимодействия с информацией, её демонстрация, обработка с помощью вычислительной техники, а также средств телекоммуникации. Цели использования ИКТ в современной школе достаточно обширны, однако самой главной является облегчение труда педагога, наглядная демонстрация учебных материалов, укрепление мотивации школьников к обучению и развитие познавательной активности в целом [3]. Современные ИКТ позволяют не только демонстрировать учебные материалы, но и развивать речевые навыки учащихся, проигрывать различные ситуации, предоставлять результаты самопознания. Создание мультимедийных презентаций, использование Интернет-ресурсов, работа с дидактическими играми и программами обучения — все перечисленные действия широко применяются как педагогами, так и самими обучающимися при изучении того или иного предмета, например экологии.

Знания в области экологии играют большую роль в жизни человека. Уроки экологии в младшей школе — это не только знакомство с окружающей средой, но и рассмо-

трение вопросов экологической безопасности. Уроки экологии направлены на то, чтобы учащиеся могли знать об основных современных экологических угрозах и что наносит природе непоправимый вред. Урок может быть построен таким образом, что теоретический материал может активно сочетаться с практикой, например наглядная демонстрация учебного материала, организация экскурсий и т. д. Использование ИКТ на уроках экологии позволит сформировать ряд компетенций учащихся, в том числе и развить познавательную активность.

Развитие познавательной активности младших школьников по экологии средствами информационно-коммуникативных технологий будет осуществляться при решении следующих задач: организация процесса обучения, подготовка презентаций и подбор видеоматериалов, организация открытых уроков, демонстрация результатов самостоятельной работы учащихся, стимулирование учащихся к поиску новых знаний в области экологии.

Основным источником новых знаний на уроках является учитель. Информационно-коммуникативные технологии способствуют решению педагогических проблем, таких как: повышение мотивации учащихся к обучению и поиску новой информации, развитие познавательной активности, решению задачи, поставленных при подготовке к уроку, развитие у учащихся способности строить диалог, как между собой, так и между группой учащихся и учителем. Внедрение ИКТ на уроках экологии рассматривается как источник дополнительной информации, как способ самоорганизации учебной и трудовой деятельности учащихся, а также как способ организации личностно-ориентированного подхода для учителя.

Применение ИКТ учащимися на уроках экологии может происходить в следующих видах: подготовка индивидуальных и групповых проектов по заданным темам, поиск видео и фото материалов, рассмотрение их на уроке и краткий анализ информации, подготовка мультимедийных презентаций на заданные темы. При подготовке проектов, презентаций, школьники учатся не только информационной грамотности, но и систематизировать информацию, представлять её перед классом, совершенствуют навыки публичного выступления. Проведённая поисковая работа способствует повышению интереса учащихся, организации самостоятельного поиска дополнительной информации и повышению познавательной активности в целом.

Использование видео уроков, которые входят в программное обеспечение учебно-методических комплексов, например таких как «Школа России», позволяет наглядно продемонстрировать школьникам материал по той или иной теме урока. Всестороннее получение знаний позволит поднять мотивацию младших школьников при изучении проблем экологии, повысить успеваемость, наладить отношения в школьном коллективе (при подготовке коллективных проектов и презентаций).

Таким образом, развитие познавательной активности младших школьников по экологии средствами информа-

ционно-коммуникативных технологий является процессом, к организации которого необходимо подходить основательно. Процесс будет считаться эффективным, если у учащихся в достаточной степени развита познавательная активность при работе с информацией, повысилась мотивация к изучению предмета «Экология» и успеваемость по данному предмету, сформировались навыки по самостоятельному поиску информации по предмету, а также повысился интерес к организации тематических уроков и подробному изучению современных экологических проблем.

вазия к изучению предмета «Экология» и успеваемость по данному предмету, сформировались навыки по самостоятельному поиску информации по предмету, а также повысился интерес к организации тематических уроков и подробному изучению современных экологических проблем.

#### Литература:

1. Бахир В. К. Развивающее обучение // Начальная школа — 2016. — № 5. — С. 26–30.
2. Карабанова, О. А. Возрастная психология / О. А. Карабанова. М.: Айрис-пресс, 2015. — 240 с.
3. Петухова Е. И. Информационные технологии в образовании // Успехи современного естествознания. — 2018. — № 10.
4. Тишук, Я. В. Особенности использования современных педагогических технологий для активизации познавательной деятельности учащихся / Я. В. Тишук // Конструирование оптимального образовательного пространства «учащийся — преподаватель»: проблемы и находки: материалы науч. практ. конф., Лида, 14 ноября 2017г / ГрГУ им. Я. Купалы; отв. ред. А. В. Богданович. — Гродно: ГрГУ, 2018. — С. 185–190.
5. Щукина, Г. И. Активизация познавательной деятельности учащихся в учебной деятельности. — М: Просвещение, 2017. — С.123

## Формирование коммуникационных универсальных действий младших школьников на уроках окружающего мира с использованием информационно-коммуникативных технологий

Юрлова Екатерина Сергеевна, студент магистратуры

Арзамасский филиал Нижегородского государственного научно-исследовательского университета имени Н. И. Лобачевского

*Формирование коммуникационных универсальных действий является обязательным условием успешной учебной деятельности младших школьников. Формирование коммуникационных универсальных действий происходит при изучении предметов, предусмотренных учебной программой, в том числе и на уроках окружающего мира. Информационно-коммуникативные технологии являются одним из современных средств обучения, которые помогут сформировать коммуникационные универсальные действия за более короткий срок, а также обеспечить повышение интереса к процессу получения знаний у обучающихся младшей школы.*

**Ключевые слова:** коммуникационные универсальные действия, младшие школьники, уроки окружающего мира, информационно-коммуникативные технологии.

Современная образовательная система в Российской Федерации переходит в новый этап развития. Прежде всего, период изменений связан с тем, что меняется потребности учащихся. Всё чаще можно услышать мнения специалистов о том, что требования к качеству и уровню подготовки школьников по конкретным учебным предметам не является гарантией того, что в дальнейшем ребёнок сможет полностью социализироваться в обществе и полноценно построить отношения с окружающими его людьми. Сейчас формируется новая модель образования, при которой ученик может добывать и систематизировать новые знания самостоятельно. Основным условием, при котором данная модель будет успешно адаптирована, является освоение учащимися коммуникационных универсальных действий.

Рассмотрим понятие «коммуникативные универсальные действия» более подробно.

В отечественной педагогике встречаются множественные трактовки рассматриваемого понятия. В толковом

словаре слово действие означает: деятельность, поступки, поведение, работа, функционирование, применение, проявление чего-либо на практике, влияние, воздействие, проявление какой-либо энергии, силы [2, с. 95].

По мнению К. М. Гуревича «Действие следует отличать от диктуемого импульсом либо привычкой, всецело определяемого текущей ситуацией непосредственного поведенческого акта... понятие действия широко применяется в качестве единицы анализа и в психологии» [1, с.9].

Таким образом, понятие «коммуникативные универсальные действия» имеют множество значений, которые следует рассматривать в совокупности с дополняющими данное определение научными категориями.

К коммуникативным универсальным действиям можно отнести: планирование учебного сотрудничества «ученик-учитель» и обеспечение обратной связи, постановка вопросов — инициативное сотрудничество в поиске и сборе информации, умение разрешать конфликты, умение выражать свои мысли, достоверно доносить информацию во время

межличностной коммуникации, соблюдение грамматических и диалектических норм языка.

О. А. Карабанова рассматривает следующие функции коммуникативных универсальных действий: формирование условий для разностороннего развития личности и ее самореализации на основе способности и готовности к непрерывному образованию, а также возможность обучающегося самостоятельно осуществлять учебную деятельность, ставить цели, искать и находить средства для их достижения, контролировать и оценивать процесс, итог своей учебной деятельности [3, с. 58].

Процесс коммуникации сопровождает человека на протяжении всей его жизни. Поэтому важно научить ребёнка осваивать коммуникационные универсальные действия, начиная с детства. Самым благоприятным возрастом для освоения и развития коммуникационных универсальных действий является младший школьный возраст. Младшие школьники проходят новую стадию в развитии социальных отношений, а именно осваивают новую роль ученика, учебная деятельность добавляется к игровой и становится ведущей. Психика ребёнка в этом возрасте очень активна и подвижна, процессы общения и освоения новых социальных ролей проходят на достаточно высоком уровне. Ребёнок начинает осознавать, что его мнение не является единственным, начинает прислушиваться к мнению сверстников и взрослых. Рассматриваемый процесс происходит на протяжении всего периода пребывания ребёнка в начальной школе. Поэтому, формирование коммуникационных универсальных действий младших школьников должно происходить постепенно, учитывая при этом возможности ребёнка, а также влияние современных методов обучения и преподнесения информации.

Формирование коммуникационных универсальных действий является одним из важных аспектов деятельности объектов современной системы образования. В условиях мощной информатизации общества и открытия огромного количества ресурсов, на которых размещена информация использование информационно-коммуникативных технологий является обязательным условием обучения детей. Информационно-коммуникативные технологии заняли прочное место в системе начального образования наряду с традиционными методиками.

Широкое применение информационно-коммуникативных технологий в сфере образования в последнее десятилетие вызывает повышенный интерес в педагогической науке. Большой вклад в решение проблемы компьютерной технологии обучения внесли российские и зарубежные ученые: О. И. Агапова, Г. Р. Громов, В. И. Гриценко, О. А. Кривошеев, В. Ф. Шолохович, С. Пейперт, Г. Клейман, Б. Сендов, Б. Хантер и др.

А. А. Кораблёв даёт следующее определение информационно-коммуникативным технологиям: «Информационно-коммуникационные технологии (ИКТ) — совокупность методов, производственных процессов и программно-технических средств, интегрированных с целью сбора, обра-

ботки, хранения, распространения, отображения и использования информации в интересах ее пользователей» [4, с. 67].

Реализация современных стандартов образования предполагает освоение учащимися нескольких компетенций, в том числе и освоение компетенций, касающихся информационно-коммуникативных технологий.

Уровень развития коммуникационных универсальных действий учащихся с помощью информационно-коммуникативных технологий можно оценивать по нескольким критериям: критичность отношения к информации и умению её систематизировать, уважению к частной информации и информационной деятельности глобальной сети Интернет, освоение правовой культуры пользования информацией и т. д. Освоение информационно-коммуникативных технологий является важной частью учебного процесса и его сопровождения. Рассмотрим применение информационно-коммуникативных технологий при формировании коммуникационных универсальных действий на уроках окружающей среды.

Уроки окружающего мира в школе являются одними из самых интересных, но при этом сложных уроков. Младшие школьники знакомятся более подробно с окружающим их миром и могут столкнуться с трудностями в понимании природных явлений, процессов и т. д. Для поддержания интереса к данному предмету школьной программы, необходимо организовать занятие, учитывая при этом особенности деятельности младших школьников. Урок должен быть интересным и погружать полностью в атмосферу получения знаний. Эффективно организовать данный процесс помогут информационно-коммуникативные технологии. Использование ИТК на уроках окружающего мира позволит сформировать ряд компетенций учащихся, в том числе и коммуникационные универсальные действия.

Формирование коммуникационных универсальных действий младших школьников на уроках окружающего мира с использованием информационно-коммуникативных технологий будет производиться при решении следующих задач: организация процесса обучения, воспитания и развития детей, формирующий универсальные учебные действия, формирование умений детей переносить полученные универсальные учебные действия в новые условия и стимулировать учащихся к постоянному пополнению знаний об окружающей среде.

Информационно-коммуникативные технологии позволяют сформировать коммуникационные универсальные действия на уроках окружающей среды следующим образом: подготовка презентаций учителем, демонстрирование фотографий, аудио и видеоматериалов. Учащиеся могут самостоятельно подготавливать проекты, используя при этом средства информационно-коммуникативных технологий. Особенно актуально использование ИТК технологий отражается при подготовке презентаций, которые учащиеся могут подготовить как индивидуально, так и коллективно. В процессе подготовки презентации ученик сможет выбрать самую необходимую информацию, ознакомится с фотогра-



фиями по теме, составить небольшой видеоряд. Проведённая работа сформирует не только навыки работы с информацией, но и может мотивировать на поиск дополнительной информации по теме и получить знания самостоятельно.

Использование видео уроков, которые входят в программное обеспечение учебно-методических комплексов, например таких как «Школа России», позволяет наглядно продемонстрировать школьникам материал по той или иной теме урока. Всестороннее получение знаний позволит поднять мотивацию младших школьников при изучении окружающего мира, повысить успеваемость, наладить отношения в школьном коллективе (при подготовке коллективных проектов).

#### Литература:

1. Гуревич К. М. Индивидуально-психологические особенности школьников. — М.: Высшая школа, 2018. — 183 с.
2. Леонова Е. В. Развитие коммуникативных способностей младших школьников в условиях совместной творческой деятельности / Е. В. Леонова, А. В. Плотникова // Начальная школа. — 2016. — № 7. — С. 91–96.
3. Карабанова, О. А. Возрастная психология / О. А. Карабанова. М.: Айрис-пресс, 2015. — 240 с.
4. Кораблёв А. А. Информационно-телекоммуникационные технологии в образовательном процессе // Школа. — 2017. — № 2–156 с.

## Особенности словаря синонимов детей старшего дошкольного возраста с общим недоразвитием речи

Якубович Анастасия Ивановна, студент

Белорусский государственный педагогический университет имени М. Танка (г. Минск)

*В данной статье рассматриваются особенности развития словаря синонимов у детей старшего дошкольного возраста с общим недоразвитием речи. Представлены результаты исследования уровня сформированности словаря синонимов у детей старшего дошкольного возраста с общим недоразвитием речи.*

**Ключевые слова:** общее недоразвитие речи, словарь синонимов, дети старшего дошкольного возраста.

В настоящее время наблюдается увеличение числа детей с общим недоразвитием речи (ОНР). У детей дошкольного возраста с ОНР отмечаются фонетико-фонематические и лексико-грамматические нарушения или недоразвитие. Нарушения формирования лексики у детей с ОНР проявляются в расхождении объёма активного и пассивного словаря, несформированности семантической стороны речи, неточном употреблении слов [3].

Особое место в лексической системе занимают синонимы, представляющие собой основные типы парадигматических отношений. Употребление синонимов придает точности и яркости речи. Большинство авторов (Р. И. Лалаева, Н. В. Серебрякова [4], В. А. Гончарова [1] и др.) отмечают значительные трудности у детей с ОНР при употреблении синонимов.

На основе методик изучения уровня словарного запаса детей О. Е. Грибовой, Т. П. Бессоновой [2], М. А. Повалевой [5], И. А. Смирновой [6] была разработана методика для исследования синонимии у детей старшего дошкольного воз-

Таким образом, процесс формирования коммуникативных универсальных действий младших школьников на уроках окружающего мира с использованием информационно-коммуникативных технологий является процессом, к организации которого необходимо подходить основательно. Процесс будет считаться эффективным, если у учащихся в достаточной степени сформировались необходимые универсальные действия при работе с информацией, повысилась мотивация к изучению предмета «Окружающий мир» и успеваемость по данному предмету, а также повысилась эффективность взаимодействия в классном коллективе.

раста с ОНР. Данная методика включает 3 блока. Первый блок — выявление объёма активного (пассивного) предметного словаря. Второй блок — исследование объёма активного (пассивного) словарного запаса. Упражнения по ходу теста имели усложненные элементы для наиболее точного оценивания умений детей. Третий блок — исследование синонимии, который включал в себя в качестве материала существительные, прилагательные и глаголы.

Исследование экспериментальной и контрольной групп осуществлялось с 24.02. по 20.03.2020 года в дошкольном учреждении образования «Ясли-сад № 551 г. Минска».

В эксперименте участвовало 20 детей, имеющих в логопедическом заключении «Общее недоразвитие речи (III уровень речевого развития)» при различных речевых нарушениях (экспериментальная группа) и 20 детей с нормальным речевым развитием (НРР) (контрольная группа). Возраст детей составлял 5–7 лет. У всех детей были сохранены слух, зрение, интеллект, все дети были достаточно контактны.

Целью данного исследования являлось изучение особенностей развития словаря синонимов у детей старшего дошкольного возраста с ОНР (III уровень речевого развития).

При выполнении 1 блока заданий, направленного на выявление объема активного (пассивного) предметного словаря, у детей старшего дошкольного возраста отмечались наименьшие трудности (по сравнению с последующими сериями), свидетельствующие о достаточном объеме активного (пассивного) предметного словаря. Данные результаты можно объяснить тем, что уже младшем дошкольном возрасте происходит активное накопление предметного словаря на коррекционных занятиях.

Оценивая неверно выполненные задания блока, можно определить типологию ошибок непосредственно для первого блока:

1. Смешение слов путем объединения их в одно родовое понятие («чайник» — «сахарница»).

2. Наряду со смешением слов по родовидовым отношениям наблюдаются и замены слов на основе других семантических признаков: смешение слов по признаку функционального назначения («тарелка» — «миска», «блюдец» — «тарелка»); замены слов по внешнему сходству («редиска» — «свекла», «калитка» — «дверца», «кресло» — «диван»); замены слов, обозначающих предметы, объединенных общностью ситуации («витрина» — «магазин»); смешения слов, обозначающих часть и целое («локоть» — «рука», «колени» — «нога», «ладонь» — «рука»); использование словосочетаний в процессе поиска слова («половник» — чтобы суп мешать, «торшер» — чтобы светить, «клумба» — копают землю).

На основании данных, полученных при проведении 2 блока заданий, было определено: у детей старшего дошкольного возраста с ОНР существуют отличия от их сверстников с НРР в словаре прилагательных и глаголов.

Подводя итог по заданиям можно отметить, что словарь прилагательных детей с ОНР имеет следующие особенности: значительно ниже уровень сформированности словаря прилагательных в сравнении с детьми с НРР; преимущественно используются качественные прилагательные (злая, добрая, большая, маленькая, белая, черная, смелый, умный и др.); в связи с трудностью актуализации слова подключают жесты и мимику; поиск нужного слова, подбор наиболее часто употребляемого признака предмета; в большинстве случаев старшие дошкольники с ОНР подбирали по одному слову-признаку; наблюдались трудности согласования существительного с прилагательным (красный машина, злой собака и др.).

Словарь глаголов детей старшего дошкольного возраста с ОНР отличается следующими особенностями: нередко, правильно показывая на картинках названные действия, в самостоятельной речи их смешивают; многие дети не могли подобрать глагол и заменяли его описанием функционального значения предмета (для того, чтобы летать; для того, чтобы перевозить); при обозначении действий животных пытались передать внешние признаки живот-

ных, изображали его или просто отказывались от выполнения; особые трудности были у детей при подборе глаголов «лает», «воет», «рычит», «ржёт»; поиск нужного слова, подбор наиболее часто употребляемого действия предмета; в большинстве случаев старшие дошкольники подбирали по одному-два слова-действия.

Также отмечалось, что дети старшего дошкольного возраста с ОНР лучше ориентируются в характеристиках предметов, когда имеют возможность видеть предмет, а не только слышать его название.

Таким образом, в ходе исследования было выявлено, что объем активного словаря ограничен. Большую часть лексического строя речи составляет номинативный словарь, за ним следует глагольный. И хуже всего развит атрибутивный словарь.

Выполнение 3 блока заданий позволило выявить уровень сформированности семантической структуры слова, закономерности формирования синонимических связей, специфические особенности их развития у детей старшего дошкольного возраста с ОНР.

У детей старшего дошкольного возраста с ОНР и НРР выявлены как общие, так и специфические закономерности в усвоении синонимии.

Специфические особенности, характерные для детей старшего дошкольного возраста с ОНР, заключаются в следующем: в трудности выделения существенных дифференциальных семантических признаков, на основе которых противопоставляется значение слов; в недоразвитии мыслительных операций сравнения и обобщения, в недостаточной активности процесса поиска слов, большем количестве затрачиваемого времени; в несформированности семантических полей внутри лексической системы языка, ограниченности объема словаря всех знаменательных частей речи.

К специфическим ошибкам у детей старшего дошкольного возраста с ОНР при исследовании словаря синонимов можно отнести такие виды ошибок: использование семантически близких слов другой части речи (плакать — грустный; веселый — веселиться), называние форм исходного слова или родственных слов (нежный — нежно); повторение слова-стимула (забавный — забавный, зной — зной); употребление слова, противоположные по значению, иногда повторение исходного слова с частицей не (веселый — грустный; смеяться — не смеяться; плакать — не плакать); употребление семантически близких слов, часто ситуативно сходных (бежать — идти быстро; зной — лето); преобладающим проявлением затруднения был отказ от ответов.

Исходя из этого, можно сделать следующие выводы: на успешность выполнения третьего блока заданий повлиял ограниченный словарный запас детей старшего дошкольного возраста; у детей наблюдаются трудности в организации семантических полей: не возникают ассоциации по типу синонимов.

Необходимо отметить, что у детей с НРР неверные ответы в большей степени носили ошибочный характер, то-

гда как у детей с ОНР специфические ошибки были представлены достаточно широко.

Анализ имеющихся данных показал, что у детей старшего дошкольного возраста с ОНР имеются специфические ошибки при выполнении заданий, направленных на установление уровня сформированности словаря синонимов,

имеют стойкий характер и являются компонентом структуры речевого нарушения.

Таким образом, проведенное исследование детей старшего дошкольного возраста с ОНР свидетельствует о том, что у данной категории детей в значительной мере уровень сформированности словаря синонимов снижен по сравнению со сверстниками с НРР.

#### Литература:

1. Гончарова, В. А. Специфика овладения антонимией и синонимией детьми с нарушенным речевым развитием / В. А. Гончарова // Шк. логопед. — 2006. — № 1. — С. 3–10.
2. Грибова, О. Е., Дидактический материал по обследованию речи детей. Словарный запас и грамматический строй: учеб. пособие / О. Е. Грибова, Т. П. Бессонова. — М.: Аркти, 1999. — Ч. 2. — 64 с.
3. Кондратенко, И. Ю. Выявление и преодоление речевых нарушений в дошкольном возрасте: метод. пособие / И. Ю. Кондратенко. — М.: Айрис-пресс, 2005. — 224 с.
4. Лалаева, Р. И. Коррекция общего недоразвития речи у дошкольников (формирование лексики и грамматического строя речи) / Р. И. Лалаева, Н. В. Серебрякова. — СПб.: Союз, 1999. — 160 с.
5. Поваляева, М. А. Справочник логопеда / М. А. Поваляева. — 7-е изд. — Ростов н/Д: Феникс, 2002. — 448 с.
6. Смирнова, И. А. Логопедический альбом для обследования лексико-грамматического строя и связной речи / И. А. Смирнова. — СПб.: Детство — Пресс, 2010. — 48 с.

# СОЦИОЛОГИЯ

## Диагностика виртуализации социальной субъектности российской студенческой молодежи

Иващенко Светлана Александровна, ассистент

Белгородский государственный национальный исследовательский университет

*Автор данной статьи рассматривает основное понятие виртуализации социальной субъектности современной студенческой молодежи. Автором представлены результаты собственного социологического исследования, цель которого заключается в оценке социальной субъектности студенческой молодежи, проявляющейся в виртуальном пространстве.*

**Ключевые слова:** информационные технологии, виртуальное пространство, виртуализация, социальная субъектность, студенческая молодежь.

Современные условия цифровизации и внедрение информационных технологий в социум являются основополагающими факторами трансформации современного российского общества.

Основная особенность современного социума заключается в том, что внедренные технологические инновации (глобальная сеть Интернет), кардинально изменили представление о социальном обществе. Следует сказать, что данное изменение значительно повлияло на жизнедеятельность современного человека, поскольку виртуализация активно проникает в различные сферы его социальной жизни.

В связи с этим в социологии выделилась новая предметная область для изучения поведения человека, которая проявляется в динамичном изменении социальной субъектности человека. Данной трансформации способствует посредством замены восприятия реальной действительности созданием виртуального (искусственного) мира, который глобальная сеть Интернет. Именно под влиянием Ин-

тернета меняется стиль жизни современной студенческой молодежи, что проявляется в деформации структуры их досуга, изменении каналов получения доступной информации, а также изменении статуса и характера межличностных отношений.

Прогнозирование социальной субъектности студенческой молодежи можно определить с помощью выявления у респондентов несовпадения значимых ценностей с реальными (инструментальными), которые испытуемому легче всего достичь в будущем, ведь «чем больше у человека расхождение между главными для него ценностями и своими собственными, существующими в данный момент, тем меньше у него возможностей успешной социализации» [2].

Согласно проведенному социологическому исследованию, следует обратить внимание на тот факт, что ценности в объективно реальном пространстве современной студенческой молодежи не соответствуют ценностям, сформированным в виртуальном пространстве.

Таблица 1. Распределение ценностей респондентов, наиболее значимых в реальном и виртуальном пространстве\*

Ценности	В реальной жизни, %	В виртуальном пространстве, %
Любовь	8	27,4
Верность	3,9	8,3
Отношения	35,7	12,4
Семейные ценности	5,3	32,5
Здоровье	4,1	31,9
Честность	21,2	9,5
Дружба	28,6	17,3
Независимость	8,6	7
Статус	5,7	6
Деньги	0,1	0,3
Знания	0,3	0,1

\* материалы взяты из авторского социологического исследования на период 2019–2020 гг

Таким образом, можно сказать, что современная проблема студенческой молодежи как одной из составных элементов социальной общности заключается в противоречивости ценностного ориентирования и формирования социального облика студента.

Следует отметить, что несмотря на интегрированный процесс социализации студентов, студенческая молодежь также подвержена и ресоциализации, которая связана с переходом в другую коммуникативную среду.

Формирование жизненной позиции современной студенческой молодежи также является одним из элементов, составляющей социальную субъектность. Как видно из результатов социологического исследования, практически половина опрошенных респондентов считает, что глобальная сеть Интернет оказывает незначительное влияние на формирование жизненной позиции студенческой молодежи (49,1%). 23% опрошенных студентов убеждены, что информация, полученная из сети Интернет полностью формирует их жизненную позицию.



Рис. 1. Уровень влияния информации, получаемой в виртуальном пространстве на формирование жизненной позиции респондентов

Таким образом, виртуальность становится неотъемлемой частью жизни студенческой молодежи и при этом деформирует все аспекты его жизнедеятельности, что ведет к появлению требований новых социальных статусов и нормам поведения, продиктованным виртуальной действительностью [4].

Роль глобальной сети Интернет активизируется в подготовке студенческой молодежи к учебной и практической профессиональной деятельности. Стоит учесть тот факт, что период студенчества является существенным в формировании профессиональной компетентности личности,

а также его гражданской идентичности, социально-правовой и культурной активности [3].

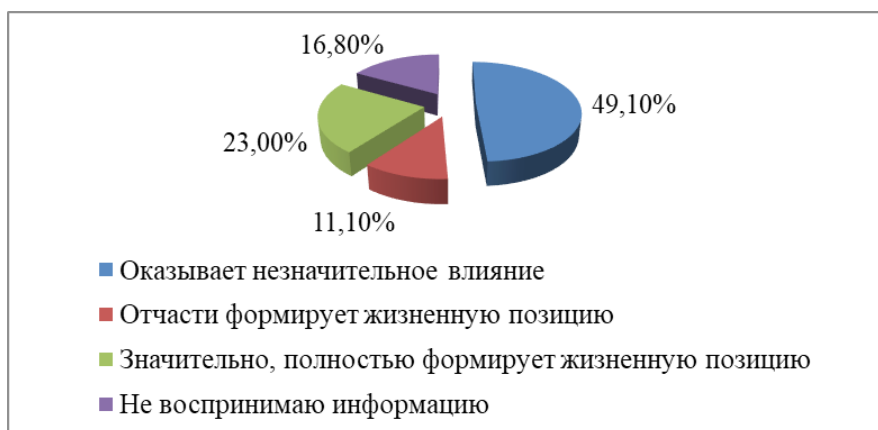
Стоит согласиться с мнением О. В. Асеевой о том, что открытость и доступность глобальной сети Интернет «привела к тому, что современная студенческая молодежь практически все свое не только свободное, но и рабочее, время проводят в виртуальном пространстве: ищут информацию, общаются, организуют досуг и тому подобное» [1].

Для углубленного эмпирического исследования был также проведен подобный сравнительный анализ между студентами различных специальностей (см. таблицу 2).

Таблица 2. Распределение ответов студентов-респондентов на род занятий в глобальной сети Интернет в свободное время по специальностям\*

Показатели	Специальность		
	Гуманитарная и социально-экономическая	Техническая	Естественно-научная
Развлечения	39,6%	37,2%	31,4%
Учеба	27,5%	28,7%	27,1%
Справочные материалы	20,4%	18,6%	21,3%
Общение	34,4%	32,8%	30,6%
Покупки	2,5%	1,4%	1,7%
Другое	1,4%	1%	0,7%

\* материалы взяты из авторского социологического исследования на период 2019–2020 гг

Как видно из данных, представленных в таблице, студенческая молодежь предпочитает проводить свое время в виртуальном пространстве следующим образом: большая часть времени у студентов уходит на развлечения (гуманитарная и социально-экономическая специальность — 39,6%, техническая — 37,2%, естественно-научная — 31,4%), на второй позиции общение, вопросы учебы занимают третью позицию. Также значительная часть студентов заинтересована в получении каких-либо справочных материалов.

Литература:

1. Асеева, О. В. Виртуализация социальной активности молодежи в сетевых сообществах: диссертация... кандидата социологических наук: 22.00.04 / Асеева Ольга Владимировна; [Место защиты: Белгородский государственный национальный исследовательский университет — ФГАОУ ВПО]. — Белгород, 2015. — 176 с.
2. Каткова, Л. В. Социальные технологии профилактики аддиктивного поведения студенческой молодежи: диссертация... кандидата социологических наук: 22.00.08 / Каткова Лилия Владимировна; [Место защиты: Белгород, гос. ун-т]. — Белгород, 2013. — 163 с.
3. Микрюков, В. О. Влияние Интернет-социализации на личность современного студента / В. О. Микрюков. — Научные и образовательные проблемы гражданской защиты. Академия гражданской защиты МЧС России (Химки), 2010. — № 4. — С. 76–82.
4. Надуткина, И. Э. Влияние виртуальной реальности на самореализацию студенческой молодежи / И. Э. Надуткина, В. Б. Тарабаева, С. А. Иващенко. — Гуманитарные, социально-экономические и общественные науки. Наука и образование (Краснодар), 2019. — № 4. — С. 47–49.

Таким образом, можно утверждать, что виртуализация оказывает как положительное, так и негативное влияние на социальную субъектность современной студенческой молодежи. Развитие виртуального пространства и внедрение информационных технологий существенно повлияло на трансформацию ценностных ориентаций студенческой молодежи, поскольку происходит вытеснение социально значимых традиционных ориентиров, а также наблюдаются противоречивые ценностные ориентации и установки современного студента.

## Организационная культура как объект изучения социологии управления

Сокиркин Дмитрий Николаевич, кандидат исторических наук, доцент  
Санкт-Петербургский государственный архитектурно-строительный университет

*В исследовании сделан обзор истории развития направления социологической науки, изучающего роль и значение организационной культуры, на примере американской школы социологии управления.*

**Ключевые слова:** социология, управление, организационная культура.

На современном этапе изучение проблематики культуры социальной организации является одним из ведущих в системе социологического знания. История формирования этого направления включает в себя несколько основных этапов. В рамках каждого из них авторы продемонстрировали собственный индивидуальный подход к трактовке указанного понятия. Задача представляемого исследования состоит в рассмотрении особенностей интерпретации роли и значения организационной культуры американской школой социологии управления.

Термин «культура» («культура фабрики») впервые был использован в контексте социальной организации американским социологом и психологом Э. Мэйо на рубеже 1920-х и 1930-х гг. во время проведения Хоторнского эксперимента (1927–1932). Проведенное исследование позволило Мэйо сделать вывод о необходимости развития «чувства групповой сопричастности» на основе системы ценностей организации, как обеспечивающего эффективное руководство поведением ее сотрудников [1].

Впоследствии, после окончания Второй мировой войны, управленцами-практиками все более осознавалось несоответствие ставших классическими принципов М. Вебера, выраженных им в своей работе «Протестантская этика и дух капитализма» фактическому положению дел, сложившемуся на крупных промышленных предприятиях в США. Протестантская этика напрямую связывала успешность человека с надлежащим выполнением возложенных на него обязанностей, на практике социальное и экономическое положение сотрудника в первую очередь зависело от соблюдения им тех правил и норм, которые были выработаны на предприятии.

Новые условия производства требовали пересмотра сформулированных ранее основополагающих теорий научной организации менеджмента, самой известной из которых была концепция, предложенная Ф. Тейлором. В процессе пересмотра научных взглядов на управление важнейшую роль сыграли социологические исследования. К числу наиболее серьезных направлений, сложившихся

в рассматриваемый период, относилась школа социальных систем, представителями которой были Ч. Барнард, Г. Саймон и Ф. Селзник.

Основные положения теории ученого и менеджера Ч. Барнарда были сформулированы им в работе «Элементарные условия деловой морали» (1952), что положило начало новому исследовательскому направлению, а также введению в научный лексикон термина «организационная мораль». В рамках этого направления принятие управленческих решений напрямую связывалось со следованием моральным нормам, установленным в организации. Учет менеджерами требований морали, по мнению Барнарда, способствовал бы превращению ее в связующее звено между работниками компании, противостоящее центробежным индивидуальным интересам и мотивам отдельных сотрудников. Таким образом, была бы обеспечена интеграция организации в целом и повышен неформальный авторитет ее руководителей разных уровней — в частности [2].

Разработка теории «организационной морали» была продолжена еще одним выдающимся представителем школы социальных систем — социологом и экономистом Г. Саймоном. Последний рассматривал организационную мораль в качестве набора принимаемых участниками организации целей, ценностей и норм, которых они придерживаются в процессе осуществления собственной деятельности [3]. Саймон полагал, что сам факт наличия в организации сформировавшихся и разделяемых целей, ценностей и норм является одним из определяющих индикаторов уровня ее развития. Если указанный уровень высок, то в определенном смысле меняется содержание функций менеджеров: вместо прямого и непосредственного контроля за деятельностью рядового персонала компании они осуществляют общую координацию действий сотрудников.

Другой последователь школы социальных систем, Ф. Селзник, рассматривал в качестве одной из главных функций менеджера формирование и последующее поддержание культурного пространства внутри организации, влияющего на образ мыслей и поведение ее членов. Это пространство следует строить на основе тех принципов и установок, которые соответствуют взглядам и политике руководства организации и при этом находят понимание со стороны ее рядовых сотрудников. В случае следования упомянутому алгоритму появляется возможность органичного и эффективного сочетания формальной и неформальной структур организации, само сосуществование которых было в свое время обнаружено Э. Мейо во время проведения Хоторнского эксперимента. Это способствует максимальному и скорейшему достижению организацией намеченных целей. Подобному плодотворному взаимодействию формальной и неформальной структур компании Ф. Селзник дал наименование «институциональной идентичности».

На следующем этапе, в конце 1960-х — начале 1980-х гг., представители американской школы социологии управления продолжали уделять серьезное внимание культурным аспектам деятельности организации. При этом как научные

теоретики, так и управленцы-практики все чаще обращались к проблематике воздействия культурной составляющей на эффективность выполнения организацией своих социальных функций. Это логически завершало процесс формирования направления, изучающего организационную культуру, в качестве органичной и неотъемлемой составляющей структуры социологической науки.

В частности, Д. Хэмптон в своей работе «Организационное поведение и практика менеджмента» (1968) продолжил изучение ценностей, норм и правил поведения в качестве важного инструмента процесса интеграции компании. Исследования, проведенные Хэмптоном, были впоследствии логически дополнены Х. Трайсом, который сконцентрировал внимание на анализе особенностей внутренних социальных коммуникаций, языка общения, производственных обрядов и ритуалов, как составляющих интеграционного потенциала организации.

Социология управления, как любая другая отрасль научного знания, включает две теснейшим образом связанные друг с другом составляющие: теоретическую и эмпирическую. Теоретические выводы в значительной степени базируются на данных, полученных в результате проведения эмпирических исследований, представляя собой их интерпретацию. В рассматриваемый период (50–80-е гг. XX в.) теория школы социальных систем вобрала в себя результаты целого ряда эмпирических социологических исследований, проведенных в сфере промышленного производства. В качестве одной из главных задач указанных исследований ставилось определение степени влияния на коэффициент эффективности деятельности (производительности) организации социокультурной составляющей корпоративного взаимодействия. Обобщенные и научно интерпретированные данные, полученные в результате проведения этих исследований, легли в основу ряда монографий.

Так, социологом и журналистом У. Уайтом была опубликована работа «Организационный Человек» (1956), подводящая итоги опроса, проведенного в форме интервью с руководителями ведущих американских корпораций. Проведя беседы с менеджерами, Уайт пришел к заключению о существовании определенной психологической идентичности сотрудника, делающего успешную карьеру, с той компанией в которой он трудится. Указанная идентичность проявляется в форме полного разделения корпоративных ценностей, а также желании следовать предписанным нормам и правилам. Причем, с точки зрения Уайта, именно эти качества в большей степени обуславливают саму успешность работника в системе организации, нежели чем его квалификация, инициативность или творческий подход.

В 1959 г. М. Далтон опубликовал свою работу, носившую название «Человек, который управляет», в которой были обобщены результаты социологических исследований, проведенных им самим в крупных промышленных компаниях США и Канады. Упомянутая работа интересна тем, что Далтон рассмотрел процессы возникновения субкультур в рамках предприятий.

Наконец, сам термин «организационная культура» был введен в научный лексикон в 1981 г У. Оучи, опубликовавшим свой труд «Теория Z: Как американский менеджмент

может встретить японский вызов», где он проанализировал те данные, которые были собраны им при сопоставлении организации работы в американских и японских компаниях.

Литература:

1. Бурганова Л. А., Савкина Е. Г. Элтон Мэйо: теоретик и практик управления. М.: ИНФРА-М, 2019. 111с.
2. Шелдрейк Дж. Теория менеджмента: от тейлоризма до японизации. СПб.: Питер, 2001. 352 с.
3. Строгеецкая Е. В. Организационная культура как предмет социальных наук: история изучения и определение границ понятия. Дискурс. 2017; (6):94–107. <https://doi.org/10.32603/2412-8562-2017-0-6-94-107>

## Особенности реализации государственной молодежной политики в Российской Федерации

Ченских Алексей Анатольевич, студент магистратуры  
Московский педагогический государственный университет

*В статье рассматривается понятие и сущность государственной молодежной политики как отрасли государственного управления. Представлен обзор основных методов государственной молодежной политики. Приводится анализ особенностей реализации молодежной политики на территории Российской Федерации. Рассмотрены ключевые проблемы в данной сфере, аргументирована необходимость их решения, предложены пути оптимизации существующей системы и способы её совершенствования.*

**Ключевые слова:** государственная молодежная политика, молодежная политика, молодежь.

Молодёжь — это особая социально-возрастная группа, отличающаяся специфичными социальными, политическими и культурными интересами, ценностными ориентациями, статусом в обществе, а также возрастными рамками. Согласно сложившейся практике, молодёжью считаются лица в возрасте от 14 до 30 лет [1, 2, 3]. При этом современные исследователи всё чаще относят к категории молодёжи лиц в возрасте до 35 лет включительно [4]. Так, авторы законопроекта «О государственной молодежной политике», подготовленного при Совете федерации совместно с молодёжными и общественными организациями, определяют в качестве молодёжи россиян в возрасте от 14 до 35, а в отдельных случаях — до 45 лет.

Итак, молодёжь — это специфичная общественная группа, характеризующаяся социальными и психологическими свойствами, определяемыми как возрастными, так и социальными особенностями. Молодёжь, являясь неотъемлемой составляющей общества, обеспечивает его динамическое развитие. Она выступает в роли связующего звена при приспособлении социума к меняющимся обстоятельствам [5, 6]. Перспективы развития любой страны тесно связаны с положением и развитием молодёжи [7]. Молодёжь максимально инициативна и мобильна, обладает значительным творческим потенциалом, восприимчивостью к инновационным изменениям и к новым технологиям, а также способна наиболее активно, по сравнению с другими социально-демографическими группами, противодействовать негативным вызовам времени. К сожалению,

этот потенциал не всегда используется государством эффективно и в полной мере.

Необходимость особой государственной политики в отношении молодёжи определяется спецификой её положения в обществе. Молодёжь недостаточно понимать в традиционном смысле, исключительно в качестве будущего социума. Необходимо учитывать, что молодёжь имеет особые функции в обществе, никакой другой социально-демографической группой не замещаемые [8]. Главная роль, которая отводится молодёжи со стороны государства — это сохранение и развитие культуры, ответственность за преемственность её истории, жизнь старших и воспроизводство последующих поколений.

Государственная молодежная политика в нашей стране — это особое направление деятельности государства, политических партий, общественных организаций и объединений, а также других субъектов общественных отношений, целью которого является воздействие на социализацию молодёжи, а через него — на будущее состояние общества в целом [9, 10, 11]. Молодёжная политика складывается из множества элементов, таких как социальная защита молодого поколения, образование молодёжи, воспитание патриотического духа, обеспечение жильём молодых семей, организация молодёжных мероприятий, здравоохранение. Цель государственной молодежной политики обозначена в Концепции долгосрочного социально-экономического развития Российской Федерации на период до 2020 года следующим образом: «создание условий для успешной социализации



и эффективной самореализации молодежи, развитие потенциала молодежи и его использование в интересах инновационного развития страны» [12].

Изучению ключевых проблем молодежной политики — таких как нормативно-правовое обеспечение, создание инфраструктуры, кадровые решения, анализ существующей модели молодежной политики в стране — посвящены работы таких отечественных авторов как В. В. Ткаченко, Т. К. Ростовская, Ю. А. Зубок, Н. Л. Смакотина, О. В. Степанищенко, Б. Л. Рудник, В. В. Романова, С. Г. Кара-Мурза, П. А. Меркулова, А. А. Зеленина, М. С. Яницкий, О. А. Васильева. Исследованию современных проблем государственной молодежной политики и поиску их решения посвящены работы Т. А. Ромма, П. П. Ловковой, Т. М. Гуриной, А. Я. Кибанова, Е. В. Богдановой, М. В. Ловчевой, Т. В. Лукьяновой, Т. А. Нигматуллиной.

Анализ современной литературы по теме молодежной политики позволил нам выделить два стратегически важных направления молодежной политики. Первое — это развитие субъектной позиции молодежи, её вовлечение в формирование повестки дня в сфере политики. Вторая — сетивизация процесса разработки и реализации молодежной политики. Сетивизация предполагает, что процесс развития данного направления нацелен на отыскание инновационных ресурсов для решения различных проблем с помощью стимулирования самоорганизации молодежи. Данный процесс разворачивается в интегрированном с интернет-средой публичном пространстве [13].

Таким образом, успешная молодежная политика должна, прежде всего, отвечать критерию публичности и обеспечивать интеграцию всевозможных субъектов молодежной политики (государство, бизнес-структуры, институты гражданского общества) с целью решения актуальных проблем современной молодежи. Эффективная молодежная политика должна способствовать социальному развитию всех аспектов деятельности молодежи, начиная от духовного воспитания и заканчивая сглаживанием социально-экономического неравенства.

Важность стратегических задач, которые призвана решать молодежная политика, позволяет определить её в качестве одного из наиболее приоритетных направлений во внутренней политике государства. Кроме того, молодежная политика, разрабатываемая и реализуемая как на государственном, так и на муниципальном уровнях, является одним из элементов государственной безопасности страны. Проблемой в данной области выступает отсутствие единой системы построения молодежной политики, а также отсутствие универсальной методологии оценки эффективности реализации молодежной политики на муниципальном уровне. Результаты проделанной работы не оцениваются и не придают огласке. Таким образом, в современной российской молодежной политике отсутствует фундаментальная научная обоснованность и универсальные методические разработки для регионов, которые учитывали бы местные особенности. Отсутствуют системность во взаи-

модействии молодежной политики с другими сферами государственной политики.

В конце 2014 года Правительство России утвердило «Основы государственной молодежной политики до 2025 года» — ключевой документ, в котором были зафиксированы ключевые понятия, цели и задачи государства в сфере работы с молодыми людьми [14, 15]. Практически во всех регионах Российской Федерации на данный момент действует законы о государственной молодежной политике, в части из них действуют законы о государственной поддержке молодежных организаций. Практически все кодексы Российской Федерации имеют определенные положения относительно молодежной политики. Таким образом, с одной стороны — молодежная политика в субъектах Российской Федерации в настоящее время имеет вполне полноценную нормативную базу, с другой — она зачастую ограничивается лишь разработкой и принятием различных законов и государственных программ. Молодежная политика должна предполагать участие органов муниципального управления в разработке планов, прогнозов и проектов в отношении вопросов молодежи, поскольку именно на местах решаются особенности формирования и реализации программ социального развития молодежи с учётом особенностей территории и традиций населения.

Молодежь, как особая категория населения в современной социально-экономической обстановке, оказывается наиболее незащищенной. Социальные и экономические проблемы порождают сложности адаптации молодежи к рыночным условиям, что в свою очередь приводит к росту уровня безработицы и девиантных проявлений.

Поскольку в настоящее время в нашей стране практически отсутствуют механизмы встраивания молодого человека в систему социально-экономических и общественно-политических отношений, особенно актуальным является вопрос формирования и развития молодежной политики как отрасли. Большинство представителей молодежи не проявляют активности и инициативы, а предпочитают оставаться в позиции наблюдателей. Среди причин такого положения дел — несовершенство воспитательных и профилактических процессов на ранних стадиях воспитания человека, недостаточность трудового воспитания молодежи, односторонняя политика социальной поддержки.

Итак, современные исследователи связывают недостаточную эффективность российской молодежной политики, прежде всего, с отсутствием в ней системного подхода, а также с тем, что финансирование данной сферы производится по остаточному принципу. Кроме того, специалисты отмечают, что сегодня молодежная политика так и не стала приоритетным направлением государственной политики страны [16]. Ещё одной проблемой современной российской молодежной политики является то, что большинство постановлений и целевых программ в данной сфере носит лишь рекомендательный характер. Обозначенные проблемы требуют проведения комплекса мер, включающих совершенствование нормативно-правовой

и материально-технической базы, кадрового обеспечения, повышение эффективности социальной работы с молодёжью и выстраивание гибкой системы взаимодействия между организациями, участвующими в проведении молодёжной политики.

Таким образом, молодёжная политика является частью государственной политики, направленной на реализацию потенциала молодёжи, вовлечение её в социально-экономическую и политическую жизнь общества. Социальное развитие молодёжи предполагает активную деятельность не только государственных органов власти, но и органов муниципального управления как наиболее осведомленных текущей ситуацией на территориях. Однако не всегда задача органов муниципальной власти соответствует должному уровню. Значимость оптимизации молодёжной политики как на общегосударственном, так и на региональном уровне определяется тем, что существует необходимость формирования более чёткого курса социального развития молодёжи с целью приспособления её к изменениям в современной социально-экономической, политической и информационной среде. Молодёжная политика должна базироваться не только на выработке и принятии различных законов и государственных программ, но и на участии органов муниципального управления в разработке планов, прогнозов и проектов развития данного социального института, поскольку именно на местах решаются особенности формирования и реализации программ социального развития молодёжи с учётом особенностей территории, традиций и менталитета населения. Эффективная молодёжная политика должна способствовать социальному развитию

всех аспектов деятельности молодёжи, начиная от духовного воспитания и заканчивая сокращением социально-экономического неравенства.

В заключение представим ключевые рекомендации для оптимизации государственной молодёжной политики. Во-первых, необходим учёт современного комплекса подходов к пониманию молодёжи, а также детальный анализ результатов практической реализации различных молодёжных проектов, непрерывное изучение практик работы с молодёжью в различных сферах. Во-вторых, нужно учитывать возрастные и социальные характеристики, присущие современной молодёжи, исследовать роль межпоколенных отношений, использовать актуальные социологические данные о состоянии молодёжи в регионах. В-третьих, важно определить место и роль отдельных подструктур в общей системе координат — как на федеральном, так и на региональном и муниципальном уровнях, оптимизировать управленческие стратегии учреждений и отделов в сфере работы с молодёжью. В-четвертых, в сфере молодёжной политики необходимо формировать специалистов, которые были бы ориентированы на достижение целей и инновационные подходы. И, наконец, важно понимать, что ни одно из перечисленных направлений не может быть локализовано в сфере ведения какого-либо одного органа власти, поэтому работа по преодолению проблем должна предусматривать совместную скоординированную работу различных ведомств и учреждений сферы молодёжной политики, администраций муниципальных образований, института образования, общественных объединений и других структур.

#### Литература:

1. Лисовский В. Т. Советское студенчество. Социологические очерки. — М.: Мысль, 1990. — 216 с.
2. Радченко А. Ф. Молодёжь и ее возрастные границы // Социология власти. — 2012. — № 3.
3. Баева Д. С. Молодёжь как особая социально-возрастная группа // Актуальные научные исследования: сборник материалов международной (заочной) науч.-практ. конф., (г. Краснодар, 7 апреля 2018 года). — Краснодар: НИЦ «Диктум», 2018. — 84 с.
4. Канунников К. С. Проект федерального закона «О молодёжи и государственной молодёжной политике в Российской Федерации»: основные положения и наши предложения // Правовое государство: теория и практика. — 2012. — № 1 (27).
5. Большова Н. Н. Молодёжная политика в ЕС: роль образования в противодействии проявлениям экстремизма (пример Германии). [Электронный ресурс]. URL: [https://mgimo.ru/upload/docs\\_6/Molodezhnaya-politika-v-EUrol-obrazovaniya-v-protivodeystvii-proyavleniy-ekstremizma.pdf](https://mgimo.ru/upload/docs_6/Molodezhnaya-politika-v-EUrol-obrazovaniya-v-protivodeystvii-proyavleniy-ekstremizma.pdf) (дата обращения: 31.01.2020);
6. Гурдеев Н. К., Шидков Ф. Э. Молодёжь России: социологический портрет. — Москва: ЦСПИМ, 2018. — 107 с.
7. Мотрич Е. Л. Проблемы и перспективы развития демографических процессов на Дальнем Востоке России // Наука. Культура. Общество. Российская академия социальных наук. — 2018. — № 4. — С. 68.
8. Большова Н. Н. Молодёжная политика в ЕС: роль образования в противодействии проявлениям экстремизма (пример Германии). [Электронный ресурс]. URL: [https://mgimo.ru/upload/docs\\_6/Molodezhnaya-politika-v-EUrol-obrazovaniya-v-protivodeystvii-proyavleniy-ekstremizma.pdf](https://mgimo.ru/upload/docs_6/Molodezhnaya-politika-v-EUrol-obrazovaniya-v-protivodeystvii-proyavleniy-ekstremizma.pdf) (дата обращения: 31.01.2020).
9. Об утверждении Основ государственной молодёжной политики Российской Федерации на период до 2025 года: Распоряжение Правительства РФ от 29.11.2014 № 2403-р [Электронный ресурс]. — Режим доступа: <http://www.consultant.ru> (дата обращения: 23.03.2020).
10. Государственная молодёжная политика: история и современность: Сборник материалов II Международной научно-практической конференции (21 мая 2015 г.) / Под ред. П. А Меркулова. Орел: ОФ РАНХиГС, 2015. С. 5.

11. Распоряжение Правительства РФ от 29.11.2014 № 2403-р «Об утверждении Основ государственной молодёжной политики Российской Федерации на период до 2025 года» // Собрание законодательства Российской Федерации. 15.12.2014. № 50. С. 7185.
12. Андрианов В. Д. Стратегия и система сбалансированных показателей устойчивого развития экономики России до 2020 года // Экономические стратегии. — 2013. — Т. 15. — №. 7. — С. 20–35.
13. Бабочкин, П. И. Социализация молодёжи: опыт, проблемы, мероприятия // Соц.-гуманит. знания. — 2019. — № 1. — С. 25.
14. Распоряжение Правительства Российской Федерации от 29.11.2014 № 2403-р «Об утверждении Основ государственной молодёжной политики Российской Федерации на период до 2025 года» (в действ. ред.) // Собр. законодательства Рос. Федерации. 2014. № 50, С. 7185.
15. Быстрянец С. Б., Латанов В. М., Павшин М. А. О некоторых аспектах государственного регулирования молодёжной политики. Исторический опыт и развитие // Учёные записки Санкт-Петербургского имени ВБ Бобкова филиала Российской таможенной академии. — 2016. — №. 4 (60).
16. Лупачева Н. С. Основные проблемы государственной молодёжной политики в России и пути их решения // Государственное управление. Электронный вестник. — 2018. — №. 67.

# ПСИХОЛОГИЯ

## Особенности социально-психологической адаптации студентов-первокурсников

Агапова Дарья Михайловна, студент

Саратовский национальный исследовательский государственный университет имени Н. Г. Чернышевского

*В статье представлено теоретико-эмпирическое исследование изучения характеристик социально-психологической адаптации студентов-первокурсников. Актуальность проблемы обусловлена необходимостью изучения характеристик социально-психологической адаптации успешности обучения студентов-первокурсников в вузе. В исследовании приняли участие первокурсники нескольких вузов в возрасте от 17 лет до 21 года. По данным эмпирического исследования основными характеристиками социально-психологической адаптации студентов-первокурсников являются: низкая оценка своего коллектива, трудности в коммуникации и адаптации к новым образовательным и социальным условиям, низкая самооценка.*

**Ключевые слова:** социально-психологическая адаптация, психологическая атмосфера, уровень самооценки, студент-первокурсник.

Поступление в университет и дальнейшее обучение сопровождается включением выпускников школ в новую для них культурную и образовательную среду, что способствует процессу адаптации.

Современные психолого-педагогические исследования процесса перехода от среднего к высшему образованию (А. А. Вербицкий, А. В. Петровский, В. Т. Лисовский, В. М. Рогинский) позволяют говорить о необходимости социально-психологической адаптации поступивших в вуз студентов к новым для них формам обучения и условиям студенческой среды.

Изучению социально-психологической адаптации студентов посвящено множество научных работ. Авторы сходятся во мнении, что это сложное, многофакторное явление, но они выделяют его различные компоненты.

А. А. Налчаджян считает, что социально-психологическая адаптация — это такое состояние отношений между индивидом и группой, когда человек без продолжительных внутренних и внешних конфликтов продуктивно выполняет свою основную деятельность, удовлетворяет свои основные социогенные потребности и ролевые ожидания эталонной группы, переживает состояния самоутверждения и свободного выражения имеющихся творческих способностей [4, с. 134].

В. В. Лагереv определяет адаптацию студентов к обучению в вузе как интенсивный и динамичный, многосторонний и комплексный процесс жизнедеятельности, в ходе которого человек, на основе соответствующих адаптивных реакций, развивает устойчивые навыки удовлетворения требований, предъявляемых к нему в ходе обучения и воспитания в высшей школе [5, с. 21].

Н. А. Свиридов в своей работе «Социальная адаптация личности в трудовом коллективе» определял социально-психологическую адаптацию как вступление личности в отношения внутри группы, приспособление к таким отношениям, развитие образцов мышления и поведения, которые отражают систему ценностей и норм данного коллектива (группы), получение, закрепление и развитие умений и навыков межличностного общения в данном коллективе [6, с. 68].

В социально-психологической адаптации студентов Т. Ю. Волгина различает такие виды как: адаптацию к условиям учебной деятельности (адаптация к новым формам образования, самостоятельному образу жизни, контролю и усвоению знаний, к другому способу работы и отдыха и т. п.); адаптацию к группе (вхождение в коллектив однокурсников, усвоение его правил, традиций); адаптацию к будущей профессии (усвоение профессиональных знаний, умений, качеств и навыков) [1, с. 56].

Если адаптация к будущей профессии в основном приходится на старшие курсы, то адаптация к группе и учебной деятельности должна произойти как можно раньше, иначе возникнут трудности в актуализации личностных и познавательных ресурсов, которые необходимы для успешного обучения и овладения профессией.

Если обучающийся не может быстро освоить требования университета и найти общий язык и взаимопонимание с преподавателями и однокурсниками, это, конечно, повлияет на его успехи в учебе и желание учиться, тем самым повлечет за собой отчуждение от образовательной среды и уход из вуза.

Актуальность данной работы обусловлена влиянием социально-психологической адаптации на успешность обуче-

ния студентов в университете и их участия в студенческой жизни. Успешность социально-психологической адаптации предполагает актуализацию резервных умений и навыков учащихся и их готовности преодолевать различного рода трудности, которые возникают в процессе обучения.

Объект нашего исследования — процесс социально-психологической адаптации в вузе студентов-первокурсников.

Предмет исследования — особенности социально-психологической адаптации студентов-первокурсников.

Целью исследования стало выявление характеристик социально-психологической адаптации студентов-первокурсников.

Задачи:

1. Провести теоретический анализ понятия «социально-психологическая адаптация», обозначить основные составляющие понятия.

2. Разработать и реализовать психодиагностический комплекс методик, направленный на диагностику социально-психологической адаптации у студентов-первокурсников.

3. Выявить основные особенности социально-психологической адаптации у студентов-первокурсников.

Использовались такие методы исследования: наблюдение, интервью, анкетирование, методы математической статистики (вычисление среднего арифметического значения, перевод данных в проценты).

Для выявления особенностей характеристик социально-психологической адаптации у студентов-первокурсников использовались следующие методики исследования: «Адаптированность студентов в вузе» Т. Д. Дубовицкой и А. В. Крылова [2], «Оценка психологической атмосферы в группе» А. Ф. Фидлера [7], тест-опросник «Определение уровня самооценки» С. В. Ковалёва [3].

Для проверки адекватности выбранных методов и методик исследования было проведено пилотажное исследование, в котором приняли участие студенты-первокурсники Воронежского государственного университета, Саратовского государственного университета имени Н. Г. Чернышевского и Саратовской государственной юридической академии.

Общий объем выборки составлял 33 человека. Возраст испытуемых от 17 лет до 21 года. В исследовании приняли участие 23 девушки и 10 юношей.

В результате пилотажного исследования были получены следующие данные.

Использование методики «Адаптированность студентов в вузе» Т. Д. Дубовицкой и А. В. Крылова позволило выявить наличие студентов-первокурсников, испытывающих трудности в адаптации к группе и к учебной деятельности.

По шкале «Адаптированность к учебной группе» 90,9% испытуемых набрали высокий балл, что свидетельствует о том, что обучающиеся на тот момент чувствовали себя в группе комфортно, не испытывали трудностей при поиске общего языка с однокурсниками, следовали нормам и правилам, принятым в группе. Однако 9,1% респондентов

набрали низкий балл. Это указывает на то, что студенты испытывали некоторые затруднения в общении с однокурсниками. Такие респонденты, как правило, старались держаться в стороне, проявлять сдержанность в отношениях. Им было нелегко найти общий язык с однокурсниками, они испытывают трудности в обращении за помощью.

По шкале «Адаптированность к учебной деятельности» 81,8% испытуемых набрали высокий балл. Это свидетельствует о том, что студенты легко осваивали учебные предметы, успешно и в срок выполняли учебные задания; могли проявить свою индивидуальность, навыки и способности на занятиях. Однако 18,2% респондентов набрали низкий балл по данной шкале. Это указывает на имеющиеся трудности в учебной деятельности, а также при выступлениях на занятиях, выражении своих мыслей обучающимися. По многим изучаемым предметам таким студентам были необходимы дополнительные консультации.

Использование методики «Оценка психологической атмосферы в группе» А. Ф. Фидлера позволило выявить, что 72,7% испытуемых оценивали свое положение в группе и психологическую атмосферу в ней положительно. И 27,3% респондентов ощущали психологически более негативную сторону, находясь в своем коллективе. У всех испытуемых отмечалась низкая оценка своего коллектива по шкалам «Продуктивность или непродуктивность» и «Теплота и лихолодность».

Тест-опросник «Определение уровня самооценки» С. В. Ковалёва позволил выявить следующие особенности самооценки у студентов-первокурсников. Высоким уровнем самооценки обладали 9,1% испытуемых. Такие люди, как правило, не были обременены сомнениями, адекватно реагировали на комментарии и замечания других и трезво оценивали свои действия. Средним уровнем самооценки обладали 22,7% респондентов. Студенты с таким уровнем самооценки иногда могли испытывать необъяснимую неловкость во взаимоотношениях с окружающими, довольно часто недооценивая себя и свои способности без веских на то причин. Низким уровнем самооценки обладали 68,2% испытуемых. Такие люди часто болезненно переносили критику в свой адрес, сильно страдали от чрезмерной застенчивости, нередко старались подстроиться под мнение других людей.

Подводя итоги эмпирического исследования, можно сделать вывод, что компоненты, обеспечивающие высокий уровень развития социально-психологической адаптации, тесно связаны между собой.

Показатели социально-психологической адаптации у студентов-первокурсников неоднозначны. Большинство испытуемых хорошо адаптировались в вузе. Однако не малая часть респондентов испытывали трудности в коммуникации и адаптации к новой среде, имели низкую самооценку, а также достаточно низко оценивали новый коллектив и свое положение в нем.

Полученные результаты свидетельствуют о необходимости более пристального внимания психологической

службы, а также преподавательского состава вуза к студентам — первокурсникам. Недостаточный уровень развития социально-психологической адаптации таких студентов,

сохраняющийся на протяжении всего периода получения высшего образования, безусловно, влияет и на их мотивацию к успешной учебной деятельности.

#### Литература:

1. Волгина, Т. Ю. Адаптация студентов к обучению в педагогическом вузе: трудности, проблемы, их решения / Т. Ю. Волгина. — Текст: непосредственный // Вестник Омского государственного педагогического университета. — 2007. — № 5. — С. 56–63.
2. Дубовицкая, Т. Д. Методика исследования адаптированности студентов в вузе / Т. Д. Дубовицкая, А. В. Крылова. — Текст: непосредственный // Психологическая наука и образование. — 2010. — № 2. — С. 7–9.
3. Ковалев, С. В. Подготовка старшеклассников к семейной жизни: тесты, опросники, ролевые игры: Кн. для учителя / С. В. Ковалев. — Москва: Просвещение, 1991. — 143 с. — Текст: непосредственный.
4. Налчаджян, А. А. Социально-психическая адаптация личности (формы, механизмы и стратегии) / А. А. Налчаджян. — Москва: Издательство АН Армянской ССР. Ереван, 1988. — 263 с. — Текст: непосредственный.
5. Редько, Л. Л. Психолого-педагогическая поддержка адаптации студента-первокурсника в вузе: учебное пособие / Л. Л. Редько, Ю. А. Лобейко. — Москва: Илекса, 2008. — 296 с. — Текст: непосредственный.
6. Свиридов, Н. А. Социальная адаптация личности в трудовом коллективе: диссертация... кандидата философских наук: специальность 09.00.09 «Прикладная социология»: диссертация на соискание ученой степени кандидата социологических наук / Свиридов Николай Алексеевич. — Ленинград, 1974. — 246 с. — Текст: непосредственный.
7. Методика оценки психологической атмосферы в коллективе (по А. Ф. Фидлеру). — Текст: электронный //: [сайт]. — URL: <https://vsetesti.ru/109/> (дата обращения: 08.02.2020).

## Исследование активности мозговой деятельности в разное время суток у людей в возрасте от 18 до 24 лет

Валиахмедов Данил Замирович, студент  
Санкт-Петербургский горный университет

*В данной работе были проведены исследования активности мозговой деятельности в утреннее и вечернее время суток у 18 молодых людей в возрасте от 18 до 24 лет. Участники были разделены на несколько категорий: по полу и по хромотипу. На основе их результатов были сделаны выводы, о том в какой период времени умственная активность выше у того или иного хромотипа или пола.*

**Ключевые слова:** активность мозговой деятельности, умственная активность, хромотип, умеренные жаворонки, голуби, умеренные совы.

### Введение:

В 1970 году была принята классификация хромотипов, которая действует до сих пор. Она подразделяет людей на три категории: «жаворонки», которые относятся к утреннему типу людей; «голуби», которые относятся к дневному типу; «совы», которые относятся к вечернему типу.

Для «Жаворонков» характерно то, что, в среднем, они рано ложатся спать и равно встают. Организм же чувствует себя комфортно в таком состоянии. Пик физической и умственной активности приходится в период первой половины дня, то есть с утра и до обеда.

У «Сов» же наоборот пик активности приходится на вечернее время суток. Умственная активность проявляется в середине вечера, и в конце вечера после полуночи, на промежутки равные примерно двум часам. Поэтому людям данного типа порой сложно заниматься профессиональ-

ной деятельностью в традиционном биоритме, так как это может вести к серьезным проблемам со здоровьем, например, хронической бессоннице.

Третьим типом хромотипа людей, считаются люди дневного склада. Характерной особенностью «Голубей» является то, что большинство людей данного типа встают позже «Жаворонков», однако ложатся раньше «Сов». Так же они спокойно адаптируются к смене времени суток, не испытывая большого дискомфорта. При этом у них не выражено пиков физической и интеллектуальной активности, что позволяет им сохранять высокую работоспособность на протяжении всего дня [1].

Однако на активность мозговой деятельности, помимо хромотипа, могут влиять и другие косвенные факторы, например уровень кортизола. Кортизол — это специальный гормон, который должен помогать человеку адаптироваться в стрессовой ситуации и бороться с ней.

В 2018 году в Японии были проведены исследования по влиянию организма на стресс в разное время суток. В нем принимали участие 27 здоровых молодых людей, которые соблюдали режим регулярного сна и не чувствовали недосыпа на протяжении всего времени проведения эксперимента. При этом у них каждые два часа, с момента пробуждения, измеряли уровень кортизола в слюне.

Исследование показало, что с момента пробуждения количество кортизола в слюне падает. И спустя 14 часов, может опускаться в 10 раз (с  $10,2 \pm 0,8$  нмоль/л до  $1,0 \pm 0,2$  нмоль/л) [2].

Данное исследование дает понять, что утром человек будет легче переносить стрессовые ситуации, чем вечером. А это может повлиять на скорость и внимательность решения задач, связанных с интеллектуальной деятельностью.

**Проведение исследования:**

Для участия в исследовании были отобраны 9 парней и 9 девушек в возрасте от 18 до 24 лет. Все участники учатся в высших учебных заведениях России, то есть они привыкли давать мозгу интеллектуальную нагрузку.

Испытуемым, два раза в сутки, необходимо было решать тест на 10 вопросов. Тест был составлен на основе школьной программы, по таким дисциплинам, как: математика, информатика, химия и история. Однако от участников не требовалось вспоминать, какие-то определенные знания (формулы, даты, аксиомы), все поясняющие материалы были даны в задании. Задания были направлены на логику, внимательность и простые математические операции (умножение, деление, проценты). 80% заданий были с развернутым ответом, а 20% с выбором ответа.

Участники прорешивали тест в интервалах: 1–2 часов после того, как они проснулись, и 1–2 часов перед тем, как лягут спать. При этом, для корректности эксперимента, были сведены к минимуму внешние раздражающие факторы (шум за окном) и внешние стимулирующие (прослушивание классической музыки). Помимо этого, участникам запрещалось принимать вещества, которые могут повлиять на работоспособность мозга, как в положительную сторону (ноотропные препараты), так и в отрицательную (алкоголь).

При решении заданий нельзя было использовать вычислительные устройства и пользоваться глобальной сетью Интернет. После решения также запрещалось искать информацию по способу вычисления того или иного задания, так как представленные вопросы были однотипны и это могло повлечь большие различия в результатах эксперимента.

Перед началом исследования каждый участник определил свой хронотип по методике Конновой [3]. У нее более расширенная классификация, которая включает в себя: «Типичную сову» (вечерний тип); «Умеренную сову» (вечерне-дневной тип); «Голубя» (промежуточный, дневной тип); «Умеренного жаворонка» (утренне-дневной тип); «Типичного жаворонка» (утренний тип).

При проведении эксперимента у участников фиксировалось время решения всех заданий, а также процентное количество правильно решенных заданий. Эксперимент продолжался три дня. Участники только по окончании эксперимента узнали свои результаты и результаты других испытуемых, опять-таки это было сделано для более корректных результатов. Результаты представлены в таблице 1.

Таблица 1. Результаты проведенных исследований

№ Участника	Пол	Возраст	Хронотип	Время выполнения за 1 день за 2 день за 3 день, мин: сек		Количество правильно решенных заданий, % за 1 день за 2 день за 3 день,	
				Утром	Вечером	Утром	Вечером
				1	муж	21	Умеренный жаворонк
2	муж	20	Умеренный жаворонк	9:26 7:58 7:46	8:05 8:43 7:02	70 90 80	60 80 90
3	жен	21	Умеренный жаворонк	19:25 9:15 8:56	20:12 9:34 7:56	100 70 80	100 80 60
4	жен	21	Умеренный жаворонк	22:38 20:34 22:47	22:02 24:23 21:35	50 70 90	60 80 50
5	муж	21	Голубь	19:51 10:23 8:38	11:55 10:07 7:32	90 80 100	60 90 80

№ Участника	Пол	Возраст	Хронотип	Время выполнения		Количество правильно решенных заданий, %	
				за 1 день		за 1 день	
				за 2 день		за 2 день	
за 3 день,		за 3 день,					
мин: сек		мин: сек					
				Утром	Вечером	Утром	Вечером
6	муж	21	Голубь	11:18	10:46	100	100
				10:13	9:00	90	100
				8:55	8:34	90	90
7	муж	24	Голубь	21:23	22:22	80	90
				16:40	14:32	90	90
				12:39	13:30	100	90
8	муж	19	Голубь	18:04	8:03	100	100
				7:55	8:15	90	90
				7:11	5:56	90	100
9	муж	19	Голубь	9:30	7:12	90	70
				6:00	6:45	100	100
				6:09	4:18	90	90
10	жен	21	Голубь	19:50	10:54	90	80
				10:57	13:55	100	100
				10:12	11:55	100	100
11	жен	21	Голубь	23:07	14:12	90	80
				12:30	12:16	100	90
				9:28	9:13	70	80
12	жен	21	Голубь	28:25	18:03	70	90
				19:20	13:54	70	70
				15:44	12:04	80	100
13	жен	18	Голубь	20:15	13:27	100	80
				11:43	9:42	100	70
				9:20	10:56	100	80
14	муж	21	Умеренная сова	19:37	17:21	80	90
				10:32	12:34	70	100
				8:38	10:28	100	100
15	муж	21	Умеренная сова	19:46	10:04	70	90
				9:30	11:07	90	70
				9:55	8:42	90	80
16	жен	21	Умеренная сова	14:11	6:57	100	100
				7:13	6:34	100	80
				7:18	5:50	90	100
17	жен	19	Умеренная сова	20:04	12:22	80	80
				16:18	11:21	60	100
				15:26	8:16	100	80
18	жен	21	Умеренная сова	17:57	14:26	70	80
				13:59	12:23	90	90
				12:34	11:04	90	90

Как можно заметить у многих участников сильно отличается время решения утреннего теста в первый день, от остальных. Данное явление объясняется тем, что при решении последующих тестов, участники приобрели опыт решения предыдущих и понимали, чего им следует ожидать.

Поэтому, если время решения теста сильно отличается от остальных или общая тенденция времени решения, которая видна в последующих днях, так же отличается, то участник был вынужден пройти еще дополнительный тест, результаты которого заменяли результаты первого утреннего теста. Время и количество правильных ответов можно увидеть в таблице 2.



Таблица 2. Результаты дополнительного теста

№ Участника	1	5	8	9	10	11
Время выполнения, мин: сек	8:06	9:33	6:34	4:15	11:06	7:56
Количество правильно решенных заданий,%	80	90	80	90	100	100
№ Участника	12	13	15	16	17	18
Время выполнения, мин: сек	15:15	11:00	11:00	6:34	9:42	10:58
Количество правильно решенных заданий,%	90	70	70	90	80	80

Далее было посчитано среднее время решения заданий одним участником и количество правильных ответов в про-

центном соотношении. Для наглядности результаты были представлены в графическом виде на рисунке 1.



Рис 1. Диаграммы, показывающие результаты исследования

Однако для более подробных результатов необходимо разделить участников по хронотипу и по полу. Результаты представлены на рисунке 2.

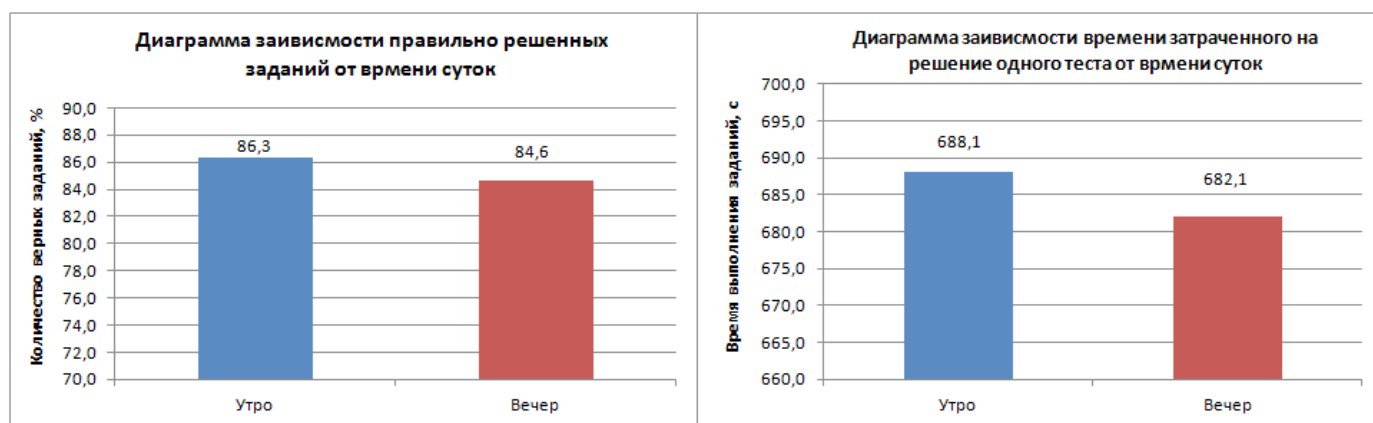

Рис 2. Диаграммы, показывающие результаты исследования, в зависимости от хронотипа и пола

**Выводы:**

На основе данного исследования можно сделать несколько выводов:

1. У парней и у девушек в возрасте 18–24 лет видно, что мозг активнее работает в вечернее время суток, поскольку время, затраченное на решение тестов вечером, немного, но отличаются от утренних результатов. Однако утром участники были более внимательны и собраны, так как ошибок с утра у них меньше.

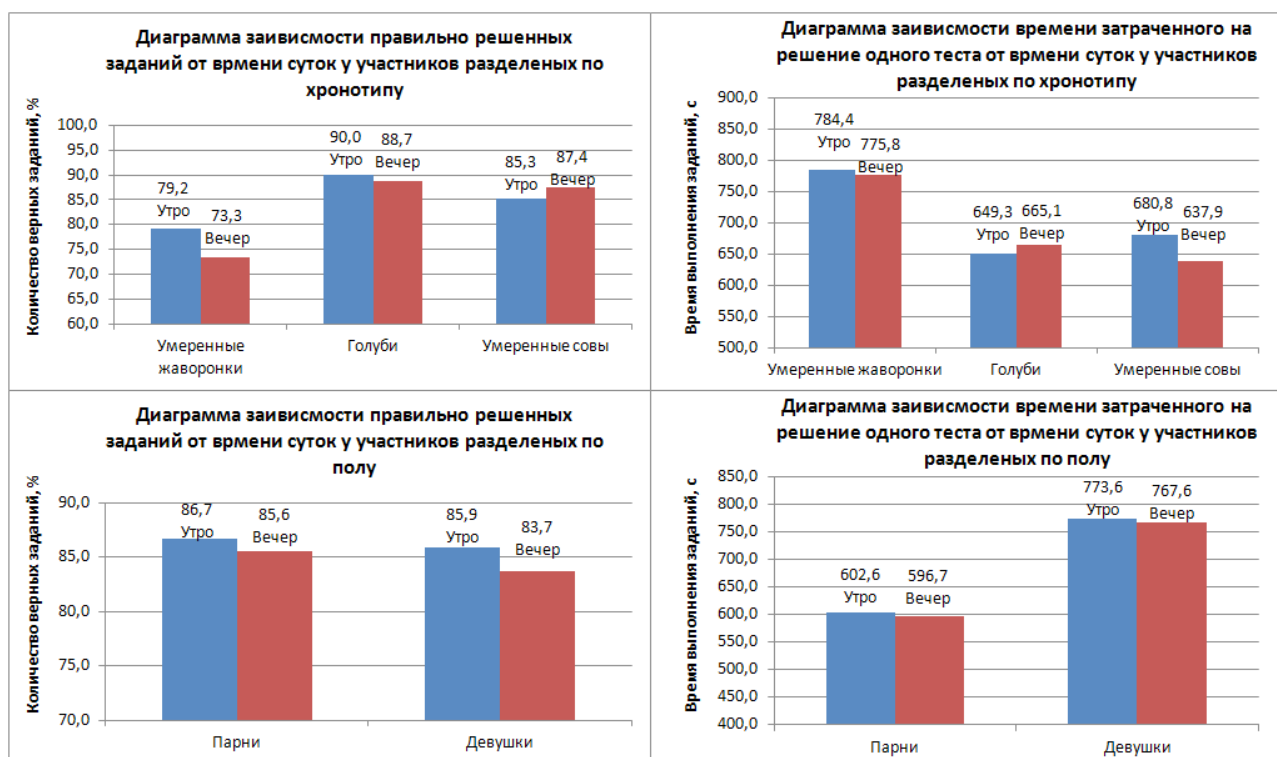
2. Если рассматривать участников по хронотипу, то четкий результат прослеживается у «Умеренных сов». В вечернее время они более умственно активны, а также более внимательны и сконцентрированы, поскольку они не только затрачивают меньше времени на решение заданий вечером, но и допускают меньше ошибок. Так же

вполне понятный результат был получен у участников с хронотипом «Голубь». Утром они быстрее провешивали тест и совершали меньше ошибок, соответственно они более интеллектуально активны в утренний период. Однако более интересный результат показали «Умеренные жаворонки» они быстрее провешивали тест в вечернее время, хотя как отмечалось ранее их пик мозговой активности приходится на утро. При этом стоит заметить, что утром они совершали гораздо меньше ошибок, чем вечером. Разница между правильно решенными заданиями в разное время суток у них в 2,8 раз выше, чем у «Умеренных сов» и в 4,5 раза выше, чем у «Голубей». Это может объясняться тем, что в данной выборке было мало людей, которые относятся к «Умеренным жаворонкам» (22,2% от общего числа участников).

**Литература:**

1. Коваленко, В. В. Взаимосвязь хронотипов человека и производительности труда / В. В. Коваленко, Г. А. Домашенко: [Сборник статей и тезисов докладов V Международной научно-практической конференции студентов, магистрантов и преподавателей] // От синергии знаний к синергии бизнеса. — 2018. — С. 498–501.
2. Yamanaka, Y. Hypothalamic-pituitary-adrenal axis differentially responses to morning and evening psychological stress in healthy subjects / Y. Yamanaka, H. Motoshima, K. Uchida // *Neuropsychopharmacology Reports*. — 2019. — № 39. — С. 41–47.
3. Конова, С. С. Оценка хронотипа и работоспособности учащихся: методические рекомендации для преподавателей при проведении занятий по дисциплине «Основы медицинских знаний и охрана здоровья детей» высших учебных заведений. / С. С. Конова. — Омск: ОмГУ, 2008. — 28 с.

## Взаимосвязь стрессоустойчивости и эмоционального интеллекта с профессиональным выгоранием у сотрудников МВД

Латышев Андрей Владиславович, студент;

Дворцова Елена Валерьевна, кандидат психологических наук, доцент

Новокузнецкий институт (филиал) Кемеровского государственного университета

*Данная статья посвящена проблеме взаимосвязи стрессоустойчивости и эмоционального интеллекта с профессиональным выгоранием у сотрудников МВД. В статье представлены результаты психологической диагностики и исследования взаимосвязи стрессоустойчивости и эмоционального интеллекта с профессиональным выгоранием у сотрудников МВД.*

**Ключевые слова:** стрессоустойчивость, эмоциональный интеллект, профессиональное выгорание, сотрудники МВД, служебная деятельность, взаимосвязь.

*This article is devoted to the problem of the relationship between stress tolerance and emotional intelligence with professional burnout in the Ministry of internal Affairs. The article presents the results of psychological diagnostics and research of the relationship between stress tolerance and emotional intelligence with professional burnout in the Ministry of internal Affairs.*

**Keywords:** stress tolerance, emotional intelligence, professional burnout, employees of the Ministry of internal Affairs, official activity, relationship.

К сотрудникам МВД в силу специфики служебной деятельности выдвигаются повышенные требования к психике при взаимодействии с различным контингентом населения и коллегами по службе. На психике сотрудника отражается также ряд других особенностей служебной деятельности, в числе которых высокий риск возникновения чрезвычайных ситуаций, несущих угрозу здоровью

и жизни; работа с огнестрельным оружием; а также высокие требования к психологическим особенностям служащих и к результатам их деятельности. Вследствие чего профессиональное выгорание у сотрудников правоохранительных органов происходит гораздо быстрее, чем у других работников социальных служб.

Преодолевать профессиональные требования сотруднику силовой структуры помогают многие его личностные качества. Но, как мы считаем, особенное место среди них занимают стрессоустойчивость и эмоциональный интеллект. Поскольку специфика службы подразумевает экстремальный характер деятельности и наличие особенных черт межличностного общения, сотруднику необходимо уметь себя сдерживать и контролировать как поведение, так и любое проявление эмоций. В свою очередь, чрезмерный контроль и специфика работы в силовых структурах приводит к скорому выгоранию сотрудника в профессиональной сфере.

В качестве объекта исследования мы рассматриваем профессиональную деятельность сотрудников МВД. Предметом исследования является взаимосвязь стрессоустойчивости и эмоционального интеллекта с профессиональным выгоранием у сотрудников МВД.

Цель научной работы — исследование взаимосвязи стрессоустойчивости и эмоционального интеллекта с профессиональным выгоранием у сотрудников МВД.

Мы выдвинули гипотезу о том, что существует взаимосвязь между стрессоустойчивостью, эмоциональным интеллектом и профессиональным выгоранием у сотрудников МВД, а именно: чем выше уровень стрессоустойчивости и эмоционального интеллекта у сотрудников МВД, тем ниже уровень их профессионального выгорания.

В своей работе мы опирались на труды таких ученых, как К. Изард, Д. В. Люсин, Т. Бредберри, Б. Р. Мандель, Н. Е. Водопьянова, Е. С. Старченкова, В. В. Бойко, К. Маслач, В. А. Бодров, М. И. Дьяченко, Е. Ю. Молчанова, Дж. Майер, П. Саловой, Х. Фроуденбергер, С. В. Королева, Ю. Н. Марчук.

При исследовании научной литературы мы определили, что стрессоустойчивость — феномен, поддерживающий психику индивида в здоровом состоянии, предоставляющий ему возможность объединять внутренние ресурсы организма для адаптации таких стратегий поведения, которые окажутся эффективными в борьбе с жизненными затруднениями. Благодаря стрессоустойчивости, человек имеет возможность эффективно координировать свои действия в экстремальных условиях [4].

В качестве общих черт понимания учеными феномена эмоционального интеллекта особо выделяются способность индивида осознанно понимать и управлять своими собственными эмоциями и эмоциями окружающих людей. Эмоциональный интеллект предоставляет личности возможность определять ситуации, где необходимо проявить какие-либо эмоции и выразить их в нужной степени соответственно ситуации [1, 3, 5].

Для понимания профессионального выгорания мы использовали следующее определение: специфический вид профессионального заболевания сотрудников, которые в силу профессии должны взаимодействовать с людьми. Профессиональное выгорание оказывает воздействие на эмоциональную, мотивационную, физиологическую и коммуникационную сферы жизни сотрудника [2].

В нашем исследовании использовались такие методы, как теоретический анализ литературы, профессиографический анализ деятельности, психодиагностическое тестирование, метод математико-статистической обработки (коэффициент корреляции Пирсона).

С целью определения уровня стрессоустойчивости, эмоционального интеллекта и профессионального выгорания среди сотрудников МВД, мы использовали следующие методики: Тест на определение уровня стрессоустойчивости личности, И. А. Усатов; Анкета «Какова ваша стрессоустойчивость?», Ф. Т. Готвальд, В. Ховальд; Тест-опросник выявления степени выраженности эмоционального интеллекта «ЭМИн», Д. В. Люсин; Опросник «Профессиональное выгорание», Н. Е. Водопьянова, Е. С. Старченкова; Методика диагностики уровня профессионального выгорания, В. В. Бойко.

В ходе проведенного исследования по данным диагностики стрессоустойчивость большинства исследуемых сотрудников МВД находится на среднем уровне, эмоциональный интеллект характеризуется высоким уровнем и по данным диагностики профессионального выгорания большая часть исследуемых сотрудников обладает средним уровнем.

В процессе корреляционного анализа полученных данных мы выявили статистически значимые взаимосвязи между стрессоустойчивостью, эмоциональным интеллектом и профессиональным выгоранием у сотрудников МВД. Чем выше стрессоустойчивость и эмоциональный интеллект, тем ниже профессиональное выгорание среди сотрудников МВД.

Сильные отрицательные статистически значимые связи имеются между стрессоустойчивостью и общим показателем профессионального выгорания по методике В. В. Бойко ( $p \leq 0,01$ ). Также наблюдаются опосредованные отрицательные связи стрессоустойчивости с общим показателем профессионального выгорания по методике Н. Е. Водопьяновой и Е. С. Старченковой, а именно по составляющим шкалам: «Редукция личностных достижений» ( $p \leq 0,01$ ), «Эмоциональное истощение» ( $p \leq 0,01$ ) и «Деперсонализация» ( $p \leq 0,01$ ). Между эмоциональным интеллектом и общим показателем профессионального выгорания по методике В. В. Бойко также выявлена сильная отрицательная взаимосвязь ( $p \leq 0,01$ ). Также отмечается опосредованная отрицательная связь эмоционального интеллекта с общим показателем профессионального выгорания по методике Н. Е. Водопьяновой и Е. С. Старченковой, а именно по шкалам «Редукция личностных достижений» ( $p \leq 0,01$ ) и «Эмоциональное истощение» ( $p \leq 0,05$ ).

Таким образом, заявленная в начале исследования гипотеза о том, что существует взаимосвязь между стрессоустойчивостью, эмоциональным интеллектом и профессиональным выгоранием у сотрудников МВД, а именно: чем выше уровень стрессоустойчивости и эмоционального интеллекта у сотрудников МВД, тем ниже уровень их профессионального выгорания, полностью подтвердилась.

## Литература:

1. Андреева, И. Н. Эмоциональный интеллект как феномен современной психологии / И. Н. Андреева. — Новополюк: ПГУ, 2011. — 388 с. — ISBN 978-985-531-260-5. — Текст: непосредственный.
2. Королева, С. В. Риск профессионального выгорания в деятельности специалиста по социальной работе / С. В. Королева, Ю. Н. Марчук // Проблемы формирования профессионализма специалистов социальной работы: материалы III Всероссийской научно-практической конференции с международным участием, 20 ноября 2014 г., Екатеринбург / Рос. гос. проф. — пед. ун-т. — Екатеринбург, 2015. — С. 84–89. — URL: [http://elar.rsvpu.ru/bitstream/123456789/2395/1/pfpssr\\_2015\\_23.pdf](http://elar.rsvpu.ru/bitstream/123456789/2395/1/pfpssr_2015_23.pdf) (дата обращения: 07.01.2020). — Текст: электронный.
3. Люсин, Д. В. Социальный интеллект: Теория, измерение, исследования / Д. В. Люсин, Д. В. Ушаков. — Москва: Институт психологии РАН, 2004. — 176 с. — ISBN 5-9270-0058-4. — Текст: непосредственный.
4. Молчанова, Е. Ю. Стрессоустойчивость как показатель эффективности профессиональной деятельности сотрудников полиции / Е. Ю. Молчанова. — Текст: электронный // Вестник Краснодарского университета МВД России. — 2015. — № 4. — С. 296–298. — URL: <https://cyberleninka.ru/article/n/stressoustoychivost-kak-pokazatel-effektivnosti-professionalnoy-deyatelnosti-sotrudnikov-politsii> (дата обращения: 11.03.2020).
5. Шабанов, С. В. Эмоциональный интеллект. Российская практика / А. Н. Алешина, С. В. Шабанов. — Москва: Манн, Иванов и Фербер, 2020. — 432 с. — ISBN: 978-5-00057-507-9. — Текст: непосредственный.

## Роль арт-терапии в урегулировании деструктивного поведения подростка

Макарова Майя Михайловна, студент магистратуры;

Сигаева Анжелика Михайловна, студент магистратуры

Казанский (Приволжский) федеральный университет

*В статье раскрывается проблема социализации подростков с деструктивным поведением. Представлены основные причины деструктивного поведения подростков. Арт-терапия рассматривается как средство коррекции агрессивного поведения подростков в рамках образовательного учреждения.*

**Ключевые слова:** арт-терапия, деструктивное поведение, развитие личности, подросток.

## Role of art-therapy in the settlement of destructive behavior of a teenager

Makarova Mayia Mikhaylovna, student;

Sigaeva Anzhelika Mihajlovna, student

Kazan (Volga region) Federal University

*The article reveals the problem of socialization of adolescents with destructive behavior. The main causes of destructive behavior of adolescents are presented. Art therapy is considered as a means of correcting the aggressive behavior of adolescents within the educational institution.*

**Keywords:** art therapy, destructive behavior, personal development, teenager.

Формирование и развитие личности современных подростков происходит в довольно непредсказуемом мире. Каждый день мы можем наблюдать опасные явления, происходящие в обществе, и не придавать им значения. Однако нужно понимать, что все вокруг происходящее оказывает влияние на становление и развитие личности.

В настоящее время деструктивное поведение подростков является одной из наиболее острых проблем современного общества. С высокой скоростью количество подростков, пропускающих школу, страдающих интернет-зависимостью, употребляющих алкоголь, табак и психотропные препараты растет.

Деструктивное поведение — это поведение, направленное не на достижение биологического, психологического и социального благополучия, развития и роста человека, а на самоуничтожение и преждевременную смерть [8, 9]. Среди современных подростков одним из наиболее распространенных проявлений деструктивного поведения являются:

- привыкание к употреблению алкогольных напитков, психотропных препаратов, наличие интернет-зависимости;
- рискованное поведение (поведение жертвы, страсть к экстремальному отдыху, случайный секс);

- социально пассивное поведение (бегство из дома, отказ от учебы, бродяжничество и попрошайничество);
- агрессивное поведение (самоповреждение, попытки самоубийства) [8, 9, 14].

Подростковый возраст — один из самых важных и ответственных периодов жизни. Специалисты, работающие в школах, несут большую ответственность за формирование личности подростка. На развитие личности также могут влиять и другие важные факторы, например, возникновение трудностей в общении со сверстниками. Деадаптация к классу может стать одной из причин возникновения деструктивного поведения [1].

У подростков любая форма проявления деструктивного поведения усугубляется неспособностью понять свои чувства. Но именно в этом возрасте человек приобретает личные черты характера, которые в дальнейшем определяют его успех [3].

В дальнейших исследованиях по урегулированию деструктивного поведения подростка в рамках образовательного учреждения мы хотим предложить внедрить арт-терапию.

Арт-терапия — одна из старейших и наиболее прямых форм психологической коррекции, которую общество использует без помощи других людей, чтобы снять накопленное эмоциональное напряжение, взять себя в руки и сосредоточиться. Арт-терапия включает в себя комплекс психокоррекционных техник, которые имеют характерные черты и отличия, они относятся как к конкретному типу творчества, так и к фокусу, технологии психокоррекционного терапевтического применения.

Арт-терапевтические приемы могут проводиться как индивидуально, так и в группе. Например, индивидуальная арт-терапия может использоваться с детьми, имеющими проблемы вербализации (аутизм, заикание, низкий контакт) и посттравматические расстройства [2].

Профилактическое и корректирующее урегулирование деструктивного поведения подростка может быть реализовано в учебных заведениях с максимальным охватом школьных специалистов: психолога, учителей, социального работника, заместителя директора по воспитательной работе и других работников организации. Раннее выявление признаков деструктивного поведения у подростка позволит своевременно провести корректирующую работу.

Рассмотрим причины деструктивного поведения подростков. Причины отклонений у подростков можно объединить в две большие группы. Первое — это особенности социальной среды, а вторую группу причин, приводящих к формированию деструктивного поведения подростков, составляют медицинские и биологические факторы.

Арт-терапию мы рекомендуем применять в первом случае, с подростками, которым характерны: частые конфликты с учителями, одноклассниками, смена друзей и приверженность «плохим компаниям». Общественная дезадаптация проявляется в том, что ребенок покидает дом,

отказывается от занятий в школе, прогуливает уроки, сутками сидит за компьютером. Для такого подростка учебная деятельность дается сложнее всего, интерес к занятиям чаще отсутствует, успеваемость низкая. Ему характерны отвлечение внимания, низкая концентрация внимания и отсутствие волевых способностей. Увлечения подростка с девиантным поведением постоянно меняются, а начатые дела остаются незавершенными.

Патогенез деструктивного поведения подростков сложен. Развитие отклонений основано на состоянии дезориентации в системе социальных ценностей и норм. Период возрастного кризиса характеризуется острой необходимостью самоопределения, самовыражения. Отсутствие благоприятной социальной среды, стабильной системы ценностей и поддержки значимых людей (сверстников, взрослых) приводит к формированию патологических моделей поведения. Зачастую они основаны на желании привлечь внимание, доказать свою значимость, самостоятельность, независимость, силу. Действия часто являются незаконными, аморальными по своему характеру.

На физиологическом уровне деструктивное поведение подростка сопровождается нарушением сна, аппетита, дневной сонливости, снижением функции иммунной системы, дисменореей и психосоматическими реакциями. Подростки имеют недостаточный или избыточный вес, чаще подвержены инфекционным заболеваниям, функциональным расстройствам (головные боли, лихорадка, падению артериального давления, расстройству пищеварения).

При отсутствии медицинской, психотерапевтической и педагогической помощи девиантные реакции подростков становятся образом жизни. Наиболее неблагоприятными вариантами являются организованная преступность, алкоголизм, проституция. Подростки и молодые люди из этих групп наиболее подвержены насильственной смерти, заболеваемости социально значимыми инфекциями (туберкулез, ВИЧ, ЗППП) и смерти. Осложнениями отклонений являются самоубийства. Спонтанная смерть является результатом эмоциональной нестабильности, импульсивности и отсутствия профессиональной помощи.

Диагностика девиантного поведения у подростков проводится психиатром и медицинским психологом. Процесс диагностики основан на ряде клинических и психологических методов: наблюдение, разговор, опрос родителей и других родственников, а также проводится тестирование. При проведении тестирования часто используется Миннесотский многофакторный анкетный опросник, патохарактерологический диагностический опросник, опросник Айзенка, шкала тревожности. Результат позволяет определить доминирующие черты личности, черты характера.

Параллельно с медицинской, психологической помощью проводится социально-педагогическая реабилитация. Мероприятия организуются на базе учебных заведений социальными учителями, учителями-предметниками

и школьными психологами. Перспективным способом лечения девиантного поведения является групповая психотерапия. Встречи включают моделирование частых проблемных ситуаций. В ходе ролевых игр подростки учатся разрешать конфликты, наблюдают за своими реакциями и их результатами, учатся строить продуктивные отношения со сверстниками.

В большинстве случаев при комплексном лечении деструктивное поведение подростков имеет благоприятный прогноз. Большие усилия требуются, когда отклонение развивается на фоне неврологического и / или психотического заболевания. Профилактика основана на раннем выявлении патологических внутрисемейных отношений, проблем с обучением.

#### Литература:

1. Абакумова, И. В. Новодидактика. Книга 1. Методология и технологии обучения: в поисках развивающего ресурса / И. В. Абакумова, П. Н. Ермаков, В. Т. Фоменко. — Москва: Кредо, 2013. — 162 с.
2. Абакумова, И. В. Новодидактика. Книга 2. Образовательные технологии: новые ракурсы / И. В. Абакумова, П. Н. Ермаков, В. Т. Фоменко. — Москва: Кредо, 2013. — 122 с.
3. Абакумова, И. В. Обучение и смысл: смыслообразование в учебном процессе (психолого-дидактический подход) / И. В. Абакумова. — Ростов-на-Дону: РГУ, 2003. — 480 с., (24 п. л.)
4. Абакумова, И. В. Стратегии смыслообразования: современные представления в работах отечественных исследователей: учебное пособие / И. В. Абакумова, М. В. Годунов, А. Л. Енин, З. Ш. Генердукаева. — Москва: Кредо, 2016. — 36 с. — ISBN 978-14-91375-108-9
5. Авдулова, Т. П. Агрессивность в подростковом возрасте: практическое пособие / Т. П. Авдулова. — 2-е изд., испр. и доп. — Москва: Юрайт, 2019. — 126 с. — (Профессиональная практика). — ISBN 978-14-534-07820-6.
6. Асмолов, А. Г. Оптика просвещения: социокультурные перспективы / А. Г. Асмолов; [худож. О. Богомолова]. — 2-е изд. — Москва: Просвещение, 2015. — 447 с.: ил. — ISBN 978-14-09-025387-1.
7. Бейзеров, В. А. Практикум по девиантологии: практикум / В. А. Бейзеров. — 2-е изд., стер. — Москва: «Флинта», 2019. — 55 с. — ISBN 987-14-9675-2115-14.
8. Змановская, Е. В. Девиантология (психология отклоняющегося поведения): учебник / Е. В. Змановская. — 6-е изд., испр. и доп. — Москва: Академия, 2018. — 288 с.
9. Клейберг, Ю. А. Психология девиантного поведения: учебник и практикум для вузов / Ю. А. Клейберг. — 14-е изд., перераб. и доп. — Москва: Юрайт, 2019. — 290 с.
10. Копытин, А. И. Методы арт-терапии в преодолении последствий травматического стресса / А. И. Копытин — Москва: Когито-Центр, 2014. — 208 с.
11. Обухова, Ю. В. Современная практическая психология в обеспечении ресурсов самореализации личности: монография / Обухова Ю. В. и др. — Ростов-на-Дону: Южный федеральный университет, 2016. — 305 с.
12. Самыгин, П. С. Профилактика девиантного поведения молодежи: учебное пособие для академического бакалавриата / П. С. Самыгин, С. И. Самыгин, Д. В. Кротов; под общей редакцией П. С. Самыгина. — 2-е изд., испр. и доп. — Москва: Издательство Юрайт, 2019. — 284 с.
13. Шустов, Д. И. Аутоагрессия, суицид и алкоголизм / Д. И. Шустов. — Москва: Когито-Центр, 2015. — 300 с.

## Монологическая речь дошкольников с задержкой психического развития и направления ее формирования

Нырова Анна Андреевна, педагог-психолог

МБДОУ Детский сад № 43 г. Сарапула

Карпова Наталья Петровна, кандидат педагогических наук, доцент

Удмуртский государственный университет (г. Ижевск)

*В статье представлены особенности монологической речи дошкольников с задержкой психического развития и основные направления коррекционно-педагогической работы по формированию связной речи у дошкольников с ЗПР.*

**Ключевые слова:** связная речь, монологическая речь, дошкольники, задержка психического развития, коррекционно-педагогическая работа

**В** настоящее время формирование связной монологической речи является одной из главных задач речевого

воспитания детей, что объясняется социальной значимостью и ролью речи в формировании личности. Речь вы-

полняет множество функций: благодаря ей обеспечивается общение, она способствует формированию интеллекта, увеличивает познавательную активность, в значительной мере расширяется кругозор ребёнка [2]. Чем совершеннее владеет человек речью, тем лучше понимают его люди, с которыми он общается. Следовательно, владеть связной речью, значит уметь быть понятным для других. Развитие связной речи в дошкольном возрасте — важное условие для успешного обучения ребенка в школе. Это касается не только детей с нормативным развитием, но и детей, специфические особенности развития которых квалифицируются как «задержка психического развития».

Что же понимается педагогами и психологами под «связной речью»? Связная речь, прежде всего, представляет собой сложную речемыслительную деятельность и является одним из показателей состояния мышления ребенка [6]. Педагоги и психологи по-разному определяют связную речь. Так, Е. А. Желонкина с коллегами понимает под связной речью «сложноорганизованное и развернутое речевое высказывание, которое имеет мотив и замысел, характеризуется единством структуры, общей логикой содержания, адекватным лексико-грамматическим и звуковым оформлением изложения [4]. По мнению В. П. Глухова [3], связная речь — это совокупность тематически объединенных фрагментов речи, находящихся в тесной взаимосвязи и представляющих собой единое смысловое и структурное целое. С. Л. Рубинштейн называет связной такую речь, «которая может быть понятна на основе ее собственного предметного содержания» [14].

В любом из определений выделяются главные признаки связной речи: это смысловое развёрнутое высказывание, в котором все его части взаимосвязаны как логически, так и грамматически, что обеспечивает общение и взаимопонимание людей.

В фокусе нашего внимания — монологическая речь, как наиболее сложная, формирующаяся в онтогенезе позже, чем диалогическая, и требующая достаточно высокого уровня развития познавательной деятельности ребенка [8], особенно его перцептивной сферы. Именно этот тип связной речи особо страдает у детей с задержкой психического развития.

Коммуникативная цель монолога — сообщение о каких-либо фактах, явлениях реальности [3, с. 168]. В отличие от диалогической речи монолог характеризуется развернутой, связностью, логичностью, обоснованностью, смысловой завершенностью, наличием распространенных конструкций, грамматической оформленностью. К основным свойствам монологической речи относят: односторонний характер высказывания, произвольность, обусловленность содержания ориентацией на слушателя, ограниченное употребление невербальных средств передачи информации, развернутость, логическую последовательность изложения, предварительное планирование ее говорящим. Результатом речевой монологической деятельности является текст [11].

А. А. Леонтьев, сравнивая монологическую и диалогическую форму речи, выделяет такие качества монологической речи, как «относительная развернутость, большая произвольная развернутость и программированность» [1; 9; 10]. Главной особенностью этой формы речи является то, что ее содержание заранее задано и предварительно планируется [5; 16], что предъявляет определенные требования к уровню развития мышления ребенка.

«Развитие диалогической и монологической форм связной речи играет важную роль в процессе речевого развития ребенка и занимает центральное место в общей системе работы по развитию речи в дошкольном возрасте» [3, с. 168]. У детей без речевой патологии развитие связной речи происходит постепенно вместе с развитием мышления, деятельности и общения. Процесс формирования связного текста представляет собой многоступенчатую речевую деятельность. Он включает в себя операции как смыслового, так и языкового уровня. Одной из характерных особенностей данного процесса является сложность планирования будущего текста. В устной речи это планирование должно совершаться быстро, оно не терпит длительной подготовки, так как длительные паузы разрушают смысловое единство текста, его целостность. В связи с этим, при формировании связных высказываний процесс планирования непосредственно включается в процесс формирования речи и особенно активно осуществляется во время пауз [12]. В дальнейшем в процессе формирования связного текста осуществляются такие операции, как внутреннее программирование отдельных предложений, лексико-грамматического структурирования, моторная реализация.

В современных исследованиях выделяется разное количество этапов развития речи детей. Особенности протекания каждого этапа достаточно подробно описаны в литературе. Что касается монологической речи, то, по многочисленным данным, ее элементы впервые появляются в высказываниях нормально развивающихся детей в возрасте 2–3 лет. С 4 лет у детей начинают формироваться такие формы монологической речи, как описание и повествование. С 5–6 лет ребенок начинает интенсивно овладевать монологической речью, так как к этому времени завершается процесс фонематического развития речи, и дети в основном усваивают морфологический и синтаксический строй родного языка [17, с. 8–12]. В этом возрасте ребенок способен составить пересказ, рассказ по картинкам, рассказ с элементами творчества. К началу первого учебного года рассказы дошкольников уже более структурированы, логически последовательны. Все это касается детей с нормативным развитием.

Онтогенез речи детей с ЗПР, по многочисленным свидетельствам исследователей (В. И. Лубовский, Е. С. Слепович, Р. И. Лалаева, Н. Ю. Борякова), проходит «так же, как и у нормально развивающихся детей, но вследствие психоэмоциональных особенностей — в замедленном темпе, и характеризуется качественным своеобразием» [7;

8; 15]. В литературе указывается, что период словотворчества наступает у таких детей позже обычного, для них характерна слабая речевая активность, их словарь беден и недифференцирован. Также часты нарушения грамматического строя, проявляющиеся на уровне словосочетаний и предложений [Там же]. З. Г. Родина характеризует детей с ЗПР как детей с низким уровнем практических обобщений и недостаточностью словесной регуляции действий. «Наблюдается отставание в развитии контекстной речи; существенно запаздывает развитие внутренней речи, что затрудняет формирование прогнозирования, саморегуляции в деятельности», — пишет она [13]. У детей с задержкой психического развития, как установила в своих исследованиях особенностей формирования речи Е. С. Слепович, речь в основном носит ситуативный характер (первый этап формирования связной монологической речи). Это выражается в большом количестве личных и указательных местоимений, частом использовании прямой речи, усиливающих повторениях. В старшем дошкольном возрасте у детей с ЗПР только начинается переход к контекстной речи [14]. Связная речь как наиболее сложный вид речевой деятельности в той или иной степени нарушается у всех детей с задержкой психического развития независимо от этиологии и тяжести нарушения [6]. Как уже упоминалось, сложности в формировании связной речи у детей с ЗПР связаны с недостаточным развитием основных компонентов языковой системы. Также свое влияние оказывают особенности развития высших психических функций (память, внимание, мышление, восприятие) [14].

Исходя из вышеуказанных особенностей монологической речи детей с задержкой психического развития и важности развития этого типа связной речи, становятся понятными основные направления коррекционно-педаго-

гической работы по формированию связной речи у дошкольников с ЗПР [6]:

1. Формирование умений устанавливать смысловые связи, внутривидовые отношения в речевом высказывании (предложении и тексте).
2. Формирование умений вычленять из речевого потока его элементы — законченные мысли и речевые действия (вопросы и побуждения).
3. Формирование умения выражать смысловые связи путем определенного расположения основных смысловых звеньев.
4. Формирование умения планировать содержание высказывания: осознавать его тему и основную мысль, намечать ход развития мысли, возможные микротемы, их последовательность, содержание каждой части текста.
5. Формирование умения передавать последовательность событий в соответствии с временным планом высказывания путем соблюдения единства видо-временных форм глаголов.
6. Обучение использованию в речи синтаксических конструкций различной сложности (сложносочиненных, сложноподчиненных с союзами причины, уступки, цели и пр.) за счет включения в них различных грамматических категорий (существительных, глаголов, прилагательных).
7. Обучение использованию различных видов межфразовых средств связи с целью обеспечения связности текста.
8. Формирование умения узнавать и исправлять семантически правильные и неправильные предложения
9. Формирование умения строить предложения соответственно сложившимся в языке лексико-семантическим нормам.
10. Формирование умения выделять в предложении главное и второстепенное, располагать слова в соответствии с коммуникативной задачей.

#### Литература:

1. Башмакова С. Б., Максимова С. А., Бизяева Е. С. Развитие монологической речи у старших дошкольников с общим недоразвитием речи // Актуальные вопросы психологии. — 2017. — № 13.
2. Ворошилова О. Л., Россинская И. А. К вопросу формирования связной монологической речи у детей с ОНР старшего дошкольного возраста // Интегративные процессы в образовании и медицине. Материалы научных трудов. Том 4 — Курск. Издательский центр «ЮМЭКС», 2015. — 116с., с 24–28.
3. Глухов В. П. Формирование связной речи детей дошкольного возраста с общим недоразвитием речи [Текст] / В. П. Глухов. — М.: АРКТИ, 2004. — 168с.
4. Желонкина Е. А., Костоусова А. А., Артемьева Т. П. Развитие связной монологической речи у детей на занятиях с игрушками // Образование и наука в современных условиях. — 2015. — № 1 (2). — С. 66–68.
5. Зимняя И. А. Лингвопсихология речевой деятельности. — М.: Московский психолого-социальный институт, Воронеж: НПО «МОДЭК», 2001. — 432с.
6. Крылова Е. В. Развитие связной речи у учащихся с задержкой психического развития в условиях общего образования: автореф. дис... к. пед. н.: 13.00.03 Санкт-Петербург, 2008, 25с.
7. Лалаева Р. И. Нарушения речи и их коррекция у детей с задержкой психического развития. — М.: Владос, 2004. — 303с.
8. Ларкина С. А. Исследование особенностей связной монологической речи у детей старшего дошкольного возраста с задержкой психического развития (ЗПР) // Актуальные проблемы психолого-педагогического сопровождения детей с ограниченными возможностями здоровья. — 2016. — № 2. — С. 52–56.



9. Леонтьев, А. А. Основы теории речевой деятельности [Текст] / А. А. Леонтьев. — М.: Наука, 1974. — 368с.
10. Леонтьев А. А. Язык, речь, речевая деятельность / А. А. Леонтьев. — М.: Просвещение, 1995. — 214с.
11. Лисина М. И. Проблемы онтогенеза общения / М. И. Лисина. — М.: Владос, 2006. — 144с.
12. Подготовка к школе детей с задержкой психического развития. Книга 1 [Текст] / Под ред. С. Г. Шевченко. — М.: Школьная пресса, 2003. — 96 с.
13. Родина З. Г. Театральная деятельность как средство развития речи у детей старшего дошкольного возраста с ЗПР // Изучение и образование детей с различными формами дизонтогенеза в условиях реализации ФГОС. Материалы всероссийской научно-практической конференции студентов, магистрантов, аспирантов и слушателей (26–27 апреля 2017 г., г. Екатеринбург, Россия) — С. 268–272.
14. Романенко О. А. Методический аспект проблемы формирования связной речи дошкольников с задержкой психического развития — Режим доступа: <https://scienceforum.ru/2015/article/2015017704> — (Дата обращения: 15.01.2019)
15. Специальная психология / под ред. В. И. Лубовского. — М.: Академия, 2005. — 464 с.
16. Толоконникова В. А. Развитие устной монологической речи у дошкольников с задержкой психического развития в условиях стандартизации образования // Изучение и образование детей с различными формами дизонтогенеза в условиях реализации ФГОС Материалы всероссийской научно-практической конференции студентов, магистрантов, аспирантов и слушателей — 26–27 апреля 2017 г., г. Екатеринбург, Россия — С. 302–304.
17. Ушакова О. С. Работа по развитию связной речи в детском саду (старшая и подготовительная к школе группы) // Дошкольное воспитание. — 2004. — № 11. — С. 8–12.

## Эмпирическое исследование тревожности у студентов педагогического вуза

Петрожитская Дарья Вячеславовна, студент;

Иванова Наталья Георгиевна, кандидат психологических наук, доцент

Красноярский государственный педагогический университет имени В. П. Астафьева

*В статье представлен теоретический обзор по проблеме изучения тревожности и проведено эмпирическое исследование уровня тревожности у студентов педагогического университета.*

**Ключевые слова:** тревожность, студент, личность.

**П**роблема тревожности является, вероятно, одной из самых распространенных проблем, рассматриваемых в отечественной и зарубежной психологии. Изучением проблемы тревожности занимались А. М. Прихожан, К. Шнайдер, З. Фрейд, Ю. В. Щербатых, Р. С. Немов и др.

Анализ психолого-педагогической литературы по проблеме исследования позволил нам сделать вывод о том, что в научной литературе существует множество определений понятия «тревожность». Чаще всего, тревожность определяют, как устойчивую черту, проявляющуюся в повышенной склонности личности испытывать чувство тревоги. Также тревожность может проявляться как свойство темперамента.

В понимании Прихожан А. М., тревожность рассматривается как переживание эмоционального дискомфорта, связанное с ожиданием неблагополучия, с предчувствием грозящей опасности [2].

Термин «тревога» чаще всего используется для описания неприятного по своей окраске эмоционального состояния, которое характеризуется, с одной стороны, субъективными ощущениями напряжения и беспокойства, а с другой — физиологическими изменениями в организме. Такие изменения могут сопровождаться активацией нервной системы и типичными вегетативными признаками. В качестве таких

признаков, например, могут выступать, учащение пульса и дыхания, повышение артериального давления, усиление потоотделения и т. д. [3].

Тревожность свойственна абсолютно всем людям без исключения. Как показывает анализ литературы, определенный уровень тревожности — обязательный компонент активной деятельности человека. У каждого человека существует оптимальный уровень тревожности, рассматриваемый в трудах авторов, как полезная тревожность. Такая тревожность помогает человеку мобилизовать силы для достижения каких-либо целей. В отличие от полезной тревожности, повышенный уровень тревожности выступает субъективным показателем неблагополучия личности, негативно сказывающийся на самооценке и особенностях эмоционально-волевой сферы человека.

Проблеме исследования тревожности посвящено немало работ. Однако все эти работы сосредоточены вокруг изучения отдельных аспектов эмоционально-волевой сферы личности у детей дошкольного и школьного возраста. В связи с чем нами было решено провести исследование тревожности в студенческой группе, с целью описать данный факт, обогатив тем самым раздел акмеологии теоретическими и практическими выводами по изученному вопросу.

Для выявления уровня тревожности в студенческой группе нами было проведено пилотажное исследование первокурсников Красноярского государственного педагогического университета им. В. П. Астафьева. В исследовании принимали участие 20 студентов Института социально-гуманитарных технологий — направление «Специальное (дефектологическое) образование» профиль «Специальная психология в образовательной и медицинской практике». Обследование проходило в два этапа: Первый этап — апрель 2019 года, второй этап — октябрь 2019 года.

С целью диагностики тревожности в студенческой группе были использованы методики: «Шкала реактивной и личностной тревожности» Спилбергера-Ханина, «Шкала тревоги» Бека и «Личностная шкала проявления тревоги» (Дж. Тейлор, адаптация В. Г. Норакидзе).

По результатам апреля 2019 года по методике Спилбергера-Ханина в ответах 65% студентов выявлен высокий уровень личностной тревожности, 35% опрошиваемых показали умеренный уровень личностной тревожности. Таким образом, более половины студентов имеют высокий уровень личностной тревожности, проявляющийся в необоснованном беспокойстве.

По показателю ситуативной тревожности результаты распределились следующим образом: высокий уровень ситуативной тревожности характерен для 50% студентов, 40% опрошиваемых продемонстрировали умеренный уровень, низкий уровень выявлен в ответах 10% респондентов. Данные показатели указывают на то, студентам, в большей степени свойственна ситуативная тревожность.

По методике Бека нормальную степень тревожности имеют 10% опрошенных. У 5% респондентов выявлена легкая степень тревожности и у 40% — средняя. Высокая степень тревожности отмечена в ответах 45% опрошенных.

По методике «Личностная шкала проявления тревоги» (Дж. Тейлор, адаптация Т. А. Немчинова) результаты по шкале лжи у всех респондентов находятся в пределах нормы. В ответах 35% испытуемых выявлен средний уровень тревожности с тенденцией к низкому, 30% студентов имеют средний уровень с тенденцией к высокому, и 35%

респондентов имеют высокий уровень тревожности. Показатели распределились равномерно по всем уровням тревожности, обозначенным в тесте.

По результатам диагностики (в апреле 2019 г.), мы предположили, что преобладание высокого и среднего уровня тревожности у студентов первокурсников можно объяснить адаптацией к новым условиям (организация учебно-воспитательного процесса в педагогическом вузе, приближение экзаменационной сессии и др.). Однако, результаты исследования октября 2019 года, показали следующую тенденцию: По методике Спилбергера-Ханина высокий уровень личностной тревожности выявлен у 70% испытуемых, у 30% респондентов отмечен умеренный уровень. Высокий уровень ситуативной тревожности выявлен для 40% опрошенных студентов, умеренный — для 55% (11 человек), низкий — для 5% (1 человек).

По методике Бека высокую степень тревожности имеют 40% респондентов, среднюю степень также имеют 40%, 10% студентов имеют легкую степень тревожности и 10% опрошенных имеют нормальную степень тревожности.

Методика «Личностная шкала проявления тревоги» (Дж. Тейлор, адаптация Т. А. Немчинова) позволила нам определить, что в ответах 40% испытуемых проявляется высокий уровень тревожности, средний уровень тревожности с тенденцией к высокому проявляется в ответах 25% опрошенных, средний уровень с тенденцией к низкому имеют 30%, для 5% характерен низкий уровень тревожности.

Таким образом, в результате проведенного диагностического обследования первокурсников КГПУ мы пришли к выводу, что высокие показатели уровня тревожности сохраняются у студентов и на втором курсе обучения. Данный факт, вероятно, можно объяснить преобладающей личностно-тревожностью у студентов, а также кризисами личностно-профессионального становления студентов педагогического вуза [1]. Разрешение данной проблемы и сглаживание кризисов личностно-профессионального становления видится в разработке программы сопровождения личностно-профессионального становления будущих специалистов и снижении тревожности у студентов педагогического вуза.

#### Литература:

1. Иванова Н. Г. Профессиональное самосознание в контексте личностно-профессионального становления будущих психологов (коллективная монография). Актуальные психолого-педагогические, философские, экономические и юридические проблемы современного российского общества: коллективная монография / Выпуск 2. — Ульяновск: Зебра, 2017. с.75–93.
2. Прихожан А. М. Тревожность у детей и подростков: психологическая природа и возрастная динамика. Воронеж: НПО «МОДЕК», 2007. 304 с.
3. Украинцева Ю. В., Берлов Д. Н., Русалова М. Н. Индивидуальные поведенческие и вегетативные проявления эмоционального стресса у человека // Журнал высшей нервной деятельности. 2006. Т. 56, № 2. С. 183–192.

## Влияние средств массовой информации на формирование психики подростка

Привалова Надежда Сергеевна, студент

Волгоградский государственный социально-педагогический университет

*В статье раскрывается понятие СМИ в качестве одного из формирующих аспектов психики подростка на регулярной основе. Делается вывод, что отсутствие «фильтрации» СМИ может привести к пагубным последствиям и расширенной психике ребёнка.*

**Ключевые слова:** *СМИ, массовая информация, подросток, психика.*

**В**лияние средств массовой информации на формирование и развитие подростков является одной из актуальных проблем, стоящих перед современным обществом, поскольку их пользователи, особенно Интернет, — это молодые люди, подростки. В какой-то степени это связано с особенностями возраста.

Средства массовой информации (СМИ) — это система сообщения визуальной, словесной, звуковой информации по принципу широкоэмитального канала, которая охватывает массовую аудиторию и имеет периодическую форму распространения [1].

Необходимо отметить, что средства массовой информации стали существенным фактором воспитания — подростки стараются подражать распространенным образцам. В этой связи следует поддержать правомерность современных исследователей о том, что они, как получатели информации, поддаются давлению и могут легко стать жертвой мошенников. Согласно закону РФ от 27.12.1991 N 2124-1 (ред. от 25.11.2017) «О средствах массовой информации», СМИ — это периодическое печатное издание, сетевое издание, телеканал, радиоканал, телепрограмма, радиопрограмма, видеопрограмма, кинохроникальная программа, иная форма периодического распространения массовой информации под постоянным наименованием (названием).

Развитие информационных технологий — это безусловный прорыв для современного общества. Тот поток информации, который дает нам СМИ, при правильном использовании может благотворно влиять на развитие человечества. Однако люди должны научиться «фильтровать» все, что транслируют по телевидению, радио и в интернете, чтобы помочь своим детям развиваться правильно. Нужно оградить их чистые умы от того «мусора», которым полны СМИ. То, что дети видят в фильмах, новостях, видео и даже на первый взгляд, безобидных мультиках бесознательно воспринимается как норма. Сам ребенок не в состоянии дать оценку увиденной ситуации, он может лишь подражать ей, особенно если в передаче она вызвала смех или была выставлена с положительной стороны. Поэтому неконтролируемое пользование СМИ может привести к страшным последствиям.

Объект исследования- психика подростка.

Предмет исследования — влияние средств массовой информации на психику подростка.

Цель исследования — изучить влияние СМИ на психику подростка.

Задачи исследования:

- рассмотреть психологическую характеристику подросткового возраста;
- изучить последствия влияния СМИ;
- провести диагностическое исследование психики подростка;
- разработать педагого-психологические рекомендации по снижению негативного влияния СМИ на психику подростков.

Гипотеза исследования — предполагаем, что чрезмерное увлечение СМИ, в частности такими, как Интернет и телевидение приводит к негативным проявлениям психики подростка, например, таким, как агрессивность, конфликтность.

Методы исследования:

- теоретические: анализ и синтез психолого-педагогической литературы по теме исследования;
- практические методы: анкетирование, тестирование.

Подростковый возраст — это сложный период психологического взросления и полового созревания ребенка. Существенные изменения происходят в самосознании: появляется чувство зрелости — возникает страстное желание быть или, по крайней мере, казаться и считаться взрослым. Отстаивая свои новые права, подросток защищает многие сферы своей жизни от контроля со стороны своих родителей и часто вступает с ними в конфликт. В этот период подростку присуща острая потребность общаться со сверстниками. Есть последовательные увлечения. В структуре личности подростка нет ничего устойчивого, конечного, неподвижного. Важной чертой личности подростка является стремление к самоутверждению, которое выражается в независимости мнений, суждений, решений, в стремлении занять свое место в обществе и, прежде всего, среди его сверстников.

Современные российские медиа системы оказывают существенное влияние на личность подростка. Когнитивно, социально значимая, гуманистически окрашенная информация, которая нужна подросткам, часто заменяется деструктивно направленным контентом, развлечениями.

Влияние средств массовой информации на формирование и развитие подростков является одной из актуальных проблем, стоящих перед современным обществом, поскольку их пользователи, особенно Интернет, — это молодые люди, подростки. В какой-то степени это связано с особенностями возраста.

Средства массовой информации (средства массовой информации) — это система передачи визуальной, устной

и звуковой информации по принципу вещательного канала, которая охватывает массовую аудиторию и имеет периодическую форму распространения.

Типы СМИ включают: печатные СМИ (журналы и газеты); электронные СМИ (интернет-издания, радио, телевидение) [2]. На основе анализа влияния СМИ на развитие личности подростков в психолого-педагогической литературе выявлены положительные и отрицательные стороны СМИ в образовательном плане. Средства массовой информации и другие институты социализации влияют на молодое поколение, изменяя его сознание, ценностные ориентации, потребности и интересы.

В экспериментальном исследовании приняли участие 15 учащихся 10 класса (6 мальчиков и 5 девочек).

Для исследования уровня устойчивости психики подростков были использованы следующие методики:

- методика многошкаловой опросной методики В. И. Моросановой «Стиль саморегуляции поведения» (ССПМ);
- анкета, разработанная автором, с целью выявления предпочтений в СМИ.

В результате эмпирического исследования, было выявлено, что в целом в группе испытуемых, доминируют низкий и средний уровни сформированности осознанной саморегуляции и, соответственно, неоформленность у большинства из них индивидуальных стилей СР. Среди

испытуемых большой процент, показавших низкий уровень осознанной саморегуляции. Полученные данные указывают на необходимость специальной психолого-педагогической работы, направленной на развитие процессов осознанной саморегуляции у старшекласников.

В результате анкетирования, были сделаны следующие выводы, коллектив испытуемых отличается конфликтностью, агрессивностью, по результатам анкетирования было выявлено, что испытуемые много времени проводят за просмотром фильмов (боевиков, триллеров), много времени проводят в Интернете за онлайн играми, которые отличаются жестокостью и агрессивностью, следовательно, гипотеза нашего исследования подтверждается, чрезмерное увлечение СМИ негативно влияет на психику подростка.

Предполагаем, что с подростками необходимо проводить ряд психологических мероприятий, направленных на стабилизацию психики.

Средства массовой информации выступают как информационное оружие, воздействуя на умы людей, являясь, можно сказать, пока еще не запрещенным видом оружия массового поражения, разрушающим душевное здоровье.

Таким образом, проведенное исследование выявило что СМИ способны оказывать негативное влияние на психику и эмоциональную сферу школьников, а именно вызывать агрессивность в настроении детей, формировать враждебный настрой к окружающей действительности.

#### Литература:

1. Чернобровкина П. В. Влияние СМИ на формирования личности подростка // Научное сообщество студентов XXI столетия. Гуманитарные науки: сб. ст. по мат. XI междунар. студ. науч.-практ. конф. № 3 (40).
2. Березкина О., Обозов Н., Харрис Р. Психология массовых коммуникаций // О. Березкина, Н. Обозов, Р. Харрис. — М.: Прайм-Еврознак- 2016. — с.4–76

## Особенности гендерных переживаний кризиса 13 лет школьниками

Усманова Алина Игоревна, студент

Волгоградский государственный социально-педагогический университет

*В статье рассматриваются гендерные особенности кризиса 13 лет школьниками. Рассмотрены симптомы подросткового кризиса и факторы, влияющие на него.*

**Ключевые слова:** кризис, пол, поведение, опыт, агрессия.

*The article considers gender experiences' features of the 13 years crisis by students. Symptoms of a teenage crisis and factors of influence are considered.*

**Key words:** crisis, gender, behavior, experience, aggression.

**В** настоящее время проблема гендерной идентичности в подростковом возрасте чрезвычайно актуальна. Психиатр Хельмут Ремшмидт отмечает, что среди подростков выявлена социальная реакция на изменения их внешности, которую они включают в представление о себе. Следует, что одной из важнейших стадий формирования гендерной

идентичности является подростковый возраст, во время которого происходит осознание гендера и социальной роли в психики личности [5, с. 109].

Кризис 13 лет является переломным моментом социального процесса, который напоминает кризис трех лет («Я сам»), только теперь это «Я сам» приобретает соци-

альный смысл. В литературе кризис описан как «негативная фаза полового созревания». Он распознается падением успеваемости, снижением продуктивности, нарушением психологической гармонии с собой. Кризис 13 лет относится к числу острых [1, с. 105].

Главным симптомом проявления этого кризиса является снижение продуктивности и способности к учебной деятельности в любых сферах учебы. В особенности регресс заметен, когда ученику дается творческое задание. Лишь выполнение механических заданий остается без негативных изменений. Подросток впервые обращает внимание на окружающих людей, начинает сравнивать себя с другими.

Следующим симптомом является негативизм. Иногда данную фазу так и называют фазой второго негативизма в сравнении с кризисом трех лет. Дети как бы обособляются от среды, приобретают враждебность, склонны к ссорам и нарушениям дисциплины. В это же время они испытывают внутреннее беспокойство, неудовлетворенность, стремление к уединению и самоизоляции. У мальчиков негативизм проявляется сильнее и чаще, чем у девочек, но начинается позже — в 14–16 лет. При этом поведение подростка во время кризиса не всегда обладает отрицательным характером.

В течение подросткового возраста, как у мальчиков, так и у девочек, возникают возрастные периоды с более высокой и более низкой степенью демонстрации агрессивного поведения. Установлено, что у мальчиков имеется два пика проявления агрессии: 12 лет и 14–15 лет. У девочек наибольшая степень проявления негативного поведения отмечается в 11 лет и в 13 лет [3, с. 55].

Сравнение уровня проявления самых разных типов агрессивного поведения у мальчиков и девочек показало, что у мальчиков сильнее всего выражена склонность к прямой физической и вербальной агрессии, а у девочек — к прямой вербальной и к косвенной вербальной. Можно сделать вывод, что для мальчиков характерно не столько проявление агрессии по критерию «вербальная — физическая», сколько ее демонстрация в открытой форме и непосредственно с оппонентом. Девочки отдают предпочтение именно вербальной агрессии в любой форме — прямой или косвенной.

С начала подросткового возраста самооценка у девочек значительно ниже, чем у мальчиков, и данная тенденция непосредственно связана с самооценкой внешних данных.

Некоторые исследователи обнаружили, что Я-концепция девушек сильнее коррелирует с оценкой привлекательности собственного тела, чем с оценкой его эффективности. У мальчиков, наоборот, главный критерий самооценки — эффективность тела [4].

Исследовательницы Т. В. Калинина и Н. С. Уривская докладывают о существовании гендерных особенностей демонстрации агрессивного поведения, определяющихся социокультурной средой, в которой проходит подростковое воспитание. Согласно исследованиям, проведенным педагогами-психологами в г. Самара в 2017 году, негативные проявления присутствуют как у девочек, так и у мальчиков. Но такие проявления значительным образом отличаются. Мальчики обычно демонстрируют физическую агрессию, а девочки склонны к вербальной агрессии. Гендерные роли подразумевают проявления агрессивного поведения у мальчиков, а у девочек подобное поведение подавляется и осуждается институтами социализации, — семьей и школой. Все эти факторы необходимо учитывать родителям, учителям, психологам и социумом при взаимоотношении с подростками, ведь агрессию легче предотвратить, чем потом подавлять агрессивное поведение [2].

Школа — это важный институт мужской и женской гендерной социализации. Межличностные отношения и учебная взаимосвязь между учителем и учеников выступают как одни из важнейших факторов гендерной социализации подростка. Очень часто учителя определяют мальчиков как невоспитанных, более активных, дерзких, менее трудоспособных, а девочек — как старательных, аккуратных, покладистых, отзывчивых, что показывает их приверженность традиционным идеям о гендерных ролях. Кроме этого, подростки учатся вести себя агрессивно, наблюдая за поведением окружающих людей — родителей и других детей.

Таким образом, возрастной кризис является особым, относительно непродолжительным по времени периодом перехода в возрастном развитии к новому качественно специфической стадии, которая характеризуется резкими психологическими изменениями. В подростковой психологии возрастные кризисы у школьников 13-ти лет являются кризисами социального развития, характеризующиеся противоречием между личностным Я и внешним миром. Данный кризис отличается падением продуктивности и частыми проявлениями негативизма.

#### Литература:

1. Абрамова Г. С. Возрастная психология. — М.: Академия, 2012. — 672 с.
2. Калинина Т. В., Уривская Н. С. Влияние гендерных особенностей на проявление агрессивного поведения подростков // Актуальные вопросы современной педагогики: материалы X Междунар. науч. конф. (г. Самара, март 2017 г.). — Самара: ООО «Издательство АСГАРД», 2017. — С. 8–11.
3. Ковалев П. А. Возрастно-половые особенности отражения в сознании структуры собственной агрессивности и агрессивного поведения. — СПб.: 1999. — 358 с.
4. Курочкина И. А. Психологические особенности структурных компонентов гендерной идентичности подростков, воспитывающихся в разных социальных условиях. // Фундаментальные исследования. — 2014. — № 6–7. — С. 1518–1524.
5. Ремшмидт Х. Подростковый и юношеский возраст: Пробл. становления личности — М.: Мир, 1994. — 319 с.

## Педагогическая фасилитация в условиях дистанционного образования

Чабаненко Светлана Владимировна, ассистент

Севастопольский государственный университет

**Ключевые слова:** педагог, фасилитатор, педагогическая фасилитация, дистанционное образование, студент, преподаватель, обучение.

Сегодня сфера образования, в особенности педагоги, студенты и школьники столкнулись с новым для себя форматом обучения. Возникла острая необходимость новых условий и форм взаимодействия, новых техник и приемов, способствующих более комфортному и эффективному учебному процессу в условиях дистанционного образования. Стоит также отметить, что ряд необходимых мер безопасности, изменившиеся условия жизни и резкая перестройка устоявшего режима дня погрузили участников образовательного процесса в состояние стресса.

Многие педагоги задаются вопросом, как разнообразить свои пары и уроки, как не потерять внимание обучающихся, как привычный материал донести до своих слушателей с учетом использования технологий, которые они сами только начали изучать. Студенты, в свою очередь, усердно пытаются справиться с тем объемом информации, что обрушился на них из самых лучших побуждений педагогов, с новыми формами отчетности, с тем, как заставить себя не отвлекаться на сопутствующие домашние дела и прочие раздражители. Что уж тут говорить, непростое время для всех участников дистанционного образования. Однако в сложившейся ситуации есть и потенциал, новые возможности и перспективы. На помощь педагогу в этом вопросе приходят техники фасилитации.

Определений термина «фасилитация» существует множество. Фасилитация с английского переводится как «помогать, облегчать, способствовать». В целом, это процесс, помогающий группе в выполнении поставленной задачи, решении спорной ситуации или проблемы, позволяющий максимально эффективно прийти к общему решению. Фасилитация способствует повышению динамики и плодотворности групповой работы, вовлеченности и заинтересованности членов команды, активизируя ресурсы каждого из участников и раскрывая их потенциал.

Совместное решение тех или иных вопросов зачастую приводит к разногласиям и непониманию между участниками группы. У каждого свой темп работы, динамика и роль, которую он занимает. Кто-то предпочитает быть активным, много говорить и участвовать во всех обсуждениях, кому-то комфортнее отмолчаться, занять пассивную позицию, не высказывать свои мысли и идеи. В итоге группа оказывается не способной принять общее решение, выбрать эффективный путь достижения цели. Чтобы прийти к конструктивным решениям, работой группы может управлять фасилитатор. Находясь в нейтральной позиции или принимая активное участие в обсуждениях, фасилитатор сопровождает группу в ее движении, оказывает помощь в процессе нахождения решения, которое удовлетворяет каждого из участников.

Фасилитатор, в отличие от тренера, может не являться экспертом в области обсуждения группы, он не занимается обучением, а способствует удержанию цели и повестки дня, помогает выдержать временные рамки и способствует созданию среды активного общения, конструктивной дискуссии, аргументированного высказывания и участия в процессе каждого из студентов.

В науке принято разделять фасилитацию на социальную и педагогическую. Под первой понимают повышение скорости или продуктивности деятельности личности вследствие актуализации в ее сознании образа другого человека (или группы людей), выступающего в качестве соперника или наблюдателя за ее действиями [1]. Под второй — усиление продуктивности образования (обучения, воспитания) и развитие субъектов профессионально-педагогического процесса за счет особого стиля общения и личности педагога [2].

Объединяет эти виды то, что фасилитация способствует повышению продуктивности любой деятельности, в том числе и педагогической. Различие же между ними заключается в том, что в социальной сфере это происходит посредством наблюдения за действиями субъекта, а в педагогической — за счет особого стиля общения педагога с обучающимися и влияния на них его личности.

Помимо традиционных форм и методов образования, многие учебные учреждения активно используют и другие образовательные технологии. В условиях дистанционного обучения стали еще более востребованными такие, как просмотр видеоматериала, диалоговые лекции, дискуссионные площадки, деловые игры, моделирование профессиональных ситуаций, введение тренинговых элементов.

Для простоты и комфорта восприятия информации некоторые педагоги отошли от привычного формата текстовых файлов в сторону визуализации в презентациях. Обычные лекционные форматы в большинстве своем теперь проходят на тех платформах, что зачастую использовались учениками для совместных игр и общения. Просмотр видеоматериала при помощи проектора заменяется демонстрацией экрана или ссылками на видеоролики и вебинары, доступные в интернете. Особое внимание хотелось бы уделить альтернативе использования доски с мелом, флипчартов и стикеров. В условиях дистанционного образования их преподаватели могут заменить на использование онлайн-досок, таск-трекеров и других разнообразных облачных программ для работы с группами различных размеров. Визуализация обсуждений и совместная работа группы достигается, например, при помощи бесконечной онлайн-доски, на которую можно вытягивать картинки, документы (pdf и google docs), а также делать заметки — рисовать, писать, клеить стикеры — сохраняя

результаты в реальном времени. При этом преподаватель, как создатель и администратор этой доски, имеет возможность видеть уровень активности каждого из участников. Подобный формат предполагает возможность разделения на мини-группы. Каждый из учеников видит вклад другого в общую работу, может оставлять комментарии и даже голосовать за наиболее понравившиеся варианты.

Использование онлайн-досок и других схожих ресурсов распределяет нагрузку и ответственность между всеми членами группы, активизируя их заинтересованность в учебном процессе. При условии поддержания активной рабочей атмосферы и стимулирования соревновательным моментом между мини-группами или режимом совместного творчества, педагог-фасилитатор активизирует физическую и эмоциональную вовлеченность студентов. Стоит отметить, что важная роль при использовании этих технологий отводится самой фигуре педагога, его умению взаимодействовать, поддерживать и сопровождать группу.

Особая ценность применения педагогической фасилитации в условиях дистанционного образования заключается в формировании самостоятельности и ответственности

студентом за себя, свои действия и получаемую им информацию. Практическая ценность приобретаемых знаний, умений и информации в дальнейшем отражается и на всем процессе обучения. Студент формирует навык оперативной фильтрации объема знаний, чувствует себя более комфортно и уверенно в обширном поле доступной цифровой среды, приобретает возможность формирования образовательного запроса или эффективного самостоятельного поиска недостающей информации.

Условия дистанционного образования не только открывают перед педагогами и учениками новую возможность, новое видение путей реализации совершенствования традиционного формата образования, но и организуют пробу различных форм индивидуального обучения, а также знакомит с некоторыми технологиями проектной деятельности. Фасилитационное педагогическое взаимодействие с обучающимися способствует созданию психологической атмосферы, которая благоприятно влияет на личностную активность, концентрацию внимания и заинтересованность в учебном процессе, а также формирует ответственности за самостоятельную работу и работу группы в целом.

#### Литература:

1. Психология. Словарь / Под ред. А. В. Петровского, М. Г. Ярошевского. М., 1990.
2. Зеер Э. Ф. Личностно ориентированные технологии профессионального образования // Повышение академического уровня учебных заведений на основе новых образовательных технологий: Тез. докл. 6-й науч.-практ. конф., 7–11 дек. 1998 г. Екатеринбург, 1998.
3. Райс О. И. Фасилитация, как метод интерактивного обучения // Психология, социология и педагогика. 2014. № 7 [Электронный ресурс]. URL: <http://psychology.snauka.ru/2014/07/3317>

## Взаимосвязь жизненных ценностей и темпов психологического старения у сотрудников силовых структур

Шеховцова Татьяна Сергеевна, студент

Московский государственный психолого-педагогический университет

*В данной статье приведены результаты исследования взаимосвязи жизненных ценностей и темпов психологического старения у сотрудников силовых структур. В исследовании приняли участие 61 сотрудник МВД России в возрасте от 22 до 44 лет (средний возраст — 32,5 года): 40 лиц мужского пола, 21 — женского пола. Методом исследования выступало тестирование, направленное на диагностику жизненных ценностей и темпов психологического старения. Предполагалось, что чем больше выраженность жизненных ценностей, тем медленнее темпы психологического старения. В результате исследования было установлено, что при высоком уровне развития жизненных ценностей (высокое материальное положение, ценности самореализации и самоактуализации) замедляется темп психологического старения. Полученные в рамках данного исследования результаты уточняют представления о взаимосвязи жизненных ценностей и темпов старения у сотрудников силовых структур.*

**Ключевые слова:** жизненные ценности, темп психологического старения, сотрудники силовых структур.

*This article presents the results of a study to identify the relationship between life values and the rate of psychological aging in law enforcement officers. The study involved 61 employees of the Ministry of internal Affairs of Russia aged 22 to 44 years (the average age is 32,5 years): 40 men, 21 women. The research method was testing aimed at diagnosing life values and rates of psychological aging. It was assumed that the greater the expression of life values, the slower the rate of psychological aging. As a result of the study, it was found that with a high level of development of life values (high financial status, values of self-realization and self-actualization), the*

*rate of psychological aging slows down. The results obtained in this study clarify the relationship between life values and the rate of aging in law enforcement officers.*

**Key words:** *life values, the rate of psychological aging, employees of law enforcement agencies.*

**Ж**изненные ценности — личностные факторы, которые способны определять поведение человека, направленность его поступков, а также оказывают влияние на деятельность индивида. Жизненные ценности, являясь образом предвосхищения, могут выполнять функцию программирования жизнедеятельности человека [2]. Особое значение изучение влияния жизненных ценностей на темпы психологического старения приобретает в свете необходимости организации профилактической работы с сотрудниками силовых структур, направленной на преодоление явлений психологического выгорания и профессиональной деформации.

Старение представляет собой неоднородный, индивидуально специфичный процесс, который влияет на состояние когнитивных и эмоционально-волевых функций, что, в свою очередь, отражается в структуре личности и особенностях осуществления профессиональной деятельности [1]. Наибольший вклад в продолжительность жизни и работоспособность граждан вносят психологические факторы [3].

**Цель исследования** — выявить взаимосвязь жизненных ценностей и темпа психологического старения у сотрудников силовых структур.

**Гипотеза:** у сотрудников МВД существует выраженная отрицательная взаимосвязь между жизненными ценностями и темпом психологического старения. При высоком уровне жизненных ценностей у сотрудников МВД наблюдается замедление темпов психологического старения.

В рамках данного исследования мы опираемся на подходы Б. С. Алишева, Б. С. Братуся, А. И. Донцова, Т. Е. Ежевской, А. В. Котеневой, Н. И. Лапина, Д. А. Леонтьева, М. Рокича, С. Л. Рубинштейна, В. Франкла, Э. Фромма, Ш. Шварца, Е. В. Шестуна и В. А. Ядова в изучении жизненных ценностей. В рамках изучения темпа психологического старения мы опираемся на подходы А. А. Абульхановой и Т. Н. Березиной.

Для выявления взаимосвязи жизненных ценностей и темпа психологического старения были применены следующие методики:

1. «Иерархия личности» Е. В. Шестуна.
2. Морфологический тест жизненных ценностей В. Ф. Сопова и Л. П. Карпушиной.

3. Индекс относительного психологического старения. Таким образом, темп психологического старения можно вычислить по формуле:

Литература:

1. Биопсихологический возраст профессионалов: результаты и перспективы исследований: монография / под общ. ред. Т. Н. Березиной. — М.: Энциклопедист-Максимум, 2019. — 199 с.
2. Маркова М. Ю. Динамика ценности и мотивации будущей профессиональной деятельности студентов в процессе осознания и структуризации жизненных ценностей // Теория и практика общественного развития. — 2011. — № 7. — С. 133–135.
3. Сергиенко Е. А., Харламенкова Н. Е. Психологические факторы благополучного старения // Вестник Санкт-Петербургского университета. Психология и педагогика. 2018. Т. 8. Вып. 3. С. 243–257.

Темп психологического старения = Психологический возраст — Календарный возраст

Полученные отрицательные значения могут говорить о психологической молодости, а полученные положительные значения — о повышенном психологическом старении [1].

Статистическая обработка данных была проведена в программе IBM SPSS Statistics v23 и включала в себя сравнение методов дескриптивной статистики и корреляционный анализ с применением критерия Спирмена. Различия считались достоверными и значимыми при уровне значимости  $p$  меньшим или равным 0,05.

В исследовании приняли участие 61 сотрудник МВД России в возрасте от 22 до 44 лет: 40 лиц мужского пола, 21 — женского (средний возраст — 32,5 года). В ходе проведенного корреляционного анализа для определения взаимосвязи жизненных ценностей и темпа психологического старения было установлено, что существуют значимые связи между темпом психологического старения и высоким материальным положением ( $p = 0,048$ ) и ценностями самореализации и самоактуализации ( $p = 0,022$ ). В таблице 1 представлены результаты по силе корреляции.

Таблица 1. Результаты корреляционного анализа

Жизненные ценности	R
Высокое материальное положение	-0,254
Ценности самореализации и самоактуализации	-0,294

Таким образом, можно сделать вывод, что чем выше значимость высокого материального положения и ценности самореализации и самоактуализации, тем медленнее темп психологического старения.

**Выводы:**

В результате проведенного исследования было установлено, что существует взаимосвязь между жизненными ценностями и темпом психологического старения. Так, темп психологического старения коррелирует с высоким материальным положением и ценностями самореализации и самоактуализации. То есть при ускорении темпа психологического старения выраженность вышеперечисленных ценностей снижается.



## МОЛОДОЙ УЧЕНЫЙ КАЗАҚСТАН

### Цифрлық реле негізінде жасалған 35/10 кВ қосалқы станциялардың қорғаныс элементтерінің таңдау қабілеттілігін зерттеу

Байниязов Бахтыбек Аскерович, техника ғылымдарының кандидаты, аға оқытушы;

Оразов Ринат Серықбаевич, магистрант

С. Сейфуллин атындағы Қазақ агротехникалық университеті (Нұр-Сұлтан қаласы, Қазақстан Республикасы)

*Мақалада авторлар 35/10 кВ қосалқы станцияларда цифрлық релелер негізінде жасалған таңдаулы қорғаныстарды пайдалану кезінде электр жабдықтарына қысқа тұйықталу тогының әсерін төмендетуді негіздеуге тырысады.*

**Түйін сөздер:** қысқа тұйықталу, релейлік қорғаныс, таңдау қабілеттілігі, тез әсер ету.

### Исследование селективности элементов защит подстанций 35/10 кВ, выполненных на цифровых реле

Байниязов Бахтыбек Аскерович, кандидат технических наук, старший преподаватель;

Оразов Ринат Серықбаевич, студент магистратуры

Казахский агротехнический университет имени С. Сейфуллина (г. Нур-Султан)

*В статье авторы пытаются обосновать снижение влияния токов короткого замыкания на электрооборудование при использовании на подстанциях 35/10 кВ селективных защит, выполненных на цифровых реле.*

**Ключевые слова:** короткое замыкание, релейная защита, селективность, быстрота действия.

Ауылшаруашылық тұтынушыларды электрмен жабдықтау құрылымына 35 кВ желілері, 35/10 кВ қосалқы станциялары, 10 кВ желілері кіреді, олардан 10/0,4 кВ қосалқы станциялар қоректенеді. Электрмен жабдықтау жүйелерінің жұмыс кезінде қосалқы станцияларда, электр тарату қондырғыларында, электр желілерінде және электр қондырғыларында апаттық режимдер болуы мүмкін.

10–35 кВ желілердегі және 35/10 кВ қосалқы станцияларда апаттық режимдер болуы мүмкін. Олардың негізгі және ауыры — фаза аралық қысқа тұйықталулар. Қысқа тұйықталу қосалқы станциялардың жабдықтарына және оларға келетін электр желілеріне электродинамикалық және жылу әсерін тигізеді. Сонымен қатар, 35/10 кВ қосалқы станциясының 10 кВ шығатын желілерінің біреуінде қысқа тұйықталу болған жағдайда осы қосалқы станцияның басқа желілерінен қоректенетін тұтынушылардың жұмысы айтарлықтай бұзуы мүмкін [1].

Электрмен жабдықтаудың сенімділігін арттыру және қысқа тұйықталудың ауылшаруашылық тұтынушылардың жұмысына әсерін азайтудың маңызды шараларының бірі электр желісінің зақымдалған элементін ажырату ұзақтығын азайтуы болып табылады.

10 кВ тарату желілерін, 35/10 кВ қосалқы станцияларын қорғау үшін зақымдалған элементті іріктеп ажырататын ток қорғаныстары қолданылады. Қазіргі уақытта 10–35 кВ электр желілерінде қорғаныстарды уақыт бойынша сәйкестендіретін сатылы принцип қолданылады. Осы принципке сәйкес, 35/10 кВ қосалқы станциялардың 35 кВ шиналарындағы қорғаныстардың іске қосу уақыты артып келеді.

Электр қондырғылардан қысқа тұйықталу токтары өткен кезде оларға термиялық әсер түседі. Қысқа тұйықталудың болу уақыты аз болғандықтан, сонымен қатар барлық элементтердің жылулық инерциясы жоғары болғандықтан ток өткізгіш бөліктердің температурасы өзінің қалыптасқан мәніне жетіп үлгермейді [2].

Қосалқы станцияның 10 кВ шиналарында немесе шықпалы желілерінде болған қысқа тұйықталулар кезінде төмендеткіш трансформатор арқылы оның номинал тогынан бірнеше есе көп токтар шамасы өтеді. Бұл токтар қысқа тұйықталудың асқын токтары деп аталады, олар трансформатор орамаларына кері динамикалық және термиялық әсерлерін тигізеді [3]. Қысқа тұйықталу тогының әсерін азайту үшін трансформаторды тез ажырату қажет, сыртқы қысқа тұйықталу асқын тогының шамасы көп болған сайын трансформаторды мүмкіндігінше тез ажырату керек.

МЕСТ-ке сәйкес алюминий және мыс орамалары бар май трансформаторлары үшін зақымдану трансформатордың ар жағында болған кезде қысқа тұйықталу тогының рұқсат етілген өту ұзақтығы (с)  $t_{рұқ.} \leq 900/k^2$  (35 кВ-тан төмен трансформаторлар үшін 4 с-тан артық емес, кернеуі 110 кВ-тан жоғары трансформаторлар үшін 3 с-тан артық емес). Мұндағы  $k = I^{(3)}_{сырт.қ.т.мах}/I_{тр.ном}$  — сыртқы қысқа тұйықталу болған кездегі токтың максимал шамасының трансформатордың номинал тогының шамасына қатынасы. Бұл шарт орындалу үшін трансформатордың  $t$  толық сөну уақыты  $t_{рұқ.}$  уақыт шамасынан артық болмау керек.

Сақтандырғышпен қорғалған трансформатордың термиялық тұрақтығы толық фазалы емес режимдерде, мысалы, трансформатордың ар жағында екі фазалы қысқа тұйықталу болған кезде, қамтамасыз етілмеуі мүмкін екендігін ескеру қажет.

Қуаты әр түрлі 35/10 кВ трансформаторлардың ар жағында болған қысқа тұйықталу токтарының рұқсат етілген өту ұзақтығын анализдеу өткізілді.

Аталған қосалқы станциялардың 10 кВ шиналардағы қысқа тұйықталу токтарын анализдеу барысында олардың

шамалары 400-ден 2500 А-ге дейін баратыны анықталды. 1 кестеде қуаты 1000 кВА 35/10 кВ трансформатордың ар жағында болатын қысқа тұйықталу тогының рұқсат етілген өту ұзақтығы келтірілген. Кестеден 1500 А-ге тең токтың шамасынан бастап қысқа тұйықталу тогының рұқсат етілген өту ұзақтығы 1,5 с-тан аз екендігін байқауға болады. Осыдан қорғаныстарды уақыт бойынша сатылы сәйкестендіру кезінде 35/10 кВ трансформаторда орнатылған қорғаныстың уақыт ұстамдылығы қысқа тұйықталу токтарының рұқсат етілген өту ұзақтығынан көп болады деген қорытынды шығарамыз. Бұл жағдайда трансформатор қорғаныстарының уақыт ұстамдылықтарын азайту үшін практикада алдыңғы қорғаныстарға қарағанда селективтік сатысын төмендетуге тура келеді. Бірақ бұл қосалқы станцияның 10 кВ шиналарында қысқа тұйықталу пайда болған кезде ЖК кірістегі қорғаныстың селективті емес жұмысына әкеледі. Токтық отсечка немесе дифференциалды қорғаныс сияқты қосымша қорғаныс түрлерін орнату айтарлықтай оң нәтиже бермейді, себебі олар қосалқы станция шиналарындағы және 10 кВ желінің басындағы қысқа тұйықталуларға әсер етпейді.

Кесте 1. Қуаты 1000 кВА трансформатордың ар жағында болатын қысқа тұйықталу тогының рұқсат етілген өту ұзақтығы

Үш фазалы қысқа тұйықталу тогы $I^{(3)}_{қ.т.}, А$	Трансформатордың қуаты $S_{тр.қ.с.}, кВА$	Трансформатордың номинал тогы $I_{ном.}, А$	k	Токтың рұқсат етілген өту ұзақтығы $t_{қ.т.рұқ.}, с$
500	1000	57,80	8,65	12,028
1000	1000	57,80	17,30	3,007
1500	1000	57,80	25,95	1,336
2000	1000	57,80	34,60	0,752
2500	1000	57,80	43,25	0,481

35/10 кВ қосалқы станциялардың қуаттарын анализдеу қазіргі кезде 35/10 кВ қосалқы станциялардың жалпы санының 60%-ын қуаты 1000 кВА және 1600 кВА қосалқы станциялар құрайтынын көрсетті. А қосымшасында қуаты 1600 кВА, 2500 кВА және 4000 кВА трансформаторларының ар жағында өтетін токтардың рұқсат етілген өту ұзақтығын есептеу келтірілген. Токтардың рұқсат етілген өту ұзақтығының өзгеру диаграммаларын анализдей отырып қуаты 1000 кВА және 1600 кВА қосалқы станциялар үшін трансформатордың ар жағында апатты жағдай орын алғанда токтардың қажетті рұқсат етілген өту ұзақтығы

жеткілікті дәрежеде қамтамасыз етілмейді деген қорытындыға келуге болады, себебі ол орнатылған қорғаныстардың әсер ету уақыттарынан аз болып шығады.

Кернеуі 10 кВ электр желілер 10/0,4 кВ ТҚС трансформаторлардың сақтандырғыштарымен сәйкестендіру ескере отырып, SPCJ 4D28 сандық қорғаныс өлшеу модульдерін қолдана отырып қорғаныстардың есептеуі қарастырылған.

2 және 3 кестелерде сандық релелерді қолдана отырып, 35/10 кВ қосалқы станцияларының 10 және 35 кВ кірістерінің қорғанысының іске қосу уақытын зерттеу нәтижелері келтірілген.

Кесте 2. 35/10 кВ қосалқы станцияларының 10 кВ кіріс сандық релелер негізінде орындалған қорғаныстарының іске қосуды зерттеу нәтижелері

№ п. п.	35/10 кВ қосалқы станцияның қуаты	10/0,4 кВ ТҚС қуаты		
		100 кВА	160 кВА	250 кВА
1	1000	1,00	1,06	1,48
2	1600	1,00	1,09	1,41
3	2500	1,00	1,10	1,42
4	4000	1,10	1,13	1,36

Кесте 3. 35/10 кВ қосалқы станцияларының 35 кВ кіріс сандық релелер негізінде орындалған қорғаныстарының іске қосуды зерттеу нәтижелері

№ п. п.	35/10 кВ қосалқы станцияның қуаты	10/0,4 кВ ТҚС қуаты		
		100 кВА	160 кВА	250 кВА
1	1000	1,38	1,6	2,01
2	1600	1,49	1,6	1,99
3	2500	1,66	1,76	2,06
4	4000	1,83	1,85	2,29

2 және 3 кестелердің негізінде 35/10 кВ қосалқы станцияларының сандық релел негізінде орындалған 10 және 35 кВ кірістерінің қорғанысының кернеуі 10 кВ электр желілер

10/0,4 кВ ТҚС трансформаторлардың сақтандырғыштарымен сәйкестендіру ескере отырып, іске қосу уақытын тәуелділік графиктері салынған (1 және 2 сурет).

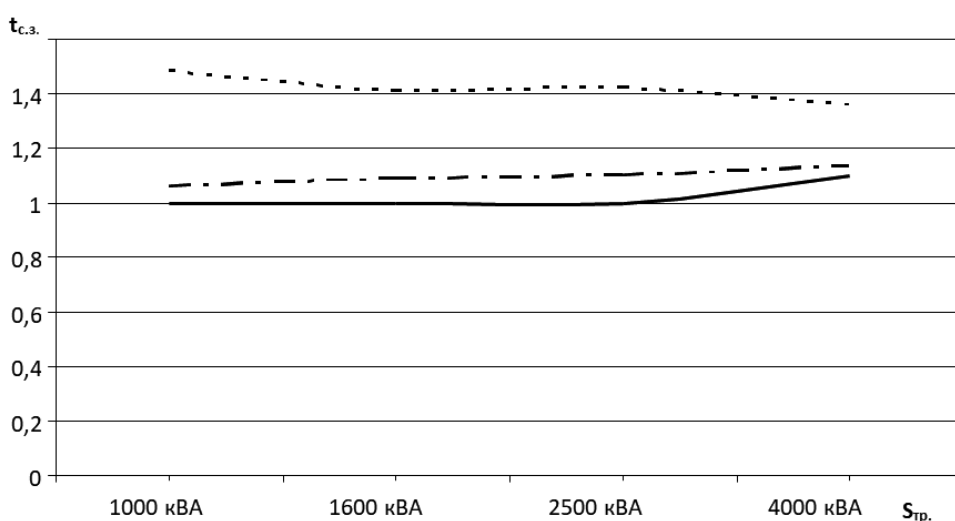

Сурет 1. 35/10 кВ қосалқы станцияларының сандық релел негізінде орындалған 10 кВ кірістің қорғанысының кернеуі 10 кВ электр желілер 10/0,4 кВ ТҚС трансформаторлардың сақтандырғыштарымен сәйкестендіру ескере отырып, іске қосу уақытын тәуелділігі: — 100 кВА; — — — — 160 кВА; — 250 кВА

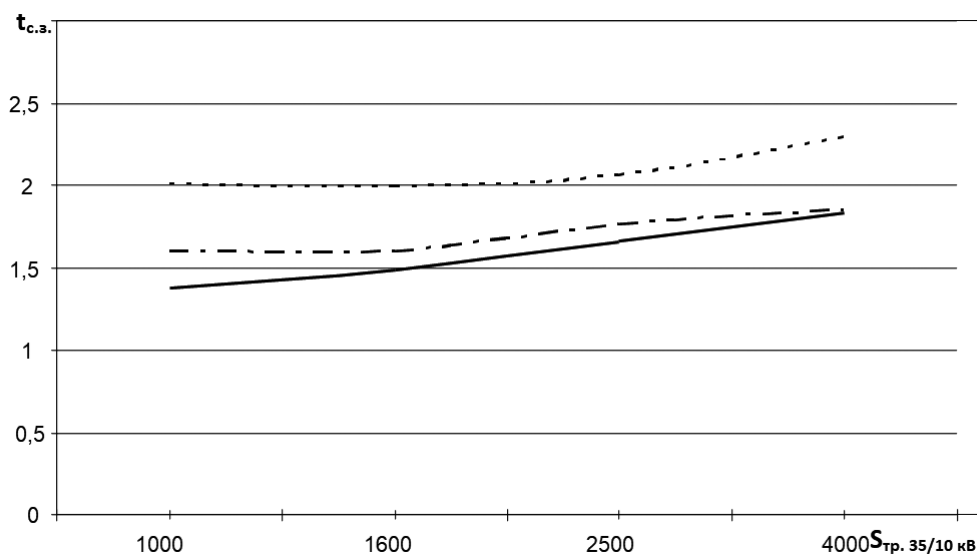

Сурет 2. 35/10 кВ қосалқы станцияларының сандық релел негізінде орындалған 35 кВ кірістің қорғанысының кернеуі 10 кВ электр желілер 10/0,4 кВ ТҚС трансформаторлардың сақтандырғыштарымен сәйкестендіру ескере отырып, іске қосу уақытын тәуелділігі: — 100 кВА; — — — — 160 кВА; — 250 кВА

Қорытынды:

1. 35/10 кВ қосалқы станцияларда сандық қорғаныстарды қолдануы уақыт ұстамдылығын асауына әкеледі.
2. Зерттеу нәтижелері бойынша 35/10 кВ қосалқы станцияларда сандық қорғаныс құралдарын пайдалану кезінде қосалқы станцияның электр жабдықтарына қысқа тұйықталу тогының зиянды әсерін азайтуға және тұтынушыларды электрмен жабдықтау сенімділігін арттыруға мүмкіндік береді.

Әдебиет:

1. Андреев В. А., Релейная защита и автоматика систем электроснабжения: учебник для вузов. — 4-е изд., перераб. и доп. — М.: Высшая шк., 2006. — 639 с.
2. Шабад М. А. Расчеты релейной защиты и автоматики распределительных сетей. — СПб.: ПЭИПК, 2003. — 350 с.
3. Басс Э. И., Дорогунцев В. Г. Релейная защита электроэнергетических систем: Учебное пособие/Под ред. А. Ф. Дьякова. — 2-е изд., стереот. — М.: Издательский дом МЭИ, 2006. — 296 с., ил.

## 35/10 кВ қосалқы станциялардың қорғаныс жүйелерінің тиімділігі мен сенімділігін бағалау

Байниязов Бахтыбек Аскерович, техника ғылымдарының кандидаты, аға оқытушы

Оспан Мәди Болатұлы, магистрант

С. Сейфуллин атындағы Қазақ агротехникалық университеті (Нұр-Сұлтан қаласы, Қазақстан Республикасы)

Мақалада авторлар кернеуі 35/10 кВ қосалқы станциялардың релелік қорғаныс жүйесінің тиімділігі мен сенімділігін бағалайды.

**Түйін сөздер:** сенімділік, тиімділік таңдау қабілеттілігі, тез әсер ету, релелік қорғаныс.

## Оценка надежности и эффективности системы защиты подстанции 35/10 кВ

Байниязов Бахтыбек Аскерович, кандидат технических наук, старший преподаватель;

Оспан Мади Болатович, студент магистратуры

Казахский агротехнический университет имени С. Сейфуллина (г. Нур-Султан)

В статье авторы дают оценку эффективности и надежности системе релейной защиты подстанций напряжением 35/10 кВ.

**Ключевые слова:** надежность, селективность, быстрота действия, релейная защита.

Қазіргі кезде қосалқы станциялардың жаңа әрі заманға сай қорғаныс тәсілдерін жасау өзекті мәселе болып табылады. Себебі 35/10 кВ қосалқы станциялары — электрмен жабдықтау жүйелерінің маңызды элементтері. 35/10 кВ төмендеткіш қосалқы станциялардың жұмысы тасымалданатын электр энергиясының сенімділігі мен сапасына әсер етеді.

Қосалқы станцияның жұмыс істеу барысында әр түрлі қысқа тұйықталулар пайда болып тұрады. Олар релелік қорғаныс аппараттарымен жойылу тиіс. Қосалқы станцияның трансформаторы мен жабдықтарына айтарлықтай әсер ететін қысқа тұйықталулардың салдарын болдырмау үшін зақымданған элемент тез әрі селективті түрде ажыратылуы керек.

Қосалқы станция қорғаныстарының ұзақ уақыт ұстамдылығы қоректендіруші желілер қорғаныстарының іске

қосылу уақытының көбеюіне әкеп соғады. Бұл электрмен жабдықтау жүйесінің жалпы динамикалық тұрақтығына айтарлықтай кері әсерін тигізеді.

Релелік қорғаныс саласындағы жаңа технологияларды дамыту кезіндегі ең негізгі мәселелердің бірі болып олардың техника-экономикалық тиімділігі жағдайларын бағалау болып саналады.

Жаңа қондырғылардың тиімділігін бағалау үшін [1, 2] тарауларында көрсетілген инженерлік әдіс қолданылып келген еді, бұл әдіс бұрыннан белгілі әдістердің негізінде жасалынған. Осы әдіс жүйенің құрамы болып саналатын барлық жеке бөліктердің қорғаныс құрылғыларының тиімділігін біртұтас қарастыруға мүмкіндік береді.

Қорғаныс жүйелерін анализдеу және зерттеу барысында сенімділік көрсеткіштері пайдаланылады. Зақымдалу ағынының параметрі және оның қалпына келу интенсивтілігі.

Зақымдалған ағынның параметрі (кері қайтаруы) келесі өрнектің көмегімен барынша дәл анықталынады [2]:

$$\lambda = \frac{m}{n \cdot T},$$

Қалпына келу процесін сипаттайтын параметр келесіге тең болады:

$$\mu = \frac{1}{M},$$

Қосалқы станциялардың қорғаныс жүйелерінің сенімділігін зерттеу мақсатында ең алдымен оның негізгі элементтері (тармақтар) бөлініп алынып қарастырылады [2].

Жоғарыда көрсетілген жағдайларға байланысты автоматтандыру жүйелерінің анализін қарапайымдылау үшін түрлі шектеулер мен рұқсат етулер қабылданады [3].

1. Қарастырылатын жағдайлар графтары мен автоматталған релелік қорғаныс бірлесулерінің өтпелеріне қорғалатын элемент ажыратылмаған жағдайда болатын жүйеде қатарынан екі қорғаныс құрылғыларының істен шығуы қарастырылады, сонымен қатар жағдайлардың барынша сәйкес келетіндері қарастырылады.

2. Автоматты ажыратқыштардың ток өткізуші бөліктерінің қысқа тұйықталуы өзінің нәтижелері бойынша оның алдындағы жүйе бөліктерінде болатын зақымданулардың нәтижелерімен бірдей болғандықтан:

$$\lambda_k = \lambda_{k,y} + \lambda'_{(k+1)},$$

яғни бұл екі жағдай біріктіріледі.

3. Нәтижелерінің бірдей болуына байланысты релелік қорғаныс іске қосылмаған жағдайлар біріктіріледі және автоматты ажыратқыш іске қосылмаған жағдайлар біріктіріледі, бұл істен шығулар бір бөлікте болады және қорытынды мәндер алынады:

$$\lambda_{\Sigma 12} = \lambda_{\Sigma 1} + \lambda_{\Sigma 2};$$

$$\lambda_{\alpha 12} = \lambda_{\alpha 1} + \lambda_{\alpha 2}.$$

4. Релелік қорғанысты есептеген кезде есептелінетін К-бөлігінен басқа сезгіштік бойынша бұл бөлікке оның алдындағы (К+1) бөлігі кіреді және ол К-бөлігі үшін резервті болып есептеледі.

1, 2 суреттерде берілген жүйенің негізгі тармақтары көрсетілген, ал 3 суретте жағдайлар мен өтпелер ретінде математикалық модель көрсетілген.

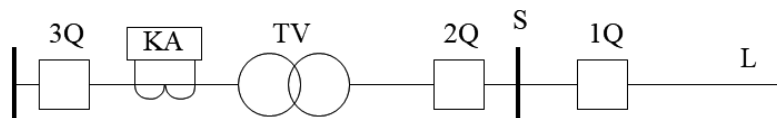

Сурет 1. Қосалқы станцияның уақыт ұстамдылығысыз қорғау тәсілінің сұлбасы

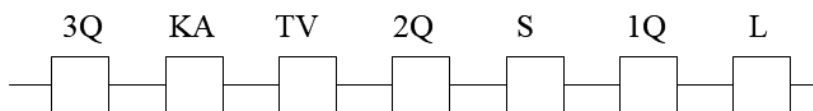

Сурет 2. Электр жүйесінің элементтері

3Q — жоғарғы кернеу жағындағы ажыратқыш;

KA — уақыт ұстамдылығысыз қорғағыш құрылғы;

TV — күштік трансформатор;

2Q — төменгі кернеу жағындағы ажыратқыш;

S — қосалқы станцияның төменгі кернеу шиналары;

1Q — кететін желідегі ажыратқыш;

L — электр беріліс желісі.

$\lambda_{\Sigma} (1Q+KA)$  — 10 кВ желінің ажыратқышы мен қорғағыш құрылғысының кері қайтару ағынының параметрі;

$\lambda_{\Sigma} (2Q+KA)$  — 10 кВ кірісінің ажыратқышы мен қорғағыш құрылғысының кері қайтару ағынының параметрі;

$\lambda_{\Sigma} (3Q+KA)$  — 110–35 кВ кірісіндегі ажыратқышы мен қорғағыш құрылғысының кері қайтару ағынының параметрі;

$\lambda_{\alpha} (1Q+KA)$  — 10 кВ желінің ажыратқышы мен қорғағыш құрылғысының іске қосылу кезіндегі кері қайтару ағынының параметрі;

$\lambda_{\alpha} (2Q+KA)$  — 10 кВ кірісіндегі ажыратқышы мен қорғағыш құрылғысының іске қосылу кезіндегі кері қайтару ағынының параметрі;

$\lambda_{\alpha} (3Q+KA)$  — 10 кВ кірісіндегі ажыратқышы мен қорғағыш құрылғысының іске қосылу кезіндегі кері қайтару ағынының параметрі;

Номері 1 жүйенің күйі кернеуі 10 кВ желінің ажыратқышы мен қорғағыш құрылғысының зақымдалу жағдайын сипаттайды.

Номері 2 жүйенің күйі кернеуі 10 кВ желінің кірісіндегі ажыратқышы мен қорғағыш құрылғысының зақымдалу жағдайын сипаттайды.

Номері 3 жүйенің күйі кернеуі 110–35 кВ желінің кірісіндегі ажыратқышы мен қорғағыш құрылғысының зақымдалу жағдайын сипаттайды.

Номері 4 жүйенің күйі кернеуі 10 кВ желінің ажыратқышы мен қорғағыш құрылғысының зақымдалуына бай-

ланысты барлық желінің ажыратылып тұрған жағдайын сипаттайды.

Номері 5 жүйенің күйі кернеуі 10 кВ желінің ажыратқышы мен қорғағыш құрлығысының зақымдалуын қайта қалпына келуі жағдайын сипаттайды.

Номері 6 жүйенің күйі қосалқы станцияның кернеуі 10 кВ шиналарының 10 кВ желінің ажыратқышы мен қорғағыш құрлығысының зақымдалу жағдайын сипаттайды.

Номері 7 жүйенің күйі кернеуі 10 кВ кірісінің ажыратқышы мен қорғағыш құрлығысының зақымдалуын қайта қалпына келуі жағдайын сипаттайды.

Номері 8 жүйенің күйі кернеуі 110–35 кВ желінің ажыратқышы мен қорғағыш құрлығысының зақымдалуына байланысты трансформатордың ажыратылып тұрған жағдайын сипаттайды.

Номері 9 жүйенің күйі кернеуі 110–35 кВ кірісінің ажыратқышы мен қорғағыш құрлығысының зақымдалуын қайта қалпына келуі жағдайын сипаттайды.

Күйлердің теңдеулерін құрастырамыз:

0 жүйенің жағдайы:

$$[\lambda_{\Sigma} (1Q+KA) + \lambda_{\Sigma} (3Q+KA) + \lambda_{\alpha} (1Q+KA) + \lambda_{\Sigma} (2Q+KA) + \lambda_{\alpha} (2Q+KA) + \lambda_{\alpha} (3Q+KA)].P_0 + \mu (1Q+KA). P_5 + \mu (2Q+KA). P_7 + \mu (3Q+KA). P_9 = 0$$

$$1 \text{ жүйенің жағдайы: } \lambda_{\Sigma} (1Q+KA). P_0 - \lambda L.P_1 = 0$$

$$2 \text{ жүйенің жағдайы: } \lambda_{\Sigma} (2Q+KA). P_0 - \lambda S.P_2 = 0$$

$$3 \text{ жүйенің жағдайы: } \lambda_{\Sigma} (3Q+KA). P_0 - \lambda TV.P_3 = 0$$

$$4 \text{ жүйенің жағдайы: } \lambda L.P_1 + \lambda_{\alpha} (1Q+KA). P_0 - \mu L.P_4 = 0$$

$$5 \text{ жүйенің жағдайы: } \mu L.P_4 - \mu (1Q+KA). P_5 = 0$$

$$6 \text{ жүйенің жағдайы: } \lambda_{\alpha} (2Q+KA). P_0 + \lambda S.P_2 - \mu S.P_6 = 0$$

$$7 \text{ жүйенің жағдайы: } \mu S.P_6 - \mu (2Q+KA). P_7 = 0$$

$$8 \text{ жүйенің жағдайы: } \lambda TV.P_3 + \lambda_{\alpha} (3Q+KA). P_0 - \mu TV.P_8 = 0$$

$$9 \text{ жүйенің жағдайы: } \mu TV.P_8 - \mu (3Q+KA). P_9 = 0$$

$\sum_{i=1}^9 P_i = 1$  шартын ескере отырып жүйені шешеміз:

$$P_5 = \frac{(\lambda_{\Sigma} (1Q + KA) + \lambda_{\alpha} (1Q + KA)) \cdot P_0}{\mu(1Q + KA)}$$

$$P_7 = \frac{(\lambda_{\Sigma} (2Q + KA) + \lambda_{\alpha} (2Q + KA)) \cdot P_0}{\mu(2Q + KA)}$$

$$P_9 = \frac{(\lambda_{\Sigma} (3Q + KA) + \lambda_{\alpha} (3Q + KA)) \cdot P_0}{\mu(3Q + KA)}$$

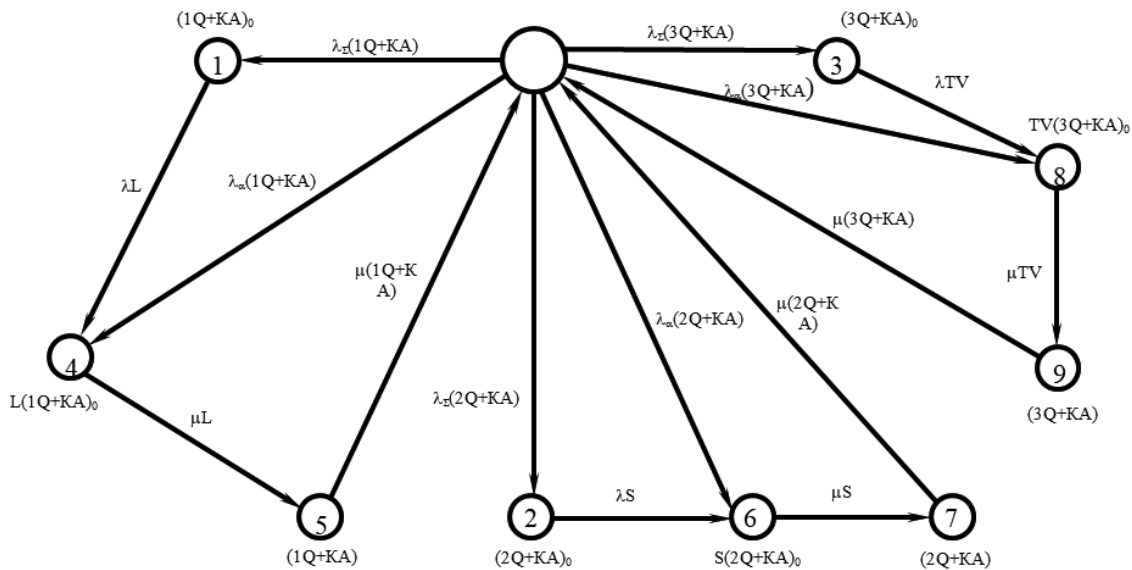

Сурет 3. Жағдайлар және өтпелер түрінде берілген қосалқы станцияның қорғаныс жүйесінің математикалық моделі

Қорытынды

1. Қосалқы станцияның қорғаныс тәсіл алгоритмінің құрылымдық сұлбасы экономикалық жағынан тиімді техникалық жүзеге асуды қамтамасыз ете алады.

2. Ұсынылып отырған қорғаныс жүйесінің жалпы қарапайымдылығы, экономикалық тиімділігі және 35/10 кВ қосалқы станциялардың бірнеше қорғаныс түрлерінің бір құрылымда біріктірілуі нәтижесінде жүзеге асырылады.

Әдебиет:

1. Андреев В. А. Релейная защита и автоматика систем электроснабжения. Учебник для вузов/В. А. Андреев. — 4-е изд., перераб. и доп. — М.: Высшая школа, 2006. — 639 б.
2. Гук Ю. Б. и др. Оценка надежности электроустановок. Под ред. Б. А. Константинова. — М.: Энергия, 1974. — 199 б. Перед загл. авт.: Ю. Б. Гук, Э. А. Лосев, А. В. Мясников.

3. Дьяков А. Ф. Микропроцессорная автоматика и релейная защита электроэнергетических систем: Учебное пособие для вузов/А. Ф. Дьяков, Н. И. Овчаренко. — М.: Издательский дом МЭИ, 2008. — 336 б.

## Мұнаралы крандардың жүк көтеру кезіндегі қауіпті аймағын бағалау

Бергенева Н. С., Сүтемген Ж. Т., Үмбетбеков А. Т., Даулетбаева М. М.

Әл-Фараби атындағы Қазақ Ұлттық университеті

Мақалада мүмкін болатын жүк көтеретін механизмдердің қауіпті аймағын болжау, бағалау және іс-шара кешені ұсынылды. КБ-473 мұнаралы кранының техникалық сипаттамалары мен мүмкіншіліктері көрсетілді. Мұнаралы крандардың қауіпті аймағының шегі, көтерілген жүктің құлауынан қауіпсіз аумағы және жүк көтергіш механизмнің жұмысы кезіндегі қауіпті аумақтың есебі берілді. Жүктің ықтимал ұшу қашықтығы көрсетілген. Мақалада инженерлік есептеулер бойынша зерттеу жұмысының нәтижелері берілген. Зерттеу жұмыстары құрылыстағы мұнаралы крандардың қауіпті аймақты анықтау әдістемесімен жүргізілді.

**Түйінді сөздер:** мұнаралы кран, қауіпті аймақ, қауіпті аймақ шекарасы

## Оценка опасной зоны грузоподъемности башенных кранов

Бергенева Нургуль Сагиевна, кандидат биологических наук, доцент, и. о. профессора;

Сүтемген Жадыра Токенқызы, студент магистратуры;

Үмбетбеков Асхат Талгатович, кандидат технических наук, доцент;

Даулетбаева Маржан Мырзахметқызы, кандидат биологических наук, старший преподаватель

Казахский национальный университет имени Аль-Фараби (г. Алматы)

В статье представлен комплекс мероприятий и прогнозирование опасной зоны возможных грузоподъемных механизмов. Были продемонстрированы технические характеристики и возможности башенного крана КБ-473. Были заданы пределы опасной зоны башенных кранов, безопасная территория от падения поднятого груза и расчет опасной зоны при работе грузоподъемного механизма. Указано возможное расстояние полета груза. В статье представлены результаты исследовательской работы по инженерным расчетам. Исследования проводились с методикой определения опасной зоны башенных кранов в строительстве.

**Ключевые слова:** башенный кран, опасная зона, граница опасной зоны

## Assessment of the hazardous area of tower cranes load capacity

N. S. Bergeneva, Zh. T. Sutemgen, A. T. Umbetbekov, M. M. Dauletbayeva

Kazakh National university named after al-Farabi

The article presents a set of measures and predicting the danger zone of possible lifting mechanisms. The technical characteristics and capabilities of the KB-473 tower crane were demonstrated. The limits of the dangerous zone of tower cranes, the safe area from falling of the lifted cargo, and the calculation of the dangerous zone during the operation of the lifting mechanism were set. The possible distance of the cargo flight is indicated. The article presents the results of research work on engineering calculations. The research was carried out with the method of determining the dangerous zone of tower cranes in construction.

**Key words:** tower crane, danger zone, danger zone boundary

Қазіргі өндірістік механизмдерді заман талабы бойынша өндірістік санитария мен нақты техника қауіпсіздігінсіз елестету мүмкін емес. Техникалық қауіпсіздік және еңбек қорғау бойынша инженерлік есептеулер әдістемелік кешені бойынша зерттеу әдісте-

месімен жүргізілді. Қолайлы еңбек жағдайларын жасау және оның қауіпсіздігін арттыру жөніндегі шаралардың кешенді жүйесінде ғылыми негізделген инженерлік есептеулерге, прогрессивті технологиялық процестерді енгізуге маңызды рөл атқарады. Бұл мәселелер өндірісті

технологиялық дайындаудың барлық кезеңдерінде — жоспарлы шешімдерді, жобаларды және технологиялық процестерді әзірлеуден бастап оларды өндіріске енгізгенге дейін шешіледі. Пайдаланылатын жабдықтарды, машиналарды, механизмдерді еңбекті қорғау ережелері мен белгіленген нормалық талаптарға сәйкес келтіру бойынша елеулі жұмыс қажет. Осы міндетті шешу үшін еңбек қауіпсіздігі бойынша инженерлік есептеулер дағдыларын ескеру қажет. Еңбек және әлеуметтік қорғау министрлігі берілген статистикалық мәліметтерде республикамызда 2018 жылы 1 568 адам өндіріс орнында жарақат алып, 220 адам өліммен аяқталған деп хабарланған (1-ке-

сте). Өндірістегі жазатайым оқиғалардың негізгі себептері қауіпсіз еңбек жағдайларын, жеке және ұжымдық қорғану құралдарымен қамтамасыз етілмегендіктен, қызметкерлерді қауіпсіз еңбек тәсілдеріне оқытылмағандықтан орын алынады. Оқиға түрлері бойынша жазатайым оқиғалар қозғалатын, ұшатын, айналатын заттар мен бөлшектердің (14%), зардап шеккендердің биіктіктен құлауы (13%), заттардың, материалдардың құлауы (10%) биіктіктен құлауы себептерінен туындайды (1-сурет). Бұл себептер мен жағдайлар жұмыс өндірісін ұйымдастырушылардан тікелей қауіпсіз еңбек жағдайларын жасауға немқұрайлы екенін көрсетеді.



1-сурет. Өндірістегі жазатайым оқиғалардың 2018 жылғы статистикалық мәліметтер бойынша негізгі себептері

Қауіпсіз жұмыс аумағын ұйымдастыруда ең маңызды рольді жалпы қауіпсіздік шараларын инженерлік есептеу арқылы жүргізу тиімді. Инженерлік есептеулер өндірістің алғашқы этаптарынан соңғы этаптарына дейінгі сұрақтарға нақты жауап беруге көмектеседі [4]. Кез келген жабдықтарды, машиналарды, механизмдерді еңбек қорғау нормалары мен техника талаптарына сай келтіру бойынша елеулі жұмысты қажет етеді. Бұл міндетті шешу үшін еңбек қауіпсіздігі бойынша инженерлік есептеулер дағдылары көмектеседі.

Мұнаралы крандар — жүкті көтеру және жылжыту (тасымалдау) процесін циклмен атқаратын жүк көтергіш машина. Мұнаралы крандар құрылыс негізінде ауыр жүктерді биіктікке жеткізу жұмыстарын атқарады (ҚР Жүк көтергіш механизмдерді пайдалану кезіндегі өндірістік қауіпсіздікті қамтамасыз ету заңы, 2014ж).

Ал, құрылыс алаңы — қауіптілігі жоғары аймақ. Қауіпті аймақ — денсаулыққа қауіпті немесе зиянды өндірістік факторлар әсер ететін аумақ. Қауіпті аймақтың көлемі тұрақты (біліктер, белдіктер және шкив арасындағы аймақ) және айнымалы (өңдеу режимі мен сипатын, кесу құралын ауыстыру кезінде кесу аймағы және т.б) болып бөлінеді.

Биіктіктегі жұмыстың қауіпті аумағы — жұмыс аймағы болып саналды. Жүк көтергіш механизмдердің қауіпті аймағын, жүктің құлауы мүмкін арақашықтықтығы арнайы әдістеме арқылы есептелінеді (Н. Т. Сурашев, М. И. Гудович, 2013ж).

Құрылыстағы жүк көтергіш механизмдер мен машиналардың жұмысы кезіндегі тіреуіштердің немесе тростардың үзілуінен жүктің құлауы мүмкін қауіпті аймақты анықтау, жұмыс аумағындағы жазатайым оқиғаларды азайтуға негізделген шараның тууына себеп болып отыр [3]. Зерттеу жұмысын жүргізу үшін КБ-473 мұнаралы кранының қауіпті аймағы анықталды.

КБ-473 мұнаралы краны тұрғын үй, азаматтық және өндірістік ғимараттар мен жоғары қабатты құрылымдарды салу кезінде құрылыс монтаж жұмыстарын механизациялауға арналған. КБ-473 жүк көтергіш краны максимальді жүк көтергіштігі 8 т құраса (2-сурет), ал ең жоғарғы ұшу кезіндегі жүк көтергіштігі 2 т тең (1-кесте) (Ю. В. Ремизович, 2011ж).

Қауіпті аймақ ауданына қарай тұрақты немесе айнымалы болып бөлінеді. Қазіргі таңда құрылыс алаңдарында тұрақты қолданылатын мұнаралы крандардың бірі — КБ-473 (2-сурет).



1-кесте. КБ-473 мұнаралы кранының техникалық сипаттамасы

Максимальді жүк көтергіштігі	8 т
Ең жоғарғы жүк моменті	164 тм
Ең жоғары ұшу	50 м
Ең төменгі ұшу	3,2 м
Ең жоғарғы ұшу кезіндегі жүккөтергіштігі	2 т
Ұшу кезіндегі ең жоғарғы жүк көтергіштік	20,5 м
Бос тұрған кранды көтеру биіктігі	42,4 м
Ең жоғарғы көтерілу биіктігі	162,4 м
Аралық секциялар саны	40
Кранның салмағы	141,1 т
Қарсы салмақ плиталарының салмағы	9,4 т
Жалпы салмағы	150,5 т
Көтеру жылдамдығы	30 м/мин
Ұшып шығу жылдамдығы	33,6 м/мин
Айналу жиілігі	0,72 айн/мин

Қоршаған орта температурасы	+/- 40°C
Сейсмикалығы	6 балл
Бұрылу бұрышы	1080°
Тұтынатын ток	380 В, 50 Гц
Тұтынылатын қуаты	67 кВт

КБ-473 мұнаралы кранының төмендегідей мүмкіншіліктері бар:

- кранның негізгі орындалуы — стационарлық, бірақ ең танымал нұсқасы — 02, ол айналмалы рельстермен қозғалады;
- барлық модификацияларда жүк арбалары бар;
- кранды көтерудің ең жоғары биіктігі 42.4 метрге тең, ғимаратқа бекіту кезінде көтерудің ең жоғары биіктігі 162.4 метрге дейін артады;
- мұнаралар мен жебелер секциялары түйіспелері тез алынбалы, бұл кранды монтаждау кезінде өте ыңғайлы болып саналады (Х.А. Дианов, 2012ж).

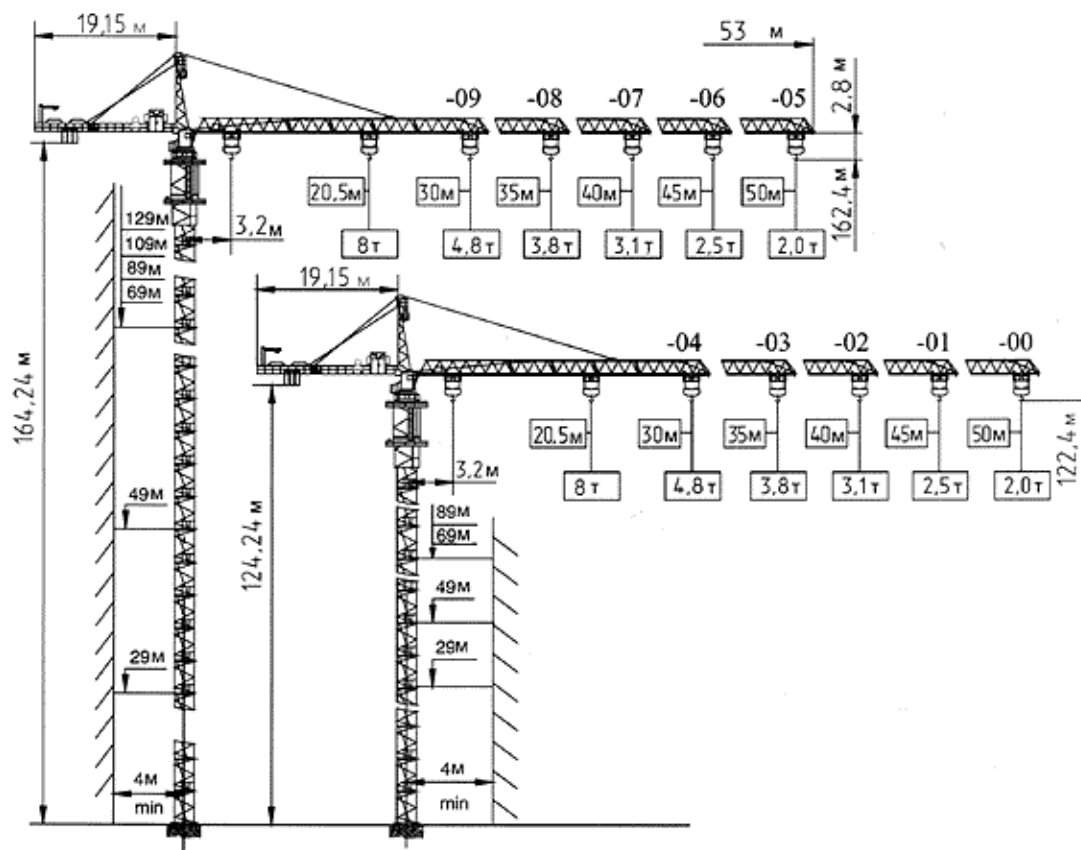

2-сурет. КБ-473 мұнаралы кранының жүк көтергіштігі

Құрылыста қолданылатын КБ-473 мұнаралы краны массасы 3 т жүкті 87 м биіктікке көтеретін болса, жүктің құлауы мүмкін аймақ қауіпті аймақты анықтауға болады. Биіктікте орындалатын жұмыстар кезінде төменде орналасқан қауіпті аймақтың шекаралары қауіпсіздік қашықтығына ұлғайтылған жұмыс алаңының көлденең сызығымен анықталады.

Жұмыс аумағындағы қауіпті аймақтың ені мен ұзындығын қауіпсіз қашықтыққа ұлғайту арқылы анықталды. Қауіпті аймақтың шекаралары жұмыс алаңының проекциясының ені мен ұзындығына қауіпсіз қашықтықты қосып есептелінді. Қауіпті аймақтың бірінші шекарасы жуықтап алғанда 169 м болса, екінші шекарасы 157 м тең. Бастапқы жылдамдықты көлденең құрайтын заттар түскен кезде  $l, m$

қауіпсіздік қашықтығы мынадай формула бойынша есептеледі:

$$L = S/9,81/m (20H + 0,235H) + 0,45v\sqrt{H}, \quad (1)$$

Массасы 3 т жүк биіктігі  $h=87$  м көтерілгенде, құлаудың бастапқы жылдамдығы  $0,3$  м/с<sup>2</sup> мәнінде қауіпсіз

қашықтық 32 м тең екені анықталды. Жүк көтергіш машина жұмыс істеген кезде жүк арқандардың бірі үзілген кезде жүктің ықтимал ұшып кетуін ескере отырып, қауіпті аймақтың мөлшерін жүктің іліну бұрышы мен жүктің центрінен шетіне дейгі қашықтық  $L_{on} = 28$  м тең (3-сурет).

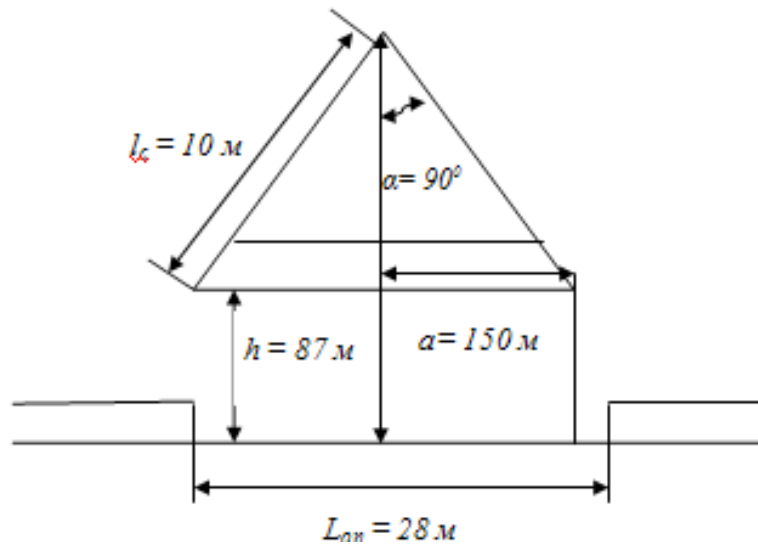

3-сурет. Жүк көтергіш машинаның жұмысы кезіндегі қауіпті аймақтың шекаралары

### Қорытынды

Жүк көтеру механизмдері ауыр жүктерді биіктіктерге көтеру барысында, қауіпсіздікті сақтау үшін қауіпті аймақты анықтау маңызды болып саналады. Мақалада мұнаралы КБ –473 кранының 3 т жүкті 87 метр биіктікке көтерген кезде, жүк арқандарының бірі үзілген кезде жүктің ықтимал ұшуы кезіндегі қауіпті аймақ 26 метр болатынын есептелді. Қауіпті аймақты анықтау құрылыс алаңында болатын жазатайым оқиғалардан сақтауға мүмкіндік береді.

Жазатайым оқиғалардың алдын алу шаралары ретінде кран жұмыс істеп жатқан аймақты қоршау, белгілер ілу және де арнайы кранның жұмысын бақылайтын бақылаушы тағайындау қажет. Жүк көтергіш механизмдердің жұмысын бастамас бұрын жүк көтергіш механизмдер мен машиналар техникалық бақылаудан өтілуі және Қазақстан Республикасының заңнамасында көрсетілген нормативті актілер бойынша сай екенін анықталуы тиіс.

Әдебиет:

1. ҚР Үкіметімен бекітілген № 359 30.12.2014ж Жүк көтергіш механизмдерді пайдалану кезіндегі өндірістік қауіпсіздікті қамтамасыз ету қағидалары
2. Транспортно-технологические машины: методические указания / СибАДИ; сост. Ю.В. Ремизович. — Омск: СибАДИ, 2011. — 160 с.
3. Н. Т. Сурашев, М. И. Гудович. Көтеру — тасымалдау машиналары. — М.: Оқулық, Алматы, 2013—344б.
4. Дианов Х. А. Грузоподъемные машины. Курс лекций. — М.: Рготупс, 2012. — 105с.
5. Горячева И. А., Н. Я. Технические Характеристики и выбор грузоподъемных кранов. Учебно-методическое пособие. — Минск: БНТУ, 2010. — 197 с.

## Шет тілін оқытудағы тұлғаға бағытталған әдіс

Жүнісбаева Меруерт Топарбайқызы, магистранты;

Ғылыми жетекші: Баданбекқызы Зауре, филология ғылымдарының кандидаты, доцент

Абай атындағы Қазақ ұлттық педагогикалық университеті (Алматы қ.)

*Бұл жұмыстың өзектілігі жоғары білім беру жүйесінің өзгеру жағдайларына байланысты. Сондай-ақ, жоғары білікті мамандардың қажеттілігі, өсіп келе жатқан қоғамның қажеттіліктерімен байланысты. Шет тілі сабақтарында тұлғаға бағытталған әдісті қолдану заманауи оқытудағы басты мәселелердің бірі болып табылады. Университетте тұлғаны одан әрі әлеуметтендіру және әрбір студенттің кәсіби-бағытталған дағдылары дамиды білім беру ортасын құруға үлкен назар аударылуы тиіс. Әрбір білім алушы — өз қажеттіліктері мен қалауы бар тұлға. Оқытушы шет тілі курсы дайындау және енгізу кезінде тұлғаға бағытталған әдістің барлық аспектілерін ескеруі қажет.*

**Тірек сөздер:** жеке тұлғаға бағытталған әдіс, студент, бағалау, әдіс.

## Личностно ориентированный подход в обучении иностранному языку

Жунисбаева Меруерт Топарбаевна, студент магистратуры;

Научный руководитель: Баданбекқызы Зауре, кандидат филологических наук, доцент

Казахский национальный педагогический университет имени Абая (г. Алматы)

*Актуальность этой работы связан с условиями изменения системы высшего образования. Также, потребности в высококвалифицированных специалистах связаны с потребностями растущего общества. Использование личностно-ориентированного подхода на уроках иностранного языка является одной из главных проблем современного обучения. В университете должно уделяться большое внимание созданию образовательной среды, где будут развиваться дальнейшая социализация личности и профессионально-ориентированные навыки каждого студента. Каждый обучающийся-личность, имеющее свои потребности и желания. Преподаватель должен учитывать все аспекты личностно-ориентированного подхода при подготовке и внедрении курса иностранного языка.*

**Ключевые слова:** личностно-ориентированный метод, студент, оценка, метод.

Қазіргі қоғам экономикалық, әлеуметтік және мәдени тұрғыда өзгерістерге ұшырады. Бұл трансформациялар жалпы білім беру жүйесіне де, атап айтқанда жоғары білім беру жүйесіне де қатысты. Қазіргі социумның жаңа экономикалық деңгейге көшуі жоғары мектептің жұмыс істеуіне де әсер етеді. Осыған байланысты техногенді өркениет педагогикасының «антропогендік өркениеттің гуманитарлық педагогикасына» ауысуы жүріп жатыр, оның негізінде «білім алушылар өз дамуының субъектілері болып табылатын» оқыту және тәрбиелеу процесін ұйымдастыру идеясы жатыр [1].

Жалпы білім беру және шет тілдерін оқыту саласында, атап айтқанда, жеке тұлғаға бағытталған оқыту басым болып табылады. Оқыту мұғалімге немесе оқушыға бағытталған тәсілге, немесе осы екі тәсілдің үйлесуіне бағытталуы мүмкін. Ғасырлар бойы мұғалім барлық оқу үрдісінің негізгі буыны және жетекшісі болды. Шетел тілін оқытудың қазіргі жүйесі негізінен дәстүрлі, бірақ оқытушылардан жиі тұлғаға бағытталған әдістерін қолдануды талап етеді. Көп бөлігі бойынша «шет тілі» пәнінің оқу жоспарларын университеттердің оқу-әдістемелік басқармасы қабылдайды, онда мазмұны, кестесі, оқыту шарттары, қатысу саясаты және бағалау үдерісі сипатталады. Шет тілін оқытудың ерекшелігі ескерілмейді. Оқытушыға мұғалімнің жауап беретінін анық түсінетін қатаң нұсқаулықтар беріледі. Мы-

салы, оқытушыларға сағат саны белгіленген курс беріледі және олар оны алдын ала белгіленген уақыт кезеңінде, әдетте семестрде аяқтауға міндетті. Егер курс бөлінген уақыт аралығында аяқталмаса, оқытушылар оқу бағдарламасының орындалмау себептерін түсіндіруі тиіс.

Осылайша, бір жағынан, оқытушыны оқушыларға бағытталған әдістерді пайдалануды сұрайды, ал екінші жағынан, оларды таңдау еркіндігін шектей отырып және оларға оқу бағдарламасының белгілі бір тақырыптарын қамтып, белгілі бір уақыт ішінде мұны жасауға мәжбүрлейді. Бұл жағдайда болашақ маман бәсекеге қабілетті болу үшін авторитарлықтан, гумандылыққа және оқытушы негізгі рөл атқаратын дәстүрлі оқыту процесін, студентке бағытталған оқыту түріне ауыстырылуы қажет. Алайда, бұл ауысу білім беру жүйесінің барлық деңгейлерінде, барлық мамандар қатысқан жағдайда ғана мүмкін екендігін атап өткен жөн [2].

— Білім беру саласындағы мамандар мен басқару органдары мектептерде немесе жоғары оқу орындарында болсын, барлық деңгейлердегі қазіргі жүйе мен оқу бағдарламаларының сипатын қайта қарап, білім алушыға бағытталған оқытуды қамтамасыз ету үшін қажетті өзгерістер енгізуі керек.

— Оқытушылар тұлғаға бағытталған әдісті қолдану үшін жеткілікті құзыретті болуы тиіс.

— Оқытушының негізгі міндеттерінің бірі білім алушыларды ынталы жұмысқа және сабақтарға белсенді қатысуға ынталандыруы тиіс [4].

— Студенттер өз кезегінде оқу үрдісінде өз рөлінің өзгеруіне дайын болуы тиіс.

— Оқытушылар қолданылатын оқу-әдістемелік материалдарды жеке тұлғаға бағытталған әдіс талаптарына бейімдеуге тырысуы керек. Оларды дұрыс қолданған жағдайда студенттердің үлгерімінің объективті көрінісін көрсетеді [4].

— Оқытушы әр түрлі құралдарды (бұқаралық ақпарат құралдары, әлеуметтік желілер, IT-технологиялар) шетел тілін үйренуде студенттердің тұрақты ынтасын қолдау үшін пайдалануы тиіс [3].

Көптеген оқушылар арасында оқуға деген қызығушылықтың жоқтығы байқалады. Мұны барлық мүдделі тараптар: үкіметтегілер, педагогтар, білім беру саласындағы саясатты әзірлеушілер, мұғалімдер, ата-аналар және барлық қоғам байыпты қабылдауы тиіс. Барлығы осы проблеманың себептерін анықтау үшін шаралар қолдануы тиіс. Жеке тұлғаға бағытталған көзқарасқа қатысты барлық білім беру жүйесінің осал тұстарын анықтау үшін зерттеулер жүргізу қажет. Жеке тұлғаға бағытталған әдісті іске асыру жағдайы туралы білу үшін, білім алушылардың көп саны қамтитын жан-жақты зерттеу қажет.

Барлық жүйемен байланысты басқа қиындықтар — бұл бағалау және қатаң оқыту бағдарламасы, топтағы оқушылар санының көптігі және т. б. осының барлығы білім алушыларға бағытталған оқытудағы нақты прогреске қол жеткізу үшін елеулі кедергі жасайды.

Қазіргі бағалау жүйесі мәселелер тудырады. Өйткені оқыту әлі де дәстүрлі бағалау қорытындыланады. Дәстүрлі оқыту әдістерінің негізгі міндеті-жалғыз тестілеу әдісі арқылы жүзеге асырылатын бақылау. Дәстүрлі тесттер декларативтік білімді өлшейді: лексика мен грамматикалық ережелердің меңгерілуі, әр түрлі сипаттағы мәтіндердің дұрыс аударылуы [4; 5]. Олар студенттердің алған түсіну деңгейі мен дағдылардың тереңдігіне қатысты емес. Студенттерге бағытталған әдістерді қолдана отырып бағалау ойлау, сыни және шығармашылық, материалды терең түсіну және т. б. сияқты әртүрлі дағдылар мен қабілеттермен ерекшеленеді және өлшенеді. Журналдарды, файлдарды, блогтар мен жобалардың күнделіктерін пайдалана отырып, өзін-өзі бағалау немесе алқалық бағалау сияқты жаңа әдістерді қолдану керек [5].

Студенттерге бағытталған оқытуда студенттерге де, оқытушыларға да дайын және жеткілікті ресурстар саны қол жетімді болуы керек, оқыту процесінің екі жағы да таңдау, тапсырма беру, іс-шараларды ұйымдастыру және т. б. мүмкіндігіне ие болуы керек. Бұл әрқашан мүмкін емес. Сонымен қатар, жақсы жабдықталған және заманауи кітапханалар барлық жерде қол жетімді емес.

Осылайша, бүгінгі күні Білім берудегі жағдай мынадай, әкімшілік жүйе оқытушыға таңдау еркіндігі берілетін белгілі бір бағдарламаны ұстануға тиіс. Оқытушы-энтузи-

аст оқушыларға бағытталған әдістерді енгізу немесе оларды пайдалану барысында, ол белгіленген бағдарламаны орындау және оны белгіленген уақытта аяқтау немесе белгілі бір тақырыпты өз таңдауы бойынша емес оқыту қажеттігі сияқты қиындықтарға тап болады.

Біздің пікірімізше, Қазақстан мектептерінде оқушылар ағылшын тілін жеткілікті деңгейде меңгермейді. Яғни, орта мектептерде оқушылардың көпшілігі грамматикамен ғана шектеледі, ал сөздік қорларына көп көңіл бөлмейді. Осыған байланысты, ел мектептерінде үйде оқып, сыныпта мазмұндайтын қосымша пән енгізуді ұсынар едік. Кітаптар оқушылардың деңгейіне сәйкес әдеби, ғылыми-танымдық, детективтік сияқты тематикаларын қамтуы тиіс. Бұл енгізу, оқу дағдысын дамытумен қатар, оқылған материалды мазмұндау арқылы оқушылардың сөйлеу дағдысын дамытуға және сөздік қорын көбейтуге көмектеседі.

Тыңдап үйрету жаттығулары шет тілі сабағында техникалық құралдарды тиімді пайдалану арқылы іске асады. Соңғы кездері қатысымының экрандық, аудио, визуальдық құралдары адам танымына жақсы әсер ететіні дәлелденіп отыр. Дыбыстық сезім арқылы, көру сезімі арқылы, тыңдау арқылы қабылдау мәселесіне қазіргі зерттеушілер үлкен мән беріп отыр. Мысалы: бейнефильм үзіндісінен ойға түйгенінді жаз (эссе жаз); диктордың оқыған мәтіні бойынша автордың негізгі ойын тауып жаз т. с. с. тапсырмалар оқушының ойды тиянақты етіп, байланыстырып жазуына мүмкіндік ашады. Мұны әр түрлі, үн таспа, бейне таспалар, радио, телеарналарды тыңдау, сөйлеу тілі лабораторияларында жұмыс істеу, шет тіліндегі әндер тыңдату, аудиокітаптар және басқа да практикалық жолдардан өту арқылы іске асады.

Жазбаша дағдылар туралы, оларды түрлі тақырыптарға диктант жазу арқылы дамытуға болады. Бұл оқушыларды ағылшын тілінен сауаттылыққа үйретеді.

Сондай-ақ қорытынды бағалауды тек тестілеу арқылы ғана емес, сөйлеудің төрт түрлі дағдыларының нәтижелеріне сүйене отырып жүргізу қажет екенін атап өткіміз келеді. Тестілеу тілді білу деңгейін анықтаудың тиімді жолы болып табылмайды. Себебі, ол көбіне грамматика және ережелермен ғана шектеледі.

Ең маңыздысы-оқушылардың ағылшын тілін үйренуге деген ынтасы мен қызығушылығы. Оқушылар пәнге деген қызығушылықсыз дами алмайды. Мысалы, Қазақстандағы ана тілі мен екінші тілді (орыс тілі) алып қарайтын болсақ, оларды бала кезінен барлық жерде (үйде, теледидарда, радиода, көшеде, дүкенде және т. б.) кездесіретіндіктен және оны практикалық түрде естіп қолданғандықтан оңай үйрену басымдығына ие болды. Ал ағылшын тілінде бәрі керісінше. Қоғамдық резонанс жоқ. Бұл ағылшын тілін үйренуге негізгі кедергі болып табылады. Бұл мәселенің шешімі субтитрлермен ағылшын тілінде мультфильмдер көрсетілетін телеарна болуы мүмкін.

Қорыта келгенде, тыңдап-түсіну, жазу, оқу, сөйлеу дағдыларысыз шетел тілін өз дәрежесінде, жетік меңгеру мүмкін емес. Бұл дағдылар бір-бірімен тығыз байланысты

болғанымен, олардың әр қайсысының орны бөлек және оларға мейлінше жеке сабақ уақыты бөлінуі қажет. Сонымен қатар, шетел тілін үйретуде әрбір тұлғаның қабылдау

ерекшеліктері ескерілуі керек. Сонда ғана білім сапасы көтеріліп, әрі сабақ қызықты өтеді. Демек, жеке тұлғаға бағытталған оқытуды басты назарға алуымыз керек.

Әдебиет:

1. Г. В. Рогова, Ф. М. Рабинович, Т. Е. Сахарова. «Методика обучения иностранным языкам в средней школе». Москва 1991 г. 104–123 беттер.
2. Г. Н. Амандықова, Ш. Е. Баймұқанова, А. Н. Бисенғалиева. «Шет тілін оқыту әдістемесі». Астана 2007ж. 59–62 беттер.
3. «Қазақстан мектептеріндегі шетел тілдері». Ғылыми әдістемелік журнал. 2011ж 3 (57). 41–43 беттер.
4. Нұрланбекова Е. «Шетел тілін оқытуда бейнефильмдерді қолдану», Шетел тілін оқыту методикасы, № 2, 2005 ж. 17–18 беттер.
5. Н. И. Гез. Текст лекций по курсу «Методика обучения иностранным языкам в высшей школе» (Раздел «Аудирование»). Москва 1979, 6–7 беттер.

## Мағжан Жұмабаев поэзиясындағы замана көріністері

Нұрқасым Ғалия Мұхамеджанқызы, магистрант

І. Жансүгіров атындағы Жетісу мемлекеттік университеті (Талдықорған қаласы, Қазақстан)

*Берілген мақалада автор Мағжан Жұмабаев лирикасының, соның ішінде табиғат лирикасының көркемдік қырын талдайды.*

**Кілт сөздер:** поэзия, лирика, пейзаж, табиғат.

## Облик эпохи в поэзии Магжана Жумабаева

Нуркасым Ғалия Мухамеджановна, магистрант

Жетысуский государственный университет имени Ильяса Жансугурова (г. Талдықорған, Казахстан)

*В данной статье автор анализирует художественный аспект лирики Магжана Жумабаева, в том числе его лирики о природе.*

**Ключевые слова:** поэзия, лирика, пейзаж, природа.

Мағжан Жұмабаев жаңа қоғамның қазақ жеріне орнауына мүлде қарсы шыққан жоқ. Керісінше, ақын ел басына түскен ашаршылық пен ауыртпалыққа жаны ауырып қиналса да, қайсыбір жаңалықтарды (елді сауаттандыру, әйел теңдігі) қуана қарсы алды. Келер ұрпақ ел тарихын, салт-дәстүрін, әдет-ғұрпын, ұлттық сезімін жоғалтып алмаса деген көзқарасты ұстанды. Бұл көзқарас оның суреткерлік концепциясына ұласты. Сол себепті қазақтың рухын көтеретін шығармалар жазды. Олар халықтың ұлттық тәуелсіздік жолында бірауыз болып бірігуін қалады.

Халықтың игі дәстүрлерін таптап, елді, жерді бөлшектеп келген отаршылдық Мағжан үшін жат еді. Бұл тек ақындар ұғымына ғана емес, халықтың өміріне ауыртпалық әкелді. Ақындар алғашқы кезеңдегі шығармаларында ұлтының өткен күндерін аңсап, алдағы армандарына ой жібереді. Сөйтіп, жалпы шығармашылық тұрғыларын енді басқа факторлармен байытады.

Бұл тұста Мағжан, қазақ халқының тағдырын, ел тағдырын жер тағдырымен байланыста нақты жырлайды. Оның сол замандардан бергі көне мекенінің бөлшектенуін, ел қабырғасының ыдырап сөгілуін елге, жерге деген сезім күйіне бөлейді. «Өткен күн» өлеңінде ол:

Еділ, Жайық, Сырдария —

Белгілі жұртқа екі су,

Тәтті, дәмді тармақты

Ұзын Ертіс, Жетісу.

Осы бес су арасы

Сарыарқа деген жер еді,

Туып-өскен баласын

«Айбынды ер алаш» дер еді, — [1, 89 б.]

деп, ел тұтастығын жер тұтастығымен сабақтас суреттейді. Осы тұтастықты бұзып, елді бөлшектеген саясатты айыптайды. Ақынның лирикасындағы табиғат пен тағдыр концепциясы осылай қалыптасады.

Ақын халқымыздың өзге ұлтқа ұқсамас, өзіндік ерекшелігін танытатын өмір құбылыстарын сағынады. Сәулеті мен дәулеті келіскен мамыражай тіршілікті аңсайды. Сағынып, аңсап қана қоймайды, жүрегі сыздай отырып жыр толғайды:

Сылдырап аққан өзенге  
Үй тігіп дереу қонысып,  
Бұрала басып былқылдап,  
Әзілдесіп, сыңқылдап,  
Жас келіншек, жас қыздар  
Кереге жайып, уық байлар,  
Үйден үйге жүрісіп.  
Өткен күнді ойласам,  
Ойға терең бойласам,  
Кешегі қайран қазақтың  
Сәулеті мен дәулеті  
Көз алдыма келеді... [1, 92 б.].

Қазақ халқы сонау ықылым заманнан бері өзін табиғаттың бір бөлшегімін деп ғұмыр кешіп, көшіп-қонған шағында қоршаған ортаны көзінің қарашығындай қастерлеп, экологиялық биік мәдениеттілік танытқан. Түтін түтетіп отырған отауын (киіз үйін) «отыз омыртқа, қырық қабырға, бәрін ұстап тұрған ауыз омыртқа» — деп жұмбақтап, бөбегін де «айым», «күнім», «жарығым», «ботам, қозым, құлыным» деп еміреніп, төрт-түліктің де рухани қызығын иелене бермей, жайылым-қонысын жиі ауыстырып, құлпырта өсіріп, күтіп-баптауды да білген.

«Қазақтың тұрмыс-тіршілігі, өмірі көшпенді мәдениет жағдайында табиғаттың ашық аспаны астында, тағдыр мен табиғаттың жаттанбаған, табиғи бірлігі аясында өтіп келгені бегілі. Табиғатты жанымен сезініп, жүрегімен қабылдайтын халқымыздың ерекше қасиеті мен сұлулықты құрметтейтін жоғары талғамы мен танымы қай ісінен де мен мұндалап тұрады. Табиғатта бір-бірінен ажырамайтын заңдылық бар. Ол заңдылықты Мағжан әрқашан жадында ұстады» [1, 23 б.].

Елін, жерін, туып-өскен қасиетті қонысын қысастық қиянатынан қорғап, оның бүкіл бақ-дәулет, игілігін болашақ заманға арулап табыс ету парызы Мағжан шығармашылығында ерекше мән алады. Табиғат байлығын ысырапсыз, қамқорлықпен, ұқыпты игеруді, жан-жануар, жасыл дала, орман-өсімдік, жайылымдарды көзінің қарашығындай аялауды, өзен-көлдердің мөлдір тазалығын сақтауды талап етеді. Содан өзі бақыт табады, жаны рахат сезімге бөленеді. Бұл келісім бұзылған жағдайда, ақын жаны табиғатпен бірге күйзеледі.

Мағжан қазақтың өзіне ғана тән тұрмыс-тіршілігін, дәстүрін көп жырлаған, даласын, тек даласын сүйіп өткен, сүйіп қана емес, жырлап өткен, қорғап өткен ақын.

Білмейімін, дала естен шығар ма екен?

Даласыз көңіл шіркін тынар ма екен?! — деп, басқа өмірге көндіге алмайтындығын айналасына сездіріп отырады.

Қырдағы жылқышылар ұйқы көрмес,

Қолынан қулық бие құлындатып, — [1, 105 б.] деп, дәстүрлі тақырыбына айналып соғып отырады.

«М. Жұмабаевқа тән алғашқы ортақ ерекшелік алғашқы туындыларын туған жер табиғатына арнаған. Туған жер табиғаты — ақынның тұла бойындағы абзал адамгершілік қасиеттердің қалыптасуына және ақындық жанының шыңдала түсуіне тікелей ықпал жасайды. Өйткені адам бойындағы барлық қасиеттер киелі туған жердің табиғатымен тікелей тамырласып, үндесіп жатады. Қазақтың мықты сөз зергерлерінен бастап екі ауыз өлең құрайтын оқушысына дейін сөзінің алдын еліне, жеріне деген махаббатын айтудан бастайды» [2, 56 б.].

Мағжанның Қазан төңкерісіне дейін жазған өлеңдерінің бірі — «Жатыр». Өлең 1911 жылы жазылған, әдебиет ауласына автордың азамат ақын ретінде енгенін дәлелдейтін туындысы. «Жатыр» өлеңінде ашық айтылған ойларды ақын «Шын сорлы» өлеңінде табиғат суретіне бөлеп толғайды:

Күн суық, қатты аяз шыдар емес,  
Қар борап, соққан желмен қылып егес.  
Кедейлер үсіп-тоңып дір қақтырар,  
Жылы үйде байлар жатар, уайым жемес [1, 204 б.].

Жаратылыс көрінісін бейнелеу арқылы заман шындығын қаз-қалпында жеткізеді. Бұл — оның жанымен терең сезінген ақындық дүниетанымы, көзқарасы, көркемдік ізденісі. Өлең қалқасынан сығалап жетім көңіл, кіреуке сезім, қайғы қасірет көрінеді. Адам баласының қоғамдық мұң-мұқтажы, әлеуметтік тынысы, адам жанын сыздатар ауыр, азапты өмірі ақынды шығармашылығының алғашқы кезеңінен бастап-ақ толғандырығанын көреміз. Мағжан табиғат лирикасына саяси-әлеуметтік сипат береді. Осылайша Абай қалыптастырған көркемдік әдісті Мағжан ақындығының алғашқы алымында-ақ шебер пайдаланады.

Табиғат — ақынның алғашқы оқытушысы, рух берушісі. Табиғатты сүйе білу — ақындық рух, ақындық шабыттың алғашқы адымы десек, Мағжан ақындық көзін табиғатты жырлаумен ашқан.

Қазақ халқының ұғымында адам мен табиғат ежелден егіз болып қалыптасқандықтан, ақындар табиғат арқылы елінің, жерінің, халқының тағдырын көреді, күйзелістері де табиғатпен арақатынасы нәтижесінде туындайды. Табиғатты жырлауда Мағжан лирикасы мұңдылығымен, әуезділігімен ерекшеленеді. Ақынның балалық шағы мен құрбы-құрдастарымен көңіл сырын бөліскен жері — Сасықкөл. Ақын үшін ол ұжмақпен бірдей. Одан көркем, одан сұлу жер жоқ. Сондықтан болар ақын көл суретін ерекше шабытпен суреттейді:

Алыстан мұнарланып шалқыған көл,  
Бетінде күннің нұры балқыған көл.  
Жарысып саф күмістей ақ көбігі,  
Мап-майда мөлдірінде қалқыған көл [1, 142 б.].

Табиғат та, оны мекен етіп отырған халық та жанға жайлы мамыражай тірлік кешуде. Қаймағы бұзылмаған сұлу табиғат. Байлар да, оның қамқорлығындағы кедейлер де тыныш тіршілік етуде, қарын тоқ, қайғы жоқ. Сонда

да болса, ақын көңіліне кірбің ұялайды. Айтпауға дәті шыдамайды. Өлеңнің соңғы шумағында ұлтына қара бұлттай үйіріліп келе жатқан қамытқа деген қарсылығын, алаңдаушылығын көрсетеді. Қазағының басынан да, оның туған табиғатынан да бақ құсы ұшып кетер күннің жақындағанын сезіп, жаны ауырады. Сонымен қатар, өлеңде ақынның туған жерге деген сағынышы да берілген. Еліне, жеріне деген аңсау мен алаңдаушылық өлең бойында қатар өрілген.

Ақынның нәзік жүрегі, қымбат сезімі туған өлкенің тағдырымен бірігіп, біте қайнасып кеткен. Лирикалық өлеңде ақынның сезімі мен түйсігі ғана емес, түсінігі мен танымы да бой көрсетеді. Біз оның дарын қуатын да, ой-өрісін де интеллект дүниесін де, мақсат-мүддесін де шығармасы арқылы танаймыз, бағалаймыз.

Жиырмасыншы жылдар шығыс елдерінің жаппай отар болған кезі. Үндістан, Ауғаныстан, Парсы, Түрік, Араб жұрттарын ағылшындар сорып келсе, Европаның ірі мемлекеттері Қытай, Жапония елдеріне көз тігумен болды. Ал Ресей қол астындағы түрік тұқымдары патша үкіметінің отары болып келді. Бұл — талай жылғы ғасырлар жемісі. Бұл саясат ақындар өлеңдерінде көрініс тауып жатты.

Мағжан ақындық жолының алғашқы кезеңінде қазақтың ұлттық сезімін ояту үшін күрессе, сол кездегі аумалы — төкпелі заманда жеке ұлтшылдықтың өрісі тарылғандығын көріп, түрікшілдікке бой ұрады. Әдебиетімізде батыс пен шығысты бір біріне қарсы қою тенденциясы пайда болғаннан кейін Азияның, Күншығыстың ақыны болып, батысқа сөз көтереді.

Әй, сен, кесел Күнбатыс!

Бұл жатуың қай жатыс?

Жоғал жылдам жалымнан!

Болмаса, қорықсаң елімнен

Үмітің болса өмірден

Ұста менің қолымнан! [1, 123 б.].

М. Жұмабаев табиғат пен тағдыр жарасқан немесе тайтасқан белгілі бір сезімді ишара тұспалмен аңғартумен шек-

телу арқылы да поэзия қуатын арттырады. «Қараңғылық қоюланып келеді» өлеңінде ақын алдымен өмірдегі шын қараңғылықтың қоюлануын суреттейді де: Ой басты ма? Әлде көзім талды ма, Мөлт-мөлт етіп көзіме жас келеді, — деп, лирикалық кейіпкер жанын да қою қараңғылық жайлап алғандығын айту арқылы көркемдік көзқарасының жаңа бір қырын ашады.

Қажыдым енді, күш бітті,

Көңілсіз салқын күн бұлтты,

Жел бұйығып тербелед.

Әлдекімнің өлгенін,

Оны қалай көмгенін,

Әңгіме ғып күңіренед.

Жел, күңіренбе, жасың тый,

Өлім күйі-тәтті күй.

Балқиды жаным бұл күйге.

Мені де, өлім, әдиле...

Әдиле, өлім, әдиле!.. [1, 125 б.].

Бір арнадан екінші бір жаңа арнаға ауысу процесі оңайға түспейді. Дарыны болмашы, принципі босаң жандар болмаса, хас суреткер шығармашылығындағы бұл процестің күрделілігі, дүниетанымындағы психологиялық ағымдардың өзгерісі — нағыз дарын иесін үлкен шығармашылық концепция биігіне көтеретіні, тіпті бірқатар қиындықтарға әкелетіні сөзсіз. Принциптері берік, сенімі тұрлаулы, концепциясы тұғырлы қаламгер саясат өзгергеннен гуманизмге, қастерлі мақсатқа, әділет жолына деген таным-түсінігін жаңа, ресми өкіметтің ығына жыға салмайды. Мағжан романтизмінің тереңдей түсуі, мұңды әуенге айналуы — ұлттық дүниетанымының, кеңес шындығымен үйлесе алмауынан туындап отыр. Тергеуге берген жауабында М. Жұмабаевтың өзі де «Жалпы менің жазғандарым үгіт, насихаттан гөрі адам жан-дүниесінің, сезім-сырларының болмысынан туатын менің шындығым олардың шындығына үйлесе қоймағаны мәлім» [3, 92 б.] деген екен. Бұл пікірін ол өлеңдері арқылы нақтылай түседі.

Әдебиет:

1. Жұмабаев М. Шығармалары. Т. 1. — Алматы: Қазақ университеті, 2012. — 312 б.
2. Кекілбай Ә. Көш бастаған көрнекті ақын. Кітапта: «Өлеңім-өмірім менің». — Алматы: Санат, 1997. — 576 б.
3. Кәкішев Т. Мағжан — Сәкен. — Алматы: Қазақ университеті, 2014. — 615 б.

# МОЛОДОЙ УЧЕНЫЙ О'ЗБЕКISTON

## O'zbek tilshunosligida sintaksis va qo'shma gaplar nazariyasi

Abduxalimova Sarvinozxon Usmonali qizi, magistrant  
Farg'ona Davlat Universiteti (O'zbekiston)

*Mazkur maqolada sintaksis va qo'shma gaplar nazariyasi ustida ish olib borgan olim va tadqiqotchilarning fikrlari hamda o'zbek tilshunosligida ham o'xshash va farqli jihatlarni o'rgangan olim-u olimalarning ishlari bayon etilgan.*

**Kalit so'zlar:** sintaksis, gap, so'z birikmasi, qo'shma gaplar.

## Теория синтаксиса и сложных предложений в узбекском языкознании

Абдухалимова Сарвинозхон Усмонали кизи, студент магистратуры  
Ферганский государственный университет (Узбекистан)

*В этой статье представлены взгляды ученых и исследователей, работающих над теорией синтаксиса и сложных предложений, а также работы ученых, изучавших сходства и различия в узбекской лингвистике.*

**Ключевые слова:** синтаксис, предложение, фраза, сложное предложение.

Sintaksisning o'rganish tarixi qadimgi asrlarga borib taqaladi. Sintaksis ostida gap va uning qismlari haqida ta'limot tushuniladi. Bu nazariya antik davrning lisoniy an'alarini ifodalashdan kelib chiqqan. Sintaksis (grek tilidan sintaksis — birlashtirish, tuzilish) til tizimining bir sathi hisoblanib, so'z shakllaridan iborat bo'ladi. [5]

Sintaksis masalasi antik davrdan o'rganilib kelinmoqda va hanuzgacha sintaksis masalalari dolzarb hisoblanadi. Sintaksis grammatika fanining bir bo'lagi sifatida ko'riladi. Ma'lumki, grammatika fani ikki qismdan, ya'ni morfologiya va sintaksis yo'nalishlaridan iborat.

Sintaksis ta'rifiga ingliz, rus va o'zbek olimlari har tomonlama yondoshgan. Jumladan, rus olimi V. V. Vinogradov sintaksis so'zning so'z birikmasi va gap tarkibidagi birikish qoidalarni va usullarni hamda so'z birikmalarini, ularning tuzilishini, funktsiyasi, rivojlanish qonuniyatlarini o'rganuvchi fan deb hisoblaydi.

«Olimning ta'kidlashicha, sintaksisning xarakterli xususiyati shundaki, uning har bir o'rganish ob'yekti o'zidan yuqoriroq bo'lgan grammatik birlikning struktur elementi sifatida funktsiyalashadi: so'z va uning shakllari so'z va gapning, so'z birikmasi turli yoyiq gaplarning, gap doirasida esa, o'z navbatida, sodda gap qo'shma gapning struktur elementi sifatida xizmat qiladi». [3] Shunday qilib, sintaksisning o'rganish ob'yekti gapligini tasdiqlaydi. Hozirgi kunda, V. Vinogradovning nazariyasi va ta'limoti o'rta maktablarning darsligida o'z o'rnini topgan, ya'ni, maktab

o'quvchilarini o'qitishda aynan ushbu olimning fikrlariga tayaniladi.

O'zbek tili sintaksisi tilshunoslikning alohida bo'limi sifatida dastlab Fitrat tomonidan «nahv» atamasi ostida o'rganildi. Shundan so'ng H. Qayumiy va S. Dolimov ham ikki qismli «Grammatika» asarini yozib, ikkinchi qismini «nahv» deb nomlaganlar. [6]

Gap nazariyasi ham turli tadqiqotchilar tomonidan keng o'rganilgan. Til o'z kommunikativ vazifasini sintaktik qurilma — gap vositasida amalga oshiradi. Tildagi barcha — fonetik, leksik, morfologik hodisa ana shu sintaktik qurilishga xizmat qiladi. Biroq bular sirasida leksika va morfologiyaning til grammatik qurilishidagi ishtiroki o'ziga xos. Zero, har qanday sintaktik hodisada so'z va morfologik ko'rsatkichni ko'ramiz. Shu boisdan sintaktik mohiyatni belgilashda leksik va morfologik omilga tayaniladi. Gap, aslida, so'zning erkin birikuviga ham asoslanganligi tufayli so'zning bog'lanish qonuniyati, so'z birikmasi ham sintaksisda o'rganiladi. So'z birikmalarini o'rganish gap ta'limotining tarkibiy qismi, undan ajratilgan holda qaralishi mumkin emas. Sintaksis so'zning har qanday birikuvini emas, balki hokim-tobelik munosabatiga kirishgan erkin nutqiy birikuvning lisoniy mohiyatini tekshiradi. Qaysidir yo'sindagi so'zning birikivi bo'lgan qo'shma so'z (*uchburchak, ertapishar, sotib olmoq*), frazeologik birlik (*ilonning yog'ini yalagan, po'konidan yel o'tmagan, ko'ngli bo'sh*) sintaksisning tadqiq doirasidan chetda qoladi. Chunki ular erkin bog'lanishga ega emas. *Sintaksis* atamasi *grammatika* atamasining o'zi kabi



ikki ma'noli: 1) tilning sintaktik qurilishi; 2) grammatikaning tarkibiy qismi. Atamani ana shu ikkinchi ma'nosida qo'llab, birinchi ma'no ifodasi uchun *sintaktik qurilish* atamasini ishlatamiz.

Gap barcha tillarda grammatikaning asosiy tarkibiy qismlaridan biri hisoblanadi. Gap turlarining o'rganilishiga, gap tadqiqi bilan bog'liq muammolar va turli tillarda gaplarning taqqoslash va qiyoslash masalalariga alohida e'tibor qaratiladi. Shuning uchun turli oila va guruhlarga mansub tillardagi gaplarni va ularning turlarini qiyoslash va farqlash bugungi kun dolzarb masalalardan biri hisoblanadi. Bugungi kunda gaplar tishunoslikning turli yo'nalishlarida o'rganilib kelmoqda, jumladan, kontrastiv tilshunoslik, areal tilshunoslik, qiyosiy tipologiya, kognitiv tilshunoslik, lingvokulturologiya va pragmatik tilshunoslik. Albatta, tilshunoslikning har bir yo'nalishida gaplar va ularning muammolarini tahlil qilish yangicha yondashuvlarni va usullarni talab qiladi. Shuning uchun, gaplarning asosiy til birligi sifatida alohida o'rganish mavzusi diqqatga sazovordir.

O'zbek tili sodda gap sintaksisning takomillashuvida B. O'rinboyevning «Hozirgi o'zbek tilida vokativ kategoriya», N. Mahmudovning «O'zbek tilidagi sodda gaplarda mazmun va shakl assimetriyasi» monografiyalari ahamiyatli bo'ldi. O'zbek tili qo'shma gap sintaksisi shakllanishida akademik G. Abdurahmonov va M. Askarovlarning xizmati kattadir. O'zbek tili qo'shma gaplarning tadqiqiga bag'ishlangan «Hozirgi zamon o'zbek tilida ergashgan qo'shma gaplarning sostavi» asari bilan o'zbek tilida qo'shma gaplar alohida tadqiq qilinishni boshladilar. 1955 yilda F. Kamol «Qo'shma gaplarga doir masalalar» kitobini nashr etdi va unda qo'shma gaplarning maqomi, ularning tasnifi haqida dastlabki ma'lumot berdi. [7]

O'zbek tilida qo'shma gaplar tadqiqiga bag'ishlangan G. Abdurahmonovning ishini ko'rsatishimiz lozimdir. Jumladan, olim qo'shma gaplarni mazmun jihatdan quyidagi guruhlarga bo'lib chiqadi: aniqlovchi, ega, kesim, payt, o'rin, sabab, shart, maqsad, to'siqsiz, natija, ravish, qiyoslash ergash gapli qo'shma gaplar. O'z navbatida, qiyoslash ergash gapli qo'shma gaplar uchga bo'linadi: chog'ishtirish, o'xshatish, miqdor-daraja ergash gapli qo'shma gaplar. G. Abdurahmonov qo'shma gaplarning 15 turini izohlaydi. [1]

G. Abdurahmonov bog'lovchisiz qo'shma gaplar va komponentlarning biriktiruvchi bog'lovchilar, bog'lovchisiz qo'shma gaplar va ularning komponentlarining sabab, natija, shart kabi mazmun munosabatlari, murakkab qo'shma gaplar

va uning turlari bo'yicha masalalarni atroflicha talqin etdi. Professor G. Abdurahmonov qo'shma gaplar nazariyasi va ular bilan bog'liq masalalarni chuqur o'rganib, hattoki, xorij mutaxassislari e'tibor bermagan masalalarga e'tibor qaratdi. Misol tariqasida, uyushiq kesimli gaplar haqida shunday ta'rif beradi: «Sodda va qo'shma gaplarni farqlashda qiyinchilik tug'diradigan holat shundan iboratki, ba'zi bir sintaktik konstruksiyalarning tarkibida faqat bir ega — sub'yekt bo'lishiga qaramay, qo'shma gap sanaladi, chunki bu xil konstruksiyani tashkil etgan qismlarning ham Grammatik, ham semantik jihatdan o'ziga mustaqil ekanligi ko'rinib turadi; bu xil konstruksiyani tashkil etgan qismlarning har biri ma'lum fikr tugalligini ifodalaydi, ularning predikativlik va modallik xususiyatlari bo'ladi». [2] Qo'shma gaplarning o'rganilishi L. Asqarovning ishlarida qo'shma gaplarning o'rganilishi davom ettirildi. Olima qo'shma gaplarni bog'langan, ergashgan, bog'lovchisiz kabi turlarga ajratadi. G. Abdurahmonov tomonidan tavsiya berilgan qo'shma gaplarning turlarini qiyoslab va chog'ishtirib o'rgandi.

Shuningek, A. Berdaliyev qo'shma gaplar sintaksisi sohasiga tizimli tilshunoslikning o'xshashlik (paradigmatika), sintaktik ziddiyatlar (opozitsiya) kabi tushunchalarni olib kirdi. [8] Lekin A. Berdaliyevning ishida qo'shma gaplarning ajratilish va tasniflash masalalari qo'yilmagan. Mazkur masala G. Abdurahmonov, M. Asqarova va N. Turniyozovlarning ishlarida ko'rinadi. A. Nurmonov o'z ishlarida qo'shma gaplarni mazmun jihatdan o'rganib, gaplarning semantik tizimidagi propozitsiya aspekti, predikativ qurilmalar va kommunikativ aspekti kabi masalalarga o'z e'tiborini qaratdi. R. Sayfullayeva o'z tadqiqotlarida qo'shma gaplarni substantsial jihatdan talqin etgan.

Hozirgi kunda qo'shma gaplar nazariyasi keng o'rganilmoqda. Jumladan, professor G. Hoshimov qo'shma gaplarni hajm jihatdan tadqiq qilish alohida ahamiyatga egaligini ifodalaydi. Olim qo'shma gaplarni quyidagi turlarga bo'lib chiqadi: politaksema o'z navbatida kollotaksema (collotaxeme), parataksema (parataxeme), gipotaksema (hypotaxeme), gipertaksema (hypertaxeme), supertaksema (supertaxeme), ultrataksema (ultrataxeme), arxitaksema (architaxeme), sinkrotaksema (syncrotaxeme) larga bo'linadi. [4]

Qo'shma gaplarning tadqiqi ustida ko'plab olim-u olimalar, professorlar izlanishlar olib borgan va olib boryapti. Ko'rinib turibdiki, qo'shma gaplarni har tomonlama tadqiq etish nihoyatda dolzarb masala hisoblanadi.

#### Adabiyot:

1. Абдурахмонов Ф. Қўшма гаплар классификацияси // Ўзбек тили ва адабиёти масалалари. — 1980. № 4.
2. Абдурахмонов Ф. Қўшма гаплар классификацияси // Ўзбек тили ва адабиёти масалалари. — 1980. № 4
3. Виноградов В. В. Основные вопросы синтаксиса предложения (на материале русского языка) // Исследования по русской грамматике. — М. 1975— С.154.
4. Хошимов. Г. М. Типология сложных предложений разносистемных языков. — Т. «Фан», 1991—С.105
5. Nurmonov A. Tanlangan asarlar. — Toshkent «Akademnashr», 2012. — B.288
6. Nurmonov A. Tanlangan asarlar. — Toshkent «Akademnashr», II jild, 2012. — B.418

7. Nurmonov A. Tanlangan asarlar. — Toshkent «Akademnashr», II jild, 2012. — B.422

8. Sayfullayeva R. Hozirgi o'zbek tilida qo'shma gaplarning substantsional (zotiy) talqini. — Toshkent. «Fan», 2007. — B.19.

## Мутахасислик фанларини хорижий тилларда ўқитишда ахборот технологиялар ва инновацион методларни ўрни

Алимова Дилноза Анваровна

Тошкент шаҳар, Яшнобод тумани, 225-мактаб ўқитувчиси (Ўзбекистон)

*Ушбу мақолада хорижий тилларни ўқитишда ахборот ва инновацион методлар ўрни очиб берилган.*

**Калит сўзлар:** Хорижий тил, ахборот технологияси, инновацион метод, дарс, интерфаол усул

## Роль информационных технологий и инновационных методик в преподавании дисциплин специализации по иностранным языкам

Алимова Дилноза Анваровна, учитель

Школа № 255 Яшнабадского района г. Ташкента (Ўзбекистан)

*В статье рассматривается роль ИКТ и инновационных методик в обучении иностранным языкам.*

**Ключевые слова:** иностранный язык, информационные технологии, инновационные методики, урок, интерактивные методики.

XI асрдан бошлаб технологиялар асри бошланди десақ муболага бўлмайди. Оламнинг турли хил чеккаларида олимлар инсон ҳаётида, унинг ишлари ва уй юмушларини енгиллаштириш учун мўлжалланган технологик машиналар ихтиро этишмоқда. Шунингдек, технологиялар билан биргаликда бир-бирдан қизиқарли ва фойдали дастурларни ҳам яратишмоқда. Буларга мисол қилиб кундалик турмушда ишлатиладиган компьютер ва мобил алоқаларни ҳам олишимиз мумкин. Шу дастурларимизнинг кўпчилигини чет тилларда ишлашига албатта кўзимиз тушади. Чунки, хозирги кунда хорижий тилларга ҳам катта эътибор қаратилган.

Халқимизнинг «Тил билганни эл билар» деган нақли кундан-кун ўз тасдиқини топмоқда. Шахримизнинг кўпчилик олийгоҳларида мутахасислик фанлари, хорижий (рус, инглиз, француз, корейс, италийн) тилларда ўргатилмоқда, ҳамда уларни ўргатиш учун махсус методикалар ҳам ўйлаб чиқилиб, амалда қўлланилмоқда. Бу турдаги методикаларда айниқса компьютер технологиялари (компьютерлар, электрон китоблар, ва бошқалар) кўп ишлатилади. Инновацион методларга кўра ўқувчилар янги маълумотни яхшироқ эслаб қолишлари учун улар орасида шу мавзуга оид турли хил интерактив ўйинлар, мантиқий тренажерлар ва шунга ўхшаш қизиқарли машғулотларни мунтазам равишда олиб боришлари лозим [1]. Бундай қизиқарли ўйинлар вақтида ўқувчилар бир-бирдан ўзиш учун, одатдагига нисбатан кўпроқ маълумот олишга ва уни рақиб жамога нисбатан қўлашга интиладилар. Ўқувчилар маълумотларни бундай йўл билан билиб олганда кўпроқ ва узоқ вақтгача эслаб қолади.

Фанлардаги ўзаро боғлиқликни ташкил этиш учун эса айнан шу жараён жуда қўл келади. Масалан, кимё ёки физика фанини оладиган бўлсак. Фанга доир харақатли видео жараёнини тасвирлаш учун инглиз тилидан фойдаланилса, ўқувчи видео харақатга қандай таъриф берилаётганилигини билиш учун ҳам изланишга тушади. Шу аснода бирданига икки ва учта фанлараро боғлиқликни юзага келтириш мумкин. Биринчидан, фанга доир видео харақат қўйилса, иккинчидан уни ўқувчи эътиборига хавола этиш учун АКТдан фойдаланилади. Учунчидан эса, тасвирни таърифлашда чет тилидан фойдаланилса, дарс қизиқарли бўлиб ўз мақсадига эришади.

Шу даврнинг халқаро вазияти, ахборот «портлашини» келтириб чиқарган илмий-техник инқилоб ҳамда маданий ҳамда амалий алоқалар доирасининг кенгайиши билан содир бўладиган халқаро илмий-техник алоқаларни бевосита амалга оширувчи фан ва техника турли соҳаларида мутахасисларнинг сони ўсиб бориши буларнинг барчаси чет тилини билиш зарурати, хусусан, чет тилларини билиш хусусиятига ўз талабларини қўйди ва бу билан таълимда янги методларнинг баъзи тамойиллари ва кўрсатмаларини бирлаштирди.

Чет тили мулоқот, билиш, ахборот олиш ва тўплаш воситаси ҳисобланган чет тилида муносабатлар шартлари нутқ фаолияти барча турларини билиш зарурлигини белгилаб беради [2].

Янги методлар бошқа яқин ва аралаш фанлар хусусан, тилшунослик, психолингвистика, психогигиена тажриба ва билимларидан фойдаланадилар.

Интернет материалларида сўзлашиш кўникмаларини амалга оширилиши шарт сифатида сўз бойлигига, тил материаллари ҳажмига унчалик катта талаблар қўйилмайди. Бироқ сўзлашиш мулоқот жараёнида шахс сифатида тўлақонли иштирок этиши учун фойдаланувчи эгаллаб олиши керак бўлган сўз ва умуман, тил материаллари ҳажми зарур минимумини белгилайди.

Узлуксиз таълим тизимининг асосий бўғинларидан бири бўлган академик лицей, касб хунар коллежларида ўқитиладиган инглиз тили ўқув фани умумий ўрта таълим мактабларидаги инглиз тили ўқув фанининг узвий давоми ҳисобланади. Академик лицей, касб хунар коллежларида ўқитиладиган чет тили ўқув фани ўқувчиларнинг умумий ўрта таълим мактабларида инглиз тилидан ўзлаштирилган билим, кўникама ва малакаларни умумлаштириб, хулоса ясаш ва тизимлаштиришни амалга оширади.

Академик лицей, касб хунар коллежларида ўқувчиларнинг мустақил билим олиши, мантиқий тафаккурни ривожлантириш, уларни касбий йўналтириш масаласи ўқитувчининг диққат марказида бўлиши лозим.

Ўқувчиларни касбий йўналтириш мақсадида ўқитувчи аввало педагогик фаолият кўрсатаётган таълим муассасасининг тайёрлайдиган ихтисослигини эътиборга олган интеграциялашган дифференциал ўқитишни амалга ошириш лозим [3].

Ўқитиш мазмунини касбга йўналтириш деганда, ўқувчи томонидан ўзлаштириладиган билимларни унинг келгуси фаолиятида тугган ўрни, назарий ва амалий аҳамияти, таълим тарбиянинг узвийлигини амалга ошириш орқали шахснинг баркамоллигини таъминлаш тушунилади. Шу мақсадларни кўзлаб инглиз тили ўқитувчиси ўқитиш жараёнида замонавий методлар ва ахборот технологиялардан фойдаланиб, ўқув муаммоларига асосланган вазиятларни вужудга келтириши ва амалий машғулот, бахс мунозара, суҳбат, конференция, муаммоли дарсларида уларни муваффақиятли ҳал этишини таъминлаши талаб этилади.

Педагогик технологияларнинг дарснинг технологик харитаси, интерфаоллик воситалари, интерфаол дарс ишланмасинингсхемаси, кичик гуруҳларда ишлаш, ин-

терфаол технологиялардан намуналар, ақлий ҳужум, бу- меранг технологияси ва уни ўтказиш босқичлари, блиц сўров технологияси, блиц ўйин технологияси ва ўтказиш босқичлари, бир киши ҳамма учун, ҳамма бир киши учун методи, ўқувчиларнинг мустақил тайёргарлигидан кейинги лекция, ажурли арра методи, ўқувчиларнинг мустақил тайёргарлигидан кейинги лекция, думалоқ стол методи, мунозара методи, билиб олдим методи, зигзаг методи, кейс стади технологияси каби турли хил методлар ва технологиялар мавжуд бўлиб, улардан дарсларда фойдаланиш дарснинг савиясини ошириб, ўқувчининг ёдида тез ҳамда узоқ муддатга сақланиб қолишига хизмат қилади.

Интерфаол усул нима? Анъанавий таълимда «нимани, қачон ва қайерда» муаммоларига асосий эътибор қаратилган бўлса, замонавий ҳамкорликка асосланган таълим технологияларида «қандай қилиб ўргатиш керак?» деган муаммо муҳим ўринни эгаллайди. Бу масаланинг ҳам ечими осон. Бунинг учун албатта дарс жараёнида визуал (кўргазмалар) воситалардан фойдаланиш керак бўлади.

Кўргазмалар воситалар педагогик технология жараёнида ўқувчилар кўз билан кўришлари учун мўлжалланган барча воситаларни ўз ичига олади. Буларга хонадаги ёзув ва бошқа тасвирлар, қитоблардаги ёзув ва тасвирлар, тарқатма материаллар, ўқув плакатлари фото суратлар, тасвирий санъат асарлари, видео, кино тасвирлар, жониворлар, ўсимликлар, табиат объектлари, турли буюмлар ва бошқалар қиради.

Кўргазмалар воситалари чет тили фанига оид педагогик технологияда қўлланилиши ўқувчиларга ўргатиш керак бўлган ахборотга тегишли мазмунни турли шакл ва усулларда кўрсатиш орқали тез, аниқ ва тўғри тушунтириш имконини беради [4].

Аудио воситалар эшитиш орқали ахборотни ўрганиш, ўзлаштириш имкониятини беради.

Ҳозирда кўпроқ аудиовизуал воситалар, яъни бир вақтда эшитиш ва кўришга хизмат қилувчи воситалар: кино ва бошқа овозли видео тасвирлардан фойдаланилади.

Аслида эса амалиётда мавжуд шароит ва вазиятдан келиб чиққан ҳолда, ижодий ёндашув асосида мавжуд воситалардан комплекс фойдаланиш энг яхши самара бериши мумкин.

#### Адабиёт:

1. Ў.Н. Мурадов, Г.Н. Тухлиева, З.Р. Абдужабборова. «Инглиз тили фанини касбий соҳаларга йўналтириб ўқитиш методикаси». Тошкент 2012 йил
2. Ж.Ж. Жалолов, Т.Б. Умирзаков, Ф.И. Икромхонова. «Инглиз тили амалий фонетикаси» Тошкент 2010 йил
3. Ў.Қ. Толипов, М.С. Усмонбоева. «Педагогик технологияларни татбиқий асослари» Тошкент 2006
4. Б. Ходиев, А. Голиш. «Мустақил ўқув фаолиятини ташкил этиш услуб ва воситалари» Тошкент 2008.

## Макроиқтисодий ва молиявий барқарорликда монетар сиёсат инструментларининг роли

Давронов Нуриддин Гофуржонович,

Ортиқов Умарбек Фахритдинович

Ўзбекистон Республикаси «Банк-молия Академияси» магистрантлари (Тошкент)

*Ушбу мақолада Ўзбекистон Республикаси Марказий банкнинг монетар сиёсати ҳамда макроиқтисодий шароитда унинг вазифаси ёритиб берилган*

**Калит сўзлар:** макроиқтисодиёт, монетар сиёсат, молиявий барқарорлик, марказий банк

## Роль инструментов денежно-кредитной политики в поддержании макроэкономической и финансовой стабильности

Давронов Нуриддин Гофуржонович, студент магистратуры;

Ортиков Умарбек Фахритдинович, студент магистратуры

Банковско-финансовая академия Республики Узбекистан (г. Ташкент)

*В статье рассматривается денежно-кредитная политика и функции Центрального банка Республики Узбекистан в макроэкономических условиях.*

**Ключевые слова:** макроэкономика, денежно-кредитная политика, финансовая стабильность, Центральный банк Республики Узбекистан.

Хар бир давлатда иқтисодиёт турли макроиқтисодий сиёсат усуллари орқали бошқарилади. Шу усуллардан бири бўлиб, Марказий банкнинг монетар сиёсати ҳисобланади. Бошқа мамлакатлар сингари Ўзбекистонда ҳам миллий пул бирлиги барқарорлигини таъминлаш ва уни самарали бошқариш, монетар сиёсат воситаларининг мақсадли даражаларига эришиш, банк тизимининг ликвидлигини ҳамда молиявий бозорлар фаолиятининг самарадорлигини ошириш Марказий банк зиммасига юклатилган [1].

Молия-банк тизимининг ривожланиши, унинг фаолиятини сифат жиҳатдан яхшиланиши, айниқса, жаҳон молиявий-иқтисодий инқирозининг таъсири доирасида катта аҳамиятга эга. Биринчи Президентимиз И.А. Каримов таъкидлаганларидек, "... бу ўринда гап банкларнинг капиталлашуви ва инвестициявий фаоллигини янада ошириш, иқтисодиётдаги таркибий ўзгаришларнинг устувор йўналишларини қайта тиклаш ва кенгайтириш, ишлаб чиқаришни модернизация қилиш, техник ва технологик янгилашга қаратилган кредитлаш ҳажмини ошириш ҳақида бормоқда» [2].

Ушбу вазифаларни амалга ошириш кўп жиҳатдан иқтисодиётда амал қилувчи пул-кредит механизмларининг тақомиллашув даражасига узвий боғлиқдир. Бу эса, иқтисодиётда вужудга келадиган айрим номутаносибликларни ўз вақтида ва муваффақиятли бартараф этишда, ҳамда монетар сиёсат инструментларининг (қайта молиялаштириш ставкаси ва мажбурий заҳиралар нормаси) таъсирчанлигини оширишда тўсиқ бўла оладиган мавжуд муаммоларнинг аниқланиши ва ҳал қилинишини тақозо этади.

Иқтисодиётни модернизациялаш шароитида миллий ҳўжаликнинг самарали фаолият юритиши учун монетар

сиёсат орқали пул муомаласини тартибга солиш муҳим аҳамиятга эга. Пул-кредит сиёсати давлат йўли билан молия соҳасини тартибга солиш усулларидан бири бўлиб у жамиятда макроиқтисодий барқарорликни таъминлашга хизмат қилиб келмоқда. Макроиқтисодий барқарорлик умумий нарх-наво ўсиши суръатларининг пастлиги, ижтимоий ҳўжаликда ишлаб чиқаришнинг барқарор ўсиши, меҳнатга қобилиятли аҳолининг иш билан тўлиқ бандлиги, тўлов балансининг қониқарли аҳволдалиги ва миллий валютанинг ташқи бозорлардаги барқарорлиги каби кўрсаткичларда акс этади. Умумдавлат иқтисодий сиёсатини таркибий ва ажралмас қисми сифатида монетар сиёсат мамлакатда нархлар барқарорлигини таъминлаш асосида иқтисодий ўсишга, макроиқтисодий ва молиявий барқарорликка эришиш ва уни янада мустаҳкамлашда муҳим ўрин тутиши аллақачон жаҳон тажрибасида исботланган.

Аммо жаҳон молиявий инқирози, юзага келган макроиқтисодий муаммоларни, хусусан, ишлаб чиқаришнинг пасайишини тўхтатиш, инфляцияни жиловлаш, ишсизликни камайтириш ва умуман, макроиқтисодий ва молиявий барқарорликка қисқа вақтда эришиб бўлмастлигини кўрсатди. Бунинг учун бир неча йиллар лозимлиги ва ҳукумат томонидан бир қатор жиддий иқтисодий ва тузилмавий ислохотлар амалга оширилиши зарурлигини ҳаётнинг ўзи кўрсатди. Аксарият марказий банклар учун пул-кредит сиёсатининг сўнгги мақсади миллий валютанинг қийматини ички ва ташқи бозорларда сақлаш ҳисобланади.

Миллий иқтисодиёт доирасида бу инфляцияни паст ва барқарор даражада ушлаб туришни англатади. Шу билан бирга либераллашган иқтисодий тизимлар шароитида марказий банклар инфляцияни тўғридан-тўғри назорат қила

олмайди; бунинг ўрнига улар фоиз ставкаларига, иқтисодиётдаги пул массаси ёки кредит ҳажмига таъсир қилиш орқали инфляцияни билвосита назорат қилишга ҳаракат қиладилар. Пул-кредит сиёсати инструментлари пул-кредит ва молиявий шароитларга таъсир қилиш учун марказий банк тасарруфидаги қурол ҳисобланади. Айтиш жоизки, иқтисодиётни модернизациялаш босқичида мамлакатимиз пул-кредит сиёсатида монетар сиёсатни асос қилиб олиш орқали ислохотларни чуқурлаштириш учун шарт-шароит яратиш билан биргаликда хўжалик субъектларини молия, пул-кредит воситалари орқали рағбатлантириш ва зифаси туради.

Ўзбекистон бозор иқтисодиётига ўтишнинг ўзига хос йўли танланганлиги, унга монетар сиёсат инструментларидан босқичма-босқич такомиллаштириб бориш зарурлигини тақозо қилади. Мамлакатимизда иқтисодий фаолликни оширишда монетар сиёсат инструментларини кучайтириш муаммоларини комплекс ўрганишга бағишланган илмий ишларининг йўқлиги ушбу жараёнда чуқур илмий изланишларни олиб бориш орқали молиявий инқироз омилларини юмшатишни талаб этади. Монетар сиёсат иқтисодиётни пул-кредит муносабатлари орқали тартибга солиш воситаси сифатида макроиқтисодий барқарорликни таъминлаш ва мустаҳкамлаш муҳим ўрин тутаяди. Марказий банк ўзининг монетар сиёсати орқали тижорат банклари кредитларининг фоиз ставкаларини пасайтиради ва уларнинг барқарорлигини таъминлайди. Бу эса, ўз навбатида, хўжалик юритувчи субъектларнинг айланма маблағларга бўлган эҳтиёжини қондириш, инвестиция лойиҳаларини молиялаштириш ҳажмини кенгайтириш, аҳолининг истеъмол ва ипотека кредитларига бўлган талабларини тўлақўлонли таъминлаш имконини беради.

Пул-кредит сиёсатини амалга оширишнинг ушбу усулида нархлар барқарорлигини таъминлаш мақсадида пул агрегатлари, резерв пуллар ва пул массаси ҳажмлари ўзгаришини назорат қилиш назарда тутилади.

Ушбу стратегиянинг самарали қўлланилиши инфляция кўрсаткичлари ва пул агрегатлари ўртасидаги мустаҳкам доимий боғлиқлик бўлишини талаб этади. Бунда инфляциянинг мақсадли кўрсаткичларига пул агрегатлари ҳажмини мақбул даражада ушлаб туриш воситасида эришилади.

Монетар таргетлаш режими 1970-чи ва 1980-чи йилларда АҚШ, Канада, Буюк Британия, Германия, Швейцария ва бошқа ривожланган давлатларда фаол қўлланилган.

Шу билан бирга, сўнги йилларда молия бозорларининг ривожланиши ва янги молиявий инструментларнинг амалиётга жорий этилиши ҳисобига пулга нисбатан талабнинг нобарқарор даражада бўлиши мазкур усул самарадорлигининг пасайишига олиб келди.

Натижада марказий банклар пул массасидаги ўзгаришларга самаралари таъсир кўрсатиш ва инфляциянинг мақсадли кўрсаткичларини таъминлаш имконияти чекланиши кузатилди.

Пул агрегатлари ва инфляция даражаси ўртасидаги боғлиқликнинг кучсизланиши туфайли кўпчилик марказий банклар томонидан пул агрегатларини таргетлаш амалиётидан воз кечилиб, инфляция таргетлаш режимини жорий қилинишига сабаб бўлди.

Монетар таргетлаш режими пул таклифи ва талабнинг кескин ўзгаришлари кузатилган ривожланаётган ва ўтиш давридаги мамлакатларда иқтисодий ривожланишнинг дастлабки йилларида самарали стратегия сифатида кенг қўлланилган. Бунда инфляция бўйича тегишли кўрсаткичларни белгилашда иқтисодий ўсишни рағбатлантириш мақсадларидан келиб чиқилган.

1994 йилдан бошлаб Ўзбекистонда амалга оширилган пул-кредит сиёсати ҳам пул массасининг кескин ўсиб кетишини олдини олиш орқали миллий валюта барқарорлигини таъминлаш мақсадларига қаратилди. Бунда резерв пуллар ва пул массасининг ўзгариши операцион ҳамда оралиқ мўлжаллар сифатида қўлланилди.

Мазкур режим расман монетар таргетлаш деб таснифланса-да, амалиётда миллий валютанинг алмашув курсини долларга боғлаш орқали босқичма-босқич девальвация қилиб борилганлиги туфайли баъзи халқаро институтлар ва мутахассислар томонидан ушбу режим аралаш турга киритилган [3].

Монетар сиёсат замонавий воситаларнинг кенг қўлланилиши ва амалга оширилгани қатъий чоралар натижасида сўнги йилларда мамлакатимизда инфляция ва фоиз ставкалари сезиларли даражада пасайди, валюта курси барқарорлашди ва 7 фоиздан юқори бўлган иқтисодий ўсиш таъминланди. Бундай ижобий натижаларга эришишда монетар сиёсат соҳасида қўлга киритилаётган ютуқлар ўта муҳим аҳамиятга эга бўлди.

#### Адабиёт:

1. «Ўзбекистон Республикасининг Марказий банки тўғрисида»ги қонуни. — Т.: 21 декабр 1995 й.
2. Каримов И.А. Асосий вазифамиз — Ватанимиз тараққиёти ва халқимиз фаровонлигини янада юксалтиришдир. — Т.: Ўзбекистон, 2010
3. Ўзбекистон Республикаси Марказий банкининг «Пул-кредит сиёсатини амалга ошириш Концепцияси»

## Иссиқлик электр станцияларида термоэлектрик батареяларни қўллаш орқали ўзининг эhtiёжлари учун қўшимча электр энергия ишлаб чиқариш

Курбанова Наргиза Махкамовна, катта ўқитувчиси;

Саидов Абдурашид Худайберди ўғли, талабаси

Ислон Каримов номидаги Тошкент давлат техника университети

Тутун қувурлари ва конденсаторларда термоэлектр батареялардан фойдаланган ҳолда иссиқлик алмашинувчилари орқали иссиқлик электр станцияларининг ўз эhtiёжлари учун электр энергиясини ишлаб чиқариш тавсифланган.

**Калит сўзлар:** термоэлектрик батарея, Зеебек эффекти, Пельте эффекти, иссиқлик алмашинув юзаси, иссиқлик контактли ўтиш.

## Производство дополнительной электроэнергии для потребностей на тепловых электростанциях с использованием термоэлектрических батарей

Курбанова Наргиза Махкамовна, старший преподаватель;

Саидов Абдурашид Худойберди угли, студент

Ташкентский государственный технический университет имени Ислама Каримова (Узбекистан)

Описано производство электроэнергии для собственных нужд тепловых электростанций через теплообменники с использованием термоэлектрических батарей в выхлопных трубах и конденсаторов.

**Ключевые слова:** термоэлектрическая батарея, эффект Зеебека, эффект Пельте, теплообменная поверхность, тепловой контактный переход

Ўзбекистон Республикаси биринчи Президентининг 2015 йилнинг 5 майдаги ПҚ-2343-сонли қарори билан тасдиқланган, 2015–2019 йилларда иқтисодиёт тармоқлари ва ижтимоий соҳада энергия сарфи ҳажмини қисқартириш, энергияни тежайдиган технологияларни жорий этиш чора-тадбирлари Дастури доирасида кейинги йилларда республикамизнинг иқтисодиёт тармоқлари ва ижтимоий соҳасида энергия тежамкорлигини таъминлашга қаратилган кенг қамровли чора-тадбирлар амалга оширилмоқда.

2017–2021 йилларда гидроэнергетикани янада ривожлантириш чора-тадбирларига доир қабул қилинган Дастур доирасида 42 та янги гидроэлектростанция қуриш ва ишлаб турган 32 та гидроэлектростанцияни модернизация қилиш ҳисобига 2025 йилга қадар республикамизнинг экологик тоза гидроэнергия ишлаб чиқариш қувватларини 1,7 баробарга ошириш назарда тутилмоқда.

Иссиқлик электр станциялари органик ёқилғи ёнганда ажраладиган иссиқлик энергиясининг ўзгариши натижасида электр энергияси ишлаб чиқарадиган энергетик қурилмадир.

Ҳозирда анъанавий энергия манбалари бўлиб иссиқлик электр станциялари, иссиқлик энергия маркази, гидро электр станция, дизел электр станция ҳисобланади.

Ўзбекистонда электр энергиянинг 90–92% иссиқлик электр станцияларидан ишлаб чиқарилади. Иссиқлик электр станцияларидан электр энергияси ёқилғи ёқиш ҳисобига олинади ҳамда асосий ёқилғи сифатида газ, нефт, кўмир ҳисобланади.

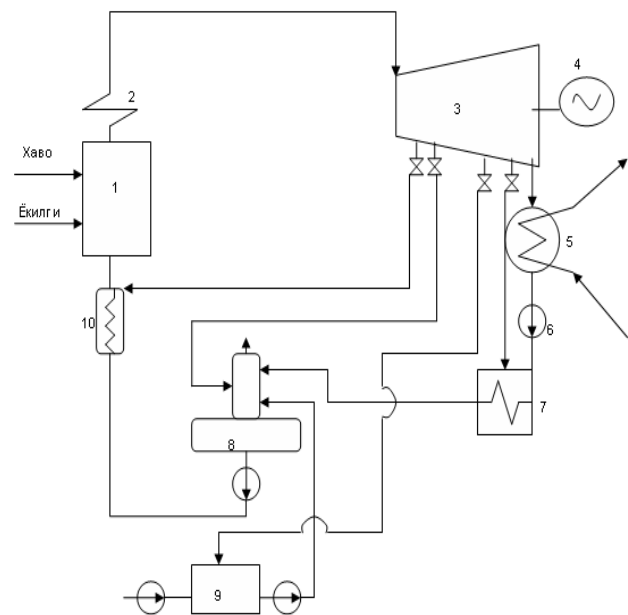

Расм 1. Иссиқлик электр станцияларининг принципиал схемаси: 1. Қозон, 2. Ўта қиздиргич, 3. Турбина, 4. Электр генератор, 5. Кондесатор, 6. Насос, 7. Паст босимли қиздиргич, 8. Деаэратор, 9. Сув таёрлаш цехи, 10. Юқори босимли қиздиргич

Иссиқлик электр станцияларида ишлаб чиқарилаётган электр энергиянинг 8–10% ўз эhtiёжи учун ишлатилади. Станцияларда ишлатиб бўлинган ишчи жисм (буғ) конденсатор орқали яна сувга айлантиради, ушбу ҳолатда конденсаторда ҳам маълум бир миқдорда ҳарорат ўзгариш ҳоллари кузатилади. Шу билан бир қаторда тутун газлари

тутун қувурлари орқали атмосферага чиқариб юборилади, ушбу тутун газларининг ҳарорати 100–120°C ни ташкил қилиб, тутун қувур деворларининг ҳарорати 50–60°C га тенг (1-расм).

Ишлаб чиқарилаётган электр энергиясидан самарали фойдаланиш мақсадида, олдинги даврлар мобайнида кўпгина олимлар томонидан ихтиролар ишлаб чиқилган, буларга мисол тариқасида қуйидагиларни кўришимиз мумкин:

1930 йилларда Собиқ СССР томонидан А. М. Сеницына номига патентланган «Термоэлектрик батарея»;

1972 йилда В. И. Крылов номига патентланган «Термоэлектрик батареялар тузилиши»;

1973 йилда И. Н. Помазанов ва В. А. Рачкова номига патентланган «Термоэлектрик батареялар таркиби»;

1974 йилда В. И. Пешель ва бошқалар номига патентланган «Термоэлектрик батареяларнинг коммуникационий элементлари»;

1981 йилда Д. Ш. Абдинов ва бошқалар номига патентланган «Термоэлектрик батареяларни тайёрлаш ва уларнинг химоя қатламлари» тўғрисидаги ихтиролар ишлаб чиқилган.

Термоэлектрик (*Термоэлектрогенератор деб ҳам юрutiлади*) батареялар бу термо жуфтлардан (термо электрик) фойдаланиш орқали иссиқлик энергиясини электр энергиясига тўғридан — тўғри айлантириш учун мўлжалланган техник қурилма ҳисобланади.

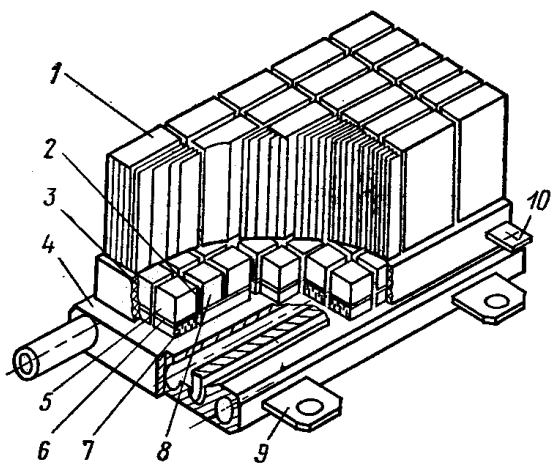

Расм 2. Иссиқлик алмаштиргичли иссиқлик электр батареяси: 1 — қовирғали иситгич; 2 — мартица; 3 — герметик пломба; 4-сув иситгич, 5,8 термоэлемент шохлари; 6 — коммутацион шина, 7 — иссиқлик ўтказувчи; 9 — кронштейн; 10 — токоподвод

Термоэлектрик батареялар Пельте ва Зеебек эффеқтлари асосида тўғридан-тўғри электр токини ва иссиқлик энергиясини ишлаб чиқаради. Фойдали модулнинг мохияти шундаки, қурилма иссиққа бардошли плёнкани ўз ичига олади, унда Пельте элементлари ўрнатилган бўлиб, унинг бир томонига юқори электр қаршиликка эга қотишма чи-

зиғи уланади, Пельте элементлари икки гуруҳга бўлинади, бир гуруҳ Пельте элементларининг симлари уланади, параллел равишда ўзаро боғланган ва юқори электр қаршиликка эга қотишма тармоққа уланган ва энергия манбаига улаиш имконияти билан Пельте иккинчи гуруҳ элементларининг симлари кетма — кет ўзаро боғланган ва энергия исътемомолчисига уланади (2-расм).

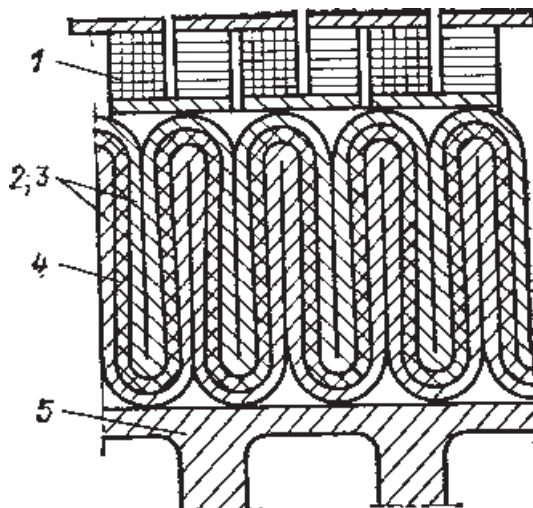

3-Расм. Иссиқлик-контактли ўтиш схемаси: а — гофрировка қилинган иссиқлик билан алоқа: термобатарея; 2,3-мис чиқиқлар; 4-электризоляцион қистирма; 5-иссиқлик ўтказгич.

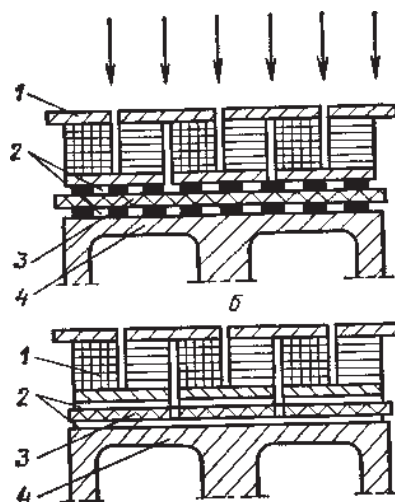

4-Расм. Сиқишни иссиқлик ўтказувчанлигига ўтиши: 1- термоэлектрик батарея; 2-компенсацион мойлаш материяллари; 3-электризоляцион қистирма; 4 — иссиқлик ўтказувчанлик.

Ҳозирги вақтга келиб термоэлектрик батареяларни ри-возланиши ва самарадорлигини ошириш бўйича кўплаб ишлар олиб борилмоқда, булардан:

— Самарали термоэлектрик материал: ишлаш самарадорлиги, термо ЭЮК (электр юрутувчи куч) эгилувчанлик, юпқа плёнкалар дизайни.

— Иссиқлик алмаштиргич билан самарали ва мос суюқ металл иссиқлик ташувчиси.

— ТЭБ (термоэлектрик батарея) дизайнида юқори сифатли керамикадан фойдаланишни кенгайтириш.

— Турли хил дастурлар учун мослаштирилган тугунларини бирлаштириш.

— ТЭБ (термоэлектрик батарея) ларнинг энергия зичлигини автомобил ва самолёт двигателлари даражасига максимал даражада ошириш.

Бундан мақсад термоэлектрик батареяларни станциянинг конденсатор, тутун қувур юзалаарида ҳамда бошқа иссиқлик алмашилиш жойларда қўлланган ҳолда станцияларнинг ўз эҳтиёжлари учун керакли бўлган энергияни олиш ва станцияда ишлаб чиқарилаётган энергияни тўлақонлик истеъмолчиларга етказишдан иборат.

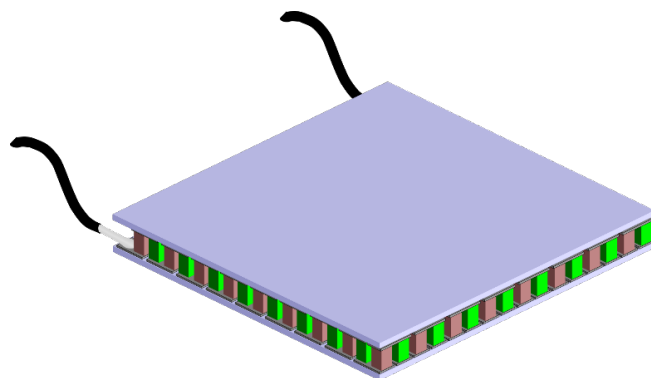

5-расм. Термоэлектрик батареясининг умумий кўриниши

Адабиёт:

1. МГД-генераторы и термоэлектрическая энергетика. Киев. «Наукова думка». 1998 й.
2. Поздняков Б. С., Коптелов Е. А. Термоэлектрическая энергетика. М.: Атомиздат, 1999 й., 264 с.
3. Альтернативные источники сырья и топлива: сборник научных трудов [по материалам V Международной научно-технической конференции «Альтернативные источники сырья и топлива» (АИСТ — 2015), состоявшейся 26–28 мая 2015 г., Минск] / [науч. ред.: В. Е. Агабеков, К. Н. Гусак, Ж. В. Игнатович]. — Вып. 2. — Минск: Беларуская навука, 2016. — 141, [2] с.: ил., схемы, табл.
4. [http:// www.uzbekenergo.uz](http://www.uzbekenergo.uz)
5. <http://www.ise.fraunhofer.de>
6. <http://www.solar-summits.com>
7. <http://www.teplo.ru>

## Ўзбекистон Республикаси Марказий банки очик бозор операциялари инструментини такомиллаштириш

Ортиқов Умарбек Фахритдинович

Ўзбекистон Республикаси «Банк-молия Академияси» магистранти (Тошкент)

*Ушбу мақолада Марказий банкнинг очик бозор операциялари инструментини такомиллаштириш масалалари ёритиб берилган*

*Калит сўзлар:* Марказий банк, очик бозор, операция инструменти, халқаро амалиёт

## Совершенствование инструментария операций Центрального банка Республики Узбекистан на открытом рынке

Ортиқов Умарбек Фахритдинович, студент магистратуры

Банковско-финансовая академия Республики Узбекистан (г. Ташкент)

*В данной статье освещаются вопросы совершенствования инструментов, позволяющих Центральному банку проводить операции на открытом рынке.*

*Ключевые слова:* Центральный банк, открытый рынок, операционный инструмент, международная практика.

Кўпгина мамлакатларда давлат бюджетининг тақчиллиги шароитида марказий банкнинг ҳукуматни кредитлаш функцияси кучаяди. Халқаро амалиётда аксарият мамлакатларда марказий банклар ўрнатилган қонунчи-

ликка асосан қимматли қоғозларни улардан даромад олиш учун эмас, балки иқтисодиётда пул-кредитни тартибга солиб туриш ҳамда давлат бюджетининг тақчиллигини ноинфляциян йўлар билан қоплаш мақсадида давлат мажбу-



рияларини сотади ва сотиб олади, олди-сотди тартибини ўрнатади, уни ўзгартиради ва шу асосда хусусий сармоядорлар учун уларнинг жозибadorлигини оширади.

Шу боис мамлакатда тижорат банкларининг кредит фаолиятини тартибга солиб туриш ва давлат бюджети тақчиллигини ноифляцион йўл билан қисқартиришнинг усули бу — очик бозордаги операциялар ҳисобланади. Очик бозордаги операцияларга мамлакатдаги молия бозорига таъсир кўрсатиш мақсадида қимматли қоғозларни марказий банк томонидан сотиб олиш ва сотиш киради. Марказий банкнинг очик бозордаги операцияларидан дастлаб XIX асрнинг 30 йилларида Англияда мамлакатдаги ссуда капиталлари бозоридаги ортиқча маблағларни йўқотиш мақсадида фойдаланилган эди. Кейинчалик, Англиядаги мавжуд депрессияни олдини олиш мақсадида машҳур иқтисодчи Ж. М. Кейнс тавсияси билан марказий банкнинг очик бозордаги операцияларидан давлат бюджети тақчиллигини ноинфляцион йўл билан қисқартиришда кенг фойдаланила бошланди [1].

Очик бозордаги операциялар — Марказий банк томонидан давлат облигацияларининг (қимматли қоғозларини) тижорат банклари ва аҳолидан сотиб олиш ва уларга сотиш бўйича операциялардир. Марказий банк тижорат банкларидан ёки аҳолидан бу қимматли қоғозларни сотиб олар экан, тижорат банклари захираларини сотиб олинган облигациялар миқдори ҳажмида кўпайтиради. Бу захиралар пул вазасига киради, яъни юқори қувватли пуллар бўлганлиги учун пул таклифи мултипликатив кўпаяди. Марказий банк тижорат банклари ва аҳолига облигацияларни сотиш билан захираларни ҳамда тижорат банкларнинг кредит бериш қобилятини кенгайтиради. Бу ҳолда пул таклифи қисқаради [2].

Ҳозирда деярли барча мамлакатларда пул миқдорини тартибга солишда очик бозордаги операцияларни, яъни давлат қимматли қоғозларни таклиф қилиш усуллари билан кенг фойдаланилмоқда. Ушбу операцияларни Марказий банк асосан нуфузи кагта банклар гуруҳи билан биргаликда амалга оширади. Очик бозор операциялари 2011 йил давомида банк тизими ликвидлигини тартиб солиш инструменти сифатида Марказий банк томонидан мунтазам равишда кенг қўлланилди. Шунингдек Молия вазирлиги томонидан муомалага чиқарилган давлат қисқа ва ўрта муддатли облигациялари ва Марказий банкнинг облигациялари билан бирламчи ва иккиламчи бозорларда олди сотди операциялари амалга оширилиб борилди.

Марказий банкнинг очик бозордаги операциялари миллий банк тизими захира мавқеи ҳолатига таъсир этади ва ундан тартибга солиш усули сифатида фойдаланади. XX асрнинг 40 йилларида давлат облигациялари бозорининг ниҳоятда кўпайиши ва уларнинг марказий банклар томонидан фаол сотиб олинишига ўтиш очик бозордаги операцияларни пул-кредит сиёсатининг бош усулига айланиши учун қулай шарт-шароит яратиб берди. Бундай операциялар АҚШ, Англия, Канада, Германия ва Нидерландияда кенг қўлланилмоқда. Ҳозирги вақтда Марказий банкнинг

бундай операцияларидан Греция ва Португалияда ҳам кенг фойдаланилмоқда.

АҚШда Федерал захира тизими мамлакатда банк томонидан кредитлаш жараёнига таъсир этишда очик бозордаги операциялардан жуда кенг фойдаланади. Кредит экспанциясини чеклаш мақсадида федерал банклар ўзларининг ваколатли дилерлари орқали қимматли қоғозларни сотади ва тижорат банкларининг захира ҳисоб рақамидан керакли суммаларни чиқариб оладилар. Бунинг акси қимматли қоғозларни қайта сотиб олиш натижасида тижорат банкларининг захира ҳисоб рақамига қўшимча маблағларни ўтказилиши улар томонидан кредит операцияларини ривожлантиришга имконият яратади.

Англия Банкнинг очик бозордаги операциялари пул-кредит сиёсатининг энг фаол дастаги ҳисобланади. Германияда эса, Дойче Бундесбанк томонидан очик бозордаги операциялардан фақатгина XX асрнинг 50-йилдан кейин фойдалана бошланган. Дойче Бундесбанк давлат қарз мажбуриятлари бўйича фоиз ставкасини ҳисоб сиёсати ёрдамида тартибга солиб туради. Италия банки очик бозордаги операциялардан фақатгина 1960 йилларнинг ўрталаридан бошлаб фаол фойдалана бошлаган. Франция банки 1986 йилдан бошлаб очик бозордаги операцияларни хазина мажбуриятларини олди-сотди шакли сифатида фойдаланган. Шунинг таъкидлаш лозимки, ҳозирги вақтда жуда кўп ривожланган давлатларда марказий банклар очик бозордаги операцияларда жуда кенг фойдаланидилар. Фақатгина Швейцарияда марказий банк молия бозорининг ликвидлигини таъминлашда очик бозордаги операциялардан жуда кам даражада фойдаланади [2].

Халқаро амалиётда ҳозирги даврда марказий банк томонидан пулларга бўлган талаб ва таклифни назорат қилиш ҳамда тартибга солиб туришда очик бозордаги операциялардан фойдаланиш энг муҳим дастакка айланган. Миллий иқтисодиётда молиявий танглик даврида марказий банк тижорат банклари учун қайта молиялаштириш имкониятларини яратади ва уларга шундай шартлар қўядики, тижорат банклари ўзларининг ихтиёридаги давлат қимматли қоғозларини марказий банкка ўз манфаатларига мос келадиган вақтлардагина сотадилар. Ушбу фаолият натижасида тижорат банклари ундан хўжалик юритувчи субъектларга ва мамлакат аҳолисига кредитлар бериш учун керакли пул маблағларини олиш имкониятига эга бўладилар. Худди шу ерда савол туғилади. Нега мамлакатда пулга бўлган талаб ва таклифни тартибга солишда марказий банк мажбурий захиралар талабидан кенг фойдаланмаяпти? Бизнинг фикримизча, мажбурий захиралар талаби ўз моҳиятига кўра солиққа ўхшаш ва уни муттасил равишда ошириш салбий ҳолатларга олиб келади. Марказий банк томонидан мажбурий захиралар талабини ошириб бориши тижорат банкларини актив операцияларини қисқартиришга мажбур қилади. Бу захира ҳисобварақлари тўлдирилишини қийинлаштиради, кредитлар бўйича фоиз ставкаларининг ўсишига олиб келиб, оқибатда мамлакатда кредит операцияларини камайтиради. Энг асосийси, бунинг натижа-

сида мамлакатда инфляция суръатини тезлаштиришга олиб келади [3].

Марказий банкнинг очиқ бозордаги операциялари ўз моҳиятига кўра иккала иштирокчи учун ҳам нисбатан манфаатли ва қулайдир. XX асрнинг 50-йилларидан давлат облигациялар бозорининг ривожланиши натижасида ва уларнинг марказий банклар томонидан фаол сотиб олинишига ўтиши очиқ бозордаги операцияларни мамлакатдаги олиб борилаётган пул-кредит сиёсатининг бош усулига айланиши учун қулай шарт-шароитларни яратиб берди. Очиқ бозорда марказий банклар тижорат банклари учун «ломбард кредит»лари бериши мумкин. Бунда марказий банклар тижорат банклари фақат махсус ломбард каталогидида қайд этилган қимматли қоғозларни (асосан давлат қимматли қоғозлари) тақдим этган ҳолатдагина, уларга қисқа муддатли қарзларни беради. Аксарият мамлакатларнинг амалдаги қонунчилигида бундай

қарзларнинг чегараси белгилаб қўйилган. Улар қимматли қоғозлар тақдим этилганида номинал ёки курс қийматининг 9/10 қисмидан тортиб, таъминотнинг бошқа турларида 3/4 фоизгача қисқарган. Одатда, марказий банкнинг ломбард ставкаси ҳисоб юритиш ставкаларидан 1–2 фоиз юқоридир.

Халқаро амалиётда ривожланган давлатларнинг тажрибаси шундан далолат берадики, қимматли қоғозлар бозори бозор муносабатларининг ажралмас таркибий қисми ҳисобланади. Бунда марказий банкнинг очиқ бозордаги операциялари муҳим аҳамиятга эгадир. Чунки, марказий банк, биринчидан, очиқ бозордаги операциялар орқали мавжуд давлат бюджети тақчиллигининг ноинфляцион йўллар билан қисқартириш имкониятига эга бўлади. Иккинчидан, ушбу операциялар ёрдамида тижорат банкларининг кредитлаш имкониятига таъсир этади ва муомаладаги нақд пул массасини тартибга солади.

Адабиёт:

1. Алимов И., Раджабов А. «Марказий банкларнинг очиқ бозордаги операцияларининг хусусиятлари» мавзусидаги мақола. Biznes-dialy.media 2014 йил
2. Зайналов Ж. Р., Талимова Л. А., Ахроров З. О. молия-кредит тизимида ислохотлар самарадорлигини таъминлашда монетар сиёсатнинг роли. Маърузалар матни 2014 йил
3. Жумаев Б. М. «Миллий валюта барқарорлигини таъминлаш масалалари» маърузалар матни 2019 йил

## Романтикларнинг фалсафий-бадий тафаккури

Ризаханова Муҳайё Гуламаматовна, ўқитувчиси  
Самарқанд давлат чет тиллар институти Ўзбекистон Республикаси

*Мақолада Романтизм жанрининг пайдо бўлиши ва романтизмнинг фалсафий негизи субъектив идеализмдан объектив идеализм томон ривожланиши ўрганилган. Романтизм нафақат шоир ва ёзувчиларнинг ижодида, балки санъатнинг барча турларида мавжудлиги инглиз романтизмида расом Генри Фюзели ижоди мисолида акс этганлиги ифодаланган.*

**Калит сўзлар:** объектив, субъектив, фалсафий, идеалистик, эстетик, индивидуализм, композицион.

## Становление и развитие философской основы романтизма

Ризаханова Муҳайё Гуламаматовна, ассистент  
Самарқандский государственный институт иностранных языков (Узбекистан)

*В статье рассматривается становление жанра романтизма и развитие философской основы романтизма от субъективного идеализма к объективному. Существование романтизма не только в произведениях поэтов и писателей, но и во всех видах искусства отражено на примере художника Генри Фюзели в английском романтизме.*

**Ключевые слова:** объективное, субъективное, философское, идеалистическое, эстетическое, индивидуализм, романтизм.

Романтикларнинг аксарият қисмига, айниқса ушбу бадий йўналишнинг илк даврида ижод қилган шоир ва ёзувчиларга онгли равишда ёки англамаган ҳолда чуқур фалсафий изланишлар хосдир. Романтизмнинг адабий на-

зариясини ташкил этувчи кўламдор ва серқирра муаммолар доираси кўп жиҳатдан фалсафа соҳасига қаратилган эди. Шунинг учун ҳам романтизм назарияси биринчи навбатда фалсафий-эстетик назария бўлган. Романтиклар-

нинг бадий тафаккури, дунёни бадий жиҳатдан ҳис этиш ва воқеликни акс эттириш тамойилларини уларнинг фалсафий музъмун-моҳиятисиз англаш қийин.

Романтизмнинг фалсафий негизини субъектив идеализмдан объектив идеализм томон ривожланаётган, ёрқин ифодаланган идеалистик дунёқарашлар ташкил қилади. Романтикларнинг ғоявий-эстетик позицияларидан бири сифатида чексизликка, бепоёнликка, идеализмга асосланган ҳолда интилиш асида Маърифат даврининг скептицизми, рационализи, мулоҳазалигига қарши реакция эди. Романтиклар ҳаётда, объектив борликда руҳнинг устунлигига бўлган ишонччи, моддий дунёнинг руҳга тобелиги ҳақидаги дунёқарашларни мустаҳкам қарор топтиришга ҳаракат қилдилар.

Романтикларнинг фалсафий-бадий тафаккурига диалектика, яъни ҳаракат ва ривожланишнинг умумий қонуниятлари ҳақидаги фалсафий таълимотнинг элементлари хос эди. Кишилар жамиятидан нозик табиати, саботли феъл-атвори, мустақил дунёқараши, камёб хислат ва фазилатлари билан ажралиб турувчи шахсларни ажратиб кўрсатар эди, чунки романтикларнинг фикрича, уларнинг ҳар бири бутун бошли оламни ўзида мужассам этарди. Уларнинг наздида, ушбу шахсларнинг ҳар томонлама камол топиши, ақлий, маънавий, руҳий, жисмоний етукликка эришиши орқали баркамол шахс (универсум) га йўл ётибди. Романтиклар қатъий ишонччи бўйича, алоҳида миллатларнинг ҳар томонлама ривожланиши орқали ҳамжамият юксак тараққиётига эришиши мумкин. Шунинг учун ҳам алоҳида олинган шахснинг кадр-қимматини қарор топтириш, уни мадҳ этиш романтикларнинг ҳар бир миллатга ўзгача эътибор билан қарашига мос тушарди.

Романтизм назариётчиси Ф. Шлегель (1772–1829) тасаввурида, инсон борлиги, аниқроқ қилиб айтганда, инсон турмуши ривожланаётган шарт-шароитларнинг охиروқибат ўз ниҳоясига етиши инсон руҳи интилишларининг чексизлиги билан муросасиз зиддиятларга тушади. Шу сабабдан романтиклар дунёқарашида, бадий тафаккурида, қолаверса онгида фалсафий ва маънавий-ахлоқий тушунча сифатида индивидуализм ҳақидаги масала туғилади. Романтизм фалсафий-ахлоқий концепциясининг негизи сифатида индивидуализм турли кўринишларда ифода этилади.

Романтизм таърифига асосланган ҳолда, ҳар бир халқ, аниқ кўриниб турадиган замон талаблари даражасидаги физиологик, психологик, ижтимоий, иқтисодий ва ҳоказо хусусиятларга эга бўла туриб, табиийки, ўзининг ихтиёрий талаб ва эҳтиёжлари, тушуниш ва нуқтаи назарларига мос равишда ижод қилаётган, бунёд этаётган, яратувчан мустақил, фаол ва ташаббускор шахс (индивидуум) сифатида намоён бўлиши таъкидланади.

Романтизм британияликларнинг қонидадир. Балки уларни ўраб турган табиат ўзига тортгани учундир — нисбатан кичик майдондаги пейзажларнинг хилма-хиллиги, денгизлар, кўллар, қоялар ва тизма тоғлар сероблигидир. Шундай қилиб Англия — романтизм ва романтиклар мам-

лакатиدير. Айнан шу ерда европа эстетикасида биринчи бўлиб романтик дунё қарашга хос бўлган «баландлик» назарияси пайдо бўлган. Англияда романтизм худди континентдагидек санъатнинг барча турларида акс этган, энг аввало поэзияда, адабиётда ва рассомчиликда [1].

Романтик фалсафа ва эстетиканинг позицияларини романтиклар нима билан курашганлиги ва нимадан воз кечишганлиги нуқтаи назаридан тушунса бўлади. Романтизм санъат ва адабиёт соҳасига ҳар хил бадий анъаналар ва элементларни яна шу билан бирга ўрта аср манавиятига алоқадорларни қўшиб, антик даврнинг хукмронлик қилаётган идеалини ўлдирган. Инглиз романтиклари истисно қилишмади, улар маърифатчилар томонидан маданиятда тасдиқланган рационализмни ағдаришга ҳаракат қилиб кўришди. Ниҳоят, инглиз романтизми ҳам ўша маърифатчиларга хос бўлган дин инкоридан воз кечишди, ва диний ва мистик тажриба элементларидан кенг фойдалана бошлади. Лекин, инглиз романтик санъати ва эстетикасидан энг асосийси — худди шу «шахснинг маҳорати ибодати, бадий даҳонинг ибодати» бўлган [2].

Англияда романтизм Ғарбий Европанинг бошқа давлатларига қараганда олдинроқ шаклланган. У XVIII аср охиридан 1830 йилгача бўлган даврни ўз ичига олади. Романтик тенденциялар узоқ вақтлар давомида юзага чиқмасдан парда ортида мавжуд бўлишган, ва бу анчагина даражада сентименталзмнинг олдинроқ пайдо бўлишига сабаб бўлган. «Романтик» сўзининг ўзи худди «тасвирий», «оригинал» сўзларига синоним сифатида 1654 йил пайдо бўлган. У биринчи маротаба рассом Джон Эвелин томонидан Бат атрофини ифодалашда фойдаланилган. Кейинчалик, XVIII аср бошига келиб бу сўздан кўплаб ёзувчи ва шоирлар фойдаланишган. Бу кўринмас мавжуд романтик дунё қарашлар фақат Англияга хос бўлган тизимларда пайдо бўлган, ва бу бизнинг инглиз романтизми спецификаси ҳақида ёзадиган тадқиқотчиларимизга хронологик тарзда аввал бўлган романтизмга предромантизм ҳақида гапиришга ҳуқуқ берган [3].

Предромантизм 30 йил (1750–1780) давомида ягона ғоявий-бадий тизимга бирлашган, — готик роман, сентиментал поэзия, Маърифат даврининг кризис эстетикаси бу тизимни ташкил қилувчи компонентларни аниқ белгилаган. Предромантизм даврида инглизларнинг қизиқиши археология, этнография, антиквар фаолият кашфиётлари томонидан қўлланилган миллий тарихда жуда ёрқин намоён бўлади. Инглизларнинг фандаги, санъатдаги, архитектурадаги барча қизиқарли кашфиётлари алоҳида фикрлар турлари, ҳаёт тарзининг туғилишига сабаб бўлган. Моддий маданият жамиятнинг эҳтиёжларига мос келган ва бу боғ-томошабоғ қурилишида, готик бинолар иншоотларида ўз ифодасини топган. Бадий Академиянинг очилиши, айниқса пейзажли романтик рассомчиликнинг тараққий этиши тобора ёввойи, қўл тегмаган табиат йўқолиб борган жамият ривожланишининг хусусиятлари билан боғлиқ бўлган. Оммавий кутубхоналарнинг очилиши, полиграфиянинг тез муваффақиятлари босма сўзларнинг тарқалишига

сабаб бўлган, китобий иллюстрация ва графика усталиги ҳаттоки энг арзон нашриётларни ҳам машҳур ва эстетик аҳамиятли, дидни тарбиялайдиган қилган [4].

Капитализмнинг келишмовчиликлари алоҳида маънода ўша вақтда барча давлатларни иқтисодий ривожланишда қувиб ўтган ва Англияда пайдо бўлган. Романтизм ғоялари асосида 1789 йил француз революцияси таъсири: жамиятни янгилашга бўлган умидлар ва умидлар алдаганлиги юзасидан бўлган аччиқ кўнгил совишларни кўриш мумкин. Халқ хаяжонлари сиёсий поэзия ва рассомчиликни пайдо қилган. Ҳозирги замонда идеални йўқотиш ўтган давр ёки шахсий кечинмалар чуқурлашишга эътибор қаратган. Авлодлар кўз олдида юз бераётган жаҳон ҳодисалари глобаллиги улкан образлар ва ечилмас драматик вазиятларда гавдалантирилган [5].

Шундай қилиб XVIII аср ўртасидан инглиз санъати ва кенг маънода бутунлигича маданият ҳам фақатгина жуда катта аҳамиятларини, кўплаб типологик тарзда контрастли ҳодисаларни олдинга сурган. Адабиётда дунёни фалсафий англаш ва уни эмоционал қабул қилиш билан уйғунлашган табиатига жуда эрта уйғонган қизиқиш ҳаётга нафақат сентиментализм билан боғлиқ бўлган тенденцияларни, балки кейинги романтизмнинг ривожланишини олидиндан завқлантирган тенденцияларни ҳам ўз ичига олган [2]. Романтизм нафақат бадий асарларда ўша давр рассомлари ҳайкалторошлари ва санъатнинг барча соҳаларида ўз аксини топган. Генри Фюзели (Henry Fuseli, 1721–1825 йй.) инглиз романтизми ўтмишдоши бўлган, у икки бир хил визионернинг биринчиси бўлган, иккинчиси эса унинг дўсти ва издоши Уильям Блейк бўлган.

XVIII асрнинг охирида Генри Фюзели романтик дунёқарашга оид бўлган кўплаб мавзу ва ғояларни олдиндан айтиб ўтган. Масалан, инглиз рассомчилигида янги сўз бўлган, классицизм ҳукмронлик қилган унинг тўрт суратдан иборат серияси «Тунги даҳшат» (1791 г.) [ил. 11]. Рассом классицизмнинг ўрнатилган қонунари устида эксперимент қилишни ўзига жоиз деб билган. Антик интерьерда турган, узайтирилган ва букилган, грек нимфасини эсла тувчи ухлаётган аёлнинг кўкрагига — ўрта аср афсоналаридаги ахлоқсиз иблисни Фюзели инкубни ўтқизади. Рассом бу антик гўзал образини олиб инглиз адабиётидаги арвоҳлар ҳақидаги ҳикоялар билан бирлаштиради, буниқасини Англияда ҳали ҳеч ким қилмаган эди. Бироқ Фю-

зели икки давр ўртасида турар эди — классицизм ва романтизм, шу сабабли унинг ижодида ва эстетикасида биз икки даврга ҳам хос асарларни топишимиз мумкин [1].

Фюзели ўзи тан олганидек уни ўзидан кетгазидиган табиат билан деярли ишламаган. Аввало унинг асарлари — тасаввурнинг хосиллари учун адабий таассуротлар уйғотувчи импульс сифатида хизмат қилган. Табиий кузатувларнинг йўқлиги омадсизроқ ишларда аниқ бир образли қолипга олиб келиши мумкин эди. Айниқса бу унинг ишларининг эркак персонажларига тегишлидир. Бироқ адабий прототипларнинг буюк матнларга адекват идрок ва эмоционал кечинмаларининг интенсивлиги, асарларни ҳаётга келтириши мумкин эди. Уларга Мильтоннинг «Йўқотилган жаннат»нинг — «Итюрел ўқидан қочаётган Сатана» (1802 г.) [ил. 12] эпизодларидан бирини ойдинлаштирадиган катта бўлмаган сурат киради. Фюзели бирозгина ўзининг рассомчилик асарларида композициянинг ва колоритнинг шундай бутунлигига асосан Сатананинг зим-зиё ирреал майдонидан ёриб учиб кетаётган шундай пластик чирой ва шакл ва ҳаракатларнинг экспрессиясига эришади. Фюзели ва Блейк учун бу образ исёнкор эркин-севарликнинг ифодаланиши бўлган [5].

Умуман Фюзели ижодида ҳайратланарли монументал шаклнинг ҳислари рассомнинг тасвирий ишларидагиданда табиийроқ баъзан бирмунча чегараланган. Бунга мисол — «Ахиллес Патроклнинг дафни гулханида» (1802 й.) [ил. 13] варағида паст нуқтаи назардан композицион ташкиллаштиришнинг ажойиб жасурлиги ва маконни умуман ноанъанавий тушуниш билан биринчи пландаги шаклларнинг кесилиши, Фюзелининг кўплаб ишларига хослигидир. Шундай монументал расмларнинг кескин ва шаклнинг энергетик пластикаси қаторида Фюзели услуби бўйича энгил ва шаффоф контурли, лирик илҳомланиш билан қилинган расмларни яратган, масалан «Ромео ва Жульетта» (1815 г.) [ил. 14]. Умуман олганда, рассомнинг расмларида образли хулосалар ва услублар диапазони жуда кенг.

Айнан Фюзели расмларини айниқса замондошлари жуда юксак баҳолашган. Лекин бутунлай унинг санъатининг муваффақияти чегараланган бўлган, кўпларга у ғайритабиий ва тушунарсиз туюлган, аммо фақат унинг яқин дўсти ва издоши Уильям Блейкга бундай туюлмаган. Фюзели анчамунча унинг ижодий йўлини аниқлаган, унга бутун умри давомида маънавий ва моддий ёрдам берган [2].

#### Адабиётлар:

1. Шестаков, В. История английского искусства. — М.: Галарт, 2010. — 283 с.
2. Раздольская, В. И. Европейское искусство XIX века. Классицизм, романтизм. — СПб.: Азбука-классика, 2005. — 123 с.
3. Дмитриева, Н. А. Краткая история искусств. Вып. 2. — М.: Искусство, 1989. — 121 с.
4. Пушнова, Ю. Б. Теория и история искусства. — М.: Приор-издат, 2006. — 44 с.
5. Некрасова, Е. А. Романтизм в английском искусстве. Очерки. — М.: Искусство, 1975. — 268–270 с.

## Ўзбекистонда экологик тоза ва қайта тикланадиган қуёш энергиясидан фойдаланиш

Саидов Абдурашид Худайберди ўғли

Ислом Каримов номидаги Тошкент давлат техника университети талабаси. (Ўзбекистон, Тошкент)

*Ушбу мақолада Ўзбекистонда экологик тоза ва қайта тикланадиган қуёш энергиясидан фойдаланишни кенг тадбиқ қилган ҳолда Ўзбекистоннинг гелио ресурслардан самарали ва унумли фойдаланиб, босқичма-босқич муқобил электр станцияларини кўпайтириш усуллари таклиф қилинган.*

**Калит сўзлар:** муқобил энергия манбалари, қуёш энергияси, шамол энергияси, тўлқин энергияси, қуёш радиацияси, қуёш фотоэлектрик қурилмаси, қуёш электр станцияси.

## Использование экологически чистой и возобновляемой солнечной энергии в Узбекистане

Саидов Абдурашид Худойберди угли, студент

Ташкентский государственный технический университет имени Ислама Каримова (Узбекистан)

*В статье рассматривается использование экологически чистой и возобновляемой солнечной энергии в Узбекистане. Предложено расширить использование солнечных экосистем в Узбекистане, эффективно и рационально применять гелиевые ресурсы, с широким использованием экологически чистой и возобновляемой солнечной энергии.*

**Ключевые слова:** альтернативные источники энергии, солнечная энергия, ветровая энергия, энергия волн, солнечная радиация, солнечная фотоэлектрическая установка, солнечная электростанция.

Хозирги вақтга келиб дунёда анъанавий энергия турига қараганда ноанъанавий энергия турига бўлган қизиқиш ошиб бормоқда. Ушбу ноанъанавий энергия турлари муқобил энергия манбалари деб ҳам юритилади. Муқобил энергия манбаларига қуёш, шамол, тўлқин энергияси, биомасса ва бошқаларни мисол қилишимиз мумкин. Ўзбекистон шароитида шамол ва қуёш энергия манбаларидан кенг фойдаланиш имконияти мавжуд.

Қуёш энергияси қайта тикланувчи энергия ва экологик тоза махсулот ҳисобланади, яъни ишлаш вақтида атроф муҳитга зарарли моддаларни чиқармайди. Ўзбекистон шароитида иситиш учун айниқса, қуёш энергиясидан фойдаланиш мақсадга мувофиқдир, чунки республикамиз гелио ресурсларга жуда ҳам бойдир.

Қуёш энергияси оқимининг қуввати атмосферанинг юқори чегарасида  $1,7 \times 10^{14}$  кВт бўлса, ер юзининг сатҳида —  $1,2 \times 10^{14}$  кВт га тенг. Йил давомида ерга тушаётган қуёш энергиясининг умумий миқдори  $1,05 \times 10^{15}$  кВт/соатга тенгдир, шу жумладан ернинг қуруқлик юзасига  $2 \times 10^{17}$  кВт/соат тўғри келади. Экологик муҳитга зарар етказмасдан туриб, умумий тушаётган қуёш энергиясининг 1,5% гача фойдаланиш мумкин.

Қуёш нурланиш оқимининг ўртача суткалик интенсивлиги тропик ҳудудлари ва чўлларда  $210\text{--}250$  Вт/м<sup>2</sup> [ $18\text{--}21,2$  мЖ/(м<sup>2</sup> сут)], Ўзбекистонда  $186\text{--}214$  Вт/м<sup>2</sup> [ $16,1\text{--}28,47$  мЖ/(м<sup>2</sup> сут)], максимал миқдори эса (ер юзининг сатҳида) —  $1000$  Вт/м<sup>2</sup>, қуёш доимийси  $1530$  Вт/м<sup>2</sup> тенг (атмосферанинг юқори чегарасида қуёш нурларига перпендикуляр сиртда). Марказий Осиё республикаларида йил давомида қуёш нур сочишининг давомийлиги  $2700\text{--}3035$  соатга тенг. Йил да-

вомида  $1$  м<sup>2</sup> горизонтал сиртга Ашхаботда —  $1720$  кВт/соат, Тошкентда —  $1684$  кВт/соат, Нукусда —  $1632$  кВт/соат, Термезда —  $1872$  кВт/соат энергия тушади.

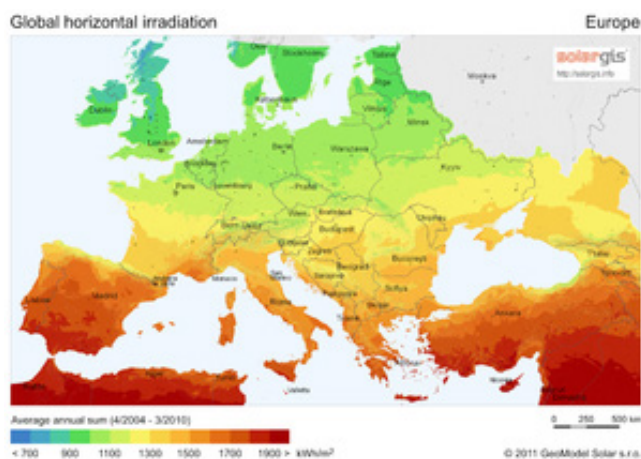

1-расм. Ер юзасига тушувчи қуёш оқими харитаси

Тадқоқотларга кўра қуёш марказидан перпендикуляр равишда  $1$  м<sup>2</sup> ер юзасига тушувчи (ер атмосферасига кириш вақтида) қуёш оқими  $1367$  Вт/м<sup>2</sup> га тенг (қуёш доимий бўлганда). Қуёш нурлари ер атмосферасига киришдаги ютилиш оқибатида, денгиз сатҳи бўйича юқори қуёш оқими

$1020$  Вт/м<sup>2</sup> (экваторда) га тенг. Аммо куннинг турли вақтларида, қуёшнинг нурларини ерга тушиш бурчлари ўзгариши мавжудлиги сабабли кам миқдорда ўзгаради. Қиш кунлари ушбу кўрсаткич 2 маротаба камайиши мумкин. Ҳар бир жараённинг афзаллик ва камчиликлари

бўлгани каби қуёш электр станцияларининг ҳам афзаллик ва камчиликлари мавжуд.

Қуёш электр станцияларининг афзалликлари:

- Истиқболли, қайта тикланувчи манба;
- Экологик тоза ҳамда чиқимсиз;
- Ёқилги манбаси қайта тикланувчанлиги;
- Муқобил энергия манбага бўлган талаб ошиб бо-риши;
- Экологик климатнинг ўзгаришига таъсири энг кам миқдордалиги.

Қуёш электр станцияларининг камчиликлари:

- Энергия олиш учун об-хаво, йил фасллари ва кунинг турли вақтга боғлиқлиги;
- Саноат ишлаб чиқариш соҳасида қўшимча анъана-вий энергия тури зарурияти туғдириши;
- Мунтазам равишда панел юзасини чангдан тозалаб турилиши;
- Қўп майдон эгаллаши.

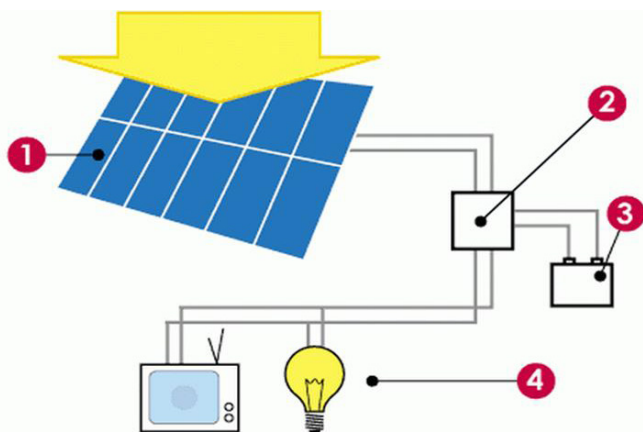

2-расм. Қуёш фотоэлектрик қурилмаси ва истеъмолчилар: 1 — фотоэлектрик модул (қуёш панели); 2 — инверторбилан зарядланишни назорат қилувчи қурилма; 3 — аккумуляторлар батареяси; 4— истеъмолчилар

Дунёда электр энергияга бўлган талаб охириги 5 йил мобайнида тахминан 50% ўсган. 2050 йилга бориб Қуёш электр станциялари йиллик электр энергиянинг 20–25% ни ташкил қилиб атроф муҳитга чиқаётган карбонат ан-гедритни камайтиради. Қуёш нурларидан нафақат электр

энергияни иссиқлик энергиясига ўзгартириш фойдали иш коэффициентини энг юқори ҳисобланади. Америка қўшма штатларининг Энергетика Департаментининг статистик маълумотида кўра 2001 йилда (қуёш электр энергияси) қуёш коллекторлари орқали олинган энергия кВт/соат учун 0.09–0.12 \$ ташкил этган бўлса 2015–2020 йилга ке-либ ушбу қиймат 0.04–0.05 \$ етиши ва иқтисодий самара-дорлиги юқоририлигини кўрсатмоқда.

Ҳозирги кунда дунё бўйича қуёш фотоэлементларини ишлаб чиқарувчи корхоналар мавжуд, булардан:

1. Хитой Yingli — 2300 МВт
2. АҚШ First Solar — 1800 МВт
3. Хитой Trina Solar — 1600 МВт
4. Канада Canadian Solar — 1550 МВт
5. Хитой Suntech — 1500 МВт
6. Япония Sharp — 1050 МВт
7. Хитой Jinko Solar — 900 МВт
8. АҚШ SunPower — 850 МВт
9. REC Group — 750 МВт

10. Корея Hanwha SolarOne — 750 МВт энергия ишлаб чиқарувчи юқори сифатли рақобатбардош қуёш фотоэле-ментлари ишлаб чиқарилмоқда.

Юртимизда ушбу муқобил энергия манбаларини ри-вожлантириш бўйича кўплаб қарорлар тасдиқланганли-гини ва кенг кўламда ишлар олиб борилаётганини кўри-шимиз мумкин. Ҳозирда юртимизда Қуёш станцияларини қуриш бўйича тендерлар элон қилинган. Ушбу «Masder Clean Energy» компанияси Қуёш энергиясининг кВт/со-атини 2.679 центга етказиб беришини зиммасига олган. Қуёш электр станция компаниянинг ўз ҳисобидан молия-лаштирилади ва ушбу станция Навоий вилоятида қури-лиши режалаштирилмоқда. Ҳукуратимиз томонидан яқин вақтда қўшимча 400 МВт Қуёш энергияси учун Давлат-ху-сусий шерикчилик бўйича яна бир тендер ва ундан кейин 500 МВт учун тендир ўтказилишини элон қилинди.

Хулоса қилиб айтадиган бўлсак Қуёш энергетикаси 40 йилдан сўнг тахминан 9 ТераВатт/соат ёки умумий энер-гиянинг 20–25% ни ташкил этади ва бу атроф муҳитга чиқаётган захарли газларининг йилига 6 млрд тонна камай-ишига олиб келади. 2020 йилга келиб Қуёш панелларининг таннархи тушиши ва ушбу ҳолат иқтисодий самарадорли-гини ҳамда босқичма-босқич қуёш электр станцияларига ўтиши мақсадга мувофиқ.

Адабиёт:

1. Альтернативные источники сырья и топлива: сборник научных трудов [по материалам V Международной на-учно-технической конференции «Альтернативные источники сырья и топлива» (АИСТ — 2015), состоявшейся 26–28 мая 2015 г., Минск] / [науч. ред.: В. Е. Агабеков, К. Н. Гусак, Ж. В. Игнатович]. — Вып. 2. — Минск: Бела-русская наука, 2016. — 141, [2] с.: ил., схемы, табл.
2. Абдиев У. Б. «Физика таълимотида ноанъанавий энергия манбалари» илий-услубий қўлланма, Термиз 2013 йил.
3. Абдиев У. Б., Мўминов Р. А. Узлуксиз физика таълимотида ноанъанавий энергия манбалари «Таълим технология-лари» журнали махсус сони 2012 йил.
4. [http:// www.uzbekenergo.uz](http://www.uzbekenergo.uz)
5. <http://www.ise.fraunhofer.de>

6. <http://www.solar-summits.com>
7. <http://www.teplo.ru>

## Марказий банкнинг пул кредит сиёсати ва унинг макроиқтисодий барқарорликни таъминлашдаги роли

Тохиров Муроджон Миркамолевич,

Собиров Собитхон Саидбурхон ўғли

Ўзбекистон Республикаси «Банк-молия Академияси» магистрантлари (Тошкент)

*Ушбу мақолада Ўзбекистон Республикасининг Марказий банк пул-кредит фаолияти ёритиб берилган ҳамда пул-кредит сиёсатининг макроиқтисодиётда барқарорлигини таъминлай олишидаги асосий мақсади кўриб чиқилган*  
**Калит сўзлар:** Марказий банк, пул-кредит, сиёсат, макроиқтисодёт, инфляция

## Денежно-кредитная политика Центрального банка и ее роль в обеспечении макроэкономической стабильности

Тохиров Муроджон Миркамолевич, студент магистратуры;

Собиров Собитхон Саидбурхон угли, студент магистратуры

Банковско-финансовая академия Республики Узбекистан (г. Ташкент)

*В статье рассматривается денежно-кредитная деятельность Центрального банка Республики Узбекистан и рассматривается основная цель денежно-кредитной политики в обеспечении стабильности макроэкономики*

**Ключевые слова:** Центральный банк, денежно-кредитная политика, макроэкономика, инфляция.

2017 йилда бошланган иқтисодиётни либераллаштириш ва бозор механизмлари ролини оширишга қаратилган иқтисодий ислохотларнинг янги босқичи ўрта муддатли истиқболда банк тизими ва пул-кредит сиёсатини ривожлантиришнинг устувор йўналишларини белгилаб берди [1].

Ушбу йўналишдаги муҳим қарорлардан бири миллий валюта алмашув курсининг бозор механизмлари асосида шаклланиш тамойилларини жорий этиш орқали ички валюта бозорини босқичма-босқич либераллаштирилиши билан боғлиқ амалий қадамлар бўлди.

Валюта курси шаклланишида тамомила янги ёндашувдан фойдаланилиши, ўз навбатида, Марказий банкнинг асосий эътиборини ички бозордаги нархлар барқарорлигига қаратиш асносида пул-кредит сиёсатини такомиллаштириш имкониятини беради.

Айни вақтда валюта бозорини либераллаштириш борасидаги ислохотларнинг муваффақиятли амалга оширилиши кўп жиҳатдан пул-кредит сиёсатини такомиллаштириш, тижорат банклари фаолиятини мустаҳкамлаш ҳамда банк тизимини ривожлантириш чоралари самарадорлиги билан чамбарчас боғлиқ.

Бу борадаги кейинги муҳим қадамлардан бири Ўзбекистон Республикаси Президентининг 2018 йил 9 январдаги «Ўзбекистон Республикаси Марказий банки фаолиятини тубдан такомиллаштириш тўғрисида»ги Фармонининг қабул қилиниши бўлди. Мазкур фармонда

нархлар барқарорлигини таъминлаш вазифаси Марказий банкнинг бош мақсади этиб белгиланиб, Марказий банкнинг мустақиллиги ва институционал ривожланишини таъминлаш бўйича тегишли чоралар назарда тутилган [2].

Қайд этиш лозимки, иқтисодий сиёсатни амалга ошириш ёндашувларининг қайта кўриб чиқилиши даврида шаклланаётган янги воқеликларда пул-кредит соҳасидаги ўзгаришларнинг аҳоли ва тадбиркорлик субъектлари томонидан тўғри қабул қилиниши ва қўллаб-қувватланиши муҳим аҳамият касб этади.

Ўзбекистон Республикаси Марказий банкнинг ўрта муддатли истиқболда пул-кредит сиёсатини ривожлантириш ва амалга ошириш Концепцияси коммуникациялар каналининг жамоатчилик фикрини шакллантириш ҳамда инфляцион таргетлаш режимини амалиётга жорий этишдаги етакчи роли инobatта олинган ҳолда ишлаб чиқилган.

Мамлакатда ички нархлар барқарорлиги таъминланиши макроиқтисодий ва ижтимоий барқарорликнинг кафолати бўлиб, иқтисодий ислохотларни жадаллаштириш ва ривожлантириш дастурларини муваффақиятли амалга оширишда зарурий шароит ҳисобланади. Бунда инфляциянинг паст ва барқарор кўрсаткичлари мувозанатли иқтисодий ўсишни таъминлаш, ишлаб чиқариш рақобатбардошлиги ва аҳолини яшаш даражасини оширишнинг муҳим омили саналади. Шу нуқтаи назардан, нархлар ўсиш суръатларининг пасайиши ва барқарорла-

шиши давлат иқтисодий сиёсатининг асосий мақсадларидан бири бўлиши керак.

Ривожланган ва ривожланаётган давлатларнинг марказий банклари тажрибалари ҳамда халқаро молия институтлари изланишлари натижалари пул-кредит сиёсатини амалга оширишда нархлар барқарорлигини таъминлаш мақсадининг шакл-шубҳасиз устуворлигини кўрсатмоқда. Шу билан бирга, пул-кредит сиёсатини амалга ошириш тартиби ва кетма-кетлиги турли мамлакатларда иқтисодиётнинг хусусиятлари ҳамда таркибий тузилишига қараб фарқланади.

Айни пайтда Марказий банк пул-кредит сиёсатининг асосий мақсадини икки хил тушунилишини олдини олиш ва унинг фаолияти асосий йўналишини аниқ белгилаб олиш мақсадида қонунчиликка тегишли ўзгартиришлар киритилиши кўзда тутилган.

Таъкидлаш лозимки, нархлар барқарорлиги дейилганда ноль даражадаги ёки салбий инфляция кўрсаткичлари назарда тутилмайди. Нархлар барқарорлиги дейилганда нархларнинг турғун ҳолатда туриши эмас, балки уларнинг паст даражада ўсиши тушунилади. Бир қарашда нархларнинг турғун туриши мақбул кўринса-да, нархларнинг паст ва барқарор ўзгариши иқтисодиётнинг самарали фаолияти учун энг қулай шароит ҳисобланади.

Шу билан бирга, сўнгги йилларда молия бозорларининг ривожланиши ва янги молиявий инструментларнинг амалиётга жорий этилиши ҳисобига пулга нисбатан талабнинг нобарқарор даражада бўлиши мазкур усул самарадорлигининг пасайишига олиб келди.

Натижада марказий банклар пул массасидаги ўзгаришларга самаралари таъсир кўрсатиш ва инфляциянинг мақсадли кўрсаткичларини таъминлаш имконияти чекланиши кузатилди.

1994 йилдан бошлаб Ўзбекистонда амалга оширилган пул-кредит сиёсати ҳам пул массасининг кескин ўсиб кетишини олдини олиш орқали миллий валюта барқарорлигини таъминлаш мақсадларига қаратилди. Бунда резерв пуллар ва пул массасининг ўзгариши операциялар ҳамда оралиқ мўлжаллар сифатида қўлланилди.

Бир вақтнинг ўзида икки мақсадга йўналтирилган алмашув курси сиёсати ташқи шоклар вужудга келган шароитларда самарасиз эканлигини кўрсатди. Бунда бир томондан олтин-валюта заҳираларини ошириш вазифаси қўйилган бўлса, иккинчи томондан сўмнинг алмашув курсини маълум бир даражада ушлаб туриш мақсади кўзланган. Ўз навбатида, мазкур алмашув курси тўлов баланси ҳолати ва ташқи иқтисодий шароитларни ўзида акс эттирмаган.

Бундай сиёсат, ўз навбатида, ички валюта бозорида муаммоларни юзага келтириб, самарали пул-кредит сиёсатини юритиш имкониятларини пасайтирди. Бундан ташқари, пул-кредит инструментларидан фойдаланишнинг пассив режими монетар таргетлашни самарали қўллашда қўшимча қийинчиликлар туғдирди.

Бунда, Марказий банкнинг валюта сиёсати ва интервенция стратегиясининг аниқ белгилаб олиниши, шаффофликнинг таъминланиши ҳамда қабул қилинаётган қарорларни валюта бозори иштирокчилари томонидан тўлиқ тушунилиши муҳим аҳамият касб этади.

Шу муносабат билан, ички валюта бозорини эркинлаштиришда миллий валюта айирбошлаш курсининг шаклланишида бозор шароитларини таъминлашга қаратилган чора-тадбирларнинг давом эттирилиши Марказий банкнинг мазкур йўналишдаги устувор вазифаси бўлиб қолади.

Халқаро амалиётда валюта бозорида алмашув курсининг эркин ўрнатилишида марказий банкнинг минимал иштироки талаб этилади. Бунда фақатгина инқирозли вазиятлар юзага келгандагина валюта курсининг кескин тебранишларини олдини олиш ва валюта бозорини барқарорлаштириш мақсадида Марказий банк интервенцияни амалга оширади.

Бироқ Ўзбекистон шароитида Марказий банкнинг валюта бозорида мунтазам иштирок этиш зарурияти Марказий банк томонидан маҳаллий ишлаб чиқарувчи корхоналардан монетар олтин ва бошқа қимматбаҳо металлларни бевосита сотиб олиниши билан изоҳланади.

Қимматбаҳо металлларнинг бевосита Марказий банк томонидан сотиб олиниши миллий валютадаги маблағларнинг тўғридан-тўғри иқтисодиётга тушишига ва инфляцион хатарлар ошишига олиб келади. Айни вақтда қимматбаҳо металлларни сотишдан тушадиган валюта маблағлари эса ички валюта бозорига тушмайди.

Марказий банк томонидан қимматбаҳо металлларнинг тўғридан-тўғри харид қилишининг салбий таъсирини олдини олиш ва валюта бозори мувозанатлигини таъминлаш мақсадида Марказий банк валюта бозорида тегишли миқдорларда хорижий валютанинг мунтазам сотувини амалга ошириб боради.

Халқаро амалиётда ишлаб чиқарувчилардан қимматбаҳо металлларни харид қилиш ва валюта тушумларини ички валюта бозорида сотиш борасидаги тўлақонли ва самарали воситачилик функциясини Марказий банк томонидан бажарилиши тўғридан-тўғри интервенция ҳисобланмайди [3].

Бунда Марказий банк томонидан хорижий валютанинг сотилиши фақатгина воситачилик хусусиятига эга бўлиб, Марказий банкнинг валюта бозоридаги фаол иштироки алмашув курсини бошқариш мақсадини кўзламайди ҳамда классик маънодаги интервенция деб ҳисобланмайди.

Бугунги кунда аҳолининг инфляцион қутилмалари кўп жиҳатдан валюта бозоридаги алмашув курсининг динамикаси билан боғлиқлигини инобатга олган ҳолда, қисқа муддатли даврда миллий валюта курсининг барқарорлигини таъминлаш пул-кредит сиёсатининг муҳим вазифаларидан бири ҳисобланади.



Адабиёт:

1. Ўзбекистон Республикаси Президентининг «Пул-кредит сиёсатини янада ривожлантириш чора-тадбирлари тўғрисида»ги Қарори
2. Ўзбекистон Республикаси Марказий банкининг «Пул-кредит сиёсатини амалга ошириш Концепцияси»
3. Гогохия Д. Ш. Диссертация иши мавзуси «Денежное богатство как движущая сила рыночной экономики» Москва — 2003.

## Капитал-қурилишда коррупцияни олдини олиш бўйича илғор хорижий амалиёт

Хўжаев Миршод Фатулло ўғли, магистрант;

Жўраев Нодиржон Комилович, магистрант

Ўзбекистон Республикаси Бош прокуратураси Академияси (Тошкент ш.)

*Мақолада капитал-қурилиш соҳасида мавжуд бўлган коррупциявий хавф-хатарлар ўрганилиб, уларни бартараф этиш бўйича илғор халқаро тажрибалар таҳлил қилинган.*

*Калит сўзлар:* коррупция, капитал-қурилиш, тендер ва танловлар, одоб-ахлоқ қоидалари, комплаэнс-назорат.

## Передовые зарубежные практики по предотвращению коррупции в сфере капитального строительства

Хужаев Миршод Фатулло угли, студент магистратуры;

Жураев Нодиржон Комилович, студент магистратуры

Академия Генеральной прокуратуры Республики Узбекистан (г. Ташкент)

*В статье рассматриваются коррупционные риски в сфере капитального строительства и вопросы их устранения, а также передовые методы зарубежных стран в данной сфере.*

*Ключевые слова:* коррупция, тендеры и отборы, нормы поведения, комплаэнс-контроль.

Капитал-қурилиш соҳаси коррупциядан энг кўп азият чекадиган соҳалардан бири ҳисобланади. Иқтисодий-нинг барча секторлари учун локомотив вазифасини ўтайдиган мазкур соҳа дунё бўйлаб ривожланиб бораётган бўлиб, прогнозларга асосан, дунё бўйлаб капитал-қурилиш соҳасига ажратиладиган маблағлар ҳажми 2025 йилга келиб, 70 фоизга ўсади ҳамда 14 триллион АҚШ долларига етади [1].

Хусусан, Ўзбекистон Республикасида ҳам ушбу соҳага ажратилган бюджет маблағлари йилдан йилга кўпайиб, 2019 йилда 69 триллион сўмни ташкил қилган.

Капитал-қурилиш соҳаси иқтисодий ва ижтимоий ҳаётнинг бошқа секторлари орасида энг коррупциялашган соҳа эканлигини дунёнинг етакчи халқаро ташкилотлари ҳамда экспертлари таъкидлаб келишади. Улар орасида БМТ барқарор ривожланиш дастури, Европа комиссияси, Жаҳон банки, «Transparency international», «GIACC» каби ташкилотлар бўлиб, таҳлилларда турлича рақамлар мавжуд бўлсада, айнан бир хил хулосага келинган.

2020 йилнинг апрель-май ойларида Бухоро ва Сирдарё вилоятларида бўлган воқеалар ҳам бажарилётган ишлар-

нинг сифатини очиқ кўрсатиб берди. Бу борада 2020 йилнинг 5 май куни ўтказилган йиғилишда муҳтарам президентимиз Ш. М. Мирзиёев ҳам ўз баҳоларини бериб ўтганлар:

«...Бухоронинг Қоракўл туманида 2020 йилда қуриб битказилган боғчаларнинг ярми қолган. Бу нима деган гап?! Мана, бизнинг қурилиш соҳасидаги сифатимиз.

Ўзим бир эмас, бир неча марта юқоридан кўрдим. Қаерда сифат бўлган бўлса, натижаси кўришиб турибди. Қаерда сифат бўлмаган бўлса, коррупция, ўғрилик, тендерларни «ура-ура» қилган ташкилотлар... бош вазир ўринбосарлари, «бажарамиз», «естъ» қиламиз, деган одамлар энди ишлолмайди. Бу ишнинг якуни бошқача бўлади. Жуда катта таҳлил қиламан, мажбурман таҳлил қилишга. Кўп одамлар билан хайрлашишга мажбур бўламан...»

Капитал-қурилиш соҳасини хорижий мамлакатлар солида ўрганганимизда, Ғарбий Европа мамлакатлари ва АҚШда соҳанинг асосий субъектларини нодавлат сектор вакиллари ташкил қилади ва ҳуқуқий муносабатларнинг иккала томони ҳам айнан нодавлат сектор вакиллари бўлиб келшини кузатишимиз мумкин. Ўз ўрнида соҳада содир этилган жиноятчилик субъектлари ва жабрланувчилари

ҳам бўлиб келади. Коррупцияга қарши кураш бўйича хорижий экспертларнинг дастурлари ҳам асосан хусусий сектордаги коррупцияни олдини олишга қаратилган чора-тадбирларни ўз ичига олади.

Ўзбекистон Республикасида, МДХ давлатларида бўлгани каби капитал-қурилиш тизимининг асосий субъекти ҳам, соҳада коррупциявий хавф-хатарларнинг асосий жабрланувчиси ҳам давлат ҳисобланади. Бу эса соҳада анти-коррупцион дастурларни ишлаб чиқишда бирмунча бошқача ёндашувни талаб этади.

Капитал-қурилиш соҳасида коррупцияни олдини олиш, коррупциявий хавф-хатарларни бартараф қилиш юзасидан муайян бир расмий халқаро ҳужжат мавжуд эмас. Шунга қарамадан, БМТ, Жаҳон банки, «Transparency international» ва бир қатор бошқа халқаро нотижорат ташкилотлари томонидан соҳада коррупцияни камайтиришга қаратилган таҳлилий ҳужжатлар тузиб чиқилган.

Жумладан, БМТнинг 2030 йилга қадар барқарор ривожлантириш дастури (UNDP) ўзи ичига 17 та мақсадни киритган бўлиб, улардан 16-мақсад тинч, адолатли ва таъминланган жамият қуришни ўз ичига олади. Бунда

2030 йилга қадар барқарор ривожлантириш дастурини рўёбга чиқариш учун бугунги кунда ҳар йили бир неча триллион долларлаб маблағларни «ўғирлаётган» жаҳон капитал-қурилиш тизимидаги коррупция, бартараф этилиши лозим бўлган энг муҳим муаммолар сирасига киритилган [2].

Жаҳон банки эса, капитал-қурилиш соҳасининг энг биринчи босқичи ҳисобланган ер ажратиш ва ер майдонларидан фойдаланиш юзасидан тўғри давлат бошқарувини баҳолаш тизимини (Land governance assesment framework 2013) ишлаб чиққпн. 2013 йилдан буён иш олиб бораётган мазкур платформа доирасида давлатларнинг ер ажратиш, ерга бўлган мулк ҳуқуқини расмийлаштириш, қишлоқ хўжалиги, ўрмон хўжалиги ва аҳоли пунктлари ерларидан унумли фойдаланиш тизимини 9 та йўналишда баҳолайди. Бугунги кунга қадар ушбу дастур доирасида жаҳоннинг 40 дан ортиқ мамлакатларида ер ажратиш тизимининг ҳуқуқий ва институционал асослари, ер ажратишда ражалаштириш, бошқарув ва солиқ тизими, давлат эгалигидаги ерлардан фойдаланиш самарадорлиги ҳамда ерга бўлган мулк ҳуқуқини расмийлаштиришга доир фаолият баҳоланган [3].

Соҳада коррупцияни бартараф этиш ҳамда шаффоликни тарғиб қилишга қаратилган тадбирларни муваффақиятли олиб бораётган халқаро ташкилотлардан бири сифатида «CoST» халқаро шаффоф қурилиш дастурини олишимиз мумкин. Мазкур дастур 2012 йилдан бери фаолият олиб келаётган бўлиб, бугунги кунда 15 та мамлакат билан ҳамкорликда тадбирлар ташкил этиб келмоқда. Тадбирлар давомида қуйидагилар соҳада коррупцияни бартараф этиш учун тавсия қилинган:

- буюртмачи томонидан давлат харидларини амалга ошириш юзасидан олиб борилган барча маълумотларни ошкор қилиш;

- ҳар бир объект учун бўлиб ўтган тендер (танлов) жараёнида давлат органи мутасадди ходимлари, хусусий сектор ва жамоатчилик вакиллари қатнашишлари ҳамда тендер (танлов) жараёни ва натижалари барча учун очиқ бўлиши;
- жамоатчилик мониторинг гуруҳларини ташкил этиш орқали жамоатчиликнинг ижтимоий фаолигини олириш [4].

Ташкилотга аъзо давлатларда ташкилот доим йирик қурилиш объектларида ўзининг қўшимча анти-коррупцион экспертизасини таклиф қилади. Бундай амалий тадбирлар айрим давлатлар учун бюджет маблағларини сақлаб қолишга сабаб бўлган.

Жумладан, ташкилот экспертлари томонидан Гватемалада давлат органи мансабдор шахслари томонидан аслида барқарор турган кўприкни таъмирталаб ҳолатда деб кўрсатиб, унда 5 млн. АҚШ доллари миқдоридagi қурилиш таъмирлаш ишларини фавқулотда тез процедуралардан фойдаланиб, танловсиз таниш бўлган пудратчига топширилгани аниқланган. Натижада шартнома бекор қилиниб, бюджет маблағлари сақлаб қолинган [5].

Соҳада шаффоликни тарғиб қилувчи халқаро дастурлардан яна бири сифатида 2012 йилда Жаҳон банкидан алоҳида дастур сифатида ажралиб чиққан «Open contracting partnership» дастурини олишимиз мумкин. Мазкур ташкилот давлат органлари, ташкилот, идора ва муассасалар ҳамда давлат эгалигидаги корхоналар томонидан ўтказилган ҳар қандай давлат харидларини очиқ интернет тармоғига очиқ равишда эълон қилиб боришни тарғиб қилади. Бугунги кунга қадар, ушбу ташкилот дастурини 30 дан ортиқ давлатлар имплементация қилган бўлиб, мазкур давлатлар томонидан ушбу ташаббус юқори даражада баҳоланган.

«Open contracting partnership» дастурининг асосий қоидаларидан бири бўлиб, капитал-қурилиш соҳасида давлат харидларини амалга оширишда, ер танлаш, лойиҳа ишларини олиб бориш, экспертизадан ўтказиш, тендер (танлов) савдоларини ўтказиш, пудратчи билан шартнома тузиш, қурилиш ишларини олиб бориш ҳамда объектни қабул қилиш жараёнида расмийлаштириладиган барча ҳужжатларни онлайн платформада битта ҳужжатлар пакетига йиғиш ҳамда жамоатчиликка эълон қилиш ғояси саналади [6].

Шунингдек, дастур томонидан эълон қилиниши лозим бўлган ҳужжатлар рўйхати, ушбу ҳужжатларнинг барча давлатлар учун ягона намуналари ҳамда мазкур ҳужжатларда кўрсатилиши лозим бўлган маълумотлар рўйхати ҳам ишлаб чиқилган.

Капитал-қурилиш тизимида коррупцияни бартараф этиш билан глобал даражада шуғулланувчи махсус халқаро ташкилотлар сони у қадар кўп эмас ва уларнинг аксарияти XX асрнинг бошларидагина фаолиятини бошлаган. Улар орасида энг биринчиларидан бири сифатида 2008 йилда Британиялик икки адвокат томонидан ташкил этилган Қурилишда коррупцияга қарши кураш глобал марказини

(«Global infrastructure anti-corruption centre») олишимиз мумкин. Мазкур ташкилот томонидан капитал-қурилиш соҳасида қуйидаги зарурий стандартлар эълон қилинган:

- лойиҳани амалга оширишнинг барча босқичларида мустақил баҳоловчи бўлиши зарур, унинг вазибалари қаторига объект устидан коррупциявий назорат ўрнатиш ва коррупциявий ҳолатлар юзасидан дарҳол хабар беришни киритиш;
- шаффофлик, ҳукумат томонидан тендер (танлов) объекти тўғрисидаги маълумотларни тўлиқ ва доимий равишда веб-сайтга жойлаштириш ҳамда веб-сайтда ахборотларни қидириш тизимини осонлаштириш;
- капитал-қурилиш соҳасида назоратни олиб боровчи барча давлат ва нодавлат ташкилотлари ўз ходимларини коррупцияга қарши кураш бўйича маълум муддатда қайта тайёрлашлари ҳамда доимий тарғибот-ташвиқот ишларини олиб боришлари керак;
- давлат назоратини олиб боровчи субъектлар ўзларида раҳбар ҳамда ишчи ходимларнинг одоб-ахлоқ қоидаларига риоя этишларини назорат қилувчи комплаэнс-офицер жорий қилишлари;
- буюртма объекти устида баджарилган ишлар устидан сифатли аудит текшируви тизимини ўрнатиш;
- давлат органи ходимлари, хусусий сектор вакиллари ёки бошқа ҳар қандай шахслар томонидан коррупциявий хавф-хатарлар тўғрисида хавфсиз ва самарали хабардор қилиш тизимини жорий этиш;
- коррупцияга қарши кураш тўғрисидаги қонун-қоидаларни бузганлик учун самарали жавобгарлик тизимини (тендердан чиқариб юбориш, шартномани бекор қилиш, жарима ва бошқалар) жорий этиш [7].

Юқорида қайд этилган стандартлар капитал-қурилиш соҳасининг ҳам давлат ҳам нодавлат сектордаги субъектларига қаратилган умумий стандартлар бўлиб, уларнинг кўпчилиги у ёки бу шаклда Ўзбекистон Республикаси қонунчилигидан ўрин олган. Шу ўринда юқоридагилардан «комплаэнс назорат» тизимини жорий қилиш бўйича ўрнатилган стандарт ҳам миллий қонунчилигимиздан ўрин олиши коррупциявий хавф-хатарларни камайитириш учун хизмат қилган бўлар эди.

Шу боис, бугунги кунда коррупциявий хавф-хатарлар мавжуд бўлган «Ягона буюртмачи хизмати» ҳамда «Қишлоқ қурилиш инвест» инжиниринг компанияларида ҳам ушбу тизимни жорий этишни таклиф қиламиз.

Хорижий экспертлар томонидан соҳада коррупцияни олдини олиш юзасидан берилган тавсияларда одоб-ахлоқ қоидаларига тааллуқли тавсиларни кўп учратишимиз мумкин.

Жумладан, дунёнинг коррупцияга қарши кураш бўйича етакчи ташкилотларидан бири бўлган «Transparency international» ташкилоти томонидан қурилиш соҳасида давлат харидларини олиб борадиган ҳар қандай орган ёки

ташкилотлар қуйидагиларни ўзларида жорий этишлари лозимлигини кўрсатиб ўтишган:

- коррупцияга қарши курашиш бўйича қатъий қоидаларни ўз ичига олган «одоб-ахлоқ қоидалари»ни тузиб чиқиш ва унинг ичига манфаатлар тўқнашуви, коррупция тўғрисида хабардор қилиш ҳамда хабар берган шахсларнинг («whistleblowers») ҳимоясини таъминлашнинг механизмларини яратиш;
- буюртмачи ташкилотлар томонидан фақатгина юқорида кўрсатилган «одоб-ахлоқ қоидалари»ни жорий этган ҳолдагина тендер (танлов) ўтказиш ҳуқуқини бериш;
- муқаддам коррупцион хатти-ҳаракатлари туфайли зарар етказган компанияларнинг қора-рўйхатини шакллантириш. Уларни маълум бир вақт давомида тедер (танлов) савдоларидан четлаштириш;
- тендер (танлов) савдоларида ҳар бир талабгор ҳамда жамоатчилик вакилларига тендер жараёнининг барча босқичлари, шу жумладан тузилган шартнома шартлари билан тўлиқ танишиб чиқишлари учун очиқ маълумот сифатида жойлаштириш;
- ички ва ташқи назорат ҳамда аудит хизматини олиб боровчи субъектларнинг буюртмачидан мустақил бўлиши ҳамда уларнинг ҳисоботлари жамоатчилик учун очиқ эълон қилиниши;
- тендер ҳамда объект қурилиши жараёнида мустақил нодавлат ташкилотлари ҳамда жамоатчилик вакилларининг қатнашишини улар ҳамда томонидан мониторинг ўтказилишини рағбатлантириш [8].

Юқорида санаб ўтилганлар «Transparency international» халқаро ташкилотининг капитал-қурилиш соҳасида коррупцияни олдини олиш борасида бажарилиши лозим бўлган минимум талаблар бўлиб, санаб ўтилганларнинг айримлари у ёки бу кўринишда қонунчилигимизда мавжуд бўлсада, аксарият фундаментал талаблар бўйича юртимизда бирор бир амалиёт мавжуд эмас.

Жумладан, капитал-қурилишда давлат назоратини олиб боровчи орган ҳамда корхоналарда ходимларнинг одоб-ахлоқ қоидалари ишлаб чиқилмаган бўлиб, бу борада идораларда коррупция ҳолатларига йўл қўймаслик тўғрисида ходимларга йиғилиш ўтказиб, уқтириш ва йиғилиш баёни тузган ҳолда расмийлаштириш каби самарасиз ҳамда кўзбўямачиликка асосланган амалиёт сақланиб қолган.

Қолаверса, капитал-қурилиш соҳасида жамоатчилик назорати ҳамда шаффофлик институтларини қўллаш ўрнига тендер (танлов) савдоларини ўтказишда талабгорларнинг таклифларини ўрганиш ва баҳолаш, шунингдек тендер ғолибини аниқлаш ёпиқ йиғилишларда ўтказилиши ҳамда таклифларни ўрганиш ва баҳолашга оид ахборот ошкор қилинмаслиги талаблари Вазирлар Маҳкамаси қарорига асосан буюртмачиларга «намуна» қилиб берилганлигини қандай тушуниш мумкин [9].

Хулоса қилиб айтганда, «Transparency international» халқаро ташкилотининг халқаро инвесторлар орасидаги

нуфузини ҳамда ундаги коррупцияни қабул қилиш индексида Ўзбекистон Республикаси 180 та давлат орасида 153 ўринни эгаллаганлигини инобатга олиб, соҳадаги «Ягона буюртмачи хизмати» инжиниринг компанияси ҳамда буюртмачи хизматини функциясини бажарувчи барча компа-

нияларда юқорида назарда тутилган одоб-ахлоқ қоидаларини тузиб чиқиш мажбуриятини юклаш, тендер (танлов) савдоларида жамоатчиликнинг иштирок этиш ҳуқуқини таъминлаш ҳамда тендер савдолари натижаларини жамоатчилик учун очиқ эълон қилиш мақсадга мувофиқ бўлар эди.

Адабиёт:

1. Э. Робертсон, Л. Этрон, Д. Мозес. «Biggest Risk of corruption in the construction industry — the Globe picture». 2014 йил. URL: <https://www.klconstructionlawblog.com/2014/09/biggest-risk-of-corruption-in-the-construction-industry-the-global-picture/>
2. БМТ барқарор ривожлантириш дастурининг расмий сайти. «Fighting corruption in infrastructure — a must for achieving the 2030 agenda». 2015. URL: <https://www.undp.org/content/undp/en/home/blog/2015/12/9/Fighting-corruption-in-infrastructure-a-must-for-achieving-the-2030-agenda.html>
3. Жаҳон банкининг расмий сайти. «Land governance assessment framework». 2020. URL: <https://www.worldbank.org/en/programs/land-governance-assessment-framework#2>
4. «CoST» қурилиш шаффофлиги дастурининг расмий сайти. «Our principles». 2020. URL: <http://infrastructuretransparency.org/about-us/our-mission-and-vision/our-principles/>
5. «CoST» қурилиш шаффофлиги дастурининг расмий сайти. «CoST successful stories around the world». 2015. URL: <http://infrastructuretransparency.org/costimpact/>
6. «Open contracting partnership» дастурининг расмий сайти. «The Open Contracting Data Standard model». 2020. URL: <https://www.open-contracting.org/data-standard/>
7. «Curbingcorruption» ташкилотининг расмий сайти. «Transnational construction initiatives». 2020. URL: <https://curbingcorruption.com/sector/construction/>
8. «Transparency international» расмий сайти. «A world built on bribes? Corruption in construction bankrupts countries and costs lives, says TI report». 2019. URL: [https://www.transparency.org/news/pressrelease/a\\_world\\_built\\_on\\_bribes\\_corruption\\_in\\_construction\\_bankrupts\\_countries\\_and](https://www.transparency.org/news/pressrelease/a_world_built_on_bribes_corruption_in_construction_bankrupts_countries_and)
9. Вазирлар Маҳкамасининг 18.02.2020 йилдаги 91-сонли қарорига 1 ва 2 иловалар. Намунавий шартноманинг 14.6 банди.



Молодой ученый  
Международный научный журнал  
№ 20 (310) / 2020

Выпускающий редактор Г. А. Кайнова  
Ответственные редакторы Е. И. Осянина, О. А. Шульга  
Художник Е. А. Шишков  
Подготовка оригинал-макета П. Я. Бурьянов, М. В. Голубцов, О. В. Майер

За достоверность сведений, изложенных в статьях, ответственность несут авторы.  
Мнение редакции может не совпадать с мнением авторов материалов.  
При перепечатке ссылка на журнал обязательна.  
Материалы публикуются в авторской редакции.

Журнал размещается и индексируется на портале eLIBRARY.RU, на момент выхода номера в свет журнал не входит в РИНЦ.

Свидетельство о регистрации СМИ ПИ № ФС77–38059 от 11 ноября 2009 г.,  
выдано Федеральной службой по надзору в сфере связи, информационных технологий и массовых коммуникаций (Роскомнадзор).  
ISSN-L 2072-0297  
ISSN 2077-8295 (Online)

Учредитель и издатель: ООО «Издательство Молодой ученый»  
Номер подписан в печать 27.05.2020. Дата выхода в свет: 03.06.2020.  
Формат 60 × 90/8. Тираж 500 экз. Цена свободная.

Почтовый адрес редакции: 420126, г. Казань, ул. Амирхана, 10а, а/я 231.  
Фактический адрес редакции: 420029, г. Казань, ул. Академика Кирпичникова, д. 25.  
E-mail: [info@moluch.ru](mailto:info@moluch.ru); <https://moluch.ru/>  
Отпечатано в типографии издательства «Молодой ученый», г. Казань, ул. Академика Кирпичникова, д. 25.