

ISSN 2072-0297

# МОЛОДОЙ УЧЁНЫЙ

МЕЖДУНАРОДНЫЙ НАУЧНЫЙ ЖУРНАЛ



16+

18 2021  
ЧАСТЬ VII

# Молодой ученый

## Международный научный журнал

### № 18 (360) / 2021

Издается с декабря 2008 г.

Выходит еженедельно

*Главный редактор:* Ахметов Ильдар Геннадьевич, кандидат технических наук

*Редакционная коллегия:*

Абдрасилов Турганбай Курманбаевич, доктор философии (PhD) по философским наукам (Казахстан)  
Жураев Хусниддин Олтинбоевич, доктор педагогических наук (Узбекистан)  
Иванова Юлия Валентиновна, доктор философских наук  
Каленский Александр Васильевич, доктор физико-математических наук  
Куташов Вячеслав Анатольевич, доктор медицинских наук  
Лактионов Константин Станиславович, доктор биологических наук  
Сараева Надежда Михайловна, доктор психологических наук  
Авдеюк Оксана Алексеевна, кандидат технических наук  
Айдаров Оразхан Турсункожаевич, кандидат географических наук (Казахстан)  
Алиева Тарана Ибрагим кызы, кандидат химических наук (Азербайджан)  
Ахметова Валерия Валерьевна, кандидат медицинских наук  
Бердиев Эргаш Абдуллаевич, кандидат медицинских наук (Узбекистан)  
Брезгин Вячеслав Сергеевич, кандидат экономических наук  
Данилов Олег Евгеньевич, кандидат педагогических наук  
Дёмин Александр Викторович, кандидат биологических наук  
Дядюн Кристина Владимировна, кандидат юридических наук  
Желнова Кристина Владимировна, кандидат экономических наук  
Жуйкова Тамара Павловна, кандидат педагогических наук  
Игнатова Мария Александровна, кандидат искусствоведения  
Искаков Руслан Маратбекович, кандидат технических наук (Казахстан)  
Кайгородов Иван Борисович, кандидат физико-математических наук (Бразилия)  
Калдыбай Кайнар Калдыбайулы, доктор философии (PhD) по философским наукам (Казахстан)  
Кенесов Асхат Алмасович, кандидат политических наук  
Коварда Владимир Васильевич, кандидат физико-математических наук  
Комогорцев Максим Геннадьевич, кандидат технических наук  
Котляров Алексей Васильевич, кандидат геолого-минералогических наук  
Кошербаева Айгерим Нуралиевна, доктор педагогических наук, профессор (Казахстан)  
Кузьмина Виолетта Михайловна, кандидат исторических наук, кандидат психологических наук  
Курпаяниди Константин Иванович, доктор философии (PhD) по экономическим наукам (Узбекистан)  
Кучерявенко Светлана Алексеевна, кандидат экономических наук  
Лескова Екатерина Викторовна, кандидат физико-математических наук  
Макеева Ирина Александровна, кандидат педагогических наук  
Матвиенко Евгений Владимирович, кандидат биологических наук  
Матроскина Татьяна Викторовна, кандидат экономических наук  
Матусевич Марина Степановна, кандидат педагогических наук  
Мусаева Ума Алиевна, кандидат технических наук  
Насимов Мурат Орленбаевич, кандидат политических наук (Казахстан)  
Паридинова Ботагоз Жаппаровна, магистр философии (Казахстан)  
Прончев Геннадий Борисович, кандидат физико-математических наук  
Семахин Андрей Михайлович, кандидат технических наук  
Сенцов Аркадий Эдуардович, кандидат политических наук  
Сенюшкин Николай Сергеевич, кандидат технических наук  
Султанова Дилшода Намозовна, доктор архитектурных наук (Узбекистан)  
Титова Елена Ивановна, кандидат педагогических наук  
Ткаченко Ирина Георгиевна, кандидат филологических наук  
Федорова Мария Сергеевна, кандидат архитектуры  
Фозилов Садриддин Файзуллаевич, кандидат химических наук (Узбекистан)  
Яхина Асия Сергеевна, кандидат технических наук  
Ячинова Светлана Николаевна, кандидат педагогических наук

*Международный редакционный совет:*

Айрян Заруи Геворковна, кандидат филологических наук, доцент (Армения)  
Арошидзе Паата Леонидович, доктор экономических наук, ассоциированный профессор (Грузия)  
Атаев Загир Вагитович, кандидат географических наук, профессор (Россия)  
Ахмеденов Кажмурат Максutowич, кандидат географических наук, ассоциированный профессор (Казахстан)  
Бидова Бэла Бертовна, доктор юридических наук, доцент (Россия)  
Борисов Вячеслав Викторович, доктор педагогических наук, профессор (Украина)  
Буриев Хасан Чутбаевич, доктор биологических наук, профессор (Узбекистан)  
Велковска Гена Цветкова, доктор экономических наук, доцент (Болгария)  
Гайич Тамара, доктор экономических наук (Сербия)  
Данатаров Агахан, кандидат технических наук (Туркменистан)  
Данилов Александр Максимович, доктор технических наук, профессор (Россия)  
Демидов Алексей Александрович, доктор медицинских наук, профессор (Россия)  
Досманбетова Зейнегуль Рамазановна, доктор философии (PhD) по филологическим наукам (Казахстан)  
Ешиев Абдыракман Молдоалиевич, доктор медицинских наук, доцент, зав. отделением (Кыргызстан)  
Жолдошев Сапарбай Тезекбаевич, доктор медицинских наук, профессор (Кыргызстан)  
Игисинов Нурбек Сагинбекович, доктор медицинских наук, профессор (Казахстан)  
Кадыров Кутлуг-Бек Бекмурадович, кандидат педагогических наук, декан (Узбекистан)  
Кайгородов Иван Борисович, кандидат физико-математических наук (Бразилия)  
Каленский Александр Васильевич, доктор физико-математических наук, профессор (Россия)  
Козырева Ольга Анатольевна, кандидат педагогических наук, доцент (Россия)  
Колпак Евгений Петрович, доктор физико-математических наук, профессор (Россия)  
Кошербаева Айгерим Нуралиевна, доктор педагогических наук, профессор (Казахстан)  
Курпаяниди Константин Иванович, доктор философии (PhD) по экономическим наукам (Узбекистан)  
Куташов Вячеслав Анатольевич, доктор медицинских наук, профессор (Россия)  
Кыят Эмине Лейла, доктор экономических наук (Турция)  
Лю Цзюань, доктор филологических наук, профессор (Китай)  
Малес Людмила Владимировна, доктор социологических наук, доцент (Украина)  
Нагервадзе Марина Алиевна, доктор биологических наук, профессор (Грузия)  
Нурмамедли Фазиль Алигусейн оглы, кандидат геолого-минералогических наук (Азербайджан)  
Прокопьев Николай Яковлевич, доктор медицинских наук, профессор (Россия)  
Прокофьева Марина Анатольевна, кандидат педагогических наук, доцент (Казахстан)  
Рахматуллин Рафаэль Юсупович, доктор философских наук, профессор (Россия)  
Ребезов Максим Борисович, доктор сельскохозяйственных наук, профессор (Россия)  
Сорока Юлия Георгиевна, доктор социологических наук, доцент (Украина)  
Султанова Дилшода Намозовна, доктор архитектурных наук (Узбекистан)  
Узаков Гулом Норбоевич, доктор технических наук, доцент (Узбекистан)  
Федорова Мария Сергеевна, кандидат архитектуры (Россия)  
Хоналиев Назарали Хоналиевич, доктор экономических наук, старший научный сотрудник (Таджикистан)  
Хоссейни Амир, доктор филологических наук (Иран)  
Шарипов Аскар Калиевич, доктор экономических наук, доцент (Казахстан)  
Шуклина Зинаида Николаевна, доктор экономических наук (Россия)

---

---

**Н**а обложке изображена *Глория Оллред* (родилась в 1941 году), одна из самых известных адвокатов США, обладательница множества профессиональных наград и премий. Наиболее известна своей борьбой за права женщин, сексуальных меньшинств и жертв насилия.

Глория родилась в Филадельфии (Пенсильвания, США) и росла единственным ребенком в семье продавца и домохозяйки. Получив степень бакалавра английского языка в Пенсильванском университете, Глория стала учителем. Проработав шесть лет в школе, женщина решила получить юридическое образование.

В своей автобиографии Глория вспоминает, как летом 1966 года стала жертвой насилия, через некоторое время обнаружила, что беременна, приняла решение сделать незаконный аборт, получила инфекцию и долгое время провела в больнице. Одна из самых смелых женщин Америки не стала заявлять об изнасиловании в полицию, так как не думала, что кто-то ей поверит. Именно поэтому она выбрала своей специализацией защиту жертв сексуальных домогательств и насилия.

Оллред является основателем юридической фирмы «Оллред, Мороко и Голдберг». Ее юридическая фирма работает с различными делами, касающимися, в частности, дискриминации сексуальных меньшинств и больных СПИДом, сексуальных домогательств и других противоправных действий. Фирма прославилась и своей работой по защите гражданских прав. В течение 30 лет Глория Оллред выиграла многочисленные судебные процессы по новаторской правовой защите интересов прав женщин и сексуальных меньшинств. Глория берет за любые, даже самые скан-

дальные и противоречивые дела. Она представляла своих клиентов в судебных процессах против известных медийных персон (в числе которых Арнольд Шварценеггер, Герман Каин и др.).

Адвокат часто подвергается критике за активное привлечение внимания общественности через СМИ к делам с ее участием. Известен случай, когда Джон Г. Шмитц, бывший сенатор штата Калифорния, негативно отозвался о Глории в одном из пресс-релизов, за что получил иск от правозащитницы за клевету. Глории удалось добиться от сенатора компенсации размером в 20 000 долларов и принесения публичных извинений.

Кажется, что критика и нападки со стороны прессы и людей, несогласных с позицией Глории, только придают ей уверенности: «Я начинаю каждый день с мысли о том, что помощь людям и борьба за справедливость — это мой долг, и что ничего не значимо без самодисциплины и мужества».

Активная феминистка, Оллред в настоящее время действует в качестве председателя фонда WERLDEF по правовой защите женщин. В 2001 году за выдающееся выступление в радиопередаче Talk Show Hosts она была награждена Памятной наградой Джуди Джарвис от Национальной ассоциации радио. Довольно часто ее высказывания появляются в публикациях журналов и газет. Журнал Time Magazine называет ее одной из наиболее эффективных защитников нации по семейным правам и феминизму.

*Екатерина Осянина,  
ответственный редактор*

---

---

## СОДЕРЖАНИЕ

### ЮРИСПРУДЕНЦИЯ

- Павлова Т. А.**  
Совместные завещания супругов в российском праве.....457
- Попок Т. А.**  
Участие прокурора в рассмотрении судами дел о лишении родительских прав.....460
- Проняева А. В.**  
К вопросу о криминалистической характеристике фальсификации лекарственных средств ..... 462
- Рахманова А. А.**  
Актуальные проблемы конфискации орудия или предмета совершения административного правонарушения как административного наказания ..... 464
- Ремнев Н. Е.**  
К вопросу о сравнительном анализе основных избирательных систем конституционно-правовой науки.....466
- Ромашин А. В.**  
Институт согласия в гражданском праве .....468
- Сараева В. А.**  
Некоторые проблемы квалификации убийства по неосторожности ..... 470
- Симоненко А. И.**  
Актуальные аспекты уголовно-правового содержания эвтаназии в отечественном законодательстве .....472
- Смирнова Д. А.**  
Особенности применения исковой давности по спорам о разделе совместно нажитого имущества..... 475
- Смирнова Д. А.**  
Особенности способов защиты имущественных прав супругов при разделе общего имущества 476
- Швецов Д. Е.**  
Конституционно-правовая природа права на жилище в Российской Федерации..... 478
- Шмакова А. Е.**  
Особенности наследования имущества иностранными гражданами на территории Российской Федерации ..... 479

### ИСТОРИЯ

- Пленкин А. А.**  
Причины учреждения Министерства императорского двора ..... 482
- Тургунбаев Т. А.**  
Вклад и значение узбекского народа в победу над фашизмом (к 76-летию Победы во Второй мировой войне) ..... 485

### СОЦИОЛОГИЯ

- Ахметшина Н. И., Мидатгалина Н. И.**  
Прогнозные показатели уровня жизни населения Республики Башкортостан ..... 488

### ПСИХОЛОГИЯ

- Дашиева С. В.**  
Межличностная аттракция: основные понятия и факторы .....490
- Каюмова А. А., Рахимова Ш. А.**  
Успешность сдачи сессии и копинг-стратегии студентов при разных форматах обучения ..... 492
- Кравцова Н. В.**  
Анализ данных эмпирического исследования особенностей социально-психологической зрелости студентов разных форм обучения.... 495

### ФИЛОСОФИЯ

- Войцеховский С. Н.**  
Очерк философии науки. Введение .....497
- Киреев И. Д.**  
Влияние античных космологических концепций на современную науку ..... 503
- Овчинников О. А.**  
Философия спорта и ее место в теоретической системе физической культуры..... 505

### ПРОЧЕЕ

- Алексеев В. М.**  
Методические рекомендации по работе с терминами в соответствии с национальными стандартами и классификаторами..... 509

**Томарович Г. М.**

Портал «Наш Санкт-Петербург» как инструмент электронного правительства ..... 511

МОЛОДОЙ УЧЕНЫЙ  
ҚАЗАҚСТАН

**Арапбай М. А., Джандигулов А. Р.**

Мектеп математикасын оқытуда ақпараттық технологияларды қолдану ..... 515

**Жүнісова К. Е.**

Ауылшаруашылығын жүргізуде геоақпараттық жүйелерді пайдалану тиімділігі..... 516

**Калиева М. С.**

Шығыс Қазақстан облысы жер ресурстарының қазіргі жағдайы мен ұтымды пайдалану жолдары ..... 518

**Тоқтарбек Е. Т., Көпжан Ж. К.**

Цилиндрлік ров дисплейі үшін тікелей жетекті коллекторсыз қозғалтқыштың айналу жылдамдығын есептеу ..... 522

**Шукирова А. А.**

Ауыл шаруашылығы өндірісіндегі шаруа немесе фермер қожалықтарының рөлі ..... 525

МОЛОДОЙ УЧЕНЫЙ  
O'ZBEKISTON

**Мирзаева У. Х.**

Arduino платформасида робототехника элементлари ..... 528

**Norqobilova S. G.**

Maktabgacha yoshdagi bolalarning ijtimoiy-hissiy rivojlanishi va ularning shaxs sifatida shakllanishi ..... 532

## ЮРИСПРУДЕНЦИЯ

### Совместные завещания супругов в российском праве

Павлова Татьяна Александровна, помощник нотариуса

Нотариус Ивановского городского нотариального округа Четверикова Н. С. (г. Иваново)

С 1 июня 2019 года в соответствии с Федеральным законом от 19 июля 2018 года № 217-ФЗ «О внесении изменений в статью 256 части первой и часть третью Гражданского кодекса Российской Федерации» в российское наследственное право введен институт совместного завещания, позволяющий супругам по обоюдному усмотрению завещать общее имущество, а равно имущество каждого из них любым лицам.

Необходимость данной формы распоряжения на случай смерти обуславливается тем, что совместное завещание позволяет защитить второго супруга, на чью долю выпадет вдовство и оставшийся супруг будет пользоваться до конца дней совместной собственностью.

Таким образом, с помощью данной правовой конструкции можно заранее договориться о судьбе наследства и тем самым уменьшить вероятность конфликтов с участием лиц, которые могут призываться к наследованию.

По словам адвоката М. Кащенко «Институт совместного завещания стал результатом долгих поисков выхода из ситуации, при которой супруги, желавшие позаботиться о том, чтобы имущество, нажитое ими в браке, после их кончины не оказалось бы в руках случайных людей, не могли этого сделать, не преодолев ряд затруднений». [9]

Несмотря на то, что институт совместных завещаний достаточно нов для российского права, он давно получил широкое распространение среди зарубежных стран, таких как Германия, Австрия, Дания, Италия, Швеция и других. А в США, Англии, Латвии субъектами подобных завещаний могут быть как супруги, так и другие лица. [12]

В зарубежной практике наравне с понятием «совместные завещания» используются такие термины, как «взаимное завещание», «общее завещание», «встречное завещание».

Таким образом, можно классифицировать виды таких завещаний следующим образом:

1) Одновременное совместное завещание, содержащее распоряжения завещателей, не согласованные между собой;

2) Взаимное совместное завещание, содержащее распоряжения взаимного характера, то есть такие распоряжения совершаются в пользу друг друга. Особенностью та-

кого вида завещания является то, что каждый из супругов может свободно изменять такое завещание;

3) Взаимозависимое совместное завещание, распоряжения по которому носят взаимный характер, а действительность одного завещания зависит от действительности распоряжений второго. [5]

Положения о совместном завещании закреплены в п. 1 ст. 3 Регламента N 650/2012 Европейского парламента и Совета Европейского союза «О юрисдикции, применении права, признании и исполнении решений, принятии и исполнении нотариальных актов по вопросам наследования, а также о создании Европейского свидетельства о наследовании». Согласно данному регламенту совместное завещание относят к способам распоряжения имуществом на случай смерти наряду с завещанием и договором о наследовании, составленного в виде одного документа двумя или более лицами. [1]

Гражданское уложение Германии является первым законодательным актом, который детально урегулировал вопрос совместных завещаний. Также нормы о совместном завещании супругов имеются в действующих Гражданских кодексах Азербайджана, Грузии, Туркменистана, Эстонии, Литвы.

В некоторых странах на территории постсоветского пространства совместные завещания запрещены: в Киргизии, Молдове, Таджикистане, Казахстане, Республике Беларусь, Узбекистане.

В Украине данный институт существует с 1 января 2004 года с момента вступления в силу нового Гражданского кодекса Украины.

Статья 1243 Гражданского кодекса Украины «Завещание супругов» дает возможность супругам (лица, состоящим в браке) составить общее совместное завещание. Однако это возможно только в отношении того имущества, которое находится в их совместной собственности. [8]

После смерти одного из супругов доля в праве общей собственности переходит к пережившему супругу. И только после смерти последнего имущество, указанное в совместном завещании супругов, переходит к лицам, указанным в нем. Чтобы переживший супруг не смог исказить волю умершего супруга и распорядиться совместно завещан-

ным имуществом по своему усмотрению, часть 4 статьи 1243 Гражданского кодекса Украины устанавливает правило об обязательном наложении нотариусом запрета на отчуждение имущества, которое было указано в совместном завещании.

Пока оба супруга живы, они в любой момент могут отменить или изменить совместное завещание. Отказаться от совместного завещания может и каждый супруг в отдельности. Для всех этих действий предусмотрена обязательная нотариальная форма удостоверения.

Расторжение брака ведет к утрате юридической силы совместного завещания. После смерти одного из супругов изменение совместного завещания уже невозможно. Помимо совместного завещания каждый из супругов вправе составить индивидуальное завещание. Однако в этом случае речь может идти исключительно о его личном имуществе.

В результате общекрымского референдума, состоявшегося 16 марта 2014 года, был принят Федеральный конституционный закон от 21 марта 2014 года № 6-ФКЗ «О принятии в Российскую Федерацию Республики Крым и образовании в составе Российской Федерации новых субъектов — Республики Крым и города Федерального значения Севастополя». [3]

В части наследственных правоотношений ранее действовавший на территории полуострова Крым Гражданский кодекс Украины, предусматривал возможность заключения супругами совместного завещания. Однако в последующем, после принятия в Российскую Федерацию Республики Крым, при открытии наследства возникали существенные правовые коллизии. [13]

Практическая реализация права завещателя/завещателей (супругов) распорядится своим имуществом на случай смерти была невозможна, потому что п. 4 статьи 1118 Гражданского кодекса Российской Федерации содержал прямой запрет на совершение завещания двумя и более лицами.

Для разрешения сложившейся ситуации потребовалось внести соответствующие изменения в действующее гражданское законодательство Российской Федерации.

Федеральным законом от 26 июля 2017 года № 201-ФЗ «О внесении в федеральный закон «О введении в действие части третьей Гражданского кодекса Российской Федерации» предусмотрен порядок применения законодательства к наследственным правоотношениям, возникшим до 18 марта 2014 года и после.

Согласно статье 11 Федерального закона от 26.11.2001 № 147-ФЗ «О введении в действие части третьей Гражданского кодекса Российской Федерации» завещания (совместные завещания супругов), совершенные по законодательству Украины на территориях Республики Крым и Севастополя, сохраняют силу вне зависимости от момента открытия наследства. [4]

В России положения о совместном завещании супругов закрепила глава 62 «Наследование по завещанию» Гражданского кодекса Российской Федерации. Согласно статье 1118 в совместном завещании супругов они вправе

по обоюдному усмотрению определить следующие последствия смерти каждого из них, в том числе наступившей одновременно:

- 1) завещать общее имущество супругов, а равно имущество каждого из них любым лицам;
- 2) любым образом определить доли наследников в соответствующей наследственной массе;
- 3) определить имущество, входящее в наследственную массу каждого из супругов, если определение имущества, входящего в наследственную массу каждого из супругов, не нарушает прав третьих лиц;
- 4) лишить наследства одного, нескольких или всех наследников по закону, не указывая причин такого лишения;
- 5) включить в совместное завещание супругов иные завещательные распоряжения, возможность совершения которых предусмотрена Гражданским кодексом Российской Федерации.

Условия совместного завещания супругов действуют в части, не противоречащей правилам об обязательной доле в наследстве (в том числе об обязательной доле в наследстве, право на которую появилось после составления совместного завещания супругов), а также о запрете наследования недостойными наследниками (статья 1117). [3]

Также следует учесть, что закон прямо запрещает составление совместного завещания в закрытой форме, в чрезвычайных обстоятельствах и в порядке, приравненном к нотариальному. Об этом гласит статья 1129 Гражданского кодекса Российской Федерации, несоблюдение которой влечет к признанию таких завещаний ничтожными. [10]

Одним из важных аспектов является вступление в силу совместного завещания. Так как это общий документ, то он должен быть подписан обоими супругами и вступает в силу после удостоверения его нотариусом.

Одной из особенностей составления совместного завещания является видеофиксация, которая предусмотрена статьей 1125 Гражданского кодекса Российской Федерации. Эта мера введена для защиты прав супругов и других лиц, указанных в совместном завещании. Однако если супруги возражают проводить видеофиксацию составления совместного завещания, то они вправе в письменном виде от нее отказаться. [10]

Согласно Гражданскому кодексу Российской Федерации, совместное завещание могут составить супруги, состоящие в зарегистрированном браке. В случае расторжения брака или признания его недействительным совместное завещание утратит силу.

Один из супругов в любое время, в том числе после смерти другого супруга, вправе совершить последующее завещание, а также отменить совместное завещание супругов.

Если нотариус удостоверяет последующее завещание одного из супругов, принимает закрытое последующее завещание одного из супругов или удостоверяет распоряжение одного из супругов об отмене совместного завещания супругов при жизни обоих супругов, он обязан направить



другому супругу в порядке, предусмотренном законодательством о нотариате и нотариальной деятельности, уведомление о факте совершения таких последующих завещаний или об отмене совместного завещания супругов.

Из-за возможности последующего изменения позиции другого супруга совместное завещание нельзя назвать инструментом, который позволит гарантированно передать по наследству все совместно нажитое имущество определенным лицам.

Кроме того, и совершить последующее завещание, и отменить совместное завещание в одностороннем порядке супруг может и после смерти второго супруга (абз. 5 п. 4 ст. 1118 Гражданского кодекса Российской Федерации). В таком случае возникает вопрос о возможном ретроактивном эффекте такого действия для наследников умершего су-

пруга, уже оформивших к этому моменту свои права. Поэтому необходимо четко сформулировать позицию о том, что последующее завещание, отменяющее совместное завещание, не должно действовать в отношении того имущества, права на которое уже оформлены наследниками умершего супруга.

Таким образом, за прошедшее с момента принятия закона, дополнившего Гражданский кодекс Российской Федерации положениями о совместных завещаниях, время мнения экспертов об их потенциальной востребованности и эффективности в качестве инструмента оформления наследственных прав не изменилось: совместные завещания будут работать, если между супругами нет разногласий об объеме и порядке наследования имущества, а их брак не будет расторгнут.

#### Литература:

1. Регламент N 650/2012 Европейского парламента и Совета Европейского Союза «О юрисдикции, применимом праве, признании и исполнении решений, принятии и исполнении нотариальных актов по вопросам наследования, а также о создании Европейского свидетельства о наследовании»
2. Федеральный конституционный закон от 21 марта 2014 года №6-ФКЗ «О принятии в Российскую Федерацию Республики Крым и образовании в составе Российской Федерации новых субъектов — Республики Крым и города Федерального значения Севастополя»
3. «Гражданский кодекс Российской Федерации (часть третья)» от 26.11.2001 N 146-ФЗ (ред. от 18.03.2019)
4. Федеральный закон от 26.11.2001 N 147-ФЗ (ред. от 25.12.2018) «О введении в действие части третьей Гражданского кодекса Российской Федерации»
5. Актуальные вопросы наследственного права / Под ред. П. В. Крашенинникова. — М.: Статут. — 2016. // СПС КонсультантПлюс.
6. Бокарева А. В. Совместное завещание супругов как новый институт российского законодательства // Молодой ученый. — 2019. — № 51.
7. Гуцин В. В. Понятие и правовой режим совместного завещания супругов // Семейное право. — 2019. — № 2.
8. Демичев А. А. «Совместное завещание супругов в российском праве. // Наследственное право. — 2018. — № 4.
9. Желонкин, С. С., Ивашин, Д. И. Наследственное право: учебное пособие / С. С. Желонкин, Д. И. Ивашин. — М.: Юстицинформ, 2014.
10. Полетаева Е. Л., Чигрина Е. В. К вопросу о совместном завещании супругов как бесконфликтном способе распоряжения наследственным имуществом // Наследственное право. — 2020. — № 2.
11. Родионова О. М. Гражданско-правовая сущность совместного завещания супругов // Вестник СГЮА. — 2019. — № 5 (130). — С. 99–103.
12. Сметанина В. И. Некоторые проблемы правового режима совместного завещания супругов / В. И. Сметанина, А. А. Кирилловых // Студенческий: электрон. науч. журн. — 2019. — № 40 (84).
13. Чшмаритян П. С. Совместное завещание супругов в международном частном праве Российской Федерации // Общество: политика, экономика, право. — 2018. — № 3. — С. 71–75.

## Участие прокурора в рассмотрении судами дел о лишении родительских прав

Попок Татьяна Алексеевна, студент магистратуры  
Уральский государственный юридический университет (г. Екатеринбург)

### Participation of a prosecutor in court consideration of cases on deprivation of parental rights

Popok Tatiana Alekseevna, student master's degree program  
Ural State Law University (Ekaterinburg)

*Автор настоящей статьи рассматривает одну из распространённых категорий гражданских дел с участием прокурора, затрагивающую права и интересы детей. Приводятся статистические данные дел о лишении родительских прав, в том числе по искам прокуроров. Рассматривается ряд возникающих проблем участия прокурора в данной категории гражданских дел. Обозначается роль прокурора в рассмотрении судами дел о лишении родительских прав.*

**Ключевые слова:** прокурор, гражданский процесс, лишение родительских прав, дети.

*The author of the article considers one of the most common categories of civil cases involving the prosecutor, affecting the rights and interests of children. Statistical data on cases of deprivation of parental rights, including claims of prosecutors, are provided. A number of emerging problems of the prosecutor's participation in this category of civil cases are considered. The role of the prosecutor in the consideration of cases of deprivation of parental rights by the courts is indicated.*

**Keywords:** prosecutor, civil procedure, deprivation of parental rights, children.

В 2020 году в Российской Федерации произошли кардинальные изменения основного закона страны — Конституции РФ. Внесены поправки в различные сферы деятельности, однако одно осталось неизменным, и даже укрепило свое положение. Касается это детей. Согласно ст. 67.1 Конституции РФ, дети являются важнейшим приоритетом государственной политики [1].

На сегодняшний момент, хоть законодатель и стремится предельно закрепить интересы детей, их права продолжают нарушаться. А зачастую нарушителями выступают родители ребёнка.

По представленной информации Судебного департамента при Верховном суде РФ за 1 полугодие 2020 г. поступило 16 946 дел о лишении родительских прав, в том числе по обращениям прокуроров 196. В аналогичном отчетном периоде за 1 полугодие 2019 г. поступило 23 813 дел данной категории, из них 283 в связи с обращением прокуроров [10].

Полный перечень оснований лишения родительских прав закреплен в ст. 69 Семейного кодекса Российской Федерации (далее — СК РФ) [3].

В пример можно привести событие, произошедшее 10.10.2020 в Свердловской области, г. Карпинске. Мать новорождённого ребёнка шесть месяцев прятала его в шкафу и ограничивала в пище.

К сожалению, таких примеров на территории России немало. Событие, приведенное в пример, произошло совсем недавно, а значит, это остается актуальным и на сегодняшний день.

Прокуратура является одним из органов осуществляющих защиту прав детей. Самой действенной защитой остается судебная.

Участие прокурора в гражданском процессе регулируется ст. 45 ГПК РФ [2]. При этом согласно ч. 2 ст. 70 СК РФ, «дела о лишении родительских прав рассматриваются с участием прокурора и органа опеки и попечительства».

Судебный процесс по лишению родительских прав является сложным. Объясняется это не только эмоциональным напряжением участников, но и усложненным предметом доказывания. Поэтому участие прокурора в делах данной категории гражданских дел является обязательным.

Участвуя в рассмотрении судами дел по лишению родительских прав прокурору, прежде всего, необходимо тщательно организовать и провести подготовку к рассматриваемому делу.

В силу п. 6 Приказа Генерального прокурора РФ от 11.01.2021 N 2 «Об обеспечении участия прокуроров в гражданском и административном судопроизводстве», «прокурорам, участвующим в рассмотрении дел судами, до начала судебного разбирательства детально изучать материалы дела, анализировать законодательство и судебную практику по спорным правоотношениям» [4].

Данное требование является обоснованным. Хотя, на сегодняшний день, проблема плохой подготовки прокуроров существует. Это, может быть, связано как с большой загруженностью, так и недобросовестным отношением к обязанностям. Решение данной проблемы зависит от исходной причины неподготовленности прокурора.

Краснякова Ю. В. говорит о том, что «для участия в таких делах прокурор должен осмыслить и проанализировать всю имеющуюся в гражданском деле информацию, оценить имеющиеся доказательства и на этой основе разработать стратегию и тактику своего участия в суде» [5]. С мнением автора нельзя не согласиться, неполноценная подготовка прокурором к участию в данной категории гражданских дел может повлечь существенное нарушение прав участников данного процесса.

Поэтому для прокуроров необходимо разрабатывать актуальные методические рекомендации по подготовке к делам о лишении родительских прав, в том числе обозначая конкретные положения по допросу детей прокурором в судебном заседании.

Участвуя в суде первой инстанции, у участвующего прокурора могут возникать проблемы. В частности, одну из таких проблем указывает А. В. Мужиченко, «связанную с ненадлежащим исполнением своих обязанностей органами опеки и попечительства, которые нарушают сроки проведения первичного обследования условий жизни несовершеннолетнего» [6]. Либо составляют акт о невозможности обследования условий жизни несовершеннолетнего.

Сведения, содержащиеся в данных документах, позволяют всесторонне проанализировать условия жизни несовершеннолетнего. Однако невозможность проведения, либо проведение обследования несвоевременно создают для прокурора сложность в установлении истинного облика семьи.

Следующая проблема — это проведение судебного разбирательства в отсутствие органа опеки и попечительства. Данный компетентный орган является специально созданным для максимальной защиты прав детей. Поэтому неявка, даже по уважительным причинам органа опеки и попечительства, также создает неполноту исследования всех доказательств. Так, например, если орган опеки и попечительства не является в суд, при этом предоставляет заключение о том, что семья действительно неблагополучная, родители выпивают и т. д., а в судебном заседании ответчик утверждает обратное, то создается противоречие, которое можно устранить только дополнительными уточняющими вопросами органу опеки и попечительства, а также ответчику.

Фролов А. И., также указывает на то, что «неявка в судебное заседание представителя органа опеки и попечительства препятствует рассмотрению дела, даже если орган опеки и попечительства представит в суд ходатайство о рассмотрении дела в его отсутствие» [7].

#### Литература:

1. Конституция Российской Федерации: [принята всенародным голосованием 12 декабря 1993 г. с изменениями, одобренными в ходе общероссийского голосования 01 июля 2020 г.] [Электронный ресурс] // Официальный интернет-портал правовой информации. — Режим доступа: <http://www.pravo.gov.ru> (дата обращения: 17.02.2021).

Прокурору, в таком процессе следует заявлять ходатайство об отложении судебного разбирательства и вызова органа опеки и попечительства, для того чтобы все обстоятельства рассматриваемого дела установить достоверно.

Участвуя в процессе для дачи заключения по делу № 2–31/2020 от 03.02.2020, прокурор, оценив в совокупности представленные доказательства сторонами, приходит к выводу о том, что исковые требования не подлежат удовлетворению. При этом орган опеки и попечительства в судебном заседании пояснил, что «по делу не может дать объективную оценку, в связи с тем, что истцом не представлены ни характеристики, ни какие-либо иные доказательства, являющиеся основанием для лишения родительских прав ответчика» [8].

Отсутствие собственного мнения на разрешение спора, со стороны данного органа, в целом негативно может сказаться как на решении суда, так как данный орган зачастую систематически непосредственно работает с семьей, так и на участие прокурора, поскольку формальное отношение органа опеки и попечительства может исказить картину семьи.

Другой проблемой является не только отсутствие вывода других участников, но и самого прокурора. Например, «решением Чкаловского районного суда Свердловской области дело № 33–7212/08, по иску А. А. о лишении родительских прав А. Н. в отношении дочери 28.01.2001 г. р. отказать. При этом участвующий прокурор полагал, что материальные основания для лишения родительских прав А. Н. все же имеются, однако процессуальные основания отсутствуют, а также истцом и его представителем не представлено суду достаточной доказательственной базы о необходимости лишения А. Н. родительских прав, в связи с чем не представляется возможным дать какое-либо заключение по данному иску» [9].

Прокурор не может при участии в таком процессе оставаться в стороне, не представив суду свое собственное мнение о том, как стоило бы разрешить данный спор. Такие ситуации приводят к тому, что участие прокурора в делах данной категории дел обесценивается, становится незначимым. Также подобные случаи не реализуют цели и задачи участия прокурора в делах о лишении родительских прав.

Таким образом, роль участия прокурора в рассмотрении судами дел о лишении родительских прав заключается в обеспечении с одной стороны защиту ребёнка, а с другой родителей, а также иных участников. При этом защита детей должна находиться в абсолютном приоритете у прокуроров на всей территории Российской Федерации.

2. Гражданский-процессуальный кодекс Российской Федерации от 14.11.2002 N 138-ФЗ (ред. от 08.12.2020, с изм. от 12.01.2021) [Электронный ресурс]// Официальный интернет-портал правовой информации. — Режим доступа: <http://pravo.gov.ru/> (дата обращения: 17.02.2021).
3. Семейный кодекс Российской Федерации [Электронный ресурс]: от 29 декабря 1995 г. № 223-ФЗ (ред. от 04.02.2021) // Официальный интернет-портал правовой информации. — Режим доступа: <http://pravo.gov.ru/> (дата обращения: 17.02.2021).
4. Об обеспечении участия прокуроров в гражданском и административном судопроизводстве [Электронный ресурс]. — Приказ Генерального прокурора РФ от 21.01.2021 № 2// Официальный интернет-портал правовой информации. — Режим доступа: <http://pravo.gov.ru/> (дата обращения: 17.02.2021)
5. Краснякова, Ю. В. Психологические особенности участия прокурора по делам о лишении родительских прав. [Электронный ресурс] / Ю. В. Краснякова // Актуальное состояние и перспективы развития судебной психологии в Российской Федерации. — 2010. — С. 201–205. — URL: <https://www.elibrary.ru/item.asp?id=36850925> (дата обращения: 29.01.2021).
6. Мужиченко, А. В. Проблемы участия прокурора в гражданских делах о лишении родительских прав. [Электронный ресурс] / А. В. Мужиченко // Цивилистика: право и процесс. — 2018. — С. 118–121. — URL: <https://www.elibrary.ru/item.asp?id=38236210> (дата обращения: 29.01.2021).
7. Фролов, А. И. Лишение родительских прав. Ограничение родительских прав. [Электронный ресурс]: конспект лекций / А. И. Фролов. — Санкт-Петербург: Санкт-Петербургский юридический институт (филиал) Академии Генеральной прокуратуры Российской Федерации, 2015. — С. 30–35. — URL: <https://www.elibrary.ru/item.asp?id=28958073> (дата обращения: 17.02.2021).
8. Решение Березовского районного суда ХМАО-Югры № 2–31/2020 2–31/2020 (2–542/2019;) ~М-589/2019 2–542/2019 М-589/2019 от 3 февраля 2020 г. по делу № 2–31/2020, URL: <https://sudact.ru/regular/doc/TGNlg6gbq6xw/> (дата обращения: 16.02.2021).
9. Решение Чкаловского районного суда Свердловской области дело № 33–7212/08. URL: <https://pravoektb.ru/sudebnaya-praktika/semejnye/lishenie-roditelskih-prav-otkaz-v-iske/> (дата обращения: 17.02.2021)
10. Судебный департамент при Верховном Суде Российской Федерации. URL: <http://www.cdep.ru/> (Дата обращения: 17.02.2021)

## К вопросу о криминалистической характеристике фальсификации лекарственных средств

Проняева Александра Владимировна, студент

Иркутский юридический институт (филиал) Университета прокуратуры Российской Федерации

*В статье анализируются такие элементы криминалистической характеристики преступлений, связанных с фальсификацией лекарственных средств, как следовая картина преступления и способ совершения преступления. Приводятся основные признаки, указывающие на фальсификацию лекарственного препарата, отмечаются наиболее распространённые способы совершения преступлений данного вида.*

**Ключевые слова:** фальсификация, лекарственные средства, криминалистическая характеристика.

Реализация конституционного права граждан на охрану здоровья на сегодняшний день не представляется возможным без качественного лекарственного обеспечения, в связи с чем актуализуются вопросы, связанные с противодействием фальсификации лекарственных средств.

Согласно статистическим данным опубликованным Федеральной службой по надзору в сфере здравоохранения за период 2018 года выявлено и изъято из обращения 7 серий 6 торговых наименований ФЛС из которых: 1- капсулы, 2- таблетки, 1- концентрат, 2- лиофилизата.

Фальсифицированное лекарственное средство (далее — ФЛС) — это лекарственное средство, сопровождаемое ложной информацией о его составе и (или) производителе [4].

С целью выявления фальсифицированных лекарственных препаратов требуется разработка методики расследования оборота ФЛС, в основе которой лежит криминалистическая характеристика преступлений данного вида.

В связи с этим необходимо выделить значимые элементы криминалистической характеристики преступлений, связанных с ФЛС, аккумулирующие в себе присущие данному виду преступления признаки [1]. Такими элементами, в первую очередь, являются следовая картина и способ совершения преступления.

Следовая картина преступления наличествует фактически во всех случаях расследования уголовного дела. При расследовании преступлений, связанных с ФЛС сле-

дует производить осмотр: помещения (квартира, гараж, сарай, дом), в котором совершались действия по подпольному изготовлению фальсификатов; помещения (территории), где сбывались указанные лекарственные средства; автотранспортные средства, на которых они доставлялись (перевозились) и т. д. [2]. Также в ходе изучения следовой картины происшествия, а в дальнейшем — в рамках исследования изъятых на месте происшествия лекарственных средств необходимо обращать внимание и фиксировать такие признаки, как:

- идентичность размера флаконов, пачек лекарственных средств (идентичность изъятых препаратов одного наименования по высоте и диаметру флаконов);
- идентичность внешних характеристик упаковочного материала (степень плотности картона, различные цветовые оттенки упаковки);
- качество печати, аналогичность шрифта, дата производства и дата окончания срока годности на упаковке (в том числе четкость пропечатывания, смазанность красителя, различия шрифта);
- качество прикрепления этикетки к флакону, коробке (наличие пузырьков воздуха под этикеткой, низкое качество клея и т. д.);
- цельность отдельных капсул, таблеток (например, прилипание массы к стенкам флакона, разрушение таблеток, капсул) и т. д.

Исходя из этого, анализ изъятых лекарственных средств необходимо осуществлять с помощью различных технико-криминалистических средств, а также с участием не только специалиста в области криминалистики, но и специалиста в сфере фармацевтики.

Способ совершения преступления является следующим важным элементом криминалистической характеристики. Среди способов незаконного производства лекарственных средств можно выделить такие как [3]:

1) подмена активных ингредиентов на нейтральные вещества. При данном способе производитель заменяет активные ингредиенты на нейтральные вещества, такие как мел, тальк и т. д., которые не наносят вреда организму человека, но и не оказывают желаемого терапевтического эффекта. Так, например, сотрудниками отдела экономи-

ческой безопасности и противодействия коррупции УВД по СВАО ГУ МВД России по г. Москве в одной из аптек выявлен поддельный противовирусный препарат «Арбидол» в количестве 700 коробок, т. е. 7300 упаковок лекарства. Установлено, что данное лекарственное средство состояло в основном из обычного картофельного крахмала. Характерным признаком фальсификации было то, что имелись орфографические ошибки в инструкции по применению, которые исключали возможность производства легальным производителем, а также низкое качество упаковки.

2) производство лекарственных средств, в составе которых присутствует активный ингредиент, о котором не указано на упаковке. При таком способе фальсификации действующий ингредиент заменяется на более дешевый.

3) производство лекарственных средств, под видом других препаратов. В этом случае, упаковку недорогого препарата замещают упаковкой более дорогого. Например, на флакон с физраствором наклеивается этикетка от серьезного обезболивающего или онкологического препарата.

4) переупаковка лекарственных средств, срок годности которых истек либо истекает. При таком виде фальсификации просроченные лекарственные средства по низким ценам скупаются за рубежом, переупаковываются и реализуются под видом качественных лекарственных средств. Так, четыре фигуранта уголовного дела, возбужденного по ст. 238.1 УК РФ, предусматривающей ответственность за оборот фальсифицированных и недоброкачественных лекарств и биологически активных добавок, организовали в Подмосковье цеха по расфасовке и упаковке низкокачественных препаратов, купленных в Китае. Затем производилась реализация в аптеках Москвы, а также Центрального, Северо-Западного и Южного федеральных округов.

Стоит отметить, что знание о таких элементах криминалистической характеристики преступлений как следовая картина преступления и способ совершения преступления, связанных с незаконным обращением лекарственных средств, могут помочь следователю в формировании криминалистических версий, организации и планировании расследования, а также будут содействовать всестороннему, быстрому и полному расследованию данных преступлений.

#### Литература:

1. Берзинь О. А., Погодина Т. Г. Криминалистические задачи по противодействию преступности в сфере производства и оборота фальсифицированных лекарственных средств // *Юридическая наука и практика: вестник Нижегородской академии МВД России* — 2018. — № 1 (41). — С. 111–115.
2. Методические рекомендации «Особенности расследования преступлений, связанных с оборотом фальсифицированных и недоброкачественных лекарственных средств, медицинских изделий и биологически активных добавок» / под. ред. А. М. Багмета. М.: Московская академия СК Росии — 2017. — С. 63.
3. Венедиктов А. А. К вопросу о способе совершения преступления, как элементе криминалистической характеристики незаконного обращения лекарственных средств // *Уголовно-правовые и криминологические направления противодействия преступности* — 2018. — С. 131–135.
4. Об обращении лекарственных средств: Федеральный закон от 12 апреля 2010 г. № 61: в ред. от 22 декабря 2020 г. № 444-ФЗ. Доступ из справочно-правовой системы «КонсультантПлюс».

## Актуальные проблемы конфискации орудия или предмета совершения административного правонарушения как административного наказания

Рахманова Александра Андреевна, студент магистратуры  
Калининградский филиал Московского финансово-юридического университета МФЮА

*В современном законодательстве нет четкой формулировки термина «орудие совершения правонарушения», что приводит к такой проблеме, как назначение меры административного наказания в виде конфискации за совершенное правонарушение. Конфискация назначается судьей. В статье пойдет речь об актуальных проблемах конфискации орудия или предмета совершения административного правонарушения как административного наказания.*

**Ключевые слова:** конфискация орудия, административное правонарушение, административное наказание, юриспруденция.

## Actual problems of confiscation of a tool or subject of an administrative offense as an administrative penalty

*In modern legislation, there is no clear formulation of the term «instrument of committing an offense», which leads to such a problem as the appointment of an administrative penalty in the form of confiscation for a committed offense. The confiscation is ordered by the judge. The article deals with the confiscation of the instrument of committing or the subject of an administrative offense as an administrative punishment.*

**Key words:** confiscation of tools, administrative offense, administrative punishment, jurisprudence.

По мнению многих современных юристов-практиков, действующий Кодекс Российской Федерации об административных правонарушениях является, пожалуй, самым жестким нормативным актом по содержанию и порядку применения санкций к правонарушителям. Если в уголовном законодательстве Российской Федерации последнего десятилетия наблюдается рост общей тенденции к гуманизации и смягчению наказаний за совершенные преступления, то нормативные акты об административной ответственности с каждым годом только усугубляют положение граждан, нарушивших требования Кодекса об административных правонарушениях Российской Федерации. Это обстоятельство во многом обусловлено стремлением законодателя укрепить верховенство закона в различных сферах общественной жизни и экономической деятельности. В то же время анализ судебной и арбитражной практики показывает, что существует ряд нерешенных вопросов регулирования процедуры и причин привлечения к административной ответственности, что часто приводит к неоправданно жестким мерам, применяемым к лицам, совершившим административные правонарушения.

В данной статье речь пойдет о такой мере наказания как конфискация предметов и орудий правонарушения. Конфискация по своему содержанию и последствиям является одной из самых серьезных санкций в административном праве, о чем свидетельствует тот факт, что применение данной меры возможно только в судебном порядке. Статья 3.7. Кодекса Российской Федерации об административных правонарушениях рассматривает конфискацию как обязательное и безвозмездное обращение в федеральную собственность не изъятых из оборота предметов, кото-

рые являются орудием или предметом административного правонарушения [2]. Действующее законодательство предусматривает около 100 (ста) видов преступлений, за которые предусмотрена конфискация в качестве административного наказания.

Особенно важной проблемой для правоприменительной практики последних лет является использование конфискации предметов, которые не принадлежат правонарушителю по праву собственности, но принадлежат ему в силу сделки (лизинга) с ограниченным правом действия, а также соглашения или на другом законном основании. В научной литературе авторы высказали позицию, что конфискация может применяться только к имуществу, принадлежащему правонарушителю. Например, Д. Н. Бахрах подчеркнул, что «изъятие имущества, не являющегося личным имуществом правонарушителя, означает наказание собственника имущества, не совершившего никаких правонарушений» [7, с. 148]. Статья 3.7. Кодекса Российской Федерации об административных правонарушениях не предусматривает такой нормы, и из его дословного толкования следует, что конфискация возможна и в отношении имущества лица, у которого оно находится в собственности, если правонарушитель использовал его как орудие правонарушения, или если данное имущество является предметом совершенного правонарушения [2].

В данном случае мы видим классическую ситуацию, когда использование конфискации в качестве наказания на самом деле влечет за собой негативные последствия не для лица, совершившего правонарушение, а для другого субъекта, не имеющего отношения к таковому. Следует отметить, что, согласно статье 8.28 КоАП РФ, существует до-

статочное большое количество аналогичных ситуаций использования конфискации, в том числе во многих регионах Российской Федерации [2].

Необходимо отметить, что решение Конституционного Суда Российской Федерации имеет первостепенное значение для правоприменительной практики, поскольку признает неконституционным определение конфискации в качестве меры наказания. Конституционный Суд Российской Федерации указал, что, как явствует из части 2 статьи 54 Конституции Российской Федерации, юридическая ответственность наступает только за правонарушение, которое признается действующим на тот момент законом [1].

Таким образом, наличие состава преступления, является необходимым основанием для всех видов юридической ответственности [4, с. 567]. В то же время А. Б. Агапов утверждает, что признаки правонарушения, особенно в сфере публичного права, а также содержание некоторых правонарушений должны соответствовать конституционным принципам демократического верховенства права, включая необходимость и справедливость в отношениях с физическими и юридическими лицами, как объектов юридической ответственности [5, с. 351]. Наличие вины как элемента субъективной стороны правонарушения снова является общепринятым принципом юридической ответственности во всех областях права, и любое исключение из него должно быть выражено прямо и недвусмысленно, т. е. оговорено прямо в законе.

Следует упомянуть, что в значительной степени важной проблемой, связанной с назначением такой меры наказания, как конфискация, интерпретируется неясность термина «орудие совершения правонарушения». Законодательство Российской Федерации ясно и четко не раскрывает данное понятие. По мнению профессора Панковой О. В. «орудие совершения правонарушения — это имущество, которое применялось для осуществления объективной стороны правонарушения» [12, с. 214]. Так, например, в Калининградской области у гражданина М. было конфисковано транспортное средство, на котором он перевозил незаконно добытый янтарь, но автомобиль не должны были изымать, поскольку при помощи него гражданин М. янтарь не добывал.

Л. А. Гречина отметила, что вопрос о соответствии тяжести наказания в виде конфискации, характеру и последствиям совершенного правонарушения, также имеет не малую важность в современном мире, поскольку суды общей юрисдикции могут произвольно назначать в качестве основного или дополнительного наказания данную меру [9, с. 18]. Рассмотрим следующую ситуацию: индивидуальный предприниматель В. осуществлял свою деятельность без лицензии, дающей ему на то право. Суд общей юрисдикции, помимо штрафа, назначил ему дополнительное наказание в виде конфискации автобуса, который принадлежал ему по праву собственности, и при помощи которого он осуществлял перевозку граждан. Суд апелляционной инстанции отменил данное решение, ссылаясь на то, что кон-

фискация является несоответствующим наказанием для последствия правонарушения, а суд кассационной инстанции поддержал позицию апелляционного суда. Апелляционный и кассационный суды не нашли отягчающих обстоятельств, подтверждающих тяжесть правонарушения, и таким образом, индивидуальный предприниматель ограничился только штрафом [10, с. 251].

Другая значительная и немаловажная проблема — использование конфискации в качестве наказания. Во многих формулировках конфискация является дополнительным наказанием и оставляется на усмотрение сотрудника правоохранительных органов, а также порождает многие злоупотребления. Например, А. А. Чувилев говорит о «различии в применении данной санкции за одни и те же правонарушения разными уполномоченными органами и должностными лицами» [13, с. 48], что приводит к правовой неточности в этом вопросе.

Помимо вышеизложенного, И. В. Выдрин утверждает, что существуют проблемы, связанные с формированием отдельных элементов административных правонарушений, предусматривающих использование конфискации в качестве основного или дополнительного наказания [8, с. 113]. Это относится, например, к нарушению авторских и смежных прав, прав на изобретения и патентов, в отношении которых ст. 7.12. Кодекса Российской Федерации об административных правонарушениях предусматривает конфискацию поддельных копий произведений, и они подлежат изъятию [2]. Однако, согласно юридической терминологии — конфискация таких продуктов не является таковой, что вызывает трудности на практике [6, с. 367]. В данном контексте необходимо преодолеть эти трудности на законодательном уровне.

Проанализировав актуальные проблемы, которые касаются конфискации орудия или предмета совершения административного правонарушения, можно сделать следующие выводы.

Конфискация орудия или объекта административного правонарушения является мерой ответственности правонарушителя за совершенное правонарушение, поскольку лишает его имущества в принудительном и свободном порядке.

Необходимо ввести в законодательство Российской Федерации конкретный термин «орудие совершения правонарушения», чтобы исключить незаконное применение меры наказания в виде конфискации, в случаях, когда данный вид наказания применяться не должен.

Из суждений автора С. А. Авакьяна следует, что конфискация может применяться как в качестве основного, так и дополнительного наказания, но чаще применяется судами как дополнительное наказание в связи с необходимостью ужесточения наказания за административные правонарушения [3, с. 402].

Однако конфискация орудия или объекта административного правонарушения не всегда является эффективным наказанием, поскольку изъятый инструмент и объект пра-

вонарушения могут быть возвращены нарушителю при отсутствии имущественных прав, что создает возможность повторного правонарушения.

Для решения этой проблемы необходимо внести поправку в статью 3.7 Кодекса Российской Федерации об административном правонарушении, суть которого

заключается в разъяснении происхождения изъятого у правонарушителя предмета или инструмента.

Проблема невозможности повторной конфискации может быть решена с учетом всех особенностей процесса конфискации, включая период ведения дела об административном правонарушении, а также процесс исполнения постановления об административной конфискации.

#### Литература:

1. Конституция Российской Федерации (принята всенародным голосованием 12.12.1993, с изменениями, одобренными в ходе общероссийского голосования 01.07.2020) // Официальный текст Конституции РФ с внесенными поправками опубликован на Официальном интернет-портале правовой информации URL: <http://www.pravo.gov.ru>, (дата обращения: 25.04.2021).
2. «Кодекс Российской Федерации об административных правонарушениях» от 30.12.2001 № 195-ФЗ (ред. От 05.04.2021) URL: [http://www.consultant.ru/document/cons\\_doc\\_LAW\\_34661](http://www.consultant.ru/document/cons_doc_LAW_34661), (дата обращения: 25.04.2021).
3. Авакьян, С. А. Муниципальное право России. Учебник для бакалавров / С. А. Авакьян. — М.: Проспект, 2013. — 545 с.
4. Агапов, А. Б. Административное право / А. Б. Агапов. — М.: Юрайт, 2013. — 880 с.
5. Агапов, А. Б. Административное право в 2 т. Том 1. Общая часть. Учебник / А. Б. Агапов. — Москва: РГГУ, 2016. — 429 с.
6. Алехин, А. П. Административное право России. Часть 1 / А. П. Алехин, А. А. Кармолицкий. — М.: Зерцало-М, 2017. — 500 с.
7. Бахрах, Д. Н. Административное право: Учебник для вузов. / Д. Н. Бахрах — М.: Норма, 2015. — 800 с.
8. Выдрин, И. В. Муниципальное право России: Учебник для вузов / И. В. Выдрин, А. Н. Кокотов. — Москва: Гостехиздат, 2015. — 368 с.
9. Гречина, Л. А. Административное право Российской Федерации. Курс лекций. Учебное пособие / Л. А. Гречина. — М.: Проспект, 2017. — 112 с.
10. Кочетков, А. В. Государственная и муниципальная служба. Учебник / А. В. Кочетков и др. — М.: Юрайт, 2015. — 404 с.
11. Кочетков, А. В. Государственная и муниципальная служба. Учебник и практикум / А. В. Кочетков и др. — М.: Юрайт, 2016. — 404 с.
12. Панкова, О. В. Конфискация, как мера административного наказания / О. В. Панкова — М.: Юрайт, 2016—341 с.
13. Чувилев, А. А. Правоохранительные органы: Учебное пособие / А. А. Чувилев. — М.: Эксмо, 2014—265 с.

## К вопросу о сравнительном анализе основных избирательных систем конституционно-правовой науки

Ремнев Никита Евгеньевич, студент

Владимирский государственный университет имени Александра Григорьевича и Николая Григорьевича Столетовых

*В статье автор осуществляет сравнительно-правовой анализ двух моделей проведения выборов и подведения их итогов. Демонстрируется значение избирательного механизма в современных условиях демократии.*

**Ключевые слова:** избирательная система, результаты выборов, мажоритарная система, пропорциональная система.

Современные условия развития демократических начал невозможно представить без реализации народовластия на практике. Демократия как политическое явление воплощается, в том числе, путем прямого волеизъявления граждан через выборные процессы, построенные на определенных принципах и конкретных системах.

Избирательная система представляет собой элемент конституционного механизма, являющийся одним из основополагающих многовариативных политических институтов современного демократического государства, который направлен на фактическую реализацию принципа народовластия.



Активное развитие общества в политико-правовом поле влечет за собой различные изменения стандартных механизмов, с помощью которых осуществляются демократические процессы в государстве. Преобразования не обходят стороной и сущность избирательного права, включающего в себя избирательный процесс, построенный на определенных избирательных системах. Различные новообразованные смешанные типы организации, проведения и определения результатов выборов влекут интерес со стороны представителей конституционно-правовой науки. В современных реалиях традиционное деление избирательных систем только на мажоритарные, пропорциональные и смешанные типы утратило свое должное значение и уже не является столь актуальным.

Необходимо понимать, что тщательное изучение «новинок» избирательного права невозможно осуществить без определения базисных структур и их разграничения между собой. Независимо от наличия большого количества всевозможных подвидов смешанных избирательных систем, полноценное понимание действия механизма проведения выборов процессов достигается через подробное знакомство с мажоритарной и пропорциональной системами как по отдельности, так и через их сопоставление между собой.

Исторические факты и теоретические основы определяют мажоритарную и пропорциональную избирательные системы как основы для вновь созданного большого массива различных смешанных типов проведения выборов

процессов, именно поэтому видится аксиомой факт признания этих моделей базисными.

Мажоритарная избирательная система признается исторически первым способом распределения мандатов между кандидатами в зависимости от результатов голосования. Её основой послужило политико-правовое поле Англии XIII века [3, с. 186].

Мажоритарная система — это механизм определения результатов выборов, согласно которому избранными считаются кандидаты, получившие большинство голосов по избирательному округу, где они баллотировались [2, с. 283].

Другой классический тип избирательной системы — пропорциональная система в ее классическом виде, был дан миру Французским государством в связи с формированием Генеральных штатов во Франции XIV–XVIII вв. [3, с. 186]

Пропорциональная избирательная система является механизмом определения результатов выборов, согласно которому мандаты между партиями, выставившими своих кандидатов в представительный орган, распределяются в соответствии с полученным ими количеством голосов [2, с. 446].

Вопрос отождествления двух базисных избирательных систем рассматривается учеными-конституционалистами достаточно длительное время. За основные критерии различия мажоритарной и пропорциональной избирательных систем целесообразно брать их основные признаки, которые приведены в таблице 1.

Таблица 1

Критерии сравнения	Мажоритарная избирательная система	Пропорциональная избирательная система
Характер выдвигаемых кандидатур	Персонализированность	Коллективность, «списочный» характер
Вид избираемого органа	Едиличный орган государства	Коллегиальный орган государства
Методика распределения голосов и определения результатов	По общему правилу, один член электората — один голос. Абсолютного большинства (50% + 1 голос) Относительного большинства (наибольшее количество из всех кандидатов) Квалифицированного большинства (напр.: 2/3, 67%)	По общему правилу, один член электората выбирает тот или иной список кандидатов. Результаты голосования определяются по квоте Хэйра. Окончательное количество мест определяется делением общего числа голосов на общее число мест в избираемом органе власти
Допустимый тип избирательных округов	В большинстве случаев — одномандатный округ	Нецелесообразно применение в одномандатном округе. Допустим многомандатный округ.
Влияние систем на партийную составляющую государства	Сужает партийное разнообразие в государстве, способствует установлению и упрочению двухпартийной системы	Поощряет и стимулирует партийное разнообразие в политической жизни государства, ведет к многопартийности
Наличие/отсутствие «многопартийности»	Характерно проведения повторного голосования	«Многопартийность» исключена
Степень учета интересов всех членов электората	Победа достается кандидатуре при незначительном опережении других кандидатов, что не способствует полному отражению мнения всех избирателей	Минимизация потери голосов электората. Учет мнения меньшинства совместно с мнением большинства

Такие количественные показатели, как *сложность организации процедуры проведения, эффективность, оптимальная стоимость проведения выборных мероприятий и популярность* с позиции различных государств можно выделить как отдельные показатели, не имеющие должного правового значения, и обладающие исключительно фактической природой [4, с. 66,67].

Резюмируя приведенные ранее тезисы, необходимо отметить: несмотря на множество аспектов, по которым возможно отождествить выборные процессы, построенные на мажоритарных или пропорциональных началах, следует констатировать, что непосредственное сравнение этих двух моделей нецелесообразно ввиду наличия у каждой из них собственных механизмов реализации, ориентированных на конкретные цели и задачи. Применение в идентичной ситуации «чистых» мажоритарной и пропорциональной систем видится невозможным. В частности, пропорциональный механизм партийных списков неприменим к выборам единоличного представителя власти (например: Президентские выборы Российской Федерации).

Выборы в целом — важный механизм реализации непосредственной и формирования почвы для дальнейшего осуществления опосредованной демократии, механизмы

проведения и подведения итогов которых должны модернизироваться и видоизменяться с учетом особенностей современных моделей политической организации государств и общества в целом.

Реальность диктует необходимость формирования новых избирательных систем — «смешанных» и «гибридных». В рассматриваемом аспекте термины «гибридные избирательные системы» и «смешанные избирательные системы» не являются тождественными и подлежат разграничению между собой. Гибридная форма представляет собой видоизмененную систему какого-либо одного из базисных типов, тогда как смешанная форма является синтезом нескольких черт и механизмов мажоритарной и пропорциональной систем. Примером такой системы может стать вариация мажоритарной избирательной системы по многомандатным округам, в которой применяется преференциальный вотум (предоставляет гражданину возможность отдать предпочтение нескольким кандидатам, что оформляется соответствующими пометками в бюллетени в порядке от наиболее желательного претендента до наименее желательного). Примером смешанной формы может стать существующий на 2021 год порядок избрания депутатов Государственной Думы Российской Федерации [1].

#### Литература:

1. О выборах депутатов Государственной Думы Федерального Собрания Российской Федерации: Федеральный закон от 22.02.2014 № 20-ФЗ // Собрание законодательства РФ. — 24.02.2014. — № 8. — Ст. 740.
2. Большой юридический словарь / авт.-сост. Додонов В. Н. и др. — М.: ИНФРА-М, — 1997. — 624 с.
3. Нигметзянов, Т. И. Избирательные системы современности: сравнительный анализ // Вестник КГУ им. Н. А. Некрасова. — 2015. — № 3. — С. 186–190.
4. Очеретько, Е. А. К вопросу о проблеме классификации избирательных систем // Конституционное право. Современное общество и право. — 2011. — № 2 (3). — С. 59–68.

## Институт согласия в гражданском праве

Ромашин Алексей Владимирович, студент магистратуры

Пензенский государственный университет

*В статье автор пытается определить место института согласия в гражданских правоотношениях, выявляет особенности правового регулирования данного института.*

**Ключевые слова:** гражданское право, институт согласия.

В теории гражданского права институт согласия не имеет своего научного закрепления. Вместе с тем российское гражданское законодательство изобилует нормами, посвященными именно согласию как важнейшему условию реализации прав и обязанностей. Так, в части первой Гражданского кодекса Российской Федерации согласие упоминается 127 раз, в части второй — 95 раз, в третьей части — 13 раз, в части четвертой — 81 раз. При этом, не представляется возможным указать количество упоминаний согласия в иных нормативно-правовых актах, регулирующих гражданские

правоотношения. Указанное обстоятельство свидетельствует об исключительной важности и актуальности выбранной темы исследования, а также о необходимости научной разработки института согласия в гражданском праве.

В доктрине права, достаточно много исследований, посвященных отдельным аспектам института согласия. Так, только за последние три года более 50 исследований были посвящены практической стороне института согласия.

К примеру, Е. В. Семенова рассматривает заявление и согласие как односторонние сделки в жилищном праве,

а также справедливо утверждает следующее: «Что же касается односторонних сделок-согласий, то в данном случае субъекты, которые их совершают, наделяют другое лицо определенным объемом прав на совершение тех или иных действий, на которые было направлено согласие. Следовательно, исходя из характеристики видов односторонних сделок, которые были рассмотрены, можно сделать вывод о том, что в жилищном праве односторонние сделки-заявления можно отнести к односторонне обязывающим сделкам, а односторонние сделки-согласия к односторонне управомочивающим. Характерной чертой односторонних волеизъявлений (сделок-заявлений и сделок-согласий) в жилищном праве является то, что они исходят или направлены на органы публичной власти, что затрудняет их квалификацию в качестве юридических фактов гражданского права. Вместе с тем существуют общие признаки, позволяющие настаивать на подобной квалификации» [1].

Е. А. Останина рассматривает особенности оформления согласия через представителя. Также в данной работе Е. А. Останина утверждает, что «добровольное информированное согласие на применение вспомогательных репродуктивных технологий, как это видно из анализируемого дела, приобрело значение гражданско-правового и семейно-правового юридического факта, влекущего очень разнообразные неимущественные и имущественные правовые последствия; поэтому следует рекомендовать как потенциальным родителям, так и медицинским организациям внимательнее относиться к условиям этого согласия и заранее указывать в нем условия, при которых это согласие будет считаться отзывным» [2].

В. Байрашев и В. Дон рассматривают корпоративные особенности института согласия и утверждают, что «именно в решении о согласии на совершение крупной сделки указываются конкретные параметры сделки: лица, являющиеся ее сторонами, выгодоприобретатель, цена, предмет сделки и иные ее существенные условия или порядок их определения. При этом в случае заключения сделки на торгах указание стороны сделки и выгодоприобретателя не является обязательным (ч. 3 ст. 46 Закона об ООО). Решение о последующем одобрении крупной сделки может содержать указание на минимальные и максимальные параметры условий сделки или порядок их определения, на согласие на совершение ряда аналогичных сделок, то есть не содержать конкретных параметров совершаемой сделки. В решении о согласии на совершение или о последующем одобрении крупной сделки может быть указан срок, в течение которого действительно такое решение. Если такой срок в решении не указан, согласие считается действующим в течение одного года с даты его принятия, за исключением случаев, если иной срок вытекает из существа и условий сделки, на совершение которой было дано согласие, либо обстоятельств, в которых давалось согласие (ч. 3 ст. 46 Закона об ООО)» [3].

К. В. Пряженникова рассматривает институт согласия в контексте правоотношений с несовершеннолет-

ними и выявляет следующую их особенность: «Правоприменительная практика нотариальной деятельности многогранна и разнообразна, в связи с чем насыщена различного рода вопросами и дискуссионными темами. Несмотря на достаточно подробное и детальное урегулирование действующим законодательством сферы нотариата, источником спорных моментов и проблемных ситуаций, возникающих на практике, зачастую является неоднозначность толкования правовых норм. Одной из тем, обладающих определенной популярностью и дискуссионностью, является «Нотариальное удостоверение сделок, влекущих уменьшение имущества несовершеннолетнего». Данная тема, несмотря на неоднократное ее обсуждение на протяжении последних нескольких лет, не теряет своей актуальности по сегодняшний день. Вышеуказанная тематика имеет спектр спорных моментов, среди которых необходимо обратить особое внимание на такой аспект правоприменения, возникающий в процессе нотариального удостоверения сделок по отчуждению имущества несовершеннолетнего, как «согласие законных представителей несовершеннолетнего на совершение сделок с его имуществом», а именно: 1. Является ли отметка о наличии совместного заявления родителей несовершеннолетнего, содержащаяся в разрешении органа опеки и попечительства об отчуждении имущества ребенка, письменным согласием законных представителей на совершение указанной сделки, выраженным в надлежащей форме? 2. Может ли нотариус, удостоверяя сделку, направленную на отчуждение имущества несовершеннолетнего, руководствоваться согласием законных представителей несовершеннолетнего, содержащимся в соответствующем разрешении органа опеки и попечительства, или нотариусу не следует полагаться на действительность и достоверность представленных в разрешении органа опеки и попечительства данных относительно обоюдного согласия законных представителей несовершеннолетнего на совершение сделки по отчуждению его имущества?» [4].

Таким образом, можно согласиться с выводом Е. В. Богданова, который утверждает, что действующее гражданское и семейное законодательство во многих случаях обуславливает возникновение или развитие соответствующего правоотношения необходимостью получения согласия указанного в законе лица; например, согласие законных представителей требуется при совершении сделки несовершеннолетним лицом, кроме сделок, совершаемых им самостоятельно (ст. 26 ГК РФ); попечители дают согласие на совершение таких сделок, которые граждане, находящиеся под попечительством, не вправе совершать самостоятельно (п. 2 ст. 33 ГК РФ); без предварительного согласия получателя ренты плательщик ренты не вправе отчуждать, сдавать в залог или иным способом обременять недвижимое имущество, переданное ему в обеспечение пожизненного содержания (ст. 604 ГК РФ), и это при том, что речь идет об имуществе, которое уже является собственностью плательщика ренты (ст. 601 ГК РФ) [5].

На основании вышеизложенного, представляется верным вывод о необходимости рассмотрения правовой категории согласия не просто как необходимого эле-

мента реализации и выполнения прав и обязанностей, но и как полноценного, комплексного и межотраслевого правового института.

#### Литература:

1. Семенова Е. В. Заявление и согласие как односторонние сделки в жилищном праве // Семейное и жилищное право. — 2020. — № 6. — С. 40–43.
2. Е. А. Останина Может ли добровольное информированное согласие быть дано через представителя? // Закон. — 2020. — № 7. — С. 57–67.
3. Байрашев В., Дон В. О предоставлении решений о согласии на совершение или о последующем одобрении крупных сделок участниками закупки // Прогнозсказ. рф. — 2020. — № 7. — С. 46–51.
4. Пряженникова К. В. Согласие законных представителей несовершеннолетнего на совершение сделок с его имуществом. Спорные моменты // Нотариус. — 2019. — № 5. — С. 17–20.
5. Богданов Е. В. Правовая природа согласия в российском гражданском праве // Журнал российского права. — 2019. — № 2. — С. 64–71.

## Некоторые проблемы квалификации убийства по неосторожности

Сараева Виктория Александровна, студент

Национальный исследовательский Мордовский государственный университет имени Н. П. Огарева (г. Саранск)

*В статье рассмотрены особенности неосторожного причинения смерти, проанализирован состав данного преступления. Автором выделены актуальные проблемы квалификации статьи 109 УК РФ от смежных составов и выведен алгоритм отграничения.*

**Ключевые слова:** понятие убийства по неосторожности, состав, квалифицирующие признаки, квалификация, отграничение.

**П**онятие причинения смерти по неосторожности в действующем Уголовном кодексе РФ не сформулировано (статья 109) [1].

Основываясь на полученных знаниях, можно сформулировать следующее понятие причинения смерти по неосторожности: это деяние, совершенное лицом по неосторожности, повлекшее смерть другого человека.

Практика устанавливает признаки неосторожного причинения смерти при ударах кулаком в драке, при неаккуратном введении в организм потерпевшего отравляющих веществ вместо лекарственных средств, при неосторожном обращении с огнем или другими источниками повышенной опасности, при грубом нарушении правил обращения с оружием и предметами, приравненными к оружию и т. д.

Наибольшие сложности возникают при разграничении состава неосторожного преступления против жизни и здоровья, совершенного при ненадлежащем оказании медицинской помощи (ч. 2 ст. 109 и ч. 2 ст. 118 УК РФ), с составом преступления, предусматривающего ответственность за ненадлежащее исполнение должностным лицом своих обязанностей вследствие недобросовестного или небрежного отношения к службе, повлекшее по неосторожности причинение тяжкого вреда здоровью или смерть человека (ч. 2 ст. 293 УК РФ).

Как квалифицировать деяние дежурного врача, отказавшегося госпитализировать больного, считая, что заболевание не представляет серьезной опасности для жизни гражданина, в случае, когда больной умер вследствие несвоевременной помощи?

Признаком состава какого преступления — халатности (ст. 293 УК РФ) либо неосторожного причинения смерти вследствие ненадлежащего исполнения лицом своих профессиональных обязанностей (ст. 109 УК РФ) — являются неблагоприятные последствия в виде смерти человека в результате бездействия дежурного врача?

Дежурный врач является должностным лицом, поскольку выполняет в государственном или муниципальном учреждении организационно-распорядительные функции — он уполномочен наделять (либо отказывать в этом) обратившегося в медицинское учреждение гражданина правом получить от этого учреждения комплекс медицинских услуг, а также возлагать на медучреждение обязанность эти услуги оказать.

Учитывая это, во всех, казалось бы, случаях необоснованный отказ в госпитализации, повлекший по неосторожности смерть обратившегося за оказанием таких услуг гражданина, должен квалифицироваться как халатность.

Такая квалификация будет правильной только в том случае, если врач, поставив правильный диагноз, требующий

заведомо для него госпитализации, тем не менее идет на сознательное нарушение правил, адресованных ему как лицу, наделенному указанными организационно-распорядительными функциями, и отказывается оставить больного в медицинском учреждении.

При этом дежурный врач понимает опасность развития заболевания для жизни пациента, легкомысленно рассчитывая на то, что помощь больному смогут оказать и врачи скорой помощи, либо, исходя из собственного опыта, неосновательно предполагает, что такие последствия вообще не наступят. Но по дороге домой человек внезапно умирает, и экспертная комиссия приходит к однозначному выводу, что своевременная госпитализация и выполнение стандартных медицинских процедур, предусмотренных для этого случая, предотвратили бы наступление смерти [5, с. 42].

В такой ситуации действительно имеет место умышленное неисполнение дежурным врачом служебных обязанностей, когда общественно опасные последствия вызваны легкомыслием или халатностью, а потому деяние подпадает под состав халатности.

В аналогичном случае, когда дежурный врач, не обладающий специальными знаниями в узкой сфере медицины, в соответствии с инструкцией приглашает принять участие в осмотре прибывшего приемную больного другого врача, например нейрохирурга, он ошибается в диагнозе, но врач отказывает больному в госпитализации на основании ошибочного диагноза от другого врача, ответственность допустившего ошибку медицинского работника будет наступать не за халатность, а за причинение смерти по неосторожности вследствие ненадлежащего исполнения лицом своих профессиональных обязанностей (ч. 2 ст. 109 УК РФ).

Следователь (дознатель, руководитель следственного органа, судья) получает факты и обстоятельства, установленные применением специальных знаний, опосредованно, через эксперта, специалиста и других лиц, связанных с контролем качества медицинской помощи. Эти лица, обладающие специальными знаниями, путем проведения исследований и консультаций помогают следователю установить необходимые признаки преступления: определить степень тяжести вреда, причиненного здоровью; разобраться в порядке оказания медицинской помощи; уточнить наименование документов, отражающих результаты лечения и обследования; сформулировать вопросы, подлежащие разрешению в ходе производстве экспертизы и т. п. [4, с. 81].

Перед проверкой сообщения о преступлении следователь должен, прежде всего, отличить причинение смерти по неосторожности от преступлений, связанных с лишением жизни другого лица, к которому вина выражена в виде умысла: ст. 105–108, 110 УК РФ.

Для этого необходимо обратиться к ст. 25 УК РФ, в которой раскрываются признаки прямого и косвенного умысла, которые в сумме формируют признаки такой формы вины, как умысел в целом. Если эти признаки отсутствуют, то это влечет за собой отсутствие в деяниях умысла. Для того, чтобы констатировать, что преступление было совершено

в форме неосторожности, необходимо исключить невиновное причинение вреда, исходя из смысла ст. 28 УК РФ. Необходимо также обратиться к ст. 26 УК РФ. Если деяние содержит признаки, указанные в данной статье, то можно говорить о причинении смерти по неосторожности.

От причинения смерти по неосторожности следует отграничивать умышленное причинение тяжкого вреда здоровью, повлекшее по неосторожности смерть потерпевшего (ч. 4 ст. 111 УК РФ). Различия между этими преступлениями присутствуют в каждом элементе состава.

Объектом причинения смерти по неосторожности является жизнь, общественные отношения, регулирующие право на жизнь, общественные отношения при осуществлении определенных должностных полномочий. Объект ч. 4 ст. 111 УК РФ несколько шире: здоровье и общественные отношения, регулирующие право на здоровье, жизнь и общественные отношения, регулирующие право на жизнь.

Объективную сторону ч. 4 ст. 111 УК РФ от ст. 109 УК РФ отличает то, что действия виновного направлены на причинение тяжкого вреда здоровью, находящиеся в причинной связи с наступившими последствиями.

Субъектом ч. 4 ст. 111 УК РФ является дееспособное лицо, достигшее к моменту совершения преступления 14-летнего возраста. Субъектом ст. 109 УК РФ может быть дееспособное лицо, достигшее к моменту совершения преступления 16-летнего возраста, а также специальный субъект — лицо определенной профессии.

В субъективной стороне ст. 109 УК РФ вина выражается в форме неосторожности, а в ч. 4 ст. 111 УК РФ имеют место две формы вины: умысел (причинение тяжкого вреда здоровью) и неосторожность (наступление последствий в виде смерти потерпевшего).

Примером этому может служить получившее широкий резонанс в обществе дело Мирзаева Р. Р. 13 августа 2011 года около ночного клуба «Гараж» Мирзаев после словесной перепалки нанёс короткий резкий удар в скулу 19-летнему Ивану Агафонову. При падении Иван ударился об асфальт, потерял сознание, но вскоре очнулся. Друзья отвезли пострадавшего в ГКБ № 1. После обследования врачи диагностировали отек головного мозга и последующий отек легких. Вскоре Иван впал в кому и умер, не приходя в сознание.

Первоначально Мирзаеву было предъявлено обвинение по ч. 4 ст. 111 УК РФ, но впоследствии обвинение было изменено на ч. 1 ст. 109 УК РФ. Чтобы установить причинно-следственную связь между ударом и смертью потерпевшего, суду потребовалось назначить пять экспертиз. В последнем из них был сделан вывод о том, что нанесенного Агафонову удара недостаточно для причинения тяжкого вреда здоровью. В результате Мирзаев был признан виновным в причинении смерти по неосторожности [1].

Таким образом, при классификации преступлений особое внимание следует уделять каждому без исключения элементу состава преступления. Не стоит забывать, что наличие специального субъекта не дает оснований не обращать внимания на форму вины, причинно-следственную связь

между деянием и последствиями. Также стоит всегда помнить, что причинение смерти по неосторожности является преступлением с одной формой вины — неосторожностью.

#### Литература:

1. Уголовный кодекс Российской Федерации от 13.06.1996 № 63 — ФЗ (ред. от 30.12.2020) // Собрание законодательства РФ. — 1996. — № 25. — Ст. 2954.
2. Архив Замоскворецкого районного суда г. Москвы Дело № 1–264/2012. [Электронный ресурс]. — Режим доступа: <https://sudact.ru/regular/court/reshenya-zamoskvoretskii-raionnyi-sud-gorod-moskva/>
3. Приговор Асбестовского городского суда города Асбеста Свердловской области от 22.04.2015 г. по делу № 1–122/2015. [Электронный ресурс]. — Режим доступа: [https://asbestovsky-svd.sudrf.ru/modules.php?name=sud\\_delo&name\\_op=case&\\_id=130853712&\\_deloId=1540006&\\_caseType=0&\\_new=0&\\_srv\\_num=](https://asbestovsky-svd.sudrf.ru/modules.php?name=sud_delo&name_op=case&_id=130853712&_deloId=1540006&_caseType=0&_new=0&_srv_num=)
4. Гришин А. В. Проблемы разграничения смежных составов при квалификации неосторожных преступлений, связанных с ненадлежащим оказанием медицинской помощи / А. В. Гришин // Юридическая наука. — 2014. — № 2. — С. 81–85.
5. Яни П. С. Разграничение должностных и профессиональных функций при квалификации халатности / П. С. Яни // Законность. — 2012. — № 4 (930). — С. 42–44.

## Актуальные аспекты уголовно-правового содержания эвтаназии в отечественном законодательстве

Симоненко Алина Игоревна, студент

Научный руководитель: Улитин Илья Николаевич, преподаватель  
Кубанский государственный университет (г. Краснодар)

*В статье рассматриваются проблемы уголовной ответственности за эвтаназию. Обращено внимание на сложности в оценке случаев пассивной эвтаназии. Автор считает необходимым признать настойчивую просьбу больного при пассивной эвтаназии обстоятельством, исключающим преступность деяния. По мнению автора, квалификация активной эвтаназии как привилегированного вида убийства по ч. 2 ст. 105 УК РФ представляется неверной, так как такое преступление имеет гораздо меньшую общественную опасность, по сравнению с другими видами убийства. В работе предлагается выделение активной эвтаназии в отдельный привилегированный состав убийства, отнесение этого вида убийства к категории преступлений средней тяжести.*

**Ключевые слова:** эвтаназия, мотив сострадания, субъект эвтаназии, убийство по просьбе потерпевшего, неоказание помощи, пассивная эвтаназия.

В России, а также во всем мире постоянно ведутся дискуссии о правовой природе эвтаназии. Одни ученые утверждают, что просьба потерпевшего на причинение ему смерти не исключает противоправность деяния, другие считают необходимым смягчение уголовной ответственности за эвтаназию, третьи вовсе настаивают на том, что эвтаназия не должна признаваться преступлением.

В науке нет единого мнения о том, что понимается под эвтаназией, а также кто является субъектом рассматриваемого деяния. Один из подходов заключается в том, что эвтаназия есть прекращение жизни тяжело больного человека, испытывающего вследствие имеющегося у него заболевания нестерпимые страдания, исключительно медицинским работником. По мнению Н. Е. Крыловой эвтаназия представляет собой умышленные действия (бездействие) медицинского работника, осуществляемые в соответствии с просьбой больного или его представителя с целью прекращения физических и психических страданий больного,

в результате которых наступает смерть [1, с. 75]. В Декларации об эвтаназии ВМА 1987 дано следующее определение эвтаназии: «эвтаназия — акт преднамеренного лишения жизни пациента по его просьбе или по просьбе его близких» [2]. Р. А. Стефанчук говорит о том, что субъектом эвтаназии может выступать лишь медицинский работник, по его мнению, в это понятие входит как врач, так и вспомогательный медицинский персонал: фельдшер, медсестра и т. д.) [3, с. 67]. Есть и позиция, в соответствии с которой субъектом рассматриваемого деяния является исключительно врач [4, с. 100].

Второй подход к понятию эвтаназии предполагает более широкое определение круга лиц, являющихся субъектами эвтаназии. Согласно указанной точке зрения понятие субъекта эвтаназии не ограничивается лишь медицинскими работниками. Например, О. С. Каспинус считает, что эвтаназия — это умышленное причинение смерти неизлечимо больному человеку, осуществленное по его просьбе

не только врачом, фельдшером, медсестрой, но и иным лицом по мотиву сострадания к больному и с целью избавления его от невыносимых физических страданий [5, с. 91]. Данный подход к определению эвтаназии как социально-правового явления представляется нам наиболее верным.

На наш взгляд, эвтаназию следует определять, как умышленные действия (бездействие), направленные на прекращение жизни тяжело больного человека, испытывающего при этом нестерпимые страдания, по его просьбе с целью прекращения подобных страданий.

Традиционно эвтаназию принято классифицировать на две ее формы, различающиеся по характеру действий субъекта: активную и пассивную.

Активная эвтаназия представляет собой конкретные действия приводящие к прекращению жизни, т. е. смерть здесь становится следствием прямых и целенаправленных действий субъекта, например, введение медицинским работником смертельной дозы инъекции. Пассивная же эвтаназия предполагает прекращение оказания медицинской помощи, умышленное прекращение врачами поддерживающей терапии по просьбе больного (например, отключение от аппаратов жизнеобеспечения).

В России эвтаназия запрещена в любой из вышеназванных форм и является уголовно наказуемым деянием. Непосредственный запрет эвтаназии содержится в ФЗ «Об основах охраны здоровья граждан Российской Федерации», а именно ст. 45 указывает на недопустимость осуществления эвтаназии (как активной, так и пассивной) медицинскими работниками [6, с. 2675]. Вместе с тем просматривается противоречие с другими нормами этого же закона, так в ст. 19 содержится право пациента на отказ от медицинского вмешательства, а в ст. 20 говорится о том, что гражданин, один из родителей или иной законный представитель вправе отказаться от медицинского вмешательства, а также потребовать его прекращения. Это создает некую возможность легального осуществления пассивной эвтаназии, но как показывает практика, врачи до последнего будут предпринимать все меры для продления жизни человека даже вопреки воле пациента, в ущерб качеству его жизни, что может создавать тяжелые ситуации, заключающиеся в моральных страданиях человека. Связанно это, прежде всего, со страхом медицинского работника понести уголовную ответственность за неоказание помощи больному. На данный момент наше законодательство не ориентируется на волю человека и, грубо говоря, человек не может распоряжаться тем, как он умрет.

В уголовном праве РФ любой вид эвтаназии является наказуемым преступлением. Лицо, осуществляющее пассивную эвтаназию, чаще всего несет ответственность по ч. 2 ст. 124 УК РФ. По нашему мнению, такая квалификация пассивной эвтаназии является неверной, т. к. под неоказанием помощи понимается отказ врача предоставить пациенту услуги, которые необходимы для того, чтобы поддержать его здоровье или восстановить его, в случае же с эвтаназией пациент сам выражает свое желание на пре-

кращение мероприятий, направленных на продление его жизни с целью ускорения смерти по причине невыносимым физических страданий. Неоказание помощи предопределяет ситуацию, когда необходимая помощь в принципе не была начата или началась слишком поздно, эвтаназия же предусматривает, что помощь не продолжилась вследствие отказа больного от ее оказания.

Оказание медработником под угрозой ст. 124 УК РФ медицинской помощи направленной на продление жизни вопреки желанию пациента, без учета качества такой жизни и физических страданий человека представляет собой ситуацию, когда право на жизнь превращается в предусмотренную государством обязанность жить, а скорее даже обязанность страдать и умирать медленно. Необходимо учитывать, что у неизлечимо больных людей выбор стоит не просто между жизнью и смертью, а между легкой смертью и мучительной жизнью.

В связи с вышеизложенным представляется, что в главу 8 УК РФ необходимо дополнить еще одно обстоятельство, исключающее преступность деяния, а именно пассивную эвтаназию, а равно причинение медицинским работником смерти больному вследствие прекращения оказания медицинской помощи по категорической и настойчивой просьбе больного.

Что касается активной эвтаназии как умышленного причинения смерти неизлечимо больному человеку по его просьбе, эту форму правоприменитель зачастую квалифицирует как убийство по ч. 2 ст. 105 УК РФ. Следует сказать о том, что при назначении наказания судебный орган в данном случае может учитывать п. «д» ч. 1 ст. 61 УК РФ. Суд также может применить ст. 64 УК РФ. Мотив сострадания, указанный в ст. 61 УК РФ учитывается только при назначении наказания, но никак не при квалификации деяния. В целом применение ст. ст. 61, 64 УК РФ является лишь правом, а не обязанностью суда, поэтому их учет полностью зависит от судебского усмотрения.

Таким образом, считаем, что квалификация эвтаназии как убийства с отягчающими обстоятельствами по ч. 2 ст. 105 УК РФ является неверной.

Во-первых, убийство по просьбе потерпевшего с позитивным мотивом сострадания к его состоянию имеет гораздо меньшую общественную опасность по сравнению с простым и тем более квалифицированным видами убийства. Общественная опасность — это существенный вред или угроза причинения такого вреда охраняемым уголовным законом отношениям, определенное антисоциальное состояние преступления, но в случае с эвтаназией потерпевший сам соглашается на посягательство и причинение вреда, выступает его инициатором. Воронин А. Н. говоря о меньшей общественной опасности настаивает на том, что лицо, ее осуществляющее действует в интересах потерпевшего и не преследует какой-либо корыстной или низменной цели [7, с. 79]. Цель убийства из сострадания скорее носит гуманный, даже нравственный характер и заключается в прекращении физических страданий потерпевшего.

Во-вторых, многие ученые сходятся на том, что убийство по просьбе потерпевшего от других видов убийства отличает отсутствие насильственного характера. Эвтаназия совершается как раз по воле потерпевшего, по его просьбе, что не соответствует признакам насильственной смерти. В случае лишения человека жизни по его просьбе нельзя говорить ни о причинении вреда против или помимо его воли.

Алёнкин Н. Е. утверждает, что принцип справедливости, означающий соответствие характера и степени общественной опасности преступления личности виновного и обстоятельствам преступления, обращен не только к правоприменителю, но и к законодателю, в том числе, должен соблюдаться не только при индивидуализации наказания судом, но и при дифференциации уголовной ответственности в законе [8, с. 74]. Поэтому признание убийства по просьбе потерпевшего особо тяжким преступлением в целом противоречит принципу справедливости.

С учетом вышеизложенного, считаем необходимым выделение убийства по просьбе потерпевшего в самостоятельный состав убийства, имеющий привилегированный характер. При квалификации такого убийства как привилегированного обязательно его соответствие нескольким условиям: наличие у потерпевшего тяжелой болезни; потерпевший испытывает невыносимые физические страдания вследствие своей болезни; убийство совершается исключительно по мотиву сострадания; специальная цель — избавление лица от невыносимых физических страданий; субъект убийства на протяжении долгого времени осведомлен о тяжелой болезни потерпевшего и наблюдает его страдания; невозможность облегчить страдания иным способом; наличие настойчивой и ясной просьбы потерпевшего.

Кроме того, считаем, что рассматриваемый вид убийства следует отнести к категории преступлений средней тяжести с максимальной санкцией в виде 5 лет лишения свободы.

Необходимо отметить, что в отечественном законодательстве не раз предпринимались попытки выделения убийства по просьбе потерпевшего в качестве привилегированного. В Уголовном уложении 1903 года убийство по настоянию убитого было выделено в привилегированный состав преступного деяния и наказывалось заключением на срок не свыше 3 лет. В УК РСФСР 1922 года уголовная ответственность за убийство по настоянию убитого из чувства сострадания была полностью исключена. Даже при подготовке проектов действующего УК РФ, в одном из них «лишение жизни по волеизъявлению потерпевшего» в связи с его тяжелой болезнью и непереносимыми страданиями было выделено в отдельную статью, максимальное наказание предполагалось в виде лишения свободы на срок 3 года.

Высказываясь в пользу смягчения уголовной ответственности за убийство из сострадания по просьбе потерпевшего (эвтаназию), необходимо отметить, что во многих зарубежных государствах убийство из сострадания по просьбе потерпевшего является самостоятельным привилегированным видом убийства с более мягким наказанием (по сравнению с простым и квалифицированным). Среди них: Германия, Португалия, Корея, Швейцария, Грузия, Азербайджан и др. На наш взгляд это также будет важным шагом на пути к гуманизации уголовного законодательства, ведь зачастую для субъекта эвтаназии данная процедура — это не выбор, а единственный возможный способ облегчить страдания, как правило, близкого человека.

#### Литература:

1. Крылова Н. Е. Уголовно-правовая оценка эвтаназии // Современное право. М., 2007, № 1. С. 75.
2. Декларация об эвтаназии. Принята 39-й Всемирной медицинской ассамблеей, Мадрид, октябрь 1987.
3. Стефанчук Р. А. Правовые аспекты эвтаназии // Вестник Института законодательства и правовой информации Республики Казахстан. Алматы, 2011. С. 67.
4. Скоробогатова В. В. Правовые аспекты эвтаназии // Российский юридический журнал. Екатеринбург, 2009, № 5. С. 100.
5. Каспинус О. С. Эвтаназия как социально-правовое явление (уголовно-правовые проблемы): дис. ... д-р. юрид. наук. М., 2006. С. 91.
6. Об основах охраны здоровья граждан в Российской Федерации: федеральный закон от 21.11.2011 № 323-ФЗ (ред. от 22.12.2020) (с изм. и доп., вступ. в силу с 01.01.2021) // Собрание законодательства РФ. 2011. № 48. Ст. 6724; 2019. № 22. Ст. 2675.
7. Воронин А. Н. Уголовная ответственность за убийство из сострадания // Российский юридический журнал. Екатеринбург, 2000, № 4. С. 79.
8. Алёнкин Н. Е. Уголовная ответственность за убийство по просьбе потерпевшего // Вестник московского университета. Сер. 11, Право. 2014, № 2. С. 74.



## Особенности применения исковой давности по спорам о разделе совместно нажитого имущества

Смирнова Дарья Алексеевна, студент магистратуры

Вятский государственный университет (г. Киров)

*Статья посвящена особенностям применения исковой давности по спорам о разделе совместно нажитого имущества. Исследовано законодательство РФ по данной теме, выявлены проблемы и предложены пути их решения.*

**Ключевые слова:** исковая давность, расторжение брака, течение срока исковой давности.

**В** настоящее время в нашей стране сохраняется тенденция ежегодных разводов.

Семейное законодательство предоставляет супругам право разделить совместно нажитое имущество во время нахождения в браке и после его расторжения, а также если кредитор заявил требование о разделе этого имущества для обращения взыскания на долю одного из супругов [1].

По общему правилу, согласно п. 1 ст. 9 СК РФ — сроки исковой давности не распространяются на требования, вытекающие из семейных отношений, за исключением случаев, прямо предусмотренных Семейным кодексом РФ. Согласно законодательству, к таким случаям относятся требования супругов о разделе совместно нажитого имущества.

Однако, про момент начала течения срока исковой давности в Семейном Кодексе РФ ничего не сказано, но статья 9 СК РФ содержит отсылочную норму к положениям статьи 200 ГК РФ, согласно которой течение исковой давности начинается со дня, когда лицо узнало или должно было узнать о нарушении своего права.

В доктрине одни авторы считают, что исковая давность начинает течь с момента расторжения брака, другие — с момента, когда супруг, предъявляющий иск, узнал или должен был узнать о нарушении своего права. По данному спорному вопросу существует разъяснение Верховного Суда РФ, которое закреплено в пункте 19 Постановления Пленума Верховного Суда РФ от 05.11.1998 № 15 «О применении судами законодательства при рассмотрении дел о расторжении брака» — течение трехлетнего срока исковой давности для требований о разделе имущества, являющегося общей совместной собственностью супругов, брак которых расторгнут (п. 7 ст. 38 СК РФ), следует исчислять не со времени прекращения брака (дня государственной регистрации расторжения брака в книге регистрации актов гражданского состояния при расторжении брака в органах записи актов гражданского состояния, а при расторжении брака в суде — дня вступления в законную силу решения), а со дня, когда лицо узнало или должно было узнать о нарушении своего права [2].

Однако имеется судебная практика, складывающаяся в связи с неправильным моментом определения начала течения сроков исковой давности — с момента расторжения брака [3].

Например, Е. Б. Казакова, считает необходимым устранение пробела регулирования вопроса о начале течения срока исковой давности в семейном законодательстве путем принятия нормы, которая устанавливала бы иной по-

рядок течения исковой давности, который отличался бы от порядка, установленного ГК РФ. По ее мнению, отличие должно заключаться в том, что начало течения срока исковой давности должно связываться с моментом расторжения брака, а не с моментом, когда бывший супруг узнал или должен был узнать о факте нарушения своего права на имущество [4, с. 816].

Однако, если же обратиться к общим положениям исковой давности, то увидим, что исковой давностью признается срок для защиты права по иску лица, право которого нарушено. В связи с чем, привязывать начало течения срока исковой давности к моменту расторжения брака является неразумным, противоречащим законодательству. Определением СК по гражданским делам Верховного Суда РФ от 7 июля 2015 г. № 85-КГ15-6 Суд отменил определение суда апелляционной инстанции и оставил в силе решение суда первой инстанции о взыскании денежной компенсации в счет причитающейся доли в имуществе супругов, поскольку спорная квартира является совместно нажитым имуществом, и полученные от ее продажи денежные средства подлежат разделу пропорционально долям супругов в общем имуществе, а срок исковой давности, о применении которого заявлено ответчиком, пропущен не был. Отменяя решение суда и отказывая в удовлетворении заявленных требований, суд апелляционной инстанции исходил из того, что с момента прекращения семейных отношений и расторжения брака спорная квартира в пользовании Жукова Д. И. не находилась, им выдано согласие на отчуждение данной квартиры, из содержания которого следует, что местом жительства истца является иное жилое помещение.

С учетом изложенного суд апелляционной инстанции пришел к выводу о том, что днем, когда Жуков Д. И. узнал или должен был узнать о нарушении своего права, является момент прекращения брака, в связи с чем по требованиям истца срок исковой давности истек 11 марта 2012 г. Судебная коллегия по гражданским делам Верховного Суда Российской Федерации считает, что с выводами суда апелляционной инстанции согласиться нельзя, поскольку они основаны на неправильном толковании и применении норм материального права. На основании ст. 38 СК РФ, ст. 200 ГК РФ, п. 19 постановления Пленума Верховного Суда Российской Федерации от 5 ноября 1998 г. № 15 «О применении судами законодательства при рассмотрении дел о расторжении брака» разъяснено, что течение трехлетнего срока исковой давности для требований о разделе имущества, являющегося общей совместной собственностью супру-

гов, брак которых расторгнут (пункт 7 статьи 38 СК РФ), следует исчислять не со времени прекращения брака (дня государственной регистрации расторжения брака в книге регистрации актов гражданского состояния при расторжении брака в органах записи актов гражданского состояния, а при расторжении брака в суде — дня вступления в законную силу решения), а со дня, когда лицо узнало или должно было узнать о нарушении своего права (пункт 1 статьи 200 ГК РФ) [5].

Таким образом, решением данной проблемы предлагаю дополнить статью 9 СК РФ пунктом 3 следующего содержания: «По спорам, возникающим в отношении раздела имущества супругов, брак которых расторгнут в порядке, установленном законодательством, течение срока исковой давности начинается со дня, когда супруг, чье

право нарушено узнал или должен был узнать о нарушении своего права». Что же касается определения момента нарушения прав, то этот вопрос судами разрешается различно: каждый раз в зависимости от конкретной ситуации. Например, чтобы установить начало течения срока исковой давности следует обратить внимание, каким образом будет осуществляться распоряжение, владение и пользование имуществом после расторжения брака. Если после расторжения брака, супруги пользуются общим имуществом, несут расходы на содержание этого имущества, которое зарегистрировано на имя одного из них. Нельзя говорить о том, что срок исковой давности начинает течь. Начало течения срока исковой давности наступит тогда, когда супруг, на чье имя оформлено имущество будет препятствовать и распоряжаться им без согласия второго супруга.

#### Литература:

1. «Семейный кодекс Российской Федерации» от 29.12.1995 N 223-ФЗ (ред. от 04.02.2021, с изм. от 02.03.2021);
2. «Гражданский кодекс Российской Федерации» от 30 ноября 1994 года N 51-ФЗ (ред. от 08.12.2020)
3. Определение Верховного Суда РФ от 16.09.2014 N 3-КГ14-4
4. Казакова Е. Б. Раздел имущества и долгов в результате расторжения брака // Международный журнал прикладных и фундаментальных исследований. 2015. № 8–4. С. 816
5. Постановление Пленума Верховного Суда Российской Федерации от 5 ноября 1998 г. № 15 «О применении судами законодательства при рассмотрении дел о расторжении брака» (ред. от 06.02.2007) // Бюллетень Верховного Суда РФ. 1998.
6. Обобщение судебной практики по вопросам, связанным с применением норм закона, регулирующих исковую давность (подготовлено Нижегородским областным судом). — Текст: электронный // Гарант. ру: [сайт]. — URL: <http://www.garant.ru/products/ipo/prime/doc/36406035/> (дата обращения: 25.04.2021).
7. Срок исковой давности при расторжении брака. — Текст: электронный // КонсультантПлюс: [сайт]. — URL: [http://www.consultant.ru/law/podborki/srok\\_iskovoj\\_davnosti\\_pri\\_rastorzhenii\\_braka/???history=7&pfid=1&sample=17&ref=0](http://www.consultant.ru/law/podborki/srok_iskovoj_davnosti_pri_rastorzhenii_braka/???history=7&pfid=1&sample=17&ref=0) (дата обращения: 25.04.2021).
8. Статья 9 СК РФ. Применение исковой давности в семейных отношениях (действующая редакция). — Текст: электронный // Кодексы и законы: [сайт]. — URL: <https://www.zakonrf.info/sk/9/???history=7&pfid=1&sample=5&ref=1> (дата обращения: 25.04.2021).

## Особенности способов защиты имущественных прав супругов при разделе общего имущества

Смирнова Дарья Алексеевна, студент магистратуры  
Вятский государственный университет (г. Киров)

*Статья посвящена особенностям способов защиты имущественных прав супругов при разделе общего имущества.*  
**Ключевые слова:** способ защиты, общее имущество супругов.

**В**не зависимости от того, что в сфере семейного законодательства аспекты защиты семейных прав супругов раскрыты достаточно скупой и в семейном кодексе отражены только органы, которые имеют полномочия по защите семейных прав (ст. 4 СК РФ), поэтому становится возможным применение положений гражданского законодательства к семейным правоотношениям субсидиарно. С. Ю. Чашкова отмечала, что положения ст. 12 ГК РФ и ст.

8 СК РФ имеют схожие аспекты в частности приема дозволений осуществлять защиту семейных прав теми способами, которые предусмотрены соответствующими нормами [1]. Можно отметить, что именно в сфере отношений общей совместной собственности супругов возможно применить как семейное, так и гражданское законодательство. Так как структура отношений в рамках законного режима имущества супругов является достаточно сложной, семей-

ным законодательством предусмотрены способы защиты, свойственные лишь им.

Например, одним из способов защиты выступает контроль сделок с общим имуществом, который предполагает, что в случае, если один из супругов намеревается заключить сделки по распоряжению имуществом, права на которое подлежат государственной регистрации, или сделки, для которых законом установлена обязательная нотариальная форма, или сделки, которые подлежат обязательной государственной регистрации, то он обязан получить от другого супруга нотариально удостоверенное согласие. Такими сделками являются сделки по распоряжению недвижимостью [2], в том числе дарение [3] и аренда. Стоит отметить, что Конституционный Суд РФ не раз указывал о необходимости подтверждения согласия супруга в поданных сделках [5].

По мнению С. Ю. Чашковой, «двойственность правового регулирования, а также специфика внутренних отношений собственности между супругами вызывают на практике вопросы, связанные с обнаружением и выбором способа защиты, соответствующего характеру нарушения или оспаривания субъективного права супруга как участника общей совместной собственности со стороны другого супруга» [6]. К одному из важнейших способов защиты можно отнести раздел общих долгов супругов. В соответствии с п. 3 ст. 39 СК РФ, при разделе общего имущества супругов общие долги супругов распределяются между супругами пропорционально присужденным им долям, что отражает принцип равенства прав супругов на общее имущество с целью обеспечения баланса имущественных интересов и их защиту. Другим способом защиты имущественных интересов супруга в случае раздела общей собственности и долгов можно назвать возможность предъявления регрессного требования. Согласно п. 2 ст. 391 ГК РФ при разделе долгов лица в обязательстве подлежат замене. В таком случае при переводе долга необходимо согласие кредитора, которое, чаще всего получить невозможно, что и делает раздел имущества невозможным как в судебном порядке, так и по соглашению сторон. В данном случае супруг-должник по обязательству в случае исполнения последнего приобретает право требования в силу общего долга, и поэтому может подать регрессный иск.

Также при разделе общего имущества хотелось бы отметить еще один способ защиты прав специфического характера — это солидарная ответственность супругов по общим долгам. В таком случае одна сторона в обязательстве — это один из супругов, но долги обладают статусом общих, в случае если они появились из обязательств, направленных в интересах семьи или на её нужды. Существует следу-

ющее толкование статьи 45 СК РФ, данное Конституционным Судом РФ: существует системная связь между пунктом 1 и пунктом 2 статьи 45 СК РФ, которая гласит, что по обязательствам одного из супругов взыскание может быть обращено лишь на имущество этого же супруга. Данная норма конкретно применяет положения ГК РФ к семейным правоотношениям, согласно которым по обязательствам одного из супругов взыскание может быть обращено лишь на имущество, которое находится в его собственности, а также на его долю в общем имуществе супругов, причитающаяся ему в случае раздела этого имущества; перед кредитором ответственность несет должник в силу его обязательств; обязательство не создает обязанностей для лиц, которые не участвуют в нем в статусе стороны. Исключением из общего правила об ответственности по обязательству лишь самого должника усматривается возможность обращения взыскания на общее имущество супругов или признания обязательства солидарным, в случае установления судом, указанных в нем обстоятельств. Следовательно, оно направлено на защиту имущественных интересов супруга-должника по обязательствам в отношении других лиц и не подлежит рассмотрению как нарушающее конституционные права граждан. К одним из способов защиты прав бывших супругов, относящихся к гражданско-правовым, можно отнести признание сделки недействительной и применение последствий её недействительности. А к способам защиты имущественных прав супругов, носящих исключительно семейно-правовой характер, можно отнести отступление от принципа равенства долей при разделе общего имущества, которое может применяться в целях защиты прав того супруга, который, в случае отказа кредитора в разделе долга, становится единственным должником по обязательству. Поэтому взамен регрессного иска, он вправе просить перераспределения долей в праве на имущество во время его раздела, и за счет своей доли исполнить обязательство перед кредитором.

Таким образом, необходимо учитывать обстоятельство, что имущественные отношения супругов существуют в сфере регулирования как семейного права, так и гражданского. Отметим, что, судебная практика и законодатель допускают взаимодействие или сосуществование семейно-правовых и гражданско-правовых способов защиты прав супругов в случае раздела общего имущества. Гражданско-правовыми способами являются следующие: контроль сделок с общим имуществом супругов, возможность подачи регрессного иска, солидарная ответственность супругов по общим долгам и раздел общих долгов. К семейно-правовым способам защиты можно отнести отступление от принципа равенства долей при разделе имущества.

#### Литература:

1. Чашкова, С. Ю. Способы защиты имущественных прав супругов: толкование положений семейного законодательства Конституционным Судом Российской Федерации [Текст] / С. Ю. Чашкова. — М.: Семейное и жилищное право, 2015. № 5. С. 26.

2. Письмо Росреестра от 28.08.2013 № 14-исх/07892-ГЕ/13 «О проведении территориальными органами Росреестра правовой экспертизы представленных на государственную регистрацию прав документов»
3. Российская Федерация. Верховный Суд РФ. Определение от 24.11.2015 № 4-КГ15–58 [Электронный ресурс] / документ не опубликован. — Режим доступа: [Консультант Плюс]. — Загл. с экрана.
4. Российская Федерация. Конституционный Суд РФ. Определение от 21.05.2015 № 1198-О [Электронный ресурс] / документ не опубликован. — Режим доступа: [Консультант Плюс]. — Загл. с экрана.
5. Чашкова, С. Ю. Способы защиты имущественных прав супругов: толкование положений семейного законодательства Конституционным Судом Российской Федерации [Текст] / С. Ю. Чашкова. — М.: Семейное и жилищное право, 2015. № 5. С. 26.

## Конституционно-правовая природа права на жилище в Российской Федерации

Швецов Дмитрий Евгеньевич, студент магистратуры

Пензенский государственный университет

*Автор статьи проводит анализ конституционно-правовой природы права на жилище. Делается вывод о том, что не смотря на конституционную природу права на жилище, реализация данного права сопряжена с рядом проблем правового характера.*

**Ключевые слова:** право на жилище, жилье, приобретение права на жилье.

Право на жилище является конституционным правом каждого человека и гражданина в Российской Федерации. Данный вывод можно сделать исходя из анализа статьи 40 Конституции Российской Федерации. Так, указанная конституционная норма устанавливает, что каждый имеет право на жилище, никто не может быть произвольно лишен жилища. Кроме того, органы публичной власти должны всячески поощрять жилищное строительство, а также создавать причины и условия для всесторонней реализации права на жилище. Более того, в ранг конституционной нормы возведено правило о том, что малоимущие граждане, не способные по своим финансовым возможностям иметь жилплощадь, жилье предоставляется бесплатно.

Право на жилище как конституционная гарантия может еще выражаться в неприкосновенности жилища. Данная гарантия содержится в статье 25 Конституции Российской Федерации, которая устанавливает, что никто не имеет право проникать в жилище против воли собственника жилья и проживающих совместно с ним лиц.

Таким образом, наличие в Конституции Российской Федерации норм, посвященных праву на жилище, возводит данное право в разряд конституционных, а также позволяет говорить о конституционной природе права на жилище.

Вместе с тем, несмотря на конституционность данного права, право на жилище в Российской Федерации имеет ряд негативно-правовых проявлений. Указанные проявления связаны, в первую очередь, с недостаточно эффективной правовой регламентации процесса реализации конституционного права на жилище. Указанный вывод подтверждается также доктриной права.

Так, С. А. Нидеров выявляет и исследует проблемы реализации конституционных гарантий права на жилище военнослужащим — участником накопительно-ипотечной

системы при признании его арбитражным судом несостоятельным (банкротом). Так, в своей статье С. А. Нидеров рассматривает негативную правоприменительную практику, при которой военнослужащий может быть лишен единственного жилища, приобретенного им в рамках участия в накопительно-ипотечной системе и являющегося предметом ипотеки, а также делает вывод, что указанная практика не основана на законе и ставит под сомнение конституционные (государственные) гарантии в сфере жилищного обеспечения военнослужащих [1].

И. Н. Гаврилова выявляет и исследует проблему правового обеспечения прав граждан на жилище в современной России. И. Н. Гаврилова приходит к выводу, что стагнация на рынке недвижимости не будет преодолена в ближайшей перспективе, а россияне так и не решат давнюю проблему доступного и комфортного жилища для своих семей. И многое здесь связано с состоянием правового поля, особенно с правоприменительной практикой [2].

Р. Мустафин и В. Васькин рассматривают проблему отчуждения жилья и приходят к выводу, что проблема отчуждения жилья неуправомоченными лицами является достаточно распространенной. Ежегодно судами рассматривается большой объем дел, связанных так или иначе с оспариванием сделок (договоров) с участием лиц, которые не имели права отчуждать имущество. В ситуации, рассмотренной в заметке, можно выделить три правовые составляющие:

- уголовно-правовой аспект действий лиц, завладевших имуществом;
- участие нотариуса в данной ситуации;
- гражданско-правовые последствия совершения такой сделки как для истинного владельца имущества, так и для последующих покупателей [3].

К. П. Дибиров утверждает, что одним из паритетных направлений государственной экономической политики является жилищная политика, а одной из главных задач — обеспечение граждан доступным и комфортным жильем и коммунальными услугами. Жилище: квартира, дом, коттедж, в котором постоянно проживают граждане, — является одной из базовых ценностей, обеспечивающих ощущение экономической стабильности и безопасности и в значительной степени формирующих отношение граждан к государству, поскольку именно государство является гарантом реализации конституционного права граждан на жилище. Проблемы обеспечения доступным жильем и качественными коммунальными услугами взаимосвязаны с институтом семьи и демографическим развитием в России. Граждане, испытывающие постоянный стресс из-за отсутствия доступного жилья и качественных коммунальных услуг по справедливой цене, не могут ощущать социальную защищенность, что отражается на демографии населения [4].

Т. М. Пация утверждает, что в действующем российском праве существует определенного рода правовая неопределенность относительно критериев, которым должен соответствовать объект, чтобы он признавался жильем. Закон говорит, что жилое помещение должно быть пригодным для постоянного проживания граждан. Этот признак означает соответствие помещения требованиям, установлен-

ным санитарными, техническими правилами и нормами, иным требованиям законодательства [5].

Е. И. Самойлов приходит к выводу, что при отсутствии законодательно закрепленного закрытого перечня ограниченных вещных прав на жилое помещение, законодательного ограничения на применение вещного инструментария к обязательственным и корпоративным правам, а также отсутствия в законодательстве правовой конструкции иска в тех случаях, когда титульный владелец и нарушитель его жилищного права не состоят между собой в договорных отношениях, виндикационный и негаторные иски являются единственно возможными средствами правовой защиты в нарушенном жилищном правоотношении, а к однородным требованиям на практике могут применяться обе правовые конструкции [6].

Вышеперечисленные проблемы реализации конституционного права на жилище не являются исчерпывающими, в действительности их (проблем) достаточно большое количество. Как представляется, конституционное право на жилище является одним из самых сложно-реализуемых прав, что подтверждается, в первую очередь, правоприменительной практикой, а также количеством научных изысканий в данной области. Вместе с тем, право на жилище является конституционным правом, что требует от законодателя наиболее оперативных мер в решении проблем и противоречий данных общественных отношений.

#### Литература:

1. Нидер С. А. Проблемы реализации конституционных гарантий права на жилище военнослужащим — участником накопительно-ипотечной системы при признании его арбитражным судом несостоятельным (банкротом) // Право в Вооруженных Силах. — 2020. — № 11. — С. 27–36.
2. Гаврилова И. Н. Проблема правового обеспечения прав граждан на жилище в современной России: социологический подход // Правовые вопросы недвижимости. — 2019. — № 2. — С. 3–7.
3. Мустафин Р., Васькин В. Проблема отчуждения жилья // Жилищное право. — 2019. — № 8. — С. 63–67.
4. Дибиров К. П. Проблемы государственного и муниципального управления жилищной сферой // Современное право. — 2020. — № 2. — С. 128–132.
5. Пация Т. М. Критерии отнесения помещения к категории жилых и проблема апартментов // Семейное и жилищное право. — 2019. — № 4. — С. 44–48.
6. Самойлов Е. И. Проблемы применения вещно-правовых исков как способов защиты жилищных прав // Законы России: опыт, анализ, практика. — 2019. — № 5. — С. 21–25.

## Особенности наследования имущества иностранными гражданами на территории Российской Федерации

Шмакова Александра Евгеньевна, студент магистратуры

Сибирский юридический университет (г. Омск)

Положения ст. 62 Конституции Российской Федерации устанавливают равенство прав и обязанностей иностранных граждан с гражданами Российской Федерации [1].

Статья 2 Гражданского кодекса Российской Федерации (далее — ГК РФ) определяет, что правила гражданского

законодательства в равной степени применяются и к иностранным гражданам, если иное не предусмотрено федеральным законом [2].

Из вышеизложенного следует, что отечественное законодательство устанавливает равные права для граждан

Российской Федерации и иностранных граждан в части приобретения имущества и соответственно его завещания и наследования.

Для лучшего понимания института наследования имущества иностранцами в России и выявления проблем, существующих в его правовом регулировании, предлагаем рассмотреть особенности данного института.

Начнем с того, что иностранные граждане наследуют вследствие того, что наследодатель — иностранный гражданин проживал в России и имел на её территории имущество, либо наследодатель проживал за рубежом, но при этом также был собственником имущества, находящегося в России. Отсюда вытекают следующие особенности:

1. Имущество, находящееся на территории Российской Федерации и внесенное в её государственный реестр, наследуется по российскому праву (п. 1 ст. 1224 ГК РФ), то есть речь идет о недвижимом имуществе. Движимое имущество наследуют по законодательству Российской Федерации в случае, если наследодатель имел последнее место жительства в России [3]. В противном случае такое имущество наследуется по закону страны, где наследодатель имел последнее место жительства.

2. Право иностранца на наследование имущества на территории нашего отечества предоставляется ему независимо от факта проживания в России.

Здесь же следует отметить ряд ограничений в наследовании имущества на территории России иностранными гражданами, которые одновременно являются и особенностями наследования этими субъектами.

В статье 15 Земельного кодекса Российской Федерации содержится запрет на приобретение иностранцами права собственности на земельные участки сельскохозяйственного назначения, а также находящиеся на приграничных территориях, перечень которых устанавливается Президентом Российской Федерации [4]. Если в результате наследования право собственности на указанные земельные участки перейдет к иностранному гражданину, то последний обязан произвести их отчуждение в течение года со дня возникновения права собственности.

Таким образом, несмотря на законодательное закрепление равенства прав и обязанностей иностранных граждан и граждан России, а также действие международного принципа предоставления иностранным гражданам режима наиболее благоприятствования, объем прав иностранных граждан в сфере наследования отличается от прав граждан России.

Главной особенностью наследования имущества иностранными гражданами на территории Российской Федерации является его регулирование с помощью коллизионных норм. Важно, что право страны, которое подлежит применению в наследственных отношениях, может применяться как ко всей их совокупности, так и к отдельному элементу, в зависимости от того, граждане какой страны наследуют на территории России.

Например, отечественное гражданское законодательство регламентирует, что срок для принятия наследства — 6 месяцев с момента открытия наследства, то есть с момента смерти наследодателя или со дня вступления в законную силу решения суда об объявлении его умершим. В случае пропуска срока для принятия наследства он может быть восстановлен судом при наличии уважительных причин (ст. 1154–1155 ГК РФ). При этом суд не признает уважительной причину пропуска срока для принятия наследства ввиду постоянного проживания наследника за границей или факта наличия иностранного гражданства у наследника (Решение Приморского районного суда города Санкт-Петербурга от 23.05.2018 по делу № 2–763/2018) [5].

Однако в ситуации, когда наследодателем является гражданин Венгрии, Болгарии или Польши, то в части срока для принятия наследства начинают действовать правила, предусмотренные договорами о правовой помощи с названными странами. В данных договорах определено, что в случае, если «...наследодатели являлись гражданами соответствующих договаривающихся государств и умерли на территории другого государства, срок для принятия наследства будет исчисляться со дня уведомления дипломатического или консульского представителя о смерти наследодателя».

Необходимо отметить, что одновременное регулирование отношений по наследованию имущества на территории России иностранными гражданами различными международными договорами и правом нескольких стран, создаёт на практике проблемы в связи с особенностями коллизионных норм в области наследования. Отсюда вытекает одна из главных проблем, связанная с определением возможности гражданина составлять, изменять или отменять завещание таким образом, чтобы оно признавалась действительным в соответствии с применимым законодательством.

Завещательная дееспособность представляет собой не только в целом дееспособность физического лица, которая входит в содержание его личного закона, но и способность с точки зрения наследственного права составлять, изменять или отменять завещание.

В отношении составления и отмены завещания так же, как и наследования имущества, действует коллизионный принцип закона страны места жительства наследодателя. При составлении и отмене завещания, в том числе, при определении их формы, применяется право страны, где завещатель имел место жительства в момент составления такого завещания или его отмены. Однако завещание или его отмена не могут быть признаны недействительными вследствие несоблюдения формы, если она удовлетворяет требованиям права места составления завещания или акта его отмены либо требованиям российского права (п. 3 ст. 1224 ГК РФ).

Таким образом, гражданское законодательство предусматривает, что способность лица к составлению и отмене завещания определяется по праву страны, где завещатель имел место жительства в момент составления такого за-

вещания [6, с. 214]. При этом норма вышеуказанной статьи ГК РФ может встать в противоречие с общим правилом о дееспособности иностранного гражданина, которая определяется его личным законом (право страны его гражданства). Следствием такого регулирования становится ситуация, когда иностранный гражданин, не достигший совершеннолетия согласно законам своего государства, будет признан в России дееспособным, но будет не вправе составить здесь завещание.

На практике существует ещё множество проблем, связанных с коллизионным регулированием наследования иностранцами имущества, находящегося на территории Российской Федерации. Такие проблемы связаны, прежде всего, с отсутствием унификации международного законодательства в сфере наследственных правоотношений, которые могли бы обеспечить единообразие в применении указанного законодательства и тем самым устранить

проблемы в реализации института наследования иностранными гражданами на территории Российской Федерации [7, с. 45].

Подводя итог вышеизложенному, стоит отметить, что особенности наследования иностранцами имущества, находящегося на территории Российской Федерации, среди которых отступление от принципа уравнивания прав иностранцев с гражданами России, коллизионное регулирование, порождающее противоречия при практическом применении института наследования иностранцами, одновременно являются и проблемами реализации названного института. Полагаем, что наблюдаемое в настоящее время увеличение количества наследственных дел с участием иностранцев, причём не только в России, но и за рубежом, должно поспособствовать совершенствованию не только национального, но и международного законодательства в данной области.

#### Литература:

1. Конституция Российской Федерации (принята всенародным голосованием 12.12.1993) (с учётом поправок, внесённых Законом РФ о поправке к Конституции РФ Закон РФ о поправке к Конституции РФ от 14.03.2020 № 1-ФКЗ). Доступ из СПС «КонсультантПлюс».
2. Гражданский кодекс Российской Федерации (часть первая): федер. закон от 30 ноября 1994 г. № 51-ФЗ. Доступ из СПС «КонсультантПлюс».
3. Гражданский кодекс Российской Федерации (часть третья): федер. закон от 26 ноября 2001 г. № 146-ФЗ. Доступ из СПС «КонсультантПлюс».
4. Земельный кодекс Российской Федерации: федер. закон от 25 октября 2001 г. № 136-ФЗ. Доступ из СПС «КонсультантПлюс».
5. Решение Приморского районного суда города Санкт-Петербурга от 23.05.2018 по делу № 2–763/2018. Доступ из СПС «КонсультантПлюс».
6. Ралько В. В., Репин Н. В., Дударев А. В., Фомин В. А. Нотариат: учебник. — М.: Юстиция, 2016. — С. 214.
7. Иншакова А. О. Наследственные правоотношения в международном частном праве // Наследственное право. — 2012. — № 1. — С. 45.

# ИСТОРИЯ

## Причины учреждения Министерства императорского двора

Пленкин Антон Александрович, студент

Санкт-Петербургский государственный университет

*В данной статье автор выделяет предпосылки и причины официального оформления придворного ведомства в 1826 году. Также в статье приводится обзор историографии по данной теме и анализ полемики по вопросам, связанным с учреждением Министерства императорского двора.*

**Ключевые слова:** Министерство императорского двора, Императорский двор, придворное ведомство.

Императорский двор в России, начиная с эпохи Петра Великого и заканчивая правлением Николая Второго, всегда являлся важной частью политической системы Российской империи. Представляя собой, с одной стороны, специфический социокультурный институт, двор также выполнял роль одного из центров принятия важных государственных решений. В условиях абсолютной власти российских монархов близость к их персоне определяла значимость и влияние того или иного лица. С другой точки зрения, для самих императоров и членов дома Романовых двор являлся особым институтом, обслуживавшим их интересы и быт, а также позволявшим выполнять репрезентативную функцию августейшей фамилии. В связи с этим мы констатируем ту исключительную важность, которую нес Императорский двор в XVIII — начале XX века. Этот факт, вероятно, определяет тот исследовательский интерес в исторической науке, который, как мы можем наблюдать, все сильнее проявляется по отношению к данному институту. Важной составной частью исследований по данной теме являются работы, посвященные эволюции двора как особой организации, истории придворной службы и придворного ведомства. В этой связи кажется необходимым проанализировать эпизод официального учреждения Министерства императорского двора (далее МИДв) и разобрать предпосылки и причины к данному событию.

Необходимо отметить, что учреждение в 1826 году МИДв не было кардинальной ломкой системы управления двором или каким-либо неожиданным новшеством. Тенденция к централизации управления Императорским двором начинает складываться именно как целенаправленный процесс еще при отце Николая I, Павле I (хотя огромный вклад в данной сфере внес Петр Великий, оформив базовый каркас Императорского двора, также на протяжении последующего века предпринимались попытки регламентировать правление придворным ведомством). Изданное Палом в 1797 году «Учреждение об императорской фамилии» определяло статус каждого из членов дома Ро-

мановых, закрепляло титулатуру и порядок наследования российского престола. Это было одним из первых шагов на пути к общей централизации управления двором. К этому же периоду относятся некоторые другие нововведения Павла, одним из которых было учреждение Капитула императорских и царских орденов в 1797 году. Данное учреждение было важным с точки зрения консолидации Императорского дома с дворянским сословием. Как отмечала исследовательница Несмеянова И. И.: «Императорский двор ассоциировался для дворянства с центром патронажа» [6, с. 59]. При данном императоре был предпринят важный шаг на пути к оформлению управления удельными землями дома Романовых. В историографии существует мнение, что именно при Павле I был окончательно регламентирован порядок управления удельным ведомством, что утверждают, например С. В. Девятков и И. В. Зимин [5, с. 183]. Тенденцию централизации управления двором продолжает Александр I, и при нем мы можем говорить о первых шагах, направленных на создание особого органа, который мог бы являться средоточием всех вопросов, касающихся двора. Как утверждает один из исследователей по данной теме П. Н. Гордеев: «Оставалось два пути для преодоления исторически сложившейся разобщенности придворных ведомств. Первый — это радикальная ломка монархом всей традиционной системы управления двором ради того, чтобы поставить во главе ее одного человека. <...> Другой путь был возможен при условии постепенного вызревания в структурах Высочайшего двора какого-либо учреждения, обладавшего объединительным потенциалом. Именно это и произошло в начале XIX столетия с появлением Канцелярии докладчика по делам придворных ведомств» [3, с. 6.]. «Орган», о котором говорит Гордеев, появляется в 1810 году, возглавляет его фаворит императора А. Н. Голицын. В историографии отмечается, что Канцелярия докладчика была прямой преемницей Канцелярии Д. П. Трошинского. Однако следует отметить, что данный орган не имел официального оформления, поэтому наряду с вышеупомянутым



названием в исторической науке существует термин «Канцелярия А. Н. Голицына». В 1819 году полномочия докладчика была передана П. М. Волконскому, данная Канцелярия была распущена и преобразована в новую. Докладчик по делам придворных ведений не имел реальной власти в сфере управления Императорским двором, составные части которого были, по своей сути, автономными в своей деятельности. Поэтому процесс централизации управления придворным ведением необходимо было продолжать и создавать официальный орган, имеющий четко оформленную структуру и полномочия по управлению отдельными придворными канцеляриями, конторами и так далее.

Разобрав ход преобразований в сфере Императорского двора, которые претворили в жизнь предшественники Николая I, мы получили общие сведения о предпосылках к созданию Министерства императорского двора. Теперь необходимо проанализировать основные причины, которые способствовали данному событию. Среди них стоит выделить два комплекса, различных по своему характеру: объективные и субъективные.

В первом блоке присутствуют причины социально-политические, вытекающие из действительно объективной необходимости реформировать управление двором и подчинить разделенные ведомства одному властному центру. При Императорском дворе действовали разобщенные учреждения (гофмаршальская часть, камер-юнкеры, камердинеры, придворное духовенство), дому Романовых принадлежали значительные удельные владения, управление которыми также осуществлялось в разрыве от деятельности других частей двора. Однако для эффективного обеспечения быта императорской семьи данные установления необходимо было консолидировать и вмонтировать в единую структуру с определенной иерархией. Несмеянова И. И. на основе данных фактов пришла к следующему выводу: «Министерство возникло в силу настоятельной необходимости централизации многочисленных дворцовых учреждений и регламентации управления удельным хозяйством, реорганизации штата в соответствии с дальнейшей профессиональной специализацией и потребностями численно разросшейся императорской фамилии» [6, с. 58].

Из данной ситуации вытекала другая, не менее важная причина к созданию МИДв. На содержание Императорского двора со всем его церемониалом и простым содержанием августейшей фамилии тратилось огромное количество денежных средств, причем эта сумма могла меняться в зависимости от той личности, которая занимала российский престол (достаточно вспомнить траты на содержание двора в период правления Елизаветы Петровны). Это создавало огромную нагрузку на казну, ведь значительная часть денежных средств шла именно оттуда. Девятов С. В. и Зимин И. В. также отмечали, что при определении суммы, шедшей на содержание Императорской семьи, нельзя было пренебрегать такими объективными факторами, как инфляция и так далее [5. С. 184.]. При этом во владении дома Романовых находилось большое количество удельных зе-

мель, которые как давали доходы Императорскому дому, так и требовали определенные затраты на управление ими. Как отмечалось выше, еще Павел I попытался регламентировать управление удельным ведомством, однако данный процесс можно считать законченным именно в правление Николая I. Учрежденное им Министерство императорского двора составляло смету доходов и расходов Императорского двора, причем с данного момента правительство пыталось полностью покрывать данные затраты из доходов с личных владений Романовых. При этом смета доходов и расходов двора отныне определялась соглашением министров финансов и императорского двора, причем за последним всегда оставалось право последнего слова. На основе вышеперечисленных факторов мы можем сказать, что учреждение МИДв в 1826 году было призвано придать стабильность финансовому положению Императорской семьи. Несмотря на некоторые нововведения, сделанные преемниками Николая, мы имеем право утверждать, что именно при этом императоре сложился особый порядок финансирования обеспечения быта августейшей фамилии.

Выше уже было сказано о том, что при дворе действовало большое количество различных ведомств. Каждое из них состояло из определенного штата, выполнявшего ту или иную функцию при дворе. В совокупности данный штат и составлял группу придворных. В отечественной историографии существует несколько классификаций данной группы. Например, Высокочков Л. В. отмечал, что при дворе действуют следующие группы лиц: «придворные чины, придворные кавалеры (лица, имеющие придворные звания) и придворные дамы» [1, с. 18.]. Близкую данной, но несколько более широкую классификацию дает Несмеянова И. И. Она утверждает: «По принципам организации все служащие объединялись в придворный штат, который включал три группы лиц: чины, почетные звания камергеров и камер-юнкеров [до 1809 г. — чины. — Н. И.], служители» [6, с. 78]. Положение данной социальной группы в общественной структуре Российской империи было не до конца определенным. До правления Николая I не был установлен четкий порядок прохождения придворной службы, во многом все решалось через династические или другие связи. Большую роль также играла милость того или иного самодержца. При этом сфера компетенции некоторых чинов и высших служителей пересекалась, и в случаях подобной коллизии решающим критерием была степень влияния лица, занимающего ту или иную должность. Подобное положение оставляло большое количество придворных в подвешенном состоянии. Необходимо было регламентировать порядок прохождения придворной службы, установить максимально допустимые по Табелю о рангах чины для придворнослужащих. В то же время, как было упомянуто выше, необходимо было интегрировать все три группы лиц в оформленную единую организацию, установив четкую служебную иерархию, чтобы максимально избежать возникновения любых коллизий при Императорском дворе. Это, в целом, соотносилось с общей тенденцией бю-

рокрализации политической сферы империи, где двор был составной и важной ее частью.

Теперь необходимо разобрать субъективные причины создания МИДв. В отношении к объективным они носят вторичный характер, но нельзя обходить их вниманием, так как без их учета нельзя воссоздать полную картину оформления данного учреждения.

Первой причиной субъективного характера было непосредственно желание самого императора Николая I придать работе государственного аппарата Российской империи четкую структуру, где все элементы должны подчиняться одному властному центру. Хотя Императорский двор и не считался государственным органом, тем не менее, его нельзя не признавать важнейшим политическим институтом. Так, Зайцева О. В. утверждала: «Императорский двор на всем времени его существования являлся олицетворением государственной власти» [4, с. 147.]. Такие взгляды, безусловно, разделял сам Николай I. Для него важно было включить двор в систему государственных отношений уже с формальной стороны. Л. В. Выскочков отмечал, что двор в эпоху Николая I существовал при политическом режиме, который был пропитан духом патернализма [1, с. 18.]. При этом, представляя Императорский двор частью государственного аппарата, Николай Павлович понимал необходимость реформировать управление данным институтом, что он и совершил, учредив МИДв. Выше упоминалось, что этот шаг был финальным в цепи преобразований, выполненных отцом и братом Николая I. Озвученная причина, хотя и носит субъективный оттенок (взгляды императора на государственное устройство), стоит на стыке между субъективными и объективными причинами данного события, так как подобное видение Николая I также во многом зависело от исторической эпохи и социально-политического развития империи.

Во многом на учреждение МИДв повлиял личный фактор взаимоотношений Николая Павловича и князя П. М. Волконского, первого министра императорского двора. Историки, исследующие деятельность МИДв, зачастую приходят к выводу о том, что на этот пост, в основном претендовали личности, близкие к фигуре императора и находившиеся с ними в доверительных отношениях. Такую точку зрения, например, отстаивали С. В. Девятков и И. В. Зимин. Они утверждали: «Все без исключения руководители Министерства двора были личными друзьями российских императоров» [5, с. 186.]. В связи с этим необходимо рассмотреть учреждение данного органа через призму отношений Николая с Волконским. Князь обладал высоким положением в обществе еще в царствование Александра I. Он возглавлял Главный штаб, причем будучи одним из инициаторов его создания. Однако в 1824 году Волконский теряет данный пост. Как утверждает П. Н. Гордеев, это было вызвано действиями А. А. Аракчеева, И. И. Дибича и А. И. Татищева [3, с. 9.]. Александр I, находясь в близких отношениях с Волконским, желал поставить того на другую должность, однако подобное дей-

ствие могло вызвать противодействие со стороны других лиц из государственной элиты, которые дорожили своими постами. Требовалось решить вопрос, не затрагивая их интересы. Такой случай представился в 1825 году после смерти Д. А. Гурьева, занимавшего должности председателя Кабинета Его Величества и министра уделов. Описанные выше объективные причины так или иначе требовали совмещения данных должностей, что создавало идеальную ситуацию для назначения П. М. Волконского. Однако неожиданная смерть Александра I в ноябре 1825 года отложила данное событие. Николай I глубоко уважал князя как верного сторонника своего предшественника. Поэтому П. М. Волконский объявляется главой созданного 22 августа 1826 года Министерства императорского двора, однако к исполнению обязанностей он приступил на 4 дня позже. Данный факт позволил П. Н. Гордееву утверждать, что желание Александра I, а затем и его брата компенсировать потерянную должность князю Волконскому послужило непосредственной причиной создания Министерства императорского двора [3, с. 10.].

Косвенным подтверждением того, что на создание МИДв оказали влияние факторы личного характера, служит другая ситуация, произошедшая уже в конце правления императора Николая I, в 1852 году, когда умер князь Волконский. После его кончины на пост министра императорского двора претендовали два фаворита императора — В. Ф. Адлерберг и Л. А. Перовский, каждый из которых был достаточно близок к самодержцу. Николай Павлович оказался в сложной ситуации, когда назначение одного сподвижника вызвало бы обиду другого. Император нашел грамотный выход, он выделил Департамент уделов из состава МИДв и поставил во главе первого Перовского, а во главе второго — Адлерберга. Как считает Л. В. Выскочков, выделение Департамента уделов было в первую очередь связано с желанием Николая I «предотвратить конфликт двух своих любимцев» [2, с. 162.]. После смерти Перовского Департамент уделов был обратно включен в состав МИДв. Данная ситуация ярко иллюстрирует тот факт, что субъективные причины играли весьма важную роль в организации придворного ведомства.

Выше мы перечислили основные причины, определявшие необходимость к созданию МИДв. Таким образом, мы видим, что процесс регламентации управления придворным ведомством носил продолжительный и целенаправленный характер. Учреждение МИДв было необходимо в силу объективных причин, так как централизация и оформление власти при Императорском дворе многократно повышало эффективность от работы данного института, упрощалось исполнение репрезентативной и патронажной функции Императорского дома. В то же время мы отмечаем, что в сфере придворного управления большую роль играли личностные факторы, некоторые из которых также относились к общей совокупности причин создания МИДв. Данные субъективные и объективные причины в конечном счете и привели к включению в министерскую

систему нового органа, деятельность которого обладала определенной спецификой и несла исключительно важный

характер в связи с решающей позицией императора и других членов августейшей фамилии в жизни России.

Литература:

1. Выскочков Л. В. Будни и праздники императорского двора. СПб: Питер, 2012. 345 с.
2. Выскочков Л. В. Николай I. М.: Молодая гвардия, 2003. 694 с.
3. Гордеев П. Н. История учреждения Министерства императорского двора // Петербургский исторический журнал. 2014. № 3. С. 5–17.
4. Зайцева О. В. Императорский двор при Николае I // Гуманитарные и социальные науки. 2005. № 3. С. 146–148.
5. Зимин И. В., Девятков С. В. Двор российских императоров: Энциклопедия жизни и быта. М.: Кучково поле, 2014. 1176 с.
6. Несмеянова И. И. Российский императорский двор первой половины XIX в. как социокультурный феномен. Челябинск: Издательство Челябинского университета, 2007. 362 с.

## Вклад и значение узбекского народа в победу над фашизмом (к 76-летию Победы во Второй мировой войне)

Тургунбаев Тохиржон Абдугафурович, старший преподаватель

Ферганский государственный университет (Узбекистан)

*Статья посвящена 76-летию Победы во Второй мировой войне, в которой раскрывается вклад узбекского народа в победу над фашизмом и изложены сведения о большой заслуге узбекских воинов. Статья служит воспитанию молодежи в духе патриотизма.*

**Ключевые слова:** Вторая мировая война, мобилизация, тыл, величие, мир, терпимость, память и признательность, патриотизм.

## The contribution and significance of the Uzbek people to the victory over fascism (to the 76th anniversary of the Victory in World War II)

*In his article given information about and dedicated to the 76th anniversary of the Victory in World War II, in which the Uzbek people and the victory over fascism in World War II and information about the great contribution of the Uzbek warriors. The article serves to educate young people in the spirit of patriotism.*

**Keywords:** World War II, mobilization, back front, greatness, peace, tolerance, memory and appreciation, patriotism.

Вторая мировая война с ее самыми разрушительными последствиями в мировой истории оставила сиротами сотни тысяч детей, убив миллионы. Катастрофа, постигшая человечество, полное разрушение городов и деревень, была ужасным событием, разрушившим их жизни и их будущее.

76 лет, прошедших с момента победы в мировой войне против фашизма, коротки, но ее раны и тяжелые последствия никогда не будут забыты, предупреждая нынешнее поколение об ужасах войны. Наша главная цель — запечатлеть на страницах истории несравненное мужество и стойкость узбекского народа на полях сражений и в тылу, воспитывать подрастающее поколение в духе любви и преданности Родине [1,423]. «9 мая — День памяти и почестей» Тех, кто погиб в боях Первой мировой войны, он также отмечается в нашей стране как светлая дата, вспоминая бес-

смертные воспоминания людей, внесших свой вклад в процветание нашей страны, почитая наши ветераны войны и послевоенного труда. Одна из наших национальных ценностей — не забывать свое прошлое, помнить прошлое, уважать и уважать пожилых людей. Невозможно построить благополучное будущее, не зная нашей истории [2,4] Поэтому накануне празднования 76-летия Победы над фашизмом во Второй мировой войне 1941–1945 годов мы никогда не должны забывать о героических подвигах наших соотечественников на войне и вкладе трудящихся фронта в мирную жизнь. победа. В этой связи Президент сказал: «Наряду с другими народами, наши соотечественники героически сражались и отдавали свои жизни в борьбе с фашизмом. Мужество узбекских мальчиков — пример для подрастающего поколения, и они достойны гордиться ими».

В первые тяжелые месяцы войны в республике были сформированы 14 дивизий и 12 артиллерийских бригад, которые активно воевали на фронте, вошли в легенды, а большинство соединений приобрели статус гвардейцев.

Наши соотечественники на фронтах — «За оборону Москвы» — 1753 человека, «За оборону Сталинграда» — 2738 человек, «За освобождение Будапешта» — 2430 человек, «За освобождение Варшавы» — 5439 человек, Медалями награждены «За освобождение Белграда» — 664 человека, за освобождение Праги — 6846 человек и за освобождение Берлина — 6758 человек.

За отвагу и героизм на фронте более 170 тысяч узбекских солдат награждены орденами и медалями. В частности, 53 человека являются полными кавалерами ордена Славы, а 301 человек (70 наших соотечественников — узбеки) удостоены звания «Герой». В тяжелый период войны в республику были переведены 19 академий, 7 военных училищ и 10 военных факультетов, которые подготовили более 12 тысяч военнослужащих для действующей армии. Неоценим вклад фронтовиков Узбекистана в Победу. В республику было перемещено более 151 крупного предприятия, 280 предприятий построены заново и работали на оборону государства.

В том числе в городе Ташкенте и Ташкентской области 55 предприятий, в Ферганской долине 22 предприятия, в Самарканде — 14 предприятий. За время войны Узбекистан направил на фронт 2090 самолетов, 17342 авиадвигателя, 1700000 минометов, 27000 танковых запчастей, 2318000 авиабомб, 60000 средств химической защиты, 22000000 гранаты, 560000 снарядов, 1000000 гранат, бронепоезда — 5, военные машины скорой помощи — 18, полевых военных кухонь — 2200, по инициативе местного населения, гимнастов — 7518000, хлопчатобумажных телогрейков — 2639700, сапог и ботинок — 2221200, более 650000000 рублей перечислено в Фонд обороны и выделено 4226000000 рублей добровольно.

35209 тонн сухофруктов, 57444 тонны винограда, 108000 тонн картофеля, 195000 тонн риса, 1066000 тонн зерна, 159000 тонн мяса, 4806000 тонн хлопка, 528600 шкур животных, их общая стоимость составила 246918700 рублей (4,8 млн тонн зерна, овощей и сухофруктов) подготовлены и отправлены на фронт.

Во время Великой Отечественной войны более 1,5 миллиона человек разных национальностей были переселены в Узбекистан и переселены на 135 тысяч квадратных метров.

Более 250 тысяч молодых людей были эвакуированы из очагов войны и помещены в детские сады, из них 4500 человек поселились в узбекских домах. Шомахмудовы усыновили 15 детей, Самадовы 13 и Касимовы 13 детей-сирот. Толерантность нашего народа к представителям других народов и то, что это детский народ, прошли испытания в тяжелые времена.

Например, Ташкентские кузнецы Шоахмад и Бахри ая Шомахмудовы. В тяжелые времена войны были приняты 15 детей русского, украинского, белорусского, еврейского

и немецкого происхождения, разлученных со своими родителями. Их воспитали на узбекской любви к разбитым сердцам. Героизм семьи Шомахмудовых вдохновлял воинов на фронте двигаться вперед, о них тогда писались стихи и фильмы.

В настоящее время на площади Дружбы народов в Ташкенте установлена бронзовая статуя семьи Шомахмудовых. Это, в свою очередь, является ярким выражением величия нашего народа, его национального менталитета и терпимости по отношению к другим народам. Мужество Зульфии Зокировой, проживавшей в селе Ханабад Зангиотинского района Ташкентской области в тяжелые годы войны, актуально и важно для подрастающего поколения.

После смерти мужа Холмат-ака Зульфия Ая одна вырастила пятерых сыновей и дочь. В боях Второй мировой войны были убиты пять великих сыновей по имени Исакджан, Ахмаджан, Махамаджон, Ваххаджон, Юсуфджон. В результате войны четыре невестки Зульфии Зокировой овдовели, а пятеро внуков остались сиротами. До конца жизни узбекская мать будет жить памятью о героических сыновьях, невестах, внуках, заботах и радостях страны.

Любящие невестки Зульфии Ая тоже последовали их примеру и помогли ей, все они остались верны своим мужьям и семьям — она больше никогда не выходила замуж. Художественный фильм «Илхақ», созданный национальным информационным агентством «Ўзбекино», потерял пятерых отважных сыновей из-за страшной войны. Образ Зульфия Зокировой, до конца жизни заботившейся о своих детях, глубоко выражен в величайших качествах узбекских матерей и узбекских женщин. Во время бурной войны Узбекистан превратился в оздоровительный центр в тылу.

Для восстановления здоровья военнослужащих вернулись в строй более 315 тысяч человек в 113 военных госпиталях, около 15 дивизий этой дивизии. Народ Узбекистана поставил специалистов, оборудование и сырье на предприятия в других республиках в прифронтовой полосе.

В 1941–1943 годах 155 тысяч специалистов были направлены из Узбекистана на военные заводы в Магнитогорске, Челябинске, Златоусте и Селикамске. В освобожденные Украинский, Краснодарский и Ставропольский края отправлено более 2000 тракторов и автомобилей, 3000 центнеров зерна и 8300 голов крупного рогатого скота. Вместе с оборудованием было отправлено 1595 тракторов, 50 комбайнов и других специалистов сельского хозяйства. Трудящиеся Узбекистана во время войны стали настоящими героями труда и проявили толерантность к другим народам.

Важен и вклад узбекских бойцов в победу над фашизмом. Хотя в те беспокойные годы идеологическая система была иной, выяснилось, что более 1 миллиона 951 тысяча бойцов из 6 миллионов 551 тысячи жителей Узбекистана были мобилизованы на войну.

Это означает, что каждый третий узбек взял в руки оружие и боролся с фашизмом, 640 тысяч человек получили ранения и более 538 тысяч не вернулись домой.

Также выяснилось, что более 59 тысяч наших соотечественников, депортированных в другие страны в качестве «ушей» в те тяжелые времена, также были мобилизованы в действующую армию. По имеющимся данным, сегодня в нашей стране проживает более 8 тысяч ветеранов войны, около 140 тысяч ветеранов, работавших в тылу. После обретения Республикой Узбекистан независимости в 1995 г. в России были изданы 33-томная книга «Память» (позже опубликованная в двух дополнительных томах) и обобщенный специальный том, в котором рассказывается о мужестве народа Узбекистана в тылу во время войны. Узбекский и русский.

В мае 1999 года в Ташкенте была возведена Площадь Памяти и Почета, где на северной и южной сторонах аллеи установлены статуя Матери Скорби и металлические полки с именами всех узбекских солдат, погибших во Второй мировой войне. [2–3,100]. Кроме того, накануне 76-й годовщины Победы в Великой Отечественной войне были произведены поиски по именам 158 тысяч человек, не вошедших в книгу «Память». В 2020 году на основе продуман-

ных проектов построены памятники «Парк Победы», «Музей славы», «Вечное мужество», «Гимн отваги».

Воспевание беспримерного мужества нашего народа, внесшего большой вклад в Победу, служит благородной цели воспитания нашего молодого поколения в духе патриотизма. [1–428–430]. С 2015 года, Года уважения к пожилым людям, наше правительство уделяет все больше внимания ветеранам войны и труда.

В связи с этим, в соответствии с указами Президента, ежегодно накануне знаменательной даты для поощрения наших ветеранов им в течение года вручаются денежные премии и бесплатные направления в санатории нашей страны. Война и труд — в большом внимании и заботе нашим ветеранам. Старейших в этой стране ценят и уважают. Они красота и благословение страны. Это наши отважные и отважные предки. Это, в свою очередь, служит воспитанию молодежи в духе преданности своей Родине и патриотизма. Их военная жизнь и упорный труд всегда будут для нас школой чести и примером.

#### Литература:

1. Ш. М. Мирзиёев. От национального возрождения к национальному подъему. Ташкент — «Узбекистан» — 2020.
2. Д. Бобождонова. Вклад народа Узбекистана в победу над фашизмом во Второй мировой войне. Взгляд в прошлое. 2020. № 2.
3. К. Раджабов, А. Замонов. История Узбекистана (1917–1991). Учебник. 1 издание. Ташкент, 2017.
4. Х. Зиёев. Вторая мировая война и узбеки. Газета «Литература и искусство Узбекистана». 2003. № 25.

# СОЦИОЛОГИЯ

## Прогнозные показатели уровня жизни населения Республики Башкортостан

Ахметшина Нурсиля Ильгизовна, студент;

Мидатгалина Наркас Ильсуровна, студент

Научный руководитель: Абдуллина Диляфруз Рафиковна, кандидат экономических наук, доцент

Башкирский государственный университет (г. Уфа)

*В статье авторы анализируют динамику ряда показателей, характеризующих уровень жизни населения Республики Башкортостан*

**Ключевые слова:** уровень жизни, индекс потребительских цен, среднемесячная заработная плата, ВРП, уровень безработицы, реальные располагаемые денежные доходы населения

Уровень жизни, чаще всего определяется как обеспеченность населения необходимыми материальными благами и услугами, достаточным уровнем их потребления и степенью удовлетворения разумного и рационального потребностей. Повышение уровня жизни — это одна из приоритетных целей развития общества, именно оно является самой главной составляющей государственной политики. В современном мире наиболее актуальными проблемами повышения уровня жизни являются обеспечение

занятости, усиление социальной защищенности населения, борьба с бедностью. Уровень жизни необходимо рассматривать во взаимосвязи с общеэкономическими показателями, а также с критериями, связывающими общеэкономические показатели и уровень жизни — доходами населения, потребительским спросом, торговлей, ценами, госбюджетом, кредитом [1].

Рассмотрим ряд показателей, характеризующих уровень жизни населения Республики Башкортостан (таблица 1).

Таблица 1. Прогнозные параметры социально-экономического развития Республики Башкортостан по целевому варианту

Показатель	Ед. изм.	Факт [2]		Прогноз [3]		
		2019 г.	2020 г.	2021 г.	2022 г.	2023 г.
Индекс потребительских цен	%	102,9	105,0	103,8	103,8	103,8
ВРП	%	101,9	99,1 (оценка)	104,5	104,9	105,8
Фонд заработной платы работников	млн руб.	475339,0	470683,1	501536,5	539464,4	580127,2
Реальные располагаемые денежные доходы населения	%	100,0	93,7	100,3	101,2	101,6
Уровень безработицы по методологии МОТ	%	4,4	5,9	6,02	5,25	4,98
Среднемесячная заработная плата	тыс. руб.	36,5	38,7	38,3	40,8	43,6

Индекс потребительских цен в период 2021–2023 годы прогнозируется на уровне 103,8%, меньше, чем фактический показатель за 2020 год — 105,0%. Темпы роста ВРП при относительно благоприятных оценках внешних условий согласно прогнозным расчетам в 2021–2023 годах сложатся в границах от 104,5% до 105,8%. Тогда как в год пандемии

новой коронавирусной инфекции ВРП оценивается на уровне 99,1%.

Фонд заработной платы работников прогнозируется с увеличением на 30853,4 руб. в 2021 году к уровню предыдущего года, на 37927,9 руб. — в 2022 году и на 40662,8 руб. — в 2023 году. Реальные располагаемые денежные доходы

населения в период 2021–2023 годы прогнозируется с увеличением в пределах 0,4–0,9 п. п. по сравнению с 2020 годом. В год пандемии наблюдался наименьший уровень доходов 93,7% к 2019 году.

Уровень зарегистрированной безработицы в 2021–2023 годах прогнозируется со снижением в пределах 0,27–0,77 п. п. Среднемесячная заработная плата в 2021 году прогнозируется со снижением на 1% по сравнению с 2020 годом, в 2022–2023 годах с ростом на 6,5% и 6,9% соответственно.

Следует отметить, экономика республики в целом в 2020 году претерпела изменения из-за введенных мер

по борьбе с распространением пандемии новой коронавирусной инфекции. Это отрицательно сказалось и на уровне жизни и росте дохода населения, регион столкнулся со всеми последствиями карантинных мер: приостановление деятельности предприятий, сжатие производства, снижение потребительского спроса, снижение доходов.

Для улучшения уровня и качества жизни населения необходимо создание условий для роста заработной платы, для поддержки молодых семей, также улучшение здравоохранения и предоставления медицинской помощи.

#### Литература:

1. Гайнитдинова, В. И. Современное состояние уровня жизни населения Республики Башкортостан / В. И. Гайнитдинова, В. А. Лобанова. // Экономическая наука и практика: материалы IV Междунар. науч. конф. (г. Чита, апрель 2016 г.). — Чита: Издательство Молодой ученый, 2016. — С. 97–100. — URL: <https://moluch.ru/conf/econ/archive/173/10037/> (дата обращения: 21.04.2021).
2. Официальная статистика: уровень жизни [Электронный ресурс] // Федеральная служба государственной статистики по Республике Башкортостан. URL: <https://bashstat.gks.ru/folder/25424> (дата обращения: 15.04.2021).
3. Прогноз социально-экономического развития Республики Башкортостан на 2021 год и на плановый период 2022 и 2023 годов, одобренный распоряжением Правительства Республики Башкортостан от 30 декабря 2020 года № 1408-р [Электронный ресурс] // Министерство экономического развития и инвестиционной политики Республики Башкортостан. URL: <https://economy.bashkortostan.ru/activity/22282/> (дата обращения: 16.04.2021).

# ПСИХОЛОГИЯ

## Межличностная аттракция: основные понятия и факторы

Дашиева Светлана Вячеславовна, студент магистратуры

Бурятский государственный университет имени Доржи Банзарова (г. Улан-Удэ)

*В статье автор приводит различные определения аттракции и симпатии. Также им перечисляются и объясняются отдельные виды аттракции и ее факторы.*

**Ключевые слова:** аттракция, межличностная аттракция, симпатия, факторы межличностной аттракции.

На сегодняшний день изучением аттракции занимались многие ученые, особенно зарубежные. Известен термин «interpersonal attraction», обозначающий межличностную аттракцию. Ему посвящено множество зарубежных исследований.

Сначала рассмотрим различные определения аттракции и межличностной аттракции. О. В. Грива понимает аттракцию как расположение к объекту восприятия. Это приводит к возникновению симпатии, положительных взаимоотношений и привязанности к нему. Как отмечается, аттракции свойственны не только положительные отношения [7, с. 186]. А. А. Бодалев, считая аттракцию компонентой межличностных отношений, рассматривал ее как устойчивое положительное отношение [4]. Г. М. Андреева полагала, что аттракция есть процесс и результат симпатии, ориентированный на степень привлекательности друг к другу. К ней относится сама симпатия, дружба и романтические отношения [1, с. 159]. Л. Я. Гозман считает, что аттракция — социальная ориентация, при которой преобладают эмоции [5, с. 163]. Э. С. Бершайд, аналогично вышеприведенным авторам, определила межличностную аттракцию мотивационной установкой, при которой присутствует расположение к человеку [10, р. 47]. В. Н. Куницына подчеркивает взаимный характер межличностной аттракции и избирательность формирования взаимоотношений [6, с. 64]. Дополнительно рассмотрим определение симпатии, поскольку данное понятие не отделимо от феномена аттракции. Как считал К. Э. Изард, симпатия выражается как положительная эмоция и реакция приближения [3, с. 113]. Э. Берк понимал симпатию как эмпатию [2, с. 69]. Как мы видим, немногие авторы занимались определением симпатии.

Вернемся к теории межличностной аттракции. Существует три вида аттракции, как установили С. МакКроски и Т. МакКейн: социальная, физическая и функциональная. Социальная аттракция предполагает желание взаимодействовать и общаться с человеком. Физическая аттракция основана на внешних данных объекта восприятия. Функ-

циональная аттракция означает степень пользы или помощи от человека. Инструментальный принцип И. Финкеля и П. Иствика имеет сходство с этим видом аттракции и дополняет его. Авторы определили важность приоритетной задачи, или потребности. Отсюда следует, что привлекательность человека зависит от его помощи по решению нашей приоритетной задачи [8, р. 138].

И. Финкель и П. Истик, кроме данного принципа, выявили отдельные факторы аттракции. К ним относятся вознаграждение, специфически эволюционный фактор и привязанность. Вознаграждение направлено на удовлетворение различных потребностей человека. Специфически эволюционный фактор отвечает за репродуктивный успех и все что с ним связано. Привязанность в данном случае выражается в восстановлении чувства безопасности при общении с человеком, к которому испытывается привязанность [9, р. 180].

Факторов аттракции выделяется достаточно много. В нашей статье мы постараемся кратко описать каждый из них. Итак, к факторам относятся: аффилиация, близкое расположение, частота встреч, стиль общения, принцип подобию и эмоциональное состояние. Г. Мюррей определил аффилиацию как склонность приобретать дружеские взаимоотношения, участвовать в общении и испытывать в нем положительные эмоции. Близкое расположение, как выяснила Х. Сигал, развивает у людей краткосрочную привлекательность [5, с. 163]. Л. Фестингер, С. Шахтер и К. Бэк, исследовавшие дружбу студентов, определили, что близкое расположение мест жительства в большей мере благоприятствует развитию дружеских отношений [10, с. 51].

Следующий фактор, частота встреч, действует даже тогда, когда человек не осознает наличие каких-либо встреч. Р. Морлэнд и С. Бич осуществили опыт, попросив ассистенток посетить некоторое число университетских лекций. Там ассистентки не вступали в общение со студентами. Исследователи выяснили, что студенты их совершенно не помнили. Эксперимент показал, что увеличение числа встреч



даже без осознания положительно воздействует на привлекательность человека [9, с. 183].

Перейдем к другому фактору, стилю общения. Стиль общения может подразумевать вербальные и невербальные виды общения. Д. Виман утверждал, что привлекателен тот человек, который проявляет эмпатию, невербально демонстрирует свою заинтересованность в нас и отличается внешней расслабленностью. Проявлять невербальную открытость важно, как отмечали М. Хаузер, С. Хоран, Л. Ферлер. Она проявляется в дружеском прикосновении, во взгляде, в выражении улыбки и т. д. Вербальная открытость проявляется в комплиментах, в самом общении, в применении уместных прозвищ и местоимений «мы» [8, с. 140].

Для исследований фактора подобия было характерно следующее. Принцип подобия исследовался и был обнаружен у друзей в средней школе (Д. Кандел), у пар в колледже (К. Хилл, З. Рубин и Л. Пеплау), у женатых пар (Р. Прайс и С. Вандерберг) и т. д. Имели значение общий возраст, пол, раса, религия, IQ, социальный статус, физическая привлекательность и даже рост [10, с. 57].

Д. Клор и Д. Бирн утверждали, что людей сближают положительные эмоции, а негативные эмоции их отдаляют [10,

с. 52]. Чувство юмора в свою очередь помогает завести дружеские (С. Шпрехер и П. Реган) и романтические взаимоотношения (Д. Басс и А. Файнголд) [9, с. 181]. Ощущение страха так же в некотором смысле влияет на развитие аттракции. Л. Сарнофф и П. Зимбардо выяснили, что люди, способствующие снижению страха, приобретают большую привлекательность [10, с. 53].

Таким образом, были рассмотрены понятия аттракции, межличностной аттракции и симпатии, а также факторы, способствующие им. Многие авторы имеют одинаковый подход к определению межличностной аттракции и аттракции. В то время как у зарубежных авторов в названии теории подчеркивается ее межличностный характер. Также имеется противоречие в том, что одними авторами подчеркивается положительный полюс аттракции, а другие авторы обобщают и относят к аттракции негативный полюс взаимоотношений (неприятные отношения и антипатию). Кроме приведенных понятий, мы рассмотрели три ключевых вида аттракции, факторы Финкеля и Иствика, построенные на теории инструментальности, а также факторы аффилиации, физической близости, частоты встреч, стиля общения, сходства и эмоционального состояния.

#### Литература:

1. Гутман, Ю. Э. Раскрытие терминов «межличностные отношения» и «межличностная аттракция» в отечественной и зарубежной литературе / Ю. Э. Гутман // Научно-технический прогресс: актуальные и перспективные направления будущего: материалы IX Международной научно-практической конференции. — Кемерово: Западно-Сибирский научный центр, 2018. — С. 158–159.
2. Ефимова, Ю. Д. Сущность и формы симпатии / Ю. Д. Ефимова, М. С. Теплых // Смыслы, ценности, нормы в бытии человека, общества, государства: материалы Международной научно-практической конференции. — Челябинск: Южно-Уральский государственный институт искусств им. П. И. Чайковского, 2016. — С. 68–70.
3. Корогодина, И. В. Антипатия как эмоция, выражающая реакцию отстранения: философский, психологический, лингвистический аспекты / И. В. Корогодина // Известия БГУ. — 2006. — № 4. — С. 112–114.
4. Мухаметзянова, Г. Г. Специфика межличностных отношений подростков со сверстниками / Г. Г. Мухаметзянова // Наука в мегаполисе. — 2018. — № 2 (6).
5. Фокина, В. Н. Гендерные особенности факторов аттракции в межличностных отношениях молодежи / В. Н. Фокина // Ученые записки крымского инженерно-педагогического университета. — 2017. — № 4 (10). — с. 161–164.
6. Шадричева, А. И. Основные психологические детерминанты межличностной аттракции / А. И. Шадричева // Успехи современной науки и образования. — 2016. — № 3. — С. 64–68.
7. Шарипова, О. В. Аттракция как социально-психологический феномен / О. В. Шарипова // Педагогика и психология в XXI веке: современное состояние и тенденции исследования: материалы VII Всероссийской научно-практической конференции студентов, магистрантов, аспирантов, молодых педагогов. — Киров: Межрегиональный центр инновационных технологий в образовании, 2019. — С. 185–187.
8. Curnalia, R. Insight into Innovation: Applying Communication Theory in Our Web 2.0 Lives / R. Curnalia. — Dubuque: Kendall Hunt Publishing, 2016. — 434 p.
9. Finkel, E. J. Interpersonal Attraction: In Search of a Theoretical Rosetta Stone / E. J. Finkel, P. E. Eastwick // Interpersonal Relations. — 2015. — № 3. — p. 179–210.
10. Simpson, J. Interpersonal attraction / J. Simpson, B. Harris // Annual Review of Psychology. — 1994. — № 24. — p. 45–66.

## Успешность сдачи сессии и копинг-стратегии студентов при разных форматах обучения

Каюмова Александра Александровна, студент магистратуры;

Рахимова Шахноза Аббос кизи, студент магистратуры

Ташкентский филиал Московского государственного университета имени М. В. Ломоносова (Узбекистан)

*Работа посвящена изучению копинг-стратегий у студентов в виртуальной среде (онлайн-обучении) и оффлайн-обучении. Мы предполагаем, что копинг-стратегии студентов будут различаться в зависимости от формата обучения.*

**Ключевые слова:** копинг стратегии, экзаменационный стресс, виртуальная реальность, успешность обучения, онлайн обучение.

Актуальность. В марте 2020 года был объявлен масштабный карантин в связи с пандемией COVID-19. И с этой даты вся деятельность университета перешла в виртуальную среду, в основном платформу ZOOM. И на сегодня учеба в условиях онлайн режима является на данный момент обычной реальностью большого количества людей. Наше исследование направлено на сравнение выявления наиболее успешных стратегий копинга в связи в условиях зимней сессии. Как отражается условие обучения в онлайн режиме на отношение к среде, деятельности и людям в целом? Является ли онлайн режим особенностью, которая влияет на выбор определенного способа совладания со стрессом, отраженным в чертах и копинг стратегиях личности или же этот выбор продиктован необходимостью поиска новых моделей поведения? Ответ на эти вопросы является наиболее актуальным для понимания отношения людей к онлайн режиму обучения и выявления эффективных и неадаптивных копинг-стратегий.

Среда современного человека наполнена разными стрессорами, что характерно для цифровой эпохи. И одним из таких стрессоров является информационный стресс, который проявляется в разных видах и усилен онлайн обучением. К примеру, экзаменационный стресс у студентов вуза. Учебно-профессиональная деятельность как ведущая в студенческом возрасте характеризуется высоким уровнем стрессовых нагрузок. [1]. Экзаменационный стресс или экзаменационный невроз — это информационная перегрузка и частная форма психического стресса при подготовке к экзамену или зачету во время запоминания большого объема учебного материала, часто приводящая к экзаменационному неврозу [3]. Последствиями экзаменационного невроза могут быть нарушения функций вегетативной нервной системы, нарушение процесса обмена веществ и гомеостаза, нарушение цикла сна, быстрая утомляемость [2].

Проблема исследования. Виртуальная среда дает определенные преимущества в обучении (экономия средств и времени на транспорте, экономия времени), но вместе с этим у него есть ограничения (часовые пояса) и недостатки (отсутствие личного контакта, сенсорная депривация, соединение с Интернетом, отключение света, сложность разделения времени между учебной и реальной жизни). Проблемой нашего исследования ставится вопрос какая из применяемых студентами копинг-стратегий в период экзаменационного стресса является эффективной в виртуальной среде.

Предмет: исследование копинг-стратегий применяемых студентами в период экзаменационного стресса.

Цель: сравнить копинг- стратегии и успешность обучения при разных форматах обучения.

Выборка: 50 студентов факультетов Психологии и ПММи от 2ого курса до 4 курса, которые только закрыли сессию.

Методы: опрос, анкета

Студентов спрашивали объективную успешность сдачи зимней сессии при оннлайн- и оффлайн-обучении. Сравниваем копинг-стратегии, использованные в реальности и в виртуальной среде.

Методика: адаптированная русскоязычная версия методики «Ways of coping questionnaire», «Опросник способов копинга» Е. В. Битюцкой.

Шкалы методики:

1. Планомерное решение проблемы — усилия, направленные на изменение ситуации и включающие как когнитивные способы (сосредоточение, анализ ситуации, поиск решения, планирование), так и поведенческие стратегии (активные действия с целью преобразовать ситуацию, реализация плана).
2. Обращение за поддержкой к социальному окружению — способы решения проблемы с помощью других людей, использование социальных связей.
3. Положительная переоценка ситуации — усилия, направленные на изменение отношения к ситуации, создание положительного субъективного образа события, сосредоточение на своем личностном росте.
4. Противостояние (конфронтативный копинг) — активная стратегия, описывающая столкновение позиций, активное сопротивление ситуации.
5. Самоконтроль — усилия человека по сдерживанию чувств и эмоций, стремление не показывать своих переживаний, контролировать их проявление.
6. Самообвинение предполагает, что субъект берет на себя ответственность за сложившуюся ситуацию.
7. Фантазирование и надежда на внешние силы (пассивный копинг) — уход в мечты, перекалывание ответственности за происходящее на внешние силы: судьбу, высшие силы, чудо.
8. Дистанцирование — защитный способ, при котором человек пытается забыть ситуацию, уменьшить её значение.
9. Уход от ситуации (или отвлечение) — способы, направленные на избегание проблемы.

Анализ собранных данных

Многие наши шкалы имеют ненормальное распределение. Следовательно, при дальнейшем анализе данных мы будем использовать непараметрические данные.

Показатель альфа Кронбаха показать высокие показатели. Мы оставляем все пункты шкал и все шкалы согласованы.

Для построения полной картины виртуально и онлайн обучения предоставим вам успешность сдачи сессии онлайн и оффлайн форматах. Средняя оценка при онлайн формате сдачи сессии — 4,27, оффлайн — 4,51. При онлайн сдачи 14 студентов получили больше «Удовлетворительных» оценок, при оффлайн — 4. При онлайн сдачи 6 студентов получили оценку «Хорошо», при оффлайн — 16.



Рис. 1. Успешность сдачи сессии при онлайн обучении



Рис. 2. Успешность сдачи сессии при оффлайн обучении

У нас одни и те же студенты, которые сравнивали свои ощущения и показатели успешности обучения при онлайн- и оффлайн-обучении. Поэтому мы используем непараметрический тест Вилкоксона для связанных выборок.

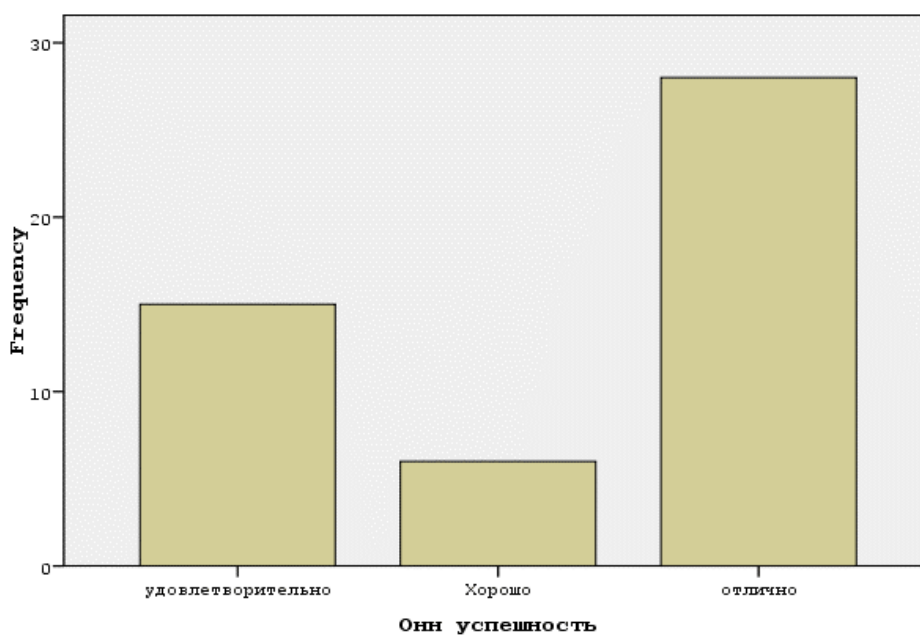
По результатам данного теста мы обнаружили значимую разницу между несколькими шкалами онлайн и оффлайн обучения: Социальная поддержка (ранг больше в офф-формате), Позитивная переоценка (ранг больше в он-формате),

Самообвинение (ранг больше в офф-формате), Фантазирование (ранг больше в он-формате), Дистанцирование (ранг больше в он-формате).

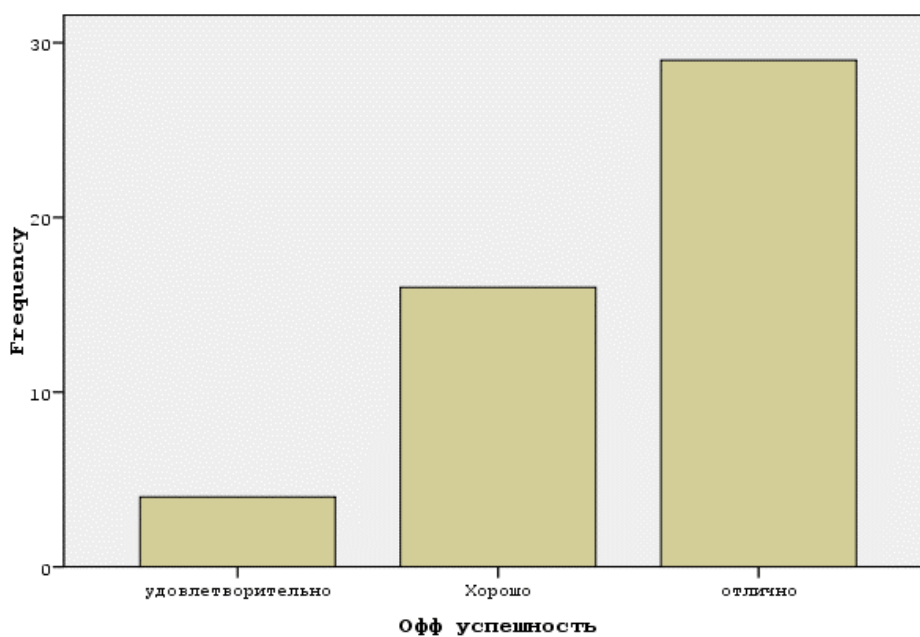
Мы так же проверили с помощью корреляции Спирмена между показателями успешности сессии при онлайн и офлайн обучении с выбором студентов на вопросы «В каком формате было легче готовиться к экзаменам?» и «В каком формате было легче сдавать экзамен?». Связи не обнаружено между показателями подготовки к экзаменам и успешности сдачи онлайн и офлайн сессии. Между показателя сдачи экзамена и офлайн-обучения обнаружена прямая значимая, но слабая связь ( $p=0,533$ ;  $r=0,091$ ). Между показателя сдачи экзамена и онлайн-успешностью обнаружена обратная сильная и значимая связь ( $p=0,235$ ;  $r=-1,173$ ).

#### Интерпретация полученных данных

Копинг-стратегия «планомерное решение проблем» значимой разницы при онлайн и офлайн обучении не было найдено. Те студенты, которые используют рациональные когнитивные стили и поведенческие стратегии на изменение ситуации, могут одинаково успешно справиться со сдачей сессии при любом формате обучения.

Копинг-стратегия «обращение за поддержкой к социальному окружению» Больше применяется при офлайн формате обучения, где есть реальный контакт с вторым человеком на нескольких модальностях. При лично встречи студенты могут передавать сообщения развернуто и получать более полную обратную связь. Скорее всего эффект общения, что человека услышали, посочувствовали, выговориться и передать свои переживания получается лучше при живом общении, чем при виртуальном. Хотя студент может в любое рабочее время написать вопрос и целью получения важной информации преподавателя, ответ будет получен отсроченно (имеет место и разница часовых поясов, и разных графика работы, и обучения студентов и преподавателя), когда при живом общении преподавателя можно «поймать» на кафедре.

Копинг-стратегия «положительная переоценка ситуации» больше применяется при виртуальном обучении. Используя эту копинг-стратегию, студенты изменяют свое отношение к ситуации и создают положительный субъективный образ события, который хорошо реализуется для удаленного формата обучения. Студент может не учесть некоторые объективные факторы, которые могут ему помешать сдать успешно сессию — отключение электроэнергии, плохое соединение с Интернетом и т. д. Не чувствуется напряженная атмосфера экзамена, накручиваемая другими студентами. Возможно, что ощущения ожидания перед дверью экзаменационного кабинета намного слабее, студент чувствует родные стены дома, что придает ему большую уверенность в себе.

Копинг-поведение «противостояние» показывает одинаковый результат при любом формате обучения. Эта стратегия, предполагающая активное сопротивление ситуации, может осуществляться при разных условиях одинаково хорошо. К примеру, можно отключить уведомления в необ-

ходимых группах в социальных сетях и даже архивировать их в Телеграме. Такие поведенческие аспекты позволяют вне зависимости от онлайн- или офлайн-режима использовать данную копинг-стратегию, и эффективность будет так же примерно одинаковой.

«Самоконтроль» также применяется и в онлайн- и офлайн-обучении. Студенты в обоих форматах обучения могут критиковать себя и попытаться сгладить сложившуюся ситуацию.

Копинг-стратегия «самообвинение» больше применяется при онлайн обучении. Учитывая, что большая ответственность при онлайн обучении лежит на студентах, применение этой стратегии копинга с некоторой стороны оправдано и ожидаемо.

«Фантазирование и надежда на внешние силы» как копинг стратегия показывает большой результат при офлайн-формате. Как пассивный копинг, возможно, что студент надеется на возникновение форс-мажорных обстоятельств, которые будут мешать проведению экзамена или зачета или на поблажки для дистанционного обучения.

Возможно, по схожим обстоятельствам срабатывает и защитная копинг-поведение «дистанцирование». У студента есть возможность подключиться к конференции, выключить камеру и звук и заниматься «своими» посторонними делами. Это сильно снижает эмоциональное напряжение и в случаях стрессовых ситуаций так же является эффективным, но не очень практичным способом справляться с обстоятельствами.

Копинг-поведение «уход от ситуации» одинаково применяются в двух форматах обучения. Студент может одинаково хорошо переключать внимание возможно на еду, сон, развлечения и при дистанционном формате, и при очном формате обучения. Однако данная копинг-стратегия, конечно, наиболее максимально легко используется в условиях онлайн-формата обучения, т. к. в офлайн-формате в живой аудитории отвлечься на еду или какие-то сторонние вещи будет сложно с учетом регламента проведения обучения.

Для студентов имеет значение формат сдачи экзамена. При офлайн-сдаче экзамена студенты лучше закрывают сессию. В этой ситуации есть больше факторов, которые влияют на оценку студента на зачёте или экзамене: подготовить аудиторию, поднять настроение преподавателю юмором, получить поддержку сокурсников и т. д. Что помогает студенту лучше раскрыть свой потенциал и показать свои знания.

Также по количеству полученных оценок «удовлетворительно» видно, что их количество меньше при онлайн-обучении. В традиционном формате преподавателю легче осуществлять контроль над усвоением знаний студентами.

#### Заключение

Любой человек развивается в отношениях с кем-то. Даже в обучении, реальный контакт с преподавателем показывает лучшие результаты по успешности сдачи сессии. Применение копинга «социальная поддержка», которая является самой ресурсной, тоже лучше осуществляется

при офлайн-формате. С учетом карантина и пандемии дистанционное обучение является хорошим вариантом, который требует доработки в вопросах осуществления контроля, включенности студентов и преподавателей в учебный процесс, какая платформа лучше подходит

для этого, как можно компенсировать отключение света или плохое интернет-соединение?

Закончить нашу работу хотелось бы сточками из стихотворения Эдуарда Асадова: «Человеку нужен человек, а душе нужна душа».

#### Литература:

1. Битюцкая, Е. В. Опросник способов копинга: методическое пособие. М.: ИИУ МГОУ, 2015. — 80 с.
2. Киселева Е. В.; Акутина С. П., «Стресс у студентов в процессе учебно-профессиональной подготовки: причины и последствия», Журнал «Молодой учёный». № 6 (140) Педагогика. Февраль, 2017.
3. Пряничникова Ю. Х., Экзаменационный стресс и его профилактика// Проблемы и перспективы развития образования: материалы VI Междунар. Науч. Конф. (г. Пермь, апрель 2015 г.). — Пермь: Меркурий, 2015. — С. 184–186.
4. Щербатых Ю. В., Психология стресса и методы коррекции. — СПб.: Питер, 2006. — 256 с.

## Анализ данных эмпирического исследования особенностей социально-психологической зрелости студентов разных форм обучения

Кравцова Нина Владимировна, студент магистратуры  
Воронежский государственный педагогический университет

*В статье приводится краткое описание и анализ результатов эмпирического исследования особенностей социально-психологической зрелости студентов разных форм обучения.*

**Ключевые слова:** социально-психологические факторы зрелости, личностная зрелость, ценностные ориентации, мотивация, эмоциональный интеллект.

Эмпирическое исследование проводилось на базе ВГПУ. В диагностике приняли участие студенты 1–2 курсов очной и заочной форм обучения. Всего в исследовании приняло участие 60 студентов.

Исследование социально-психологической зрелости студентов осуществлялось при помощи батареи методик. Одной из методик являлся опросник А. А. Серegiной, направленный на определение уровня инфантилизма. В результате проведения этой методики нами были получены следующие данные.

В выборке студентов очной формы обучения не было выявлено высоко инфантильных личностей. Средний уровень инфантильности присутствует у 52%, слабая инфантильность доминирует у 23%. Отсутствие инфантильности выявлено у 25%.

В выборке студентов заочной формы обучения также не было выявлено высоко инфантильных личностей. Средний уровень инфантильности представлен у 42%, слабая инфантильность доминирует у 33%. У 25% инфантильность отсутствует.

Из полученных данных видно, что инфантильность менее выражена у студентов заочной формы обучения. Это может быть связано с тем, что большая часть студентов заочного обучения не только обучаются, но и работают. Некоторые студенты уже имеют семью. Можно предположить,

что подобные жизненные обстоятельства снижают уровень инфантильности личности.

По методике А. Н. Леонтьева, направленной на определение выраженности смысловых ориентаций, были получены следующие данные.

В выборке студентов очного обучения высокие показатели доминируют у следующих смысловых ориентаций: «процесс жизни», «цели в жизни». Кроме этого, доминируют низкие показатели таких параметров, как «Лocus контроля — Я». Следовательно, студенты очной формы обучения в большей степени ориентированы на процесс жизни, на те впечатления и события, которые с ними происходят. При этом, они обладают низким уровнем уверенности в собственных силах.

В выборке студентов заочной формы обучения высокие показатели доминируют у смысловых ориентаций «цели в жизни», «locus контроля — Я» и «процесс жизни». Низкие баллы выражены в большей степени у параметра «результативность жизни». Из полученных данных видно, что студенты заочной формы обучения более целеустремленные, они чаще ставят перед собой цели и стремятся к их достижению. Кроме этого, стоит отметить, что многие студенты не довольны прожитой частью жизни и хотят ее изменить.

Кроме этого, для исследования ценностного компонента личности, нами была использована методика М. Ро-

кича. Было установлено, что и в обеих выборках студентов доминируют терминальные ценности, или ценности-цели. Следовательно, у студентов есть определенные цели, планы, ко которым они стремятся.

Следующая методика, используемая в нашем исследовании — методика, направленная на изучение эмоционального интеллекта Д. В. Люсина. Данная методика использована нами для изучения эмоционального компонента зрелости личности.

Высокие показатели в выборке студентов очной формы обучения выявлены у параметров «понимание эмоций» — 42% и «внутриличностный эмоциональный интеллект» — 29%. Низкие показатели доминируют у параметров «межличностный эмоциональный интеллект» и «управление эмоциями».

В выборке студентов заочной формы обучения высокие показатели выявлены по параметрам «внутриличностный эмоциональный интеллект» — 42% «межличностный эмоциональный интеллект» — 32%. Низкие показатели доминируют у параметров «понимание эмоций» и «управление эмоциями».

Следовательно, студенты заочной формы обладают более выраженными способностями к пониманию как своих, так и чужих эмоций, а также к управлению ими.

Для исследования мотивационного компонента личностной зрелости мы использовали методику Т. И. Ильиной, направленной на определение мотивации обучения в ВУЗе.

Среди студентов очной формы обучения наиболее выраженной оказалась мотивация «получение диплома» — 39%. Мотивация «овладение профессией» выражена у 35%, а мотивация «приобретение знаний» — у 26%.

В выборке студентов заочной формы обучения доминирующая мотивация обучения — «овладение профессией», что выявлено у 48%. Мотивация «получение диплома» выражена у 32%, а мотивация «приобретение знаний» — у 20%.

Из полученных данных видно, что студенты очной формы обучения обладают внешней мотивацией обуче-

ния в ВУЗе, а студенты заочной формы, наоборот, обладают внутренней мотивацией, они осознают для чего они обучаются и как будут применять знания в профессиональной деятельности.

Для исследования особенностей социально-психологической зрелости студентов нами была разработана анкета. Анкета содержит 11 вопросов. Формы ответов на вопросы были разными: выбрать один вариант из предложенных, выразить степень выраженности качества на числовой прямой и т. п.

В ходе анализа полученных данных было установлено, что студенты заочной формы обучения в большей степени готовы принимать точку зрения других людей, в отличие от студентов дневной формы обучения. Кроме этого, у студентов заочной формы обучения было выявлено то, что они лучше контролируют свои эмоции в процессе беседы и им легче устанавливать контакт с незнакомыми людьми.

При этом студенты очной формы обучения более ориентированы на участие в мероприятиях, проводимых университетом. Кроме этого, большая часть студентов очной формы обучения готовы участвовать в волонтерской деятельности.

На основании качественного и количественного анализа данных, можно говорить о том, что студенты очной формы обучения более инфантильны, они ориентированы на процесс жизни, на получение удовольствия в текущий момент времени. Кроме этого, в отличие от студентов заочной формы обучения, они меньше ориентированы на постановку и достижение жизненных целей.

В обеих выборках студентов доминируют терминальные ценности. Кроме этого, студенты очной формы обучения лучше понимают и осознают свои эмоции, лучше управляют ими. Студенты же заочной формы обучения, хорошо понимают и могут управлять как своими эмоциями, так и эмоциями собеседника.

И, наконец, у студентов очной формы обучения выражены внешние мотивы обучения, а у студентов заочной формы обучения — внутренние.

#### Литература:

1. Карелин А. Большая энциклопедия психологических тестов / А. Карелин. — Москва: Эксмо, 2007. — 416 с.
2. Ковалевская, Е. В. Диагностика личностной зрелости у студентов педагогических специальностей // Вестник Костромского государственного университета им. Н. А. Некрасова. — 2016. — № 19. — С. 48–51.
3. Кон, И. С. Психология ранней юности / И. С. Кон. — Москва: Просвещение, 2008—255 с.
4. Кошелева, А. О. Становление социально-нравственной зрелости личности в условиях высшего профессионального образования: диссертация... кандидата педагогических наук — Орел, 2001. — 193 с.
5. Люсин, Д. В. Новая методика для измерения эмоционального интеллекта: опросник ЭМИн / Д. В. Люсин. // Психологическая диагностика. — 2006. — № 4. — С. 3–22.
6. Манукян, В. Р. Трошихина, Е. Г. Психологическая зрелость и благополучие личности // Психология развития и возрастная психология: учебник и практикум для прикладного бакалавриата / Под общ. ред. Л. А. Головей. — Москва: Изд-во Юрайт, 2016. — С. 282–315.

# ФИЛОСОФИЯ

## Очерк философии науки. Введение

Войцеховский Сергей Николаевич, кандидат философских наук, доцент

Санкт-Петербургский государственный морской технический университет

**В**ведение

В настоящее время в высших учебных заведениях Российской Федерации изучается дисциплина «Философия науки», изучение которой опирается на ранее полученные знания. Потребность в изучении данной дисциплины обусловлена тем, что развитие различных наук опирается на определенные философские основы. Под наукой понимают систему научного знания и социальный институт, который объединяет научных сотрудников (ученых). Различают фундаментальные науки и прикладные науки. В пособиях по философии науки пока недостаточно внимания уделяется вопросам прикладной науки, т. е. вопросам практического применения достижений науки в практической деятельности людей, хотя имеется общественная потребность в рассмотрении данных вопросов. Важным каналом влияния науки на развитие общества является система образования. В пособиях по философии науки пока недостаточно внимания уделяется вопросам философии практики. В одном из учебных пособий по философии вопросам философии науки посвящается глава, а вопросы философии практики рассматриваются в одном из пунктов главы [11]. Для обозначения философского учения о практике используется термин праксиология (чаще пишут праксеология). В другом учебном пособии по вопросам философии науки описанию взаимосвязи науки и практики посвящен только один из тридцати параграфов [12]. Важнейшими формами практики считается материальное производство, преобразование общественного бытия посредством социального действия и эксперимент. Эксперимент можно рассматривать как промежуточную форму взаимосвязи научного познания и практики. Практика рассматривается как основа и как движущая сила развития научного знания. Практика считается критерием истины научного знания. В современной философской литературе недостаточно внимания уделяется рассмотрению вопросов практической философии, хотя на значение практической философии обращали внимание еще древнегреческий философ Аристотель, а также другие философы. В связи с этим представляется актуальным изучить более подробно вопросы философии науки во взаимосвязи с вопросами философии практики.

Некоторые представления о положениях философии науки формируются в процессе преподавания дисциплины «Окружающий мир» в системе среднего образования Российской Федерации, которое нуждается в философском осмыслении положений естествознания и обществознания. Министерство образования Российской Федерации в конце 90-х годов прошлого столетия включило в содержание дисциплины «Окружающий мир» положения естествознания и обществознания, которые изучаются при получении начального образования учащиеся. В дальнейшем старшеклассники и студенты получают дополнительные сведения по дисциплине «Концепции современного естествознания» и при изучении отдельных естественных наук, технических наук и общественных наук. Эти сведения необходимы студентам для их профориентации и подготовки к дальнейшей профессиональной деятельности. В настоящее время ученые для изучения дисциплины «Окружающий мир» предлагают использовать универсальные философские понятия [16]. Изучение дисциплины «Окружающий мир» имеет мировоззренческое, методологическое, познавательное и практическое значение. Познанием окружающего мира занимается философия, т. к. объектом философии является мир в целом и место человека в нем. В процессе философского познания мира возникает вопрос о применении критериев научности к самой философии, высказывается мысль о делении философии на научную философию и ненаучную философию [8]. Пишут о противоборстве сторонников научной философии и сторонников ненаучной философии, например, позитивистов и антипозитивистов, марксистов и антимарксистов. Человек на протяжении всей своей жизни опосредованно взаимодействует с окружающим миром через взаимодействие с окружающей средой, опираясь на имеющиеся у него знания.

Изучение философских основ дисциплины «Окружающий мир» необходимо для того, чтобы учащиеся средних школ и студенты вузов могли усвоить важные положения науки: обществознания (обществоведения), естествознания и технoзнания в системе образования. В нашей стране термин обществознание и термин обществоведение могут рассматриваться как синонимы или наоборот современное обществознание может противопоставляться советскому

обществоведению. Однако термин обществоведение используют не только для обозначения советского обществоведения, но и для обозначения зарубежного обществоведения. Термин обществознание и термин обществоведение рассматриваются как синонимы на основании того, что они обозначают сходный перечень общественных наук. Науки подразделяют на фундаментальные науки и прикладные науки, соответственно различают фундаментальное обществознание (обществоведение) и прикладное обществознание (обществоведение), фундаментальное естествознание и прикладное естествознание, фундаментальное технознание и прикладное технознание. Изучение вышеуказанных наук позволяет учащимся и студентам знакомиться с научной картиной мира. Для анализа вышеуказанных наук целесообразно опираться на положения философии. Под философией понимается учение о мире в целом и месте человека в нем. Философия выполняет следующие функции: мировоззренческую функцию, методологическую функцию, гносеологическую функцию, праксеологическую функцию, аксиологическую функцию и другие функции. Философское мировоззрение соотносится с научным мировоззрением (научной картиной мира), художественным мировоззрением (художественной картиной мира) и религиозным мировоззрением (религиозной картиной мира). Научное мировоззрение опирается на данные науки при описании окружающего нас мира. Наука должна обеспечивать познание истины и выполнять функцию описания, объяснения и предсказания явлений. Для описания, объяснения и предсказания явлений используется звуковая и визуальная форма языка. Научное мировоззрение ориентируется на объективное описание окружающего нас мира субъектом познания, а субъективные отклонения от такого описания рассматривает как ошибки и заблуждения. В художественном описании окружающего нас мира проявляется субъективность художественного мировосприятия, которая допускает проявления воображения и фантазии, допускающие отрыв описания от объективной реальности. Мера отрыва от объективной реальности может быть большой, например, в абстрактном искусстве, или небольшой в мере в реалистическом искусстве. В научном описании отрыв от объективной реальности осуждается, а в художественном описании допускается как способ выражения своего отношения к миру. Современные технические средства аудиозаписи и видеозаписи позволяют довольно точно и объективно описывать различные явления, что позволяет их использовать в научных исследованиях, например, в криминалистических исследованиях, но вмешательство субъекта функционирование объективных средств фиксации явлений строго контролируется во избежание искажения объективной реальности [22]. Искусство репортажа журналистов, которое также использует аудиозаписи и видеозаписи, к сожалению, допускает искаженное описание объективной реальности посредством инсценировок событий, ложных суждений. Поэтому многие репортажи журналистов называют ложными новостями

(фейковыми новостями). В основе религиозного мировоззрения лежит представление о сверхъестественном. Считается, что сверхъестественное лежит за пределами научного познания объективной реальности и художественного описания окружающего нас мира.

Объектом изучения обществознания является общество, а объектом изучения естествознания является природа. У общества есть потребность в разработке положений естествознания, т. к. природные ресурсы нужны для удовлетворения естественных потребностей людей и для понимания природы людей, т. к. люди возникают в результате эволюции живой природы. Разработка положений обществознания необходима обществу для самопознания. Понятие «обществознания» соотносится с понятием «обществознание». Понятие «общество знания» описывает определенный уровень и направление развития знаний в данном обществе. В докладе ЮНЕСКО «К обществам знания» различается многообразие обществ знания в мировом обществе, обособлению которых способствует соблюдение режима секретности в хранении научной информации [10]. Разработана систематика обществ знания в пространственном и временном измерении с точки зрения различных концепций развития общества. В марксистской концепции развития общества многообразие обществ знания рассматривается во временном измерении, выделяя рабовладельческое общество знания, феодальное общество знания, буржуазное общество знания коммунистическое (социалистическое) общество знания. В пространственном измерении общества знаний к многим странам мира относятся к буржуазным обществам знания, а к социалистическому обществу знания относят, например, общество в Китае, Вьетнаме и на Кубе. В концепциях технологического развития общества во временном измерении различают три стадии развития общества знания: доиндустриальное общество знания, индустриальное общество знания и постиндустриальное общество знания. В пространственном измерении к постиндустриальным обществам знания относят, например, общества в США и странах западной Европы. К индустриальным обществам знания относят, например, общества в Китае, Индии, Бразилии, Аргентине и других странах. К доиндустриальным обществам знания относят, например, многие общества в Африке и Латинской Америке. Считается, что цивилизованные общества знания возникли в глубокой древности и далее их преобразования описываются в цивилизационных концепциях развития общества. Цивилизованные общества знания могут подразделяться, например, континентальному признаку (африканское цивилизационное общество знания, латиноамериканское цивилизационное общество знания) или религиозному признаку (исламское цивилизационное общество знания, православное цивилизационное общество знания, индуистское цивилизационное общество знания). Обобщение достижений различных обществ знания позволяет сформулировать положения современного естествознания, технознания и обществознания.



Взаимодействие между обществом и природой происходит с помощью средств труда в ходе производственной деятельности. Средства труда (орудия и машины, технологии) изучает технoзнание (технические науки), а кроме этого технoзнание изучает способы предметно-преобразовательной деятельности (навыки, умения) людей. В системе технических наук важное место занимает теория машин и механизмов, которая опирается на положения естествознания. Таким образом, технoзнание способствует осмыслению взаимосвязи между положениями обществознания (общественных наук) и положениями естествознания (естественных наук). Описание роли различных элементов производства (предмета труда, средством труда и рабочей силы) в процессе взаимодействия между природой и обществом содержится в марксистской концепции развития общества, цивилизационных концепциях развития общества и концепциях технологического развития общества. Разработка данных концепций опирается на определенные философские положения для того, чтобы соотнести между собой различные области знания: естествознание (естественные науки), обществознание (общественные науки) и технoзнание (технические науки).

В практическом отношении важным способом взаимодействия человека с миром является труд. Во взаимодействии человека с миром различают умственный труд (интеллектуальный труд) и физический труд, всеобщий научный труд и специальные виды труда [19]. Существует сходство и отличие понятия труда понятия работы. Под работой понимают затрату определенной энергии для преодоления какого-то сопротивления человеком, органическими или неорганическими предметами, а под трудом понимают практическую и познавательную деятельность людей. Под практической деятельностью понимается предметно-преобразовательная деятельность человека. Различают практическую деятельность в виде взаимодействия людей и природы, а также в виде взаимодействия между людьми (социальная практика). В практической деятельности важную роль играют специальные виды труда. Под познавательной деятельностью понимается осознание действительности, развитие человека от незнания к знанию. Познавательная деятельность людей осуществляется посредством всеобщего научного труда, а также посредством знакомства с достижениями науки в системе образования. В системе образования различают школьное и внешкольное образование (например, домашнее образование, образование посредством использования средств массовых коммуникаций). В результате трудовой деятельности происходит преобразование внешней естественной окружающей среды (например, природной среды) в искусственную окружающую среду (например, техническую среду, художественную среду). Предметно-преобразовательная деятельность преобразует также самого человека. В результате предметно-преобразовательной деятельности, по мнению Т. Гоббса, наряду с естественной личностью формируется искусственная личность. Под естественной личностью по-

нимается человек, чьи слова и действия определяются им самим. Под искусственной личностью понимается человек, чьи слова и действия определяются другими людьми. Создание мирового рынка способствует формированию космополитических воззрений наряду с патриотическими и националистическими воззрениями [6]. Мир в целом описывается в философии в виде набора различных форм бытия: бытия природы, бытия общества, бытия очеловеченной природы (техники), бытия человека, бытия сознания, которые диалектически взаимосвязаны между собой [3].

При описании взаимодействия человека и мира опираются на законы диалектики. Содержание законов диалектики разработал Г. Гегель, а формулировку этих законов предложил Ф. Энгельс. Различают следующие законы диалектики: закон единства и борьбы противоположностей, закон перехода количественных изменений в качественные изменения и обратно, закон отрицания отрицания. Закон единства и борьбы противоположностей утверждает, что во всяком предмете противоположные стороны взаимоисключают и взаимопредполагают друг друга. В качестве примеров наличие противоположностей в окружающем нас мире указывают на то, что вещество состоит из положительно заряженных частиц и отрицательно заряженных частиц, общество состоит из представителей противоположного пола. Закон перехода количественных изменений в качественные изменения и обратно утверждает, что при достижении определенной меры количественных изменений возникают качественные изменения, а при достижении определенной меры качественных изменений возникают количественные изменения. Качество характеризуется совокупностью существенных свойств. Под качеством понимается определенность предмета, в силу которой он отличается от другого предмета. Под количеством понимается определенность качественно однородных предметов. Закон отрицания отрицания утверждает, что в процессе развития могут быть восстановлены элементы предмета, которые были подвергнуты отрицанию (были устранены) на предыдущем этапе развития предмета. Человек стремится к благу, но ученые предлагают учитывать диалектику взаимодействия частного блага и общего блага [9]. Стремление к частному благу может сочетаться со стремлением навредить общему благу, а социальное неблагополучие может негативно повлиять на частное благополучие. Философский анализ социального благополучия, а также соотношения благополучия и неблагополучия содержится в сочинении Н. А. Грика [7]. Стремление к поддержанию общего благополучия способствует преодолению частных случаев неблагополучия. Поэтому следует также учитывать диалектику взаимодействия благополучия и неблагополучия. Платон называл стремление к благу проявлением любви человека. Это могут быть проявления любви к благоприятной природной среде, благоприятной технической среде, благоприятной социальной среде (например, социальной среде). Различают более благоприятную среду и менее благоприятную среду. Человек стремится поддер-

живать и сохранять пребывание в более благоприятной среде, а из менее благоприятной среды человек стремится уйти. Когда более благоприятная среда в одном месте соотносится с менее благоприятной средой в другом месте, более благоприятная среда в одно время соотносится с менее благоприятной средой в другое время, то возникает противоречие, которое людям приходится разрешать. Частным проявлением любви человека является проявление любви к представителю противоположного пола. Половая любовь способствует формированию семьи, но не гарантирует поддержания семейного благополучия. Различают благополучные семьи и неблагополучные семьи. Различают внутренние и внешние факторы возникновения неблагополучных семей. К внешним факторам, которые способствуют возникновению неблагополучных семей, можно отнести экономические факторы, например наличие безработицы в обществе, к внутренним факторам можно отнести, например, инвалидность [20]. Взаимодействие человека с миром описывается посредством категорий диалектики [13].

Г. Гегель рассматривал диалектическое взаимодействие человека и мира как процесс опредмечивания сущностных сил человека и отчуждение, а под распредмечиванием понимается снятие отчуждения. С этой точки зрения он рассматривает трудовую деятельность, опираясь на сочинения А. Смита. Отмечается вклад последнего в разработку этических и праксеологических основ экономического общества [6]. Слово праксеология (иногда пишут слово праксиология) является словосочетанием двух греческих слов, слова *πράξις*, которое в переводе на русский язык означает практику, действие и слова *λόγος*, которое в переводе на русский язык означает учение. Таким образом, слово праксеология в переводе на русский язык означает учение о практической деятельности. В практической деятельности важную роль играет знание или незнание истины. Под истиной в философии понимают соответствие знаний и представлений предмету познания (объективной реальности). Социальная практика может способствовать или не способствовать познанию истины. Неумышленное заблуждение и искажение истины называют ошибкой. Сознательное искажение истины называют ложью. Сознание, которое руководствуется ложными идеями, называют ложным сознанием. Ложные действия и лживые слова используются для того, чтобы ввести человека или группу людей в заблуждение. В случае конфликта между людьми одна сторона конфликта может сознательно использоваться ложь по отношению к противоположной стороне конфликта для того, чтобы препятствовать успешной деятельности оппонентов. Одна сторона конфликта, например, военного конфликта может морально оправдывать использование лжи по отношению к противоположной стороне конфликта, а противоположная сторона конфликта будет морально осуждать использование лжи со стороны оппонентов. Существуют лживые суждения отдельного человека и групповая ложь. Борьба с проявлениями лжи протекает на всех этапах развития человечества. На исследования А. Смита повлияла

нравственная философия Ф. Хатчесона, который сформулировал закон вычисления моральности действий людей. В соответствии с этим законом оценка моральности действий людей должна учитывать моменты добра и моменты зла. Кроме морального добра и зла различается также естественное добро и зло. При рассмотрении этических и праксеологических вопросов А. Смит критически оценивает идею Ф. Хатчесона о природной склонности людей к добродетели [18]. Его исследование вопросов профессиональной этики тесно связаны с политико-экономическими исследованиями профессиональной деятельности людей. Очень важной и актуальной задачей в отношении человека к миру является выбор профессии в трудовой деятельности. В политической экономии трудовая деятельность описывается с точки зрения закона разделения труда и закона перемены труда. Первым проявлением действия закона разделения труда стало естественное разделение труда между мужчиной и женщиной, которое повлияло на особенности развития мужчин и женщин. Особенности мужчин и женщин порождают проблемы, которые разрешаются тем или иным образом в ходе их супружеской жизни. В соответствии с законом разделения труда люди приобщаются к определенным видам профессиональной деятельности и приобретают определенные знания, ограниченные предметной областью их деятельности. Перечень профессий имеется в Общероссийском классификаторе профессий и должностей, однако, по мнению авторов Аналитического доклада «Формирование модели политического образования в условиях трансформации рынка политических профессий», данный перечень не является полным, например, не включает в себя перечень политических профессий [1]. Е. А. Климов разработал систематику профессий, в который различает типы, классы, отделы и группы профессий в соответствии с факторами, которые обуславливают профессиональную деятельность [14]. К числу таких факторов он относит объекты, средства, условия и цели профессиональной деятельности. В соответствии с различными видами объектов, на которые направлен труд, различаются следующие типы профессиональной деятельности в виде взаимодействия человека с живой природой, человека с техникой и неживой природой, человека с человеком, человека со знаковой системой, человека с художественным образом. По признаку средств труда различаются следующие отделы профессий: профессии ручного труда, профессии машинно-ручного труда, профессии с применением автоматизированных систем производства. По признаку условий труда различаются следующие группы профессий: профессионалы, работающие в помещениях (например, комнатах, цехах); профессионалы, работающие на открытом воздухе; профессионалы, работающие в необычных условиях (например, под водой, под землей); профессионалы, работающие в условиях повышенной моральной ответственности (например, следователь). По признаку цели трудовой деятельности различаются следующие классы профессий: гностические профессии (например, эксперт), преобразу-

ющие профессии (например, токарь), изыскательские профессии (например, инженер-конструктор).

В процессе жизнедеятельности человек может приобщиться к одной или нескольким профессиям в соответствии с действием закона перемены труда. Для описания последовательности различных этапов развития человека в основных сферах жизни и профессиональной деятельности используется понятие карьеры [15]. Различают вертикальную и горизонтальную карьеру. Под горизонтальной карьерой понимается перемещение человека в другую функциональную сферу без изменения положения в социальной иерархии, а вертикальной карьерой понимается изменение положения человека в социальной иерархии. В процессе обучения и практической деятельности у человека формируются увлечения, которые могут удовлетворяться в определенной мере посредством профессиональной деятельности. Если профессиональная деятельность не удовлетворяет потребности человека в определенной мере, то человек способен увлечься любительской деятельностью (хобби). Профессиональная деятельность способна не только позитивно влиять на развитие человека, но иметь негативные последствия, например, в проявлении профессиональной усталости. Профессиональная усталость препятствует успешной деятельности людей за пределами их профессии. Е. А. Климов описывает развитие человека и его профессиональную деятельность с точки зрения диалектики посредством выявления противоречий, возникающих на жизненном пути, и изучения способов их разрешения. Освоение человеком нескольких профессий, дополнительное образование и самообразование способствуют преодолению профессиональной усталости. Человек может совмещать работу одновременно по нескольким профессиям. О разносторонне развитых людях говорят, что они мастера на все руки. На процесс приобщения к профессии влияет научная подготовка человека, которая позволяет сформировать объективную картину мира (научное мировоззрение), а также субъективная картина мира профессий, в которой формируется представление о соотношении своей и чужих профессий, субъективная картина жизненного пути. Формирование человека происходит в результате взаимодействия с окружающей средой. На начальном этапе формирования субъективной картины жизненного пути возникает картина детско-родительских отношений, а затем возникает картина производственных отношений. Объективная картина мира показывает имеющиеся возможности по разрешению проблем, возникающих в различных сферах жизни общества. В описании объективной картины мира предлагается опираться на теорию формирования порядка из хаоса, которую разработал И. Р. Пригожин. Освоение профессии способствует формированию профессионального мировоззрения. Приобщение человека к различным профессиям способствует расширению его кругозора и обнаружению ограниченности узко профессиональных схем мышления (гештальтов). Вопрос о соотношении объективной реальности (материи)

и субъективной реальности (сознания) называют основным вопросом философии. К материалистам относятся люди, которые признают первичность материи и вторичность сознания, а к идеалистам относятся люди, которые признают первичность сознания и вторичность материи. Атрибутом, т. е. неотъемлемым свойством материи называют движение. Различают следующие формы существования материи: пространство и время.

Аксиологией называют учение о ценностях. Под ценностями понимается определение положительной или отрицательной роли материальных или идеальных предметов (действий) в жизнедеятельности человека или общества. Г. Риккерт различает положительные и отрицательные ценности. К положительным ценностям он относит добро, истину и красоту, а к отрицательным ценностям относятся зло, ложь и безобразное. В своей жизнедеятельности человек сталкивается с проявлениями добра и зла, прекрасного и безобразного, истины и лжи, а также по-своему реагирует на эти проявления. Таким образом, жизненный путь человека можно описать в виде безразличного отношения к вышеуказанным проявлениям, либо в виде поддержки положительных или отрицательных ценностей. Человек может реагировать посредством слов или посредством практических предметно-преобразовательных действий. Действия человека могут быть последовательными или непоследовательными. Самопознание человека опирается на осознание обоснованности тех или иных своих действий в различных ситуациях. Совесть человека оправдывает обоснованные действия и осуждает необоснованные действия. Различают трудовую жизнедеятельность и праздную жизнедеятельность. Т. Веблен полагает, что праздная жизнедеятельность является привилегией господствующего класса, а подчиненному классу доступен в основном лишь подставная (фальшивая) праздная жизнедеятельность [5]. Иной точки зрения придерживается М. М. Бахтин, который не отрицает влияния господствующего класса на праздную жизнедеятельность общества, но вместе с тем указывает на народные истоки праздной жизнедеятельности [4].

Появление праздной жизнедеятельности Т. Веблен связывает с формированием господствующего класса на этапе варварства в развитии общества. На этом этапе варварства происходит обособление воинствующего господствующего класса от миролюбивого подчиненного класса. К числу возвышенных видов деятельности господствующего класса относят экономическую, военную, управленческую, спортивную и духовную деятельность. Война рассматривается как почетное занятие и вызывает боевой энтузиазм. Экономическое соперничество в борьбе за обладание материальными ценностями рассматривается как важнейшее средство достижения господствующего положения в обществе, а остальные виды деятельности способствуют укреплению этого господствующего положения в обществе. Постоянное стремление к укреплению своего господствующего положения может рассматриваться как проявление слабости. Поэтому демонстрация праздного образа жизни может сви-

детельствовать о прочности господствующего положения человека в обществе. Для демонстрации праздного образа жизни используется демонстративное потребление, проведение праздничных мероприятий. В демонстрации праздного образа жизни господствующий класс использует дорогие товары, которые не способен приобрести и использовать подчиненный класс. Для обеспечения праздного образа жизни создается целая индустрия развлечений и сервиса. М. М. Бахтин рассматривает праздный образ жизни народа как вторую жизнь народа после трудового образа жизни. По его мнению, праздный образ жизни народа выполняет не только роль отдыха от труда, но и в своем проявлении выявляет высшие цели человеческого существования. Существенным свойством праздного образа жизни считается веселье, связь со смеховой культурой общества. В рамках смеховой культуры наука может рассматриваться в качестве веселой науки. Народные праздники в карнавалльно-игровой форме обеспечивают свободное проявление мыслей и чувств людей. Атмосфера народного веселья создавалась посредством высмеивания глупости и дурости в обыденной жизни. Попытки проведения праздничных мероприятий в серьезной форме исказили подлинную сущность праздника. Праздничный смех амбивалентен, т. к. он одновременно высмеивает и ликует, уничтожает и утверждает. В качестве примера народных праздников рассматриваются праздники дураков, которые получили распространения в Европе и в которых демонстрировалось переверачивание высших и низших ценностей. Народ не имеет материальных возможностей длительное время вести праздный образ жизни и быстро переходит от праздной жизнедеятельности и трудовой жизнедеятельности.

Соотношение науки с искусством и религией можно рассматривать с точки зрения гносеологии и с точки зрения праксеологии. С точки зрения гносеологии наука описывает мир посредством форм научного познания, а искусство описывает мир посредством художественных образов. Научным изучением искусства занимается искусствознание. К формам научного познания относят парадигмы, теории, законы, принципы, гипотезы, модели, факты. Наука стремится к познанию истины. Под истиной понимается соответствие знаний и представлений предмету познания. В искусстве также допускается определенная мера соответствия художественного образа действительности посредством подражания, но допускается также отрыв художественного образа от действительности посредством воображения [17]. Имеется определенное отличие религии от магии. Дж. Фрэйзер под магией понимает определенный способ воздействия на явления окружающего мира без познания причин возникновения этих явлений, а в религии возникновение явлений объясняют воздействием сверхъестественной причины [21]. Для обособления научной формы познания от ненаучных форм познания в Российской академии наук создана Комиссия по борьбе с лженаукой и Комиссия по противодействию фальсификации научных исследований. Наука и искусство связаны определенным образом с практической деятельностью людей. Поэтому различают фундаментальные науки и прикладные науки, изящные искусства и прикладные искусства, религиозное вероучение и религиозные обряды (ритуалы). Соотношение науки, искусства и религии с практической деятельностью людей описывается в праксеологии науки, праксеологии искусства и праксеологии религии.

#### Литература:

1. Аналитический доклад. Формирование модели политического образования в условиях трансформации рынка политических профессий / Под рук. к. ф. н. О. В. Морозова. — М.: ЦОППиК, 2017.
2. Артановский С. Н. Патриоты, космополиты, националисты: историческая эволюция терминов // Вестник Санкт-Петербургского государственного университета культуры и искусств. 2013. № 4 (17). С. 101–105.
3. Балакшин А. С., Владимиров А. А. Краткий курс лекций по философии. Учебно-методическое пособие. — Н. Новгород: ВГАВТ, 2006.
4. Бахтин М. М. Творчество Франсуа Рабле и народная культура Средневековья и Ренессанса. — М.: Художественная литература, 1990.
5. Веблен Т. Теория праздного класса. — М.: Прогресс, 1984.
6. Волков Ю. Г., Нечипуренко В. Н., Самыгин С. И. Социология: История и современность. — Ростов-на-Дону: Феникс, 1999.
7. Грик Н. А. Социальное благополучие человека и общества. Учебное пособие для бакалавров. — Томск: ТУСУР, 2018.
8. Губанов Н. И. Является ли философия наукой? / Философия и общество. 2008. № 1. С. 196–202.
9. Духовное измерение современной политики / Отв. ред. В. Н. Шевченко. — М.: ИФ РАН, 2003.
10. К обществам знания: Всемирный доклад ЮНЕСКО. — Париж: ЮНЕСКО, 2005.
11. Канке В. А. Философия. Исторический и систематический курс: Учебник для вузов. — М.: Логос, 2002.
12. Кохановский В. П., Золотухина Е. В., Лешкевич Т. Г., Фатхи Т. Б. Философия для аспирантов: Учебное пособие. — Ростов н/Д: Феникс, 2003.
13. Категории диалектики (теоретико-методологические проблемы): Цикл лекций / Под общ. ред. И. Я. Лойфмана. — Екатеринбург: УрГУ, 2003.

14. Климов Е. А. Психология профессионального самоопределения: Учебное пособие для студентов высших педагогических учебных заведений. — М.: Академия, 2004.
15. Лачугина Ю. Н. Карьера сотрудника в организации: Методические указания к проведению занятий по дисциплине «Управление персоналом». — Ульяновск: УлГТУ, 2010.
16. Миронов А. В. Теория и технология преподавания интегрированного курса «Окружающий мир»: Учебник и практикум для академического бакалавриата. — М.: Юрайт, 2019.
17. Никитина И. П. Философия искусства: Учебное пособие. — М.: Омега-Л, 2010.
18. Смит А. Теория нравственных чувств. — М.: Республика, 1997.
19. Социология труда: Учебник и практикум для академического бакалавриата / Под общ. ред. Р. В. Карапетяна. — М.: Юрайт, 2016.
20. Филатова О. В. Факторы и тенденции формирования неблагополучных семей // Человек и образование. 2015. № 3 (44). С. 230–232.
21. Фрэйзер Дж. Золотая ветвь: Исследование магии и религии. — М.: Политиздат, 1989.
22. Чернова Д. А. Криминалистическая аудио- и видеозапись как вид криминалистической техники, применяемой для объективного и полного расследования преступных деяний (бездействий) // Таврический научный обозреватель. 2015. № 2. С. 161–162.

## Влияние античных космологических концепций на современную науку

Киреев Иван Дмитриевич, студент

Ульяновский государственный технический университет

*Статья посвящена исследованию влияния античных космологических концепций на современную науку, выявление концепций, которые внесли вклад в развитие изучения космоса, космогонии, изучение взаимозависимости человека и космоса, современное положение этих концепций.*

**Ключевые слова:** космология, астрономия, античная философия, современная наука.

## The influence of ancient cosmological concepts on modern science

Kireev Ivan Dmitrievich, student

Ulyanovsk State Technical University

*The article is devoted to the study of ancient cosmological concepts for modern science, the identification of concepts that contributed to the development of the study of the cosmos, cosmogony, the study of the interdependence of man and the cosmos, the current position of these concepts.*

**Key words:** cosmology, astronomy, ancient philosophy, modern science.

В становлении изучения космоса для современной науки положили начало концепции античных философов. Некоторые из этих концепций повлияли на ход развития изучения астрономии. С появлением философских школ философы пытались объяснить как для себя, так и для других происхождение мира, космоса и место человека в нем. Но чтобы объяснить и познать окружающий мир, нужно прийти к поиску первоначала. Но как понять, какое было первоначало? Ведь человек всегда видел только небосвод, и все его накопленные знания не давали понимания развития космоса. В последующем появились два основных направления — материализм (материальное) и идеализм (идеальное), которые повлияли на античную, средневековую и современную картину космоса.

В настоящее время современная наука достигла больших знаний в понимании космоса, законов, принципов образования и происхождения космических тел, но основной отправной точкой в понимании космоса стала античная философия.

Цель статьи — разбор развития античных концепций происхождения мира, изучение материалистического и идеалистического течения в космологии и их влияния на ученых в исследовании космоса.

«Космология» (греч. — учение о мире) — раздел физики, изучающий Вселенную в больших масштабах и включающий в себя учение о структуре и эволюции всей охваченной астрономическими наблюдениями видимой части Вселенной» [1].

Космологизм для античности — раздел греческой философии, заключающийся в том, что вся философия сведена к вопросу об устройстве окружающего мира.

В период античности космос не отрицает богов, но пользуется ими только как атрибутивно, так что и сам космос трактуется не в своей абсолютной данности, но в своей преимущественно объективной данности. Человек в античности представлен как отражение вселенной. Ведь в современной науке человек состоит из элементов, которые есть и в космосе.

Единого представления космологии в античности не существовало, так как у человечества не было достаточно накопленных знаний, чтобы объяснить окружающий нас мир. А те знания, что были, сводились к богам и мифологическим персонажам. Поэтому начали появляться философские школы, которые пытались объяснить мир и устройство космоса, основной вопрос — откуда все произошло?

В процессе понимания мира с точки зрения развития философии происходит «раскол» в направлениях — материалистов, признающих, что материя является первоосновой всего (Фалес, Анаксимен) и идеалистов, для которых первоосновой является идеальное, духовное (Платон).

Вселенная, согласно Фалесу, представляет собой жидкую массу, в центре которой находится воздушное тело в форме чаши, повернутой открытой стороной вниз. Философские взгляды Фалеса также связаны с космологическими идеями. Фалеса интересовали два тесно связанных вопроса, а именно: откуда все взялось и в чем состоит суть. Для Анаксимена первоначально был воздух, из сжатого воздуха состоит Земля и Солнце. Представитель противоположной позиции Платон мечтал создать всеобъемлющую концепцию мира. Отлично сознавая мощь созданного им аппарата идей, он стремился выработать представление как о Космосе, так и об обществе. Весьма показательно, как Платон использует в этой связи свою концепцию идей, скромно замечая, что он претендует лишь на «правдоподобное мнение». Космическую картину мира Платон дает в диалоге «Тимей» [3].

Исходный пункт Платона таков: постулируется существование идей (ясно, что Платон не мог не начать с них), материи и Бога, который понимается как демиург, т. е. мастер. Из смеси идей и материи демиург создает мировую душу и распространяет по всему пространству. Мировая душа в своем исходном состоянии делится на стихии — огонь, воздух, землю. Соответственно гармоническим математическим отношениям Бог придал Космосу наиболее совершенную форму — форму сферы. В центре Космоса — Земля. Орбиты планет и звезд подчиняются гармоническим математическим соотношениям. Бог-демиург творит также и живые существа.

Но в становлении нынешнего образа Космоса повлекло изучение как материализма, так и идеализма. Ученые XIV–XVI веков пытались найти подтверждение или опровержение концепций, которые были составлены много веков назад. Так, например, гелиоцентрическая система мира

возродилась только в XVI веке, когда польский астроном Николай Коперник разработал теорию движения планет вокруг Солнца на основании принципа Пифагора о равномерных круговых движениях. Результаты своих трудов он обнаружил в книге «О вращениях небесных сфер», изданной в 1543 году. Согласно его концепции смена дня и ночи, а также движение Солнца по небу объясняются вращением Земли вокруг своей оси. Точно также, при помощи движения Земли вокруг Солнца, объясняется движение нашего светила по небосводу в течение всего года [2].

Пифагор предложил в своей концепции что Земля круглая, и принцип вращения Солнца и Земли. Но почему через столько столетий эту концепцию подтвердили исследователями методом? Почему раньше это нельзя было сделать? Основным «барьером» в изучение космоса была религия, которая не давала столько веков изучать законы космоса, что оставила следы и в нынешней астрономии.

Для изучения космоса нужно было сперва понять причины появления Земли, и как она устроена, ведь ее изучение давало больше знаний о происхождении других небесных тел. Сейчас для современной науки ответ очевидный — Земля круглая и вращается вокруг Солнца, ведь сейчас можно посмотреть со спутника в прямом эфире или на картинках, как выглядит Земля. Но для античности это было понять во много раз сложнее, ведь нет никаких технологий, способных транслировать, никак не увидеть ее настоящую форму. Тогда античные философы выдвигали по этому поводу свои концепции.

Для Анаксимандра Земля была в форме цилиндра, она парит в космосе, а также является центром мира. Она была окружена кольцами, где горит огонь, звезды горят тускло, так как там огня меньше, а Солнце горит ярко потому, что в этом кольце больше всего огня. В то время как для Пифагора Земля была круглой, он считал, что плоская Земля не может гармонично выглядеть с небесной сферой.

Безусловно, это стало большим толчком для нынешней науки, ученые начали искать этому подтверждение. Они смотрели на уплывающие корабли и замечали, что корабль постепенно пропадает за горизонтом. Однако исследователи пытаются понять еще одну вещь космоса — ограничен или нет космос? Для этого используются как современные телескопы, так и изучение в концепциях философов.

«Для античности космос представлялся конечным, ограниченным пространственным телом. Сам Аристотель отрицал бесконечность космоса на том основании, что человек вообще не может воспринимать никакое бесконечное тело, поскольку все тела, которые воспринимает человек, всегда конечные, то есть являются самыми обыкновенными. В смысле времени античный космос тоже конечен. Но он может разрушаться и создаваться заново. Однако создание нового космоса есть не что иное, как воспроизведение прежнего космоса. Античный космос существует вне времени. Он абсолютно не прогрессивен, и какие бы изменения в нем не происходили, он в конечном счете является всегда одним и тем же, не только ограниченным в про-

странстве, но и во времени, совершенно не допускающим никакого прогресса» [4].

Спустя тысячелетия ученые до сих пор обращаются к концепциям античных философов, чтобы понять, ве-

чен ли космос или нет, существуют параллельные миры и т. д. Возможно, в будущем человечество сможет смотреть иначе на космос, и тогда появятся больше ответов на интересующие вопросы для человека о космосе.

Литература:

1. Большая российская энциклопедия [Электронный ресурс] URL: <https://bigenc.ru/physics/text/2101733> (дата обращения: 22.03.21)
2. Отец греческой математики [Электронный ресурс] URL: <https://asteropa.ru/sistema-mira-kopernika/#nauchnaya-revoluciya-nikolaya-kopernika> (дата обращения: 22.03.2021)
3. Космология Платона [Электронный ресурс] URL: <https://sci.house/filosofiya-osnovi-scibook/kosmologiya-platona-20023.html> (дата обращения: 22.03.21)
4. От Пифагора к Платону становление образа Античного Космоса [Электронный ресурс] URL: <https://2dip.su/рефераты/830386/> (дата обращения: 22.03.21)

## Философия спорта и ее место в теоретической системе физической культуры

Овчинников Олег Андреевич, аспирант

Сургутский государственный педагогический университет

*В статье автор рассматривает круг вопросов в области спорта, подлежащих философскому исследованию, определить место философии спорта в системе научных знаний, а также привлечь внимание философской и физкультурно-спортивной общественности к совместной разработке ее актуальных проблем.*

Современный уровень развития теории физической культуры и теории спорта, а также практические потребности преодоления кризиса, вызванного снижением интереса различных категорий населения к занятиям физическими упражнениями, необходимость перестройки тренировочного процесса актуализировали проблему переосмысления их исходных оснований. Философия, как известно, изучает мир в его предельных основаниях в соотношении «Сущего» (каков мир есть сам по себе) и «Должного» (каким бы хотелось видеть его человеку).

Как и ранее актуально сегодня звучат слова К. Маркса о том, что мир не устраивает человека и он своими действиями преобразовывает его. Человек, по его мнению, не есть абстракт, присущий отдельному индивиду, а есть совокупность общественных отношений [3, 264 с.]. Призыв его к связи науки с практикой как чувственно-предметной общественно-исторической деятельностью никогда не может утратить мотивационную силу в деятельности исследователей в области физического воспитания и спорта независимо от популярности его автора. Более того, как показала жизнь, методика и практика тренировочно-спортивного и оздоровительно-воспитательного процесса, построенные в советские времена на этих принципах, оказались настолько живучи, что стали приемлемы для многих зарубежных стран. Тем не менее, они помогли устоять ранее сложившейся системе физического воспитания и спорта в разрушительный перестроечный период и сохранить свой

деятельный потенциал в трансформирующихся постсоветских обществах.

На современном этапе, который определяется как эпоха информационно-глобализованной цивилизации, марксизм утратил на постсоветском пространстве свое господствующее положение как единой идеологической системы, а потому в поливариантности философских дискурсов необходимо определить место мировоззренческих и методологических оснований спорта и физической культуры. Речь идет о формировании относительно самостоятельного направления в теоретической системе физкультурно-спортивного знания — философии спорта, которая имеет определенную историю своего становления.

Примерно в середине XX столетия, одновременно с западным развитием философии спорта, формировалось гуманитарное направление физкультурно-спортивной науки и в СССР. В послевоенный период Советский Союз уверенно приобретал и утверждал свою позицию в мировом спорте, благодаря которому в условиях «холодной войны» в победах на Олимпийских играх подтверждалась мощь государства. «Давая спортсменам установку «играть и выигрывать», правительство СССР расценивало в победах повышение престижа страны, а также пропаганду социалистического образа жизни» [2, С. 221].

Кафедре философии ГЦОЛИФК (нынешний РГУФК-СМиТ) во главе с В. И. Столяровым в 1972 г. было поручено возглавить общее руководство отечественными исследова-

ниями по философии и социологии спорта. Он лично издал более 300 монографических работ, в которых поднял широкий круг философско-гуманитарных проблем физкультурно-спортивной науки и, таким образом, заложил основы современной отечественной «философии спорта». В результате проведенной работы в стране наряду с профессионально-теоретическими и методическими публикациями оформилось гуманитарное направление, научные исследования в котором касались философских вопросов спорта. В советское время веховыми изданиями являются работы этого ученого «Актуальные проблемы истории и философско-социологической теории физической культуры и спорта» (1984) и «Спорт и культура: методологический и теоретический аспекты проблемы» (1997). Мы полагаем, что именно В. И. Столяров заложил фундамент гуманистической философской традиции исследования спорта как социокультурного феномена в СССР. Особенно высока его роль как философа, разработавшего в 1990 году новый спортивно — гуманистический проект под названием «СПАРТ» (англ. Spirituality — духовность, Sport — спорт и Art — искусство), на основе которого с 1991 г. в 20 регионах России развивается «спартианское движение», реализующее на практике идею красоты и гуманизма спорта [5, С. 13].

М. М. Ибрагимов отмечает, что журнал «Теория и практика физической культуры», основанный в 1925 г., играет значительную роль в разработке философских вопросов спорта и практики физической культуры, которые он постоянно держит в поле зрения и периодически систематизирует «Круглые столы», дискуссии, на которых обсуждаются актуальные вопросы спорта. В 2000 году журнал совместно с кафедрой философии и социологии Российской государственной академии физической культуры провел «круглый стол» на тему: «Философия и социология спорта в XXI веке». Там, в частности, отмечалось, что «наши представления о спорте и сам понятийный аппарат во многом уже не соответствуют действительности» [6, С. 115]. Участники «круглого стола» поставили непростую задачу — «концептуально прописать новые функции спорта в современном мире», для чего необходимо начать новый этап философско-социологического осмысления современного спорта [2, С. 221].

Благодаря предпринятым усилиям в России сложилась целая когорта ученых, которые занимаются философскими проблемами спорта: В. И. Столяров, И. М. Быховская, А. Е. Егоров, Л. И. Егорова, Н. А. Пономарев, В. А. Пономарчук, М. Я. Сараф, Н. С. Родниченко, Р. А. Пилюян, В. П. Моченов, Н. Ю. Мазов, В. В. Кузнецова, А. А. Передельский.

Развивая прежние традиции, в Москве в марте 2012 г. кафедрой философии и социологии РГУФКСМиТ совместно с АНО НИЦ «Теория и практика физической культуры и спорта» был проведен «круглый стол» на тему «Философия и социология спорта как метанаучная и научная дисциплина», которая вызвала неоднозначную реакцию среди философской и физкультурной общественности. Учиты-

вая интерес научных кругов к проблематике философии спорта и в связи с наличием дискуссионных положений в существующей периодике [1, 180 с.], по поручению редакции профессор Ибрагимов М. М. обратился к одному из известных ученых в этой области российскому профессору Столярову В. И. с вопросами об особенностях и специфике его взглядов на сущность современного философско-спортивного мировоззрения.

Хотелось бы остановиться и обсудить результаты исследований доктора философских наук, профессора Столярова Владислава Ивановича. Он является автором многочисленных публикаций (более 700 работ) по логико-методологическим, социально-философским, культурологическим и другим философским проблемам физической культуры, спорта и олимпийского движения. Недавно он издал очередной фундаментальный труд «Философия спорта и телесности человека», который приурочил к своему 75-летию. В монографии затронуты вопросы, касающиеся современного видения социально-культурологической сущности спорта [7, 776 С.].

В понимании философии спорта Столяров В. И. исходит из той общей интерпретации философских проблем. Согласно вышеизложенному, эти проблемы возникают тогда, когда пытаются, выйдя за пределы непосредственно воспринимаемых явлений, фиксирования данных эмпирического опыта в отношении сознания, культуры, поведения человека. Так же какой-то иной человеческой деятельности (научной, трудовой, политической, экономической, спортивной и др.) для того, чтобы осознать и осмыслить их фундаментальные предпосылки, определить предельные основания. Таковыми являются те ценности, идеалы, смыслы, целевые установки и т. п., которые определяют характер, содержание, значение и даже само существование этих форм социального бытия и жизнедеятельности людей.

Такое понимание философии разделяет большинство современных философов. Например, знаменитый канадский философ Э. Зейглер, говоря о взаимоотношениях философии и науки, пишет: «Сами научные факты проводят границу между наукой и философией. Конечно, факты устремляются наукой, но решения людей больше зависят от того, что они думают об этих фактах и как они с ними справляются. Философия начинается с фактов, но продолжает их синтез. Мы входим в сферу философии — сферу смысла и смысла — когда нас интересует окончательный смысл этих фактов. Он рассматривает философов как ученых, «несущих, возможно, главную ответственность за мировоззрение и ценности тех обществ и культур, в которых они живут».

Согласно этому пониманию, основная цель философского осмысления спорта и других связанных с ним явлений (например, олимпийского движения), а также процесса их осознания и познания — выйти за пределы созерцания, исправить эти явления, выявить их конечные основы, то есть обосновывают их объективность и возможность их познания, раскрывают их социаль-



ный характер, социальную значимость и смысл, основные принципы, идеалы, цели, место и роль в системе общечеловеческой культуры.

По мнению известного философа, члена МОК и президента Международной олимпийской академии Н. Ниссиотиса: «Олимпийская философия не может ограничиваться внешними и легко узнаваемыми даже на уровне обыденного сознания проявлениями Олимпийских игр. Он должен «проникнуть в эту систему ценностей и понять корни, лежащие в природе Игр», и, таким образом, понять истинный смысл олимпийской идеи, истины олимпизма, которая объединяет все принципы ценностей. В соответствии с таким пониманием, основная цель философской рефлексии спорта и других связанных с ним явлений (например, олимпийского движения), а также процесса их осознания и познания усматривается в том, чтобы, выйдя за пределы созерцания, фиксирования этих явлений, выявить их предельные основания, т. е. обосновать объективность и возможность их познания, раскрыть их социальную природу, социальный смысл и значение, фундаментальные принципы, идеалы, целевые установки, место и роль в системе общечеловеческой культуры и т. д.

В связи с умозаключением Никоса Ниссиотиса, Владислав Иванович считает, что по любому более или менее сложному вопросу высказываются различные мнения.

Например, острые дискуссии вызывают вопрос о том, что такое спортивное соревнование и вообще спорт. Естественно, возникает желание (а особенно у ученого) выяснить, кто прав, а кто заблуждается. Предельным основанием всех этих споров — в частности применительно к спорту — является ряд философских проблем: «А возможно ли вообще познать те или иные явления (в том числе и в спорте)?», «Что такое вообще истина?», «Можно ли истину отличить ее от заблуждения?», «С помощью каких средств, форм, методов можно отличить истину от заблуждения?» и так далее.

Пример второй. В отношении деятельности тренера в спорте высших достижений (например, в боксе) существует много различных проблем, которые непосредственно не имеют отношения к философии. Это, к примеру, вопросы о подготовке и повышении квалификации данного специалиста, о том, какой должна быть его зарплата, как (с помощью каких средств, по какой методике) он должен строить тренировочный процесс, чтобы подготовить боксера высокого класса. Но конечным основанием деятельности такого тренера являются философские проблемы: какой социальный смысл она имеет, какова ее со-

циальная значимость, каким культурным ценностям соответствует, нужно ли вообще готовить такого спортсмена, который, выйдя на ринг для достижения победы, будет стремиться нокаутировать соперника и тем самым нанести ему серьезную травму (а может быть даже лишить жизни)? Аналогичные философские вопросы возникают не только относительно деятельности тренера в боксе, но бокса в целом, спорта высших достижений вообще. Таким образом Столяров В. И. высказывался об анализе и обобщения им философских проблем спорта.

В 1927 г. известный философ Макс Шелер обращал внимание в осмыслении философских проблем спорта: «Вряд ли какой другой феномен в мире заслуживает сегодня в такой же степени глубокого социально-философского и психологического изучения как спорт».

На собрании, посвященном 25-летию Немецкого спортивного союза, федеральный канцлер в начале своего доклада заявил: «О спорте всегда слишком много философствовали, а лучше им нужно просто больше заниматься», известный немецкий философ и олимпийский чемпион Ганс Ленк, возражая ему, сказал: «Напротив, в последние годы о спорте слишком мало философствовали».

Таким образом, в настоящее время прослеживается повышение значимости философских проблем спорта. Прежде всего, это определяется крайне сложным и противоречивым характером его развития и связи со всеми сторонами общественной жизни (экономикой, политикой, культурой и др.), а также интенсивного развития научных исследований в области спорта. Крайне важным (в том числе в практическом плане) является, например, социально-философский анализ проблемы связи спорта и олимпийского движения с политикой. Не менее важное значение имеет философско-методологический анализ проблем введения, оценки и унификации понятий, форм и методов построения научной теории, дифференциации и интеграции научного знания в области спорта. Только невниманием к этим проблемам можно объяснить низкую результативность многолетних споров по поводу основных понятий «спортивных наук», попыток перехода с эмпирического на теоретический уровень анализа спорта, разработки интегративных наук о спорте. Серьезного внимания заслуживают и философские проблемы телесности человека. Во многом это связано с тем, что в последнее время в общественном сознании формируется настоящий культ тела, что служит основанием для вывода о кардинальных изменениях (и даже «революции») в отношении современного человека к своей телесности.

#### Литература:

1. Быховская, И. М. Человеческая телесность в социокультурном измерении: традиции и современность [Текст] / И. М. Быховская. — М., 1993. — 180 с.
2. Ларшина, Н. В. Спорт как отражение социокультурных трансформаций современной России [Текст] / Н. В. Ларшина // Вестник Нижегород. ун-та им. Н. И. Лобачевского. Серия: Соц. науки. — 2004. — No 1. — С. 221.
3. Маркс, К. Тезисы о Фейербахе [Текст] / К. Маркс, Ф. Энгельс // Сочинения. — [2-е изд.]. Т. 42. — С. 264.

4. Столяров, В.И. Спартианское движение — детище России и международное достояние [Текст]: Сборник / Сост. И ред.: д. ф. н. В.И. Столяров, к. ф. н. Е.В. Стопникова. — М: АНО «Центр развития спартианской культуры», 2005. — 194 с.
5. Столяров, В.И. Проект «СпАрт» / В.И. Столяров // Спортивно-гуманистическое движение СССР. Основные документы. — М., 1990. — С. 13–16.
6. Столяров, В.И. Философия и социология спорта в XXI веке [Текст] / В.И. Столяров // Теория и практика физической культуры. — 2000. — № 6. — С. 46–56.
7. Столяров, В.И. Философия спорта и телесности человека [Электронный ресурс] / В.И. Столяров // Введение в мир философии спорта и телесности человека. — М., 2011. — 776 с. Режим доступа: <https://www.elibrary.ru/item.asp?id=17916578> (Дата обращения 28.04.2021 г.).

## ПРОЧЕЕ

### Методические рекомендации по работе с терминами в соответствии с национальными стандартами и классификаторами

Алексеев Владимир Михайлович, ректор

Академия подготовки главных специалистов (г. Краснодар)

*В статье изложены методические рекомендации терминологической работы на основе национальных стандартов и общероссийских классификаторов. Рассмотрены основные случаи работы с терминами на примере терминов «шкаф кухонный», «хозяйственное товарищество», «патриотическое воспитание».*

**Ключевые слова:** работа с терминами, терминологическая работа, определение термина, национальный стандарт, общероссийский классификатор.

Правила работы с терминами изложены более 10 лет назад в российском национальном стандарте ГОСТ Р ИСО 704–2010 «Терминологическая работа. Принципы и методы». На его основе разработаны или переработаны несколько общероссийских классификаторов (далее — ОК), в которых установлены родовидовые и партитивные связи между десятками тысяч терминов, обозначающих различные классы объектов: экономическая деятельность, имущество, территории, специальности, объединения людей, управленческая документация, продукция, единицы измерения, занятия, органы власти и управления, страны мира, валюта и многие другие.

Вопреки этим нормативно-правовым актам (далее — НПА) большинство авторов продолжают выдумывать определения терминов по наитию, часто без какой-либо связи не только с терминологией действующих НПА, но и с реальностью.

Первое негативное последствие: неправильные определения терминов.

Второе негативное последствие: бесконечное размножение неправильных определений терминов, из-за которых затрудняется поиск и применение правильных определений терминов.

Как следствие, результаты такой безграмотной терминологической работы бесполезны [4] и, значит, напрасно потрачены, с одной стороны, бюджетные средства, а с другой стороны — время и силы пользователей терминов, в том числе сотрудников организаций, учащихся и т. д.

Рассмотрим примеры безграмотной работы с терминами.

Пример 1. «Приемной семьей признается опека или попечительство над ребенком или детьми...» (ч. 1 ст. 152 СК РФ). Толкования опеки и попечительства даны в ст. 145 СК РФ, из которых следует, что опека и попечительство являются действиями. Получается, род приемной семьи — действия?!

Пример 2. «Человек — это общественное существо, обладающее разумом и сознанием...» (учебное пособие по обществознанию). В этом родовидовом определении: человек — вид, общественное существо — род. Из определения следует, что у человека есть «родные братья», например, муравьи. Зачем эта бессмысленная информация в курсе по обществознанию?

Пример 3. «Общество — это обособившаяся от природы, но тесно с ней связанная часть мира...» (учебное пособие по обществознанию). Из этого партитивного определения следует, что общество является частью мира, а будучи её частью, оно является однородным со всеми остальными частями и, следовательно, обладает теми же свойствами. Но из определения неясно, является ли природа частью мира. Однако далее авторы пишут о природе как о части мира, и это вопреки тому, что в учебниках по физике природа имеет имя собственное «Вселенная».

Пример 4. «Общество — это многозначное слово. В обществознании оно имеет широкое и узкое значение» (учебное пособие по обществознанию). Слово «масло» — тоже многозначное слово. Надуманная проблема подобной многозначности в ОК продукции по видам экономической деятельности (далее — ОКПД2) решена двумя методами:

- уникальные нарицательные имена терминов (масло сливочное, масло соевое, масло талловое, масло фенольное и т. п.),
- уникальные коды (масло сливочное — 10.51.30.100, масло фенольное — 20.14.73.130 и т. д.). Посредством кодов 10 и 20 эти два «масла» отнесены к разным областям знания, что исключает смешение разных значений омонима «масло».

Для целей достижения максимальной эффективности терминологической работы предлагается следовать нижеприведенным «Методическим рекомендациям по работе с терминами в соответствии с национальными стандар-

тами и классификаторами», разработанным В. М. Алексеевым, а также другим принципам, изложенным в работах [1; 2; 3; 4].

1.1. Определения терминов по возможности должны быть выражены математическими, химическими или иными естественнонаучными формулами (далее — формулы).

1.2. Если в определении термина использование формул невозможно или нецелесообразно, необходимо использовать родовидовые связи определяемого класса объектов.

1.3. Если в работе с терминами использование формул и родовидовых связей невозможно или нецелесообразно, допускается использование партитивных, ассоциативных и иных связей определяемого класса объектов.

[Дальнейшие методические рекомендации справедливы для родовидовых определений, а также могут применяться для партитивных и иных определений.]

1.4. Родовидовое определение термина должно состоять оптимально из:

- определяемого термина (далее — объект, термин, вид),
- термина, обозначающего род класса объектов (далее — род),
- первичных признаков, отличающих класс объектов от «родных братьев»,
- вспомогательных слов, необходимых для составления определения по правилам русской речи.

1.5. Все классы объектов с помощью обозначающих их терминов должны быть связаны родовидовыми связями в единое «дерево терминов».

1.6. У каждого термина оптимально может быть только одно официальное определение и только одно «дерево терминов».

2.1. Работа с термином начинается с проверки его наличия в НПА, начиная последовательно с актов высшего уровня и заканчивая ГОСТ и ОК. Для этого могут использоваться базы НПА, например, Общеотраслевой терминологический классификатор объектов, размещенный на портале [otko2.ru](http://otko2.ru) (далее — ОТКО2).

3. Случай «термин классифицирован».

3.1. Случай «термин классифицирован в ОК и определен в равноценном НПА».

3.1.1. (на примере «шкаф кухонный») Находим термин «шкаф кухонный» в ОКПД2 и ГОСТ 20400–80.

ОКПД2, как и любой другой ОК, может использоваться как источник родовидовых связей определяемого термина и его определяющих. Исходные данные:

31.02.10 — мебель кухонная (род).

31.02.10.120 — шкаф кухонный (вид).

ГОСТ 20400–80 используется как источник определения термина в части соответствия его ОКПД2 и НПА более высокого приоритета. Исходные данные: «шкаф кухонный — это шкаф для хранения предметов кухонного и хозяйственного обихода».

Имеем исправленное определение: «шкаф кухонный — это мебель кухонная для хранения предметов кухонного и хозяйственного обихода».

3.2. Случай «термин классифицирован в ОК, но не имеет определения в НПА».

3.2.1. (на примере «шкаф кухонный», условно полагая, что его определение в НПА отсутствует). Используем родовидовые связи этого термина, сформулированные в ОКПД2. Действуем, как в п. 3.1.1 Методических рекомендаций, дополняя анализ «родными братьями» шкафа кухонного. По итогам этого анализа можем сформулировать аналогичное определение: «шкаф кухонный — это мебель кухонная для хранения предметов кухонного обихода».

3.3. Случай «термин классифицирован в ОК и в НПА более высокого приоритета».

3.3.1. (на примере «хозяйственное товарищество») Находим термин «хозяйственное товарищество» в ОК организационно-правовых форм (далее — ОКОПФ) и части первой ГК РФ.

ОКОПФ и ГК РФ используются как источники родовидовых связей определяемого термина и его определяющих с учетом приоритета ГК РФ.

Исходные данные ОКОПФ:

10000 — коммерческая корпоративная организация (род),

11000 — хозяйственное товарищество (вид).

Исходные данные ГК РФ:

Глава 4 параграф 2 — коммерческая корпоративная организация (род),

Глава 4 параграф 2 подпараграф 1 — хозяйственное товарищество (вид).

ГК РФ используется также как источник определения термина. Исходные данные: «хозяйственное товарищество — это корпоративная коммерческая организация с разделенным на доли (вклады) учредителей (участников) уставным (складочным) капиталом».

В данном примере не выявлены ни противоречия между ОКОПФ и ГК РФ, ни другие противоречия, и поэтому данное определение может быть принято без исправлений.

4. Случай «термин не классифицирован».

4.1. Случай «термин имеет определение в НПА, но не классифицирован».

4.1.1. (на примере «патриотическое воспитание»). В Федеральном законе об образовании имеется определение воспитания, в котором патриотизм заявлен как часть воспитания. В госпрограмме «Патриотическое воспитание граждан РФ», утверждённой постановлением Правительства РФ, патриотическое воспитание толкуется как вид деятельности субъектов воспитания, направленной на граждан РФ. В приказе Минпросвещения РФ от 01.02.2021 № 37, изданном в качестве дополнения к упомянутой госпрограмме, приведено иное определение патриотического воспитания, в котором оно толкуется как вид воспитания [5].

Если термин не классифицирован, прежде чем составлять его определение, необходимо составить родовидовые

связи обозначаемого класса объектов от верхнего до конечного уровня по аналогии, как в ОКПД2. Простыми словами, необходимо установить род и виды не только для данного термина, но и для его «родителей», «дедушек», «детей» и «внуков» от первого до последнего «колена». Это позволит не только правильно определить род, но и первичные признаки обозначаемого класса объектов.

В результате такой терминологической работы воспитание можно определить как «действия кого-либо по выявлению и удовлетворению потребностей воспитуемых в раз-

витии или коррекции их отношения к объектам, а также связанных с ним психических процессов, осуществляемые по поручению или с согласия таких граждан или их законных представителей», а патриотическое воспитание как «часть воспитания, направленная на развитие или коррекцию отношения воспитуемых к соотечественникам с целью пробуждения у них любви и уважения к соотечественникам» [5].

4.2. Иные случаи — по аналогии с п. 4.1 Методических рекомендаций.

#### Литература:

1. Алексеев В. М. Методические рекомендации по использованию терминов и их определений в науке и образовании // Столыпинский вестник. 2020. Т. 2. № 4. С. 15.
2. Алексеев В. М. Методические рекомендации по составлению унифицированного словаря терминов, в том числе терминов образовательных программ // StudNet. 2020. Т. 3. № 12. С. 1131–1137.
3. Алексеев В. М. Основные термины унифицированного словаря правовых терминов // Инновации. Наука. Образование. 2020. № 23. С. 2479–2486.
4. Алексеев В. М. Правильная терминологическая работа: использование и создание кодов отраслевых классификаторов // Образование и воспитание. 2021. № 2 (33). С. 1–5.
5. Алексеев В. М. Терминологические основы патриотизма и патриотического воспитания // Современная наука: актуальные вопросы и достижения: материалы VII Международной научно-практической конференции. Томск, 2021. С. 16–31.

## Портал «Наш Санкт-Петербург» как инструмент электронного правительства

Томарович Галина Михайловна, студент магистратуры

Карельский филиал Российской академии народного хозяйства и государственной службы при Президенте Российской Федерации (г. Петрозаводск)

В современном обществе активное использование информационно-коммуникационных технологий, развитие научно-технического прогресса, внедрение технологий безбумажного документооборота в органах власти и управления привели к появлению новой концепции — «электронное правительство».

Создание «электронного правительства» является важным направлением совершенствования государственного управления в развитых странах. Для повышения эффективности системы государственного и муниципального управления происходит регулярное обновление инструментов электронного правительства. К приоритетным направлениям в данной области относится активное привлечение граждан к участию в процессах принятия управленческих решений и упрощение работы государственных служащих.

Электронный вид обратной связи между гражданами и органами власти получил название «электронное участие» по аналогии с термином «гражданское участие». Электронное участие — это комплекс методов и инструментов, обеспечивающих электронное взаимодействие граждан и органов власти с целью учета мнения граждан в государ-

ственном и муниципальном управлении при принятии политических и управленческих решений [4, с. 60].

В Российской Федерации все большее развитие получают порталы электронного участия, способствующие повышению уровня участия граждан в решении различных государственных и общественных вопросов при помощи информационно-коммуникационных технологий. Особой популярностью среди граждан пользуются порталы по вопросам городского планирования и благоустройства.

Рассмотрим опыт Санкт-Петербурга, где в 2014 году по инициативе губернатора был создан проект электронного участия — портал «Наш Санкт-Петербург» (далее — Портал) [1]. Реализация данного проекта направлена на улучшение качества жизни горожан посредством участия жителей в жизни города. Портал создан для своевременного устранения проблем по следующим направлениям: благоустройство территории города, содержание многоквартирных домов, контроль инфраструктуры проезжей части, выявление незаконных объектов строительства и торговли, выявление нарушений земельного или миграционного законодательства, состояние реклам-

ных и информационных конструкций, нарушения в бюджетных учреждениях разных сфер жизнедеятельности, строительство, социальные вопросы и другие. Кроме того, на Портале пользователь может получить дополнительную информацию, касающуюся адресных городских программ и управляющих организаций, а также справочную информацию по интересующему объекту городского хозяйства; ознакомиться с технико-экономическими паспортами многоквартирных домов Санкт-Петербурга. Портал является своеобразным инструментом контроля со стороны жителей за состоянием городской инфраструктуры, работой коммунальных служб и исполнительной власти.

Работа Портала не регулируется Федеральным законом от 02.05.2006 № 59-ФЗ «О порядке рассмотрения обращений граждан», поэтому у пользователей нет необходимости указывать свои персональные данные, а процедура регистрации проходит по упрощенной схеме.

Механизм функционирования Портала заключается в следующем: пользователи, зарегистрированные на Портале, направляют сообщения по одной из категорий проблем, обозначенных на Портале. Поступившие сообщения проверяются на соответствие правилам модерации, указанным в регламентирующих документах. Если сообщение удовлетворяет требованиям и проходит модерацию, то направляется на обработку органам государственной власти. По каждой категории установлены максимально сжатые сроки предоставления ответов (минимальный срок обработки сообщения — 2 рабочих дня, максимальный — 30 рабочих дней, но по большинству категорий предусмотрен срок не более 10 рабочих дней). При наличии обоснованного возражения (факты и фотографии некачественной обработки первичного сообщения) пользователь может направить на Портал повторное сообщение по данной проблеме, которое снова поступает на рассмотрение компетентному органу власти для индивидуального принятия решения. У пользователя Портала есть возможность получать информацию о ходе рассмотре-

ния и обработки направленных сообщений, а также оценить полученный ответ.

Для классификации сообщений, направляемых на Портал, была внедрена нейросеть, которая сама «подсказывает» пользователю нужную категорию для его проблемы. Необходимо кратко изложить суть проблемы (не менее трех слов), и система сама определит соответствие регламентирующим документам и предложит до трех вариантов, из которых можно определить наиболее подходящую категорию. Если пользователь не согласен с предложенным вариантом, то может выбрать категорию самостоятельно.

Работа органов власти, осуществляющих обработку проблемы в соответствии с поступившим от пользователя сообщением, находится на особом контроле. С момента запуска Портала была поставлена задача ежемесячного предоставления обобщенной статистики работы с обращениями граждан в адрес губернатора. Полученные данные рассматриваются Контрольным управлением Администрации Губернатора Санкт-Петербурга при формировании рейтинга территориальных органов власти Санкт-Петербурга, а также являются одним из показателей оценки работы руководителей. Данное обстоятельство существенным образом влияет на мотивацию работников органов власти оперативно принимать решения по устранению проблем, обозначенных в сообщениях граждан. В настоящее время на Портале задействовано не менее 750 организаций (исполнительные органы государственной власти, администрации районов, органы местного самоуправления, управляющие компании и др.).

Согласно опубликованной на Портале информации, начиная с 2014 года, общее количество сообщений, поступивших на Портал, составило почти 3 млн. (по состоянию на 06.04.2021). Ежедневно на Портал поступает примерно 2 000–2 500 сообщений от пользователей и примерно такое же количество ответов от исполнителей. Развитие Портала привело к увеличению общего количества направленных сообщений — с 96 495 в 2015 году до 482 194 в 2020 году (рис. 1).



Рис. 1. Общее количество сообщений, направленных пользователями Портала.  
Составлено автором на основе данных Портала

Стоит отметить, что большая часть проблем, направленных на Портал, нашли отражение в действиях органов власти и были решены в срок (примерно 80%) (рис. 2).

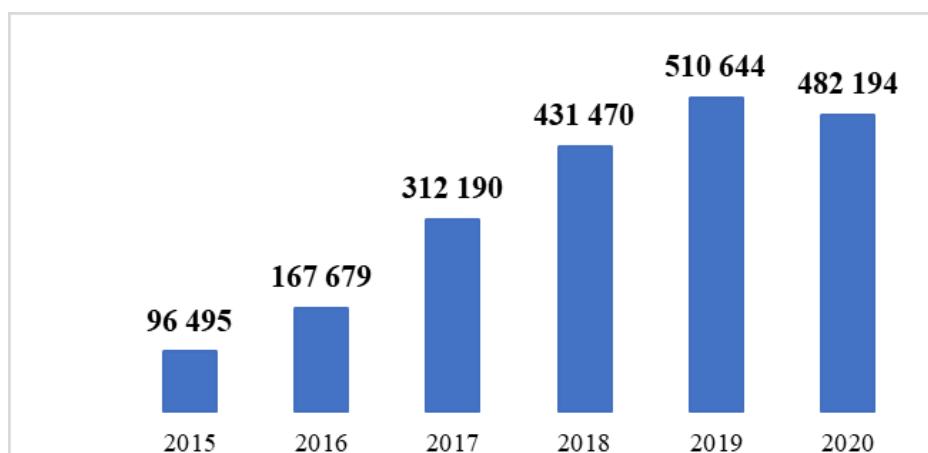

Рис. 2. Распределение сообщений, опубликованных на Портале, по статусу решения за период с 2014 по 2021 гг. Составлено автором на основе данных Портала

Сообщения пользователей принимаются и обрабатываются в соответствии с Классификатором проблем, который включает 200 категорий. Анализ категорий обращений граждан позволил определить, что наиболее актуальными вопросами для жителей Санкт-Петербурга в 2020 году яв-

ляются содержание общедомового имущества и благоустройство дворовых территорий (рис. 3). Данный факт свидетельствует о том, что граждан в большей степени волнует частная собственность и вопросы качества жизни в местах проживания.



Рис. 3. Наиболее популярные категории Портала в 2020 году (в процентах от общего количества принятых сообщений). Составлено автором на основе данных Портала

Стоит отметить, что интерес граждан к Порталу значительно возрос с момента его создания — количество пользователей ежегодно увеличивается. Если за 2015 год на портале зарегистрировались чуть больше 17 000 пользователей, то за 2016 год — уже более 21 000, в 2017 году — почти 30 000, а за один только 2018 год на портале зарегистрировались более 40 000 новых пользователей [5]. Общее

количество зарегистрированных пользователей в настоящее время составило почти 200 тыс. человек.

Функционал Портала постоянно совершенствуется и расширяется. Для удобства пользователей созданы мобильная версия портала и специальное мобильное приложение «Наш Санкт-Петербург». По статистике примерно 20% сообщений поступают с мобильных теле-

фонов. Сбор и аналитика отклоненных сообщений пользователей (в случае их несоответствия правилам работы Портала), а также рекомендации граждан в специально созданном разделе «Обратная связь» приводят к появлению новых категорий. С момента работы Портала количество категорий увеличилось почти в 4 раза — с 56 до 200 категорий [5].

В заключении отметим, что применение новых инструментов в системе электронного правительства положительно отражается не только на работе органов государственной власти, но и влияет на формирование сообщества активных и ответственных горожан. В настоящее время Портал является одним из инструментов электронного

правительства, реализованных в Санкт-Петербурге. Данный проект позволяет гражданам решать волнующие проблемы в короткие сроки и экономить время на взаимодействии с органами власти. Постоянное совершенствование механизмов Портала, обновление его технологий упрощает работу с данным ресурсом и ускоряет процесс подготовки сообщений о проблемах.

Обобщение вышеизложенной информации показывает, что рассмотрение вопросов с использованием возможностей Портала является действенным способом для оперативного решения проблем жителей в сфере ЖКХ и благоустройства, тем самым повышая уровень доверия и удовлетворенности горожан.

#### Литература:

1. Распоряжение Правительство Санкт-Петербурга от 09.07.2014 N 37-рп «О портале «Наш Санкт-Петербург» [Электронный ресурс]. — URL: <http://base.garant.ru/22915265/> (дата обращения: 03.03.2021).
2. Портал «Наш Санкт-Петербург» [Электронный ресурс]. — URL: <https://gorod.gov.spb.ru/> (дата обращения: 02.03.2021).
3. Беген П. Н., Рыбальченко П. А., Чугунов А. В. Совершенствование системы электронного взаимодействия власти и граждан с использованием технологий искусственного интеллекта: развитие портала «Наш Санкт-Петербург» в 2019–2020 гг. // Информационные ресурсы России. 2020. № 4. С. 30–36.
4. Чугунов А. В. Взаимодействие власти и граждан в институциональной среде электронного участия // Власть. 2017. Т. 25. № 10. С. 59–66.
5. Порталу «Наш Санкт-Петербург» — пять! [Электронный ресурс]. URL: [https://www.gov.spb.ru/gov/otrasl/c\\_information/news/159410/](https://www.gov.spb.ru/gov/otrasl/c_information/news/159410/) (дата обращения: 03.03.2021).



## МОЛОДОЙ УЧЕНЫЙ ҚАЗАҚСТАН

### Мектеп математикасын оқытуда ақпараттық технологияларды қолдану

Арапбай Меруерт Алімбақызы, магистрант;

Джандигулов Абдығали Реджепович, кандидат физико-математических наук, доцент

Евразийский национальный университет имени Л. Н. Гумилева

*Мақалада мектеп оқушыларына математиканы оқытуда заманауи ақпараттық технологияларды қолдану мүмкіндігі туралы айтылады. Оқу процесінде компьютерлік технологияларды қолданудың артықшылықтары көрсетілген.*

**Кілтті сөздер:** қазіргі заманғы ақпараттық технологиялар, математика, мектеп оқушысы.

### Использование информационных технологий в обучении математике в школе

Арапбай Меруерт Алимбайқызы, студент магистратуры;

Джандигулов Абдығали Реджепович, кандидат физико-математических наук, доцент

Евразийский национальный университет имени Л. Н. Гумилева (г. Нур-Султан, Казахстан)

*В статье рассматривается возможность использования современных информационных технологий в обучении школьников математике. Показываются достоинства использования компьютерных технологий в образовательном процессе.*

**Ключевые слова:** современные информационные технологии, математика, школьник.

Қазіргі кезде заманауи компьютерлік технологияларды қадам іс-әрекетінің барлық салаларына енгізу мәселесіне көбірек көңіл бөлінуде. Білім беру де осыдан тыс қалмайды. Бұл компьютерлік технологияларды қолданудың әр түрлі бағыттарымен сипатталатын білім беру саласы.

Жақында, іс жүзінде Қазақстан Республикасында барлық мектептерінде сыныптар жаңа оқу құралдарымен — ғаламдық Интернетке қосылған компьютерлермен жабдықталды. Бірақ жаңартылған техникалық мектеп базасы өздігінен білім сапасын көтермейді, тек оқуға және жаңа білім алуға жаңа мүмкіндіктер ашады.

Ақпараттық технологияларды оқу процесінде және әсіресе математикада қолдану мұғалімдер мен оқушыларға жаңа мүмкіндіктер ұсынады.

1. Мультимедиялық технологияларды қолдана отырып, оқу материалдарын әзірлеу және қолдану, визуалды және аудио эффектілерді қоса, құжаттарды дайындау. Атап айтқанда, осы технологияның көмегімен геометрияның көптеген бөлімдерін оқып-үйрену оңай, бұл мектеп оқушыларына математиканың осы бөліміндегі мәселелерді түсінуді жеңілдетеді, өйткені көптеген оқушылар кеңістіктегі геометриялық денелерді қабылдауда қиындықтарға тап болады.

2. Тестілеуді қоса, білімді компьютерлік басқаруды жүзеге асыру. Бұл бағытта компьютерлік технологиялар

мұғалімге оқушылардың білімін жүйелі түрде бақылауды тез және әділ жүргізуге мүмкіндік береді. Компьютерлік тестілерді құруға арналған арнайы бағдарламалар бар: MyTest, ASTtest. Бұл бағдарламалар әртүрлі режимдерде және әр түрлі сұрақтармен тест құруға мүмкіндік береді. Мысалы, оқушыларды математикадан дайындағанда, сіз сынақ тесттерін тапсыра аласыз. Осылайша, емтиханның бақылау-өлшеу материалдарының міндеттерін шешуге болады. Математикада әр түрлі сабақтарда қолдануға кеңес беретін басқа да онлайн-тесттер бар: жаңа материалды меңгеру, оқылған материалды бекіту, білімді бақылау. Сонымен қатар, мектеп оқушылары өзін-өзі бақылауға және бағалауға үйренеді.

3. Интернетті пайдалану арқылы электрондық білім беру ресурстарына қол жеткізу. Интернеттің негізгі сапасы — бұл мәтіндік ақпараттың үлкен көлемі. Әрине, барлық ақпарат оқу процесінде қолдануға арналуы мүмкін емес, дегенмен көптеген студенттерге интернетте жұмыс жасау негізгі элементтерді бөліп көрсете отырып, оқылған материалды белгілі және жаңа түсініктерге бөліп, жылдам оқу техникасын игеруге мүмкіндік береді. Мұғалім оқушыларға Интернетті пайдалана отырып, тақырып бойынша математикалық презентация жасауға нұсқау бере алады. [1–3]

АКТ арқылы жаңа материалды жылдам оқуды қамтиды; ондағы мағыналық бірліктерді, түсініктер мен қатынастарды бөлу; кездесетін ұғымдарды бұрыннан белгілі және жаңаларына бөлуді қоса, энтропияға арналған мәтінді талдау; жаңа және белгілі ұғымдар арасындағы қатынастарды орнату; жаңа ұғымдарды түсінуге қажетті бұрын үйренген түсініктерді қайталау; жаңа ұғымдар арасындағы қатынастарды анықтау; жаңа ұғымдар иерархиясын құру; жаңа ұғымдардың ықтимал маңыздылығын бағалау; есте сақтау мақсаттарын тұжырымдау сияқты көптеген пайдасын тигізеді.

4. Интернеттің мүмкіндіктерін қолдану және олардың негізінде Интернет сабақтарын жобалау.

Мектеп оқушыларына математиканы оқытуда виртуалды оқыту зертханалары қолданылады. Виртуалды оқыту зертханасы — бұл компьютерлік білім беру ортасында нақты әлем объектілерінің іс-әрекетін модельдеуге мүмкіндік беретін және студенттерге жаңа білім мен дағдыларды игеруге көмектесетін виртуалды оқыту ортасы.

Бұл бағдарламалар мектептегі математика курсының кейбір тақырыптарын оқып үйренуге көмектеседі. Сонымен, 5–11 сыныптарда «Ықтималдық және статистика» тақырыбын оқығанда оқушылар монеталарды, сүйектерді лақтыра отырып, статистикалық эксперименттер жүргізе

алады, әртүрлі функциялардың графиктерін құра алады және тағы басқалар. Бұл оқушыларға зерттеліп жатқан процестерді «көруге» және түсінуге, көргендері, дәлелдеуі немесе жоққа шығаруы негізінде өз гипотезаларын алға қоюға мүмкіндік береді. Нәтижесінде олар зерттеушілік әрекеттің дағдыларын игереді, зерттелетін материалды жақсы игереді.

Символдық математика пакеттері математиканы оқытуда үлкен мүмкіндіктерге ие — бұл әр түрлі сандық және аналитикалық математикалық есептеулер жүргізуге мүмкіндік беретін бағдарламалар. Бұл бағдарламалар қарапайым математикалық есептеулер жүргізіп қана қоймай, сонымен қатар математикалық анализді бастау мәселелерін де шешуге мүмкіндік береді, оның негіздерін 10–11 сынып оқушылары оқиды.

Математиканың символикалық пакеттеріне Maxima, Maple, Matlab, Mathematica сияқты бағдарламалар кіреді. Осы бағдарламалардың көмегімен сіз ұйымдастыра аласыз.

Осылайша, қазіргі заманғы ақпараттық технологиялар шынымен де математика мұғалімінің жұмысын жеңілдетуге, оның сабақтарын жарқын әрі қызықты етуге көмектеседі. Алайда, ешқандай жағдайда да ең қуатты компьютер мұғалімнің орнын баса алмайтынын ұмытпауымыз керек.

Әдебиет:

1. Детушева Л. В. Проблемы математической и естественно-научной подготовки в инженерном образовании: Сб. трудов III Международной научно-методической конференции. — СПб.: ФГБОУ ВПО ПГУПС, 2014. — С. 97–100.
2. Добраца В. П., Захарова Е. С., Матвеева И. С. Информационные технологии как условие реализации компрессивного обучения // Вестник Московского городского педагогического университета. Серия «Информатика и информатизация образования». — 2008. — № 6 (16). — С. 82–86.
3. Добраца В. П., Садыкова А. Ж. К вопросу о необходимости компрессированных методов обучения // Качество школьного образования: состояние, тенденции и перспективы: Материалы международной научно-практической конференции. — Алматы: КАО им. Алтынсарина, 2000. — Ч. 2. — С. 34–36.

## Ауылшаруашылығын жүргізуде геоақпараттық жүйелерді пайдалану тиімділігі

Жүнісова Камила Ерболатқызы, магистрант

Әл-Фараби атындағы Қазақ ұлттық университеті (Алматы, Қазақстан)

*Бұл баяндамада геоақпараттық технологиялардың мемлекеттік жер кадастрын жүргізудің маңыздылығы көрсетіледі. Өз кезегінде, бірқатар қызметтерді автоматтандыруға мүмкіндік беретінін атап өткен жөн.*

**Түйінді сөздер:** кадастр, ГАЖ технологиялары, кадастрлық қызмет, жылжымайтын мүлік, ауылшаруашылығы

## Эффективность использования геоинформационных систем в сельском хозяйстве

Жүнісова Камила Ерболатқызы, студент магистратуры

Казахский национальный университет имени Аль-Фараби (г. Алматы, Казахстан)

*В статье подчеркивается важность ведения государственного земельного кадастра географических информационных технологий. В свою очередь, следует отметить, что он позволяет автоматизировать ряд сервисов.*

*Ключевые слова:* кадастр, ГИС технологии, кадастровая деятельность, недвижимость, сельское хозяйство

## Efficiency of using geoinformation systems in agriculture

*This report highlights the importance of Geoinformation technologies in maintaining the state land cadastre. In turn, it allows you to automate a number of services.*

**Keywords:** cadastre, GIS technologies, Cadastral services, real estate, agricultural industry

Қазіргі уақытта, озық технологиялар адам қызметінің барлық дерлік түрлерін басқаратын кезде және прогрестің қолы тимейтін саланы атау қиынға соқты, осы уақытқа дейін ауылшаруашылық ғылымы ауылшаруашылық технологияларын зерттеу және дамыту әдістеріне ескі, дәстүрлі тәсілдерді қолданды. Бірақ бүгінгі таңда біз өткен жылдардағы барлық әдістер мен технологиялар қоршаған орта үшін де, адам үшін де тиімді және қауіпсіз емес екенін көре аламыз. Экологиялық қауіпсіздік пен адам денсаулығы шаруашылық жүргізудің басым мәселелері болып табылатын қазіргі уақытта табиғатты пайдаланудың және азық-түлікпен қамтамасыз етудің жаңа модельдеріне көшу қажеттілігі айқын болып отыр.

Әлемдегі ауыл шаруашылығының дамуына назар аударатырып, біз осы саланың дамуының кейбір жалпы тенденцияларын атап өтуге болады, мысалы: қолданылатын химиялық заттар мен минералды тыңайтқыштардың зиянды әсерін азайтуға, табиғи ресурстарды ұтымды пайдалануға, экологиялық баспалдақтың құрылымына әсерін азайтуға ұмтылу. Адамның табиғатпен өзара әрекеттесу моделі өзгерді, адам өзінің жағдайларын бұрынғы категориялық түрде табиғатқа мәжбүрлемейді, өйткені мұндай диктант, өз кезегінде, адамның өзіне қарсы бұрылып, аймақтың табиғи жағдайының түбегейлі өзгеруіне әкелетін экологиялық апаттарға қауіп төндіреді. Қазір ең тиімдісі-жалпы және ауыл шаруашылығындағы табиғатты пайдалану моделін жергілікті табиғи жағдайлар мен ерекшеліктерге бейімдеу саясаты. Мұнда ұсақ — түйек болуы мүмкін емес, өйткені экологиялық баспалдақ немесе Тізбек өте тән сипатқа ие, оның мәнін өте қысқа білдіруге болады-кем дегенде бір байланыстың бұзылуы белгілі нәтижелерге әкелетін барлық басқа компоненттердің тізбекті реакциясын тудырады.

Адам денсаулығына келетін болсақ, өндіріс технологиясымен анықталған ауыл шаруашылығы өнімдерінің қауіпсіздігі мәселелерінен басқа, өнеркәсіптің ықтимал қауіпті объектілеріне, улы химикаттар мен қауіпті заттар қоймаларына, атом электр станциялары мен басқа да объектілерге қатысты кеңістіктік жағдай, әсіресе өсімдік шаруашылығы, бау-бақша шаруашылығы және жайылымдық мал шаруашылығы үшін маңызды рөл атқарады. Белгілі бір жолмен атмосфераның ауасы, гидрологиялық желі, топырақ пен өсімдік жамылғысы және фауна арқылы жақын аумаққа әсер етеді.

Жоғарыда аталған факторларды ескере отырып, біз ауыл шаруашылығының құрылымын жаңғырту немесе

оны табиғи жағдайлар мен ресурстарға, сондай-ақ жердегі кеңістіктік жағдайға қатысты жүргізуді реттеу қажеттілігі туралы қорытынды жасай аламыз. Осы іс-шараларды практикада неғұрлым тиімді іске асыру үшін бүгінде әлемде ГАЖ (географиялық ақпараттық жүйелер) пайдаланылады.

Геоақпараттық жүйелер бұл нақты әлем объектілерін, сондай-ақ планетада, біздің өмірімізде және қызметімізде болып жатқан оқиғаларды картаға түсіру және талдауға арналған заманауи компьютерлік технология». Егер сіз анықтамасыз жасасаңыз және сипаттамамен шектелсеңіз, онда бұл технология карта ұсынатын толық визуализация мен географиялық (кеңістіктік) талдаудың артықшылықтарымен сұрау және статистикалық талдау сияқты мәліметтер базасымен жұмыс жасау кезінде дәстүрлі операцияларды біріктіреді. Бұл мүмкіндіктер ГАЖ-ны басқа ақпараттық жүйелерден ерекшелендіреді және оны әлемнің құбылыстары мен оқиғаларын талдау мен болжауға байланысты, негізгі факторлар мен себептерді, сондай-ақ олардың ықтимал салдарын, стратегиялық шешімдерді жоспарлаумен және іс-әрекеттің ағымдағы салдарымен байланысты міндеттердің кең спектрінде қолдануға бірегей мүмкіндіктер береді.

ГАЖ нақты әлем туралы ақпаратты географиялық орналасуы негізінде біріктірілген тақырыптық қабаттар жиынтығы ретінде сақтайды. Әрбір қабат біртектілік қағидаты бойынша біріктірілген объектілердің белгілі бір жиынтығын білдіреді (жолдар, өзендер, жер учаскелері, елді мекендер және т. б.). Электрондық Картада белгілі бір қабаттарды көрсету арқылы кеңістік деректерінің қолда бар жиынтығына байланысты бланк картасынан бастап топографиялық немесе тақырыптық картаға дейін кез келген түрдегі картографиялық туындыны жасауға қол жеткізуге болады.

Ауыл шаруашылығын дамыту үшін ГАЖ технологиясы нақты не ұсына алады? Өйткені біздің елде барлық белсенді сұранысқа алады дамыту батыс-нұсқа жүргізу ауыл шаруашылығы, атап айтқанда, фермерлік қарастырайық нұсқалары қолдану ГАЖ мысалында фермер.

Болашақ фермердің алдында тұрған өз бизнесін енді бастаған бірінші мәселе жер телімдері (бөліп беру, жалға алу, сатып алу және т. б.) проблемасы тұр. Қазірдің өзінде көптеген муниципалды жер кадастры басқармалары жер учаскелері, олардың иелері, жалға алушылар және т. б. туралы кеңістіктік және атрибуттық ақпаратты сақтау, басқару

және есепке алу үшін геоақпараттық технологияларды қолданады.

Бұдан әрі геоақпараттық технологиялар шаруашылық аумағына тақырыптық карталар, мысалы, топырақ картасы (топырақ айырмасы), жер учаскелерін агрохимиялық зерттеп-қарау нәтижелері бойынша жасалатын агрохимиялық карталар жасау үшін қолданылады. Ауылшаруашылық өндірушісінің міндеттерін шешуге арналған бірқатар синтетикалық карталарды жасау үшін аналитикалық әрекеттердің кең жиынтығын жүргізу үшін агроклиматтық, климаттық, фенологиялық, фитофенологиялық, биологиялық жағдайлар сериясы сияқты белгілі бір аймақ үшін жасалған тақырыптық карталар жиынтығын қолдана отырып: аумақтың агроклиматтық жағдайын жалпы бағалау, дақылдарды өсіру мүмкіндігін анықтау, егіс алқаптарының құрылымын нақтылау, топырақты егу алдында өңдеу, егу және егу нормалары, минералды және органикалық тыңайтқыштарды енгізу дозасы.

Геоақпараттық жүйелер кеңістіктік және семантикалық ақпаратты сақтайтын ыңғайлы және икемді мәліметтер базасын құруға мүмкіндік береді және дақылдарға, шаруашылық нәтижелеріне мониторинг жүргізуге мүмкіндік береді, бұл болашақта дәлірек болжамдар жасауға мүмкіндік береді.

Бірақ бұл ретте ГАЖ өзінің функционалдық мүмкіндіктерінің шеңберін шектемейді, ауыл шаруашылығы өнімдерін өсіру және өндіру технологиясы жолға қойылған және фермердің бақылауында әрекет етеді делік, алайда өнімді қайта өңдеу, сақтау және өткізу про-

блемасы туындайды, бірақ мұнда да ГАЖ туындаған проблемаларды шешуге мүмкіндік береді, деректер базасына кеңістіктік және атрибутивті сұраныстарды қолдана отырып, карта бойынша есептеуге мүмкіндік береді., оның баға саясаты, сатып алынатын өнімнің көлемі мен түрі) бұл пайда табу үшін қажетті оңтайлы құн бойынша қызметтердің оңтайлы жиынтығын таңдауға мүмкіндік береді. Минералды тыңайтқыштарды, улы химикаттарды, ауыл шаруашылығы техникасын, қосалқы бөлшектерді, жанар-жағармай материалдарын және ауыл шаруашылығын жүргізу кезінде қажетті өзге де тауарлар мен қызметтерді жеткізетін фирмаларға да қатысты.

Айта кету керек, ауылдық жерлерде, әзірге компьютерлерді пайдаланушылардың деңгейі қалаларға қарағанда салыстырмалы түрде төмен, бірақ геоақпараттық технологияларды енгізу тіпті фермерлік қауымдастықтардың немесе жекелеген фирмалардың аудандық деңгейінде де агробизнесі басқаруда ГАЖ қолданудың оң нәтижелерін беруде.

Ауыл шаруашылығында ГАЖ шеше алатын негізгі міндеттерді қысқаша қарастыра отырып, бұл өте икемді құрылымның, күшті математикалық платформаның және қуатты аналитикалық мүмкіндіктердің арқасында осы өте маңызды, әсіресе қазіргі кезеңде халық шаруашылығының көптеген нұсқаларын таба алатын осы технологияның мүмкіндіктерінің аз ғана бөлігі екенін атап өткен жөн. Жергілікті деңгейде (шартты түрде фермер) және жаһандық (мемлекеттік деңгейде).

Әдебиет:

1. <http://kadastrua.ru/leksii-po-gis/961-ispolzovanie-gis-v-kadastrovykh-sistemakh.html>
2. <http://kadastrua.ru/stati/868-ispolzovanie-gis-v-selskom-khozyajstve-kak-prioritetnoe-napravlenie-informatsionnoj-podderzhki-prinyatiya-reshenij.html>

## Шығыс Қазақстан облысы жер ресурстарының қазіргі жағдайы мен ұтымды пайдалану жолдары

Калиева Мадина Сағидоллақызы, магистрант  
Әл-Фараби атындағы Қазақ ұлттық университеті (Алматы)

Мақалада Шығыс Қазақстан облысының жер ресурстарының пайдаланылу жағдайына сипаттама берілген. Статистикалық көрсеткіштер бойынша мәліметтерді пайдалана отырып, жер ресурстарының жағдайына талдаулар жасалынды. Шығыс Қазақстан облысындағы жер ресурстарындағы алдыңғы қатардағы мәселе — жерді ұтымсыз пайдалануға қарсы күрес. Шығыс Қазақстан облысының аймақтық ерекшеліктерін ескере отырып, ауыл шаруашылық жерлерін түгендеу мен пайдаланылмай жатқан жерлерді анықтаудың мәселелері көрсетілген.

**Түйін сөздер:** жер ресурстары, жер қоры, жер учаскесінің бұзылуы, сапалық жағдай.

## Современное состояние и пути рационального использования земельных ресурсов Восточно-Казахстанской области

Калиева Мадина Сагидоллақызы, студент магистратуры

Казахский национальный университет имени Аль-Фараби (г. Алматы, Казахстан)

*В статье дана характеристика состояния использования земельных ресурсов Восточно-Казахстанской области. Проведен анализ состояния земельных ресурсов с использованием данных по статистическим показателям. Передовой проблемой земельных ресурсов Восточно — Казахстанской области является борьба с нерациональным использованием земель. В статье выявлены проблемы инвентаризации сельскохозяйственных земель и выявления неиспользуемых земель с учетом региональных особенностей Восточно-Казахстанской области.*

**Ключевые слова:** земельные ресурсы, земельный фонд, разрушение земельного участка, качественное состояние.

Жер қорын тиімді пайдалану тұрақты дамудың негізі болып табылады. Қоғам өзінің тіршілік ету барысында өзара әрекеттесетін кез-келген табиғи ресурстар, яғни жер ресурстарын пайдалану процесінде құрылымдық және сапалық өзгерістерге ұшырайды. Қазірдің өзінде игерілген жерлерді пайдалануды жақсарту және қолданыстағы ауылшаруашылық жерлеріне инвестиция салу егістік жерлерді кеңейтуге қарағанда тиімдірек, өйткені ол үлкен қаржы ресурстарын қажет етеді. Жер шарының 9,2 миллиард гектар жері егіншілікке жарамсыз, өйткені олар суық климаттық жағдайда, батпақтармен, ормандармен және шексіз аязды жерлерде орналасқан. Жақсы жерлер толықтай игеріліп немесе елді мекендерге, өнеркәсіптік кәсіпорындарға және т. б. бөлінді. Негізінен жыртуға жарамды жер сапасы қазіргі егістік жерлерге қарағанда едәуір төмен.

Зерттеу жүргізіліп отырған Шығыс Қазақстан облысында соңғы жылдары жердің сапалы деградациясының да, ауылшаруашылық жерлерінің, оның ішінде егістік алқаптардың көлемінің сандық қысқаруының тұрақты тенденциясы байқалуда. Сонымен қатар, жер жағдайында болатын жағымсыз құбылыстар облыстың немесе оның жекелеген аймақтарының жер-ресурстық әлеуетін төмендетіп қана қоймай, басқа табиғи ресурстардың: судың, орманның, өсімдіктер мен жануарлар дүниесінің сапасы мен санына кері әсер етуде және т. б. Мұның бәрі жер ресурстарын экономикалық тиімді және экологиялық қауіпсіз пайдалануды қамтамасыз ететін, яғни жерді ұтымды пайдалануды қамтамасыз ететін осындай жерді пайдалану жүйесін қалыптастыруды қажет етеді.

Шығыс Қазақстан облысында негізгі мәселе жерді ұтымсыз пайдалану болып табылады. Осыған байланысты ауылшаруашылық жерлерін түгендеуге үлкен мән берілген. Түгендеудің негізгі мақсаты бұл- ауылшаруашылық мақсатындағы жерлерді экономикалық айналымға қосу болып табылады. Инвентаризация (зерттеу) жүргізу ауыл шаруашылық құрылымына да оң әсер етеді. Шаруа қожалықтары мен ауыл шаруашылық кооперативтерінің санының көбеюі арқасында жаңа және қосымша жер пайдалануды ұйымдастыру ауыл шаруашылық жерлерінің өсуіне алып келеді. [1] Жер көлемі бойынша Шығыс Қазақстан облысы республика аумағының 10% дан аса

бөлігін алып жатыр. Ауыл шаруашылығы алқаптарының жалпы ауданы 22655,6 мың га құрады. Ауыл шаруашылығы алқаптарының құрылымында егістіктің үлес салмағы — 1495,5 мың га, тыңайған жерлер — 213,9 мың га, көпжылдық екпелер — 5,8 мың га, шабындықтар-1058,9 мың га, жайылымдар-19881,5 мың га құрайды. Облыс аумағындағы табиғи аймақтарға сәйкес топырақтың мынадай түрлерін бөліп көрсетуге болады: мұздықтар, тундралық, альпілік және субальпілік, Тайга, орманды сұр және ашық сұр, орманды дала, таулы дала, таулы черноземалар подзоленді және сілтіленген, қарапайым черноземалар, қара-қызылт, ашық-қызылт, қоңыр [2].

Қазақстанның шығысындағы ауыл шаруашылығы инвестициялар үшін қолайсыз сала болып табылады. Бұл мәселе мемлекет тарапынан инновациялық-инвестициялық қызметті белсенді қолдау қажет екендігін көрсетеді. Инновациялық саясат негізінде ғылыми-техникалық әлеуетті тиімді пайдаланып, агроөнеркәсіптік өндіріс экономикасын көтеруде осы саладағы ғылымның рөлін арттыра отыра, өнімнің бәсекеге қабілеттілігі мен АӨК-дегі қайта құруларды қамтамасыз етуге бағытталуы тиіс.

Шығыс Қазақстан облысындағы АӨК-сіндегі жаңашыл үрдістерді дамыту үшін өндірісті дамытуға жағдай жасауға бағытталған мемлекеттік жаңашыл саясаттың бірқатар міндеттерін шешуі керек оларға ғылым мен техниканың озық жетістіктері негізінде оның тиімділігін арттыру, технологиялар, ұйымдастыру және басқару жатады [3].

Ауыл шаруашылығы — Шығыс Қазақстан ауданының агроөнеркәсіптік кешенінде жетекші орынды мал шаруашылығы алады. Мал шаруашылығының дамуына ауданның ауылшаруашылығына жарамды жерінің 80% — ы, яғни жылдың барлық мерзімінде пайдалануға болатын шалғындық тау жайылымдары қолайлы Шығыс Қазақстан астық шаруашылығында жаздық бидай жетекші орын алады.

Шығыс Қазақстан облысы жер қорының 1997 жылдан 2018 жылға дейінгі өзгерісі көрсетілген 1991 жылға қарағанда 2018 жылы ауыл шаруашылық жерлері 503 мың га өскен. Мемлекеттік орман қорының жерлері 1008,5 мың га, ал босалқы жерлердің аумағы 877,3 мың га қысқарғаны 1-кестеде көрсетілген.

Кесте 1

Жер санаттарының аттары	Мың, га							
	1991	2006	2008	2010	2014	2017	2018	2020
Ауыл шаруашылығына арналған жерлер	10424,9	7037,4	8672,6	9753,5	10424,9	10 848,0	10 927,9	11957
Елді- мекен жерлері	2953,4	2863,7	2918,0	2978,8	2970,1	2945,0	2 953,4	2947,1
Өнеркәсіп, көлік байланыс жерлері	140,4	172,2	184,5	182,1	185,8	188,3	140,4	135,9
Ерекше қорғалатын жерлер	1542,1	1446,4	1504,1	1504,2	1542,1	1 542,1	1542,2	1551,8
Орман қоры жерлері	3 161,0	2187,3	2140,9	2140,9	2142,9	2 152,5	2 152,5	2153,9
Су қоры жерлері	571,1	572,4	572,0	572,8	571,2	571,2	571,2	571,2
Босалқы жерлер	10936,5	14067,4	12354,7	11214,5	10509,2	10 099,7	10 059,2	9029,9
Барлығы	28322,6	28346,8	28346,8	28346,8	28346,8	28 346,8	28 346,8	28322,6

Елді мекендер жерінің ауданы 2947,1 мың га құрады. Елді мекендердің шекарасын белгілеу есебінен аудан 6 мың гектарға азайды. Елді мекендердің саны — 719 құрайды, 2019 жылмен салыстырғанда елді мекендердің санын қысқарту және нақтылау есебінен 17-ге азайды. Өнеркәсіп, көлік, байланыс, қорғаныс және ауыл шаруашылығына арналмаған өзге де жерлердің ауданы 135,9 мың га құрайды. 2019 жылмен салыстырғанда жалдау мерзімінің аяқталуы және кәсіпорындарды тарату есебінен осы санаттағы жерлердің 8,9 мың гектарға азаюы байқалады.

Ерекше қорғалатын табиғи аумақтар жерлерінің ауданы 2020 жылы 9,7 мың гектарға ұлғайды және 1551,8 мың га құрайды. Босалқы жерлер 9029,9 мың га құрайды, 2019 жылмен салыстырғанда жердің басқа санаттарына ауыстыру есебінен 881 мың гектарға азайды. 9,5 мың гектарға ұлғаю «Семей Орманы» МТР пен Алакөл мемлекеттік табиғи қорығының аумағын ҚР Үкіметінің Қаулысына сәйкес келтіру есебінен болды. [4]

Ауыл шаруашылығы алқаптарының жалпы ауданы 22655,6 мың га құрады. Ауыл шаруашылығы алқаптарының құрылымында егістіктің үлес салмағы — 1495,5 мың га, тыңайған жерлер — 213,9 мың га, көпжылдық егекелер — 5,8 мың га, шабындықтар-1058,9 мың га, жайылымдар-19881,5 мың га құрайды.

Шығыс Қазақстан облысында барлық жеті жер санаты ұсынылған. Шығыс Қазақстан облысының аумағы 28 322,6 мың гектарды құрайды, оның ішінде:

- ауыл шаруашылығы мақсатындағы жер — 10 927,9 мың га (облыс жер қорының 38,6%);
- елді мекендер жері — 2 953,4 мың га (10,4%);
- өнеркәсіп, көлік, байланыс, ғарыш қызметі, қорғаныс, ұлттық қауіпсіздік мұқтажына арналған жер және ауыл шаруашылығына арналмаған өзге де жер — 140,4 мың га (0,5%);
- ерекше қорғалатын табиғи аумақтардың жері, сауықтыру мақсатындағы, рекреациялық және тарихи-мәдени мақсаттағы жер — 1 542,2 мың га (5,4%);
- орман қорының жері — 2 152,5 мың га (7,6%);
- су қорының жері — 571,2 мың га (2,0%);
- босалқы жер — 10 059,2 мың га (35,7%) көрсетілген 1-суреттен көре аламыз.

Жердің бар-жоғы және оларды санаттары, жер учаскелерінің меншік иелері, жер пайдаланушылары және алқаптары бойынша бөлу туралы есепке сәйкес 2018 жылы Шығыс Қазақстан облысының жер қоры 28 346,8 мың гектарды құрайды немесе Қазақстан Республикасы аумағының 10,4% құрайды. Облыс аумағы 19 әкімшілік-аумақтық бірлікке бөлінген.

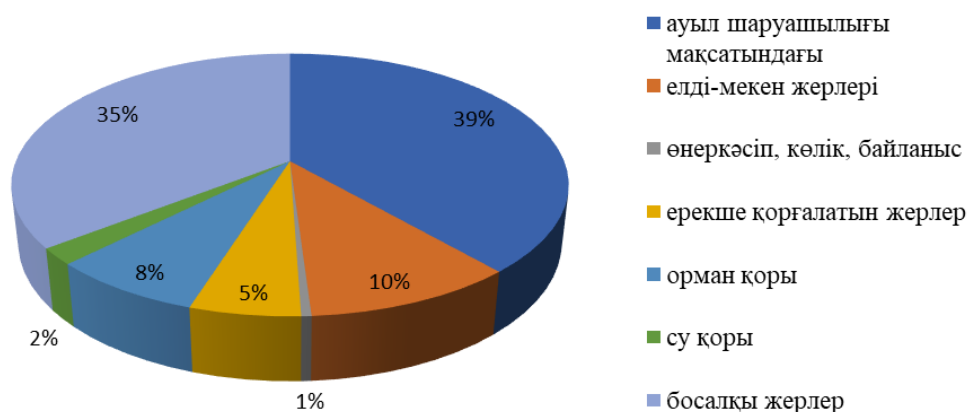

1-Сурет. Шығыс Қазақстан облысы жер қорының динамикасы

Өңірдің жер қорының құрылымын талдай отырып, аймақ аумағының көп бөлігін босалқы жерлер алып жатқанын ескеру қажет — 41,2%, жердің 33% ауыл шаруашылығы өндірісіне бөлінген. Елді мекендер мен өнеркәсіптік кәсіпорындардың жерлерінің 10,9%. Жердің деградациясы және деградациясы өнеркәсіптік кәсіпорындар қызметінің нәтижесінде пайда болады. Тозған жерлердің ауданы шамамен 13 938 мың га құрайды, облыста жыл сайын деградацияланған және пайдаланылған жерлердің салыстырмалы деңгейі сақталады. Бұл жерлердің көп бөлігі Семей облысына жатады. Мелиорацияны негізінен алтын өндіретін компаниялар жүргізеді.

Аймақта ауылшаруашылық дақылдарының құнарлылығына әсер ететін жағымсыз белгілерге мыналар жатады: топырақтың тегіс еместігі, сілтісіздену, сулану, тұздану, дефляция [5].

Шөлдену жел мен су эрозиясына ұшыраған топырақтар аумағының ұлғаюынан, жер асты суларының деңгейі мен минералдануынан, топырақтың табиғи ресурстық әлеуетінің төмендеуінен, биологиялық өнімділіктің төмен-

деуінен және өсімдіктердің түрлік құрамы. Аймақ жерлерінің сапасына кері әсер олардың ластану процестерімен анықталады. Негізгі ластаушылар ауыр металдар, радионуклидтер, мұнай және мұнай өнімдері. Топырақтағы ауыр металдардың табиғи қайнар көздері болып түсті, сирек кездесетін және бағалы металдардың екінші реттік литохимиялық аномалиялары табылады, олар кен рудаларымен, дисперсиялық аймақтармен, геохимиялық кедергілермен тікелей байланысты. Аймақтың топырақ ластануының негізгі көздері түсті металлургия және тау-кен өндірісі, ауыл шаруашылығы болып табылады. [6] Аймақтың топырақ жамылғысы мырыш, мыс, марганец, кадмий, қорғасын және мышьяк қосылыстарымен ластанған.

Топырақтың ластануын зерттеудің ұзақ мерзімді деректері бойынша Шығыс Қазақстан биогеохимиялық провинциясы аймақтың солтүстік-шығыс бөлігінде орналасқан, ол бірқатар ауыр металдардың айтарлықтай техногендік жинақталуымен сипатталады. Топырақ типтерінің түрлері мен шағын типтердің ауыл шаруашылығы алқап түрлері 2-кестеде көрсетілген.

Кесте 2

облыс	Ауыл шаршалығы алқап түрлері	Топырақтың типтері мен шағын типтері						
		Қара топырақты	Қою қызыл қоңыр	Қызыл Қоңыр	Ашық қоңыр	Сұр қоңыр	ашық және қарапайым сұр топырақтар	Тау етегі және таулы ашыққоңыр
Шығыс Қазақстан облысы	Суарылмайтын егістік	59,5	39,4	25,6	18,1	14,4		49,4
	Суармалы егістік	68,4	63,3	55,6	45,6	44,4	66,0	
	Шабындық	18,2	14,5	11,9	10,6	6,9		14,4
	Жайылым	13,5	11,7	8,1	5,6	3,1	1,9	9,4

Материалдардан зерттелетін аймақтағы ең қымбат жерлерді қара топырақтарындағы жер учаскелері, ауыл шаруашылығы алқаптарының типі егуге болатын жер деп білуге болады. Мұндай жерлердің негізгі мөлшері — 68,4 мың теңге / га. .

Осыған байланысты өнімді ауылшаруашылық жерлерін сақтау, егістік алқаптары мен егіс алқаптарын жерлердің сандық және сапалық сипаттамалары тұрғысынан оңтайландыру міндеттері басымдыққа ие болады.

Осы уақытқа дейінгі Шығыс Қазақстан облысы үшін негізгі мәселе жерді ұтымсыз пайдалануға қарсы күрес болып табылады. Аймақ халқының шамамен 45% -ы ауылдық жерлерде тұрады және олардың көпшілігі ауылшаруашылық секторымен және жерді пайдаланумен тікелей немесе жанама байланысты кірістерге тәуелді. Осыған байланысты ауылшаруашылық жерлерін түгендеуге үлкен мән беру керектігі белгілі.

Қазіргі кезде жерді түгендеу пайдаланылмаған, қисынсыз пайдаланылған немесе мақсатына сай емес пайдаланылған және жер учаскелерінің рұқсат етілген пайда-

ланылуына сәйкес келмейтіндігін анықтауға мүмкіндік беріліп жатыр.

Жер учаскелерінің сапалық жағдайы мен мақсатты пайдаланылуын бақылау үшін 2004 жылдан бастап жер учаскелерін сертификаттау жүргізіліп келеді, оның барысында жер пайдаланушыларға белгіленген үлгідегі паспорт беріледі, берілген жер учаскелерінің толық сипаттамасы берілген. Ауылшаруашылық құрылымдарының жерлерін сертификаттау бойынша одан әрі жұмыстар жүргізу қажет.

Ауыл шаруашылық кооперациясының тиімді дамуына бөгеу болған бірқатар жүйелі проблемалары бар: біріншіден, кооперативтердің 18%-ы жұмыс жасамай тұр, 42%-ы формальді түрде, қағаз жүзінде құрыла салған. Екіншіден, кооператив мүшелері өндірген өнімдерін өңдеумен және өткізумен байланысты проблемаларға кезігуде. Үшіншіден, кооперативтердің дамуын ынталандыру шаралары жеткіліксіз болуда. Төртіншіден, ауыл шаруашылығы мақсатындағы жерлер жетіспеуде. Бесіншіден, әкімдіктердің ұсынған деректері статистикалық деректерге сәйкес келмеуде.

Облыс тұрғындарының шамамен 45% -ы (644,7 мың адам) ауылдық жерлерде тұрады және олардың көпшілігі аграрлық секторға және жерді пайдалануға тікелей немесе жанама байланысты кірістерге тәуелді. Осыған байланысты ауылшаруашылық жерлерін түгендеуге үлкен мән беру керек.

Болашақта жер тізімдемесі пайдаланылмаған, ұтымсыз пайдаланылған немесе мақсатына сай емес және жер учаскелерінің рұқсат етілген пайдаланылуына сәйкес емес пайдаланылған жерлерді анықтауға көмектеседі.

Әдебиет:

1. Дияров С. К. учебное пособие- — Экономика недвижимости, Кызылорда, 2003–341
2. Оспанбаев Ж. О., Жексекенев З. Ж. Рекомендации по системе ведения сельского хозяйства Восточно-Казахстанская область. — Усть-Каменогорск, 2004–56.
3. Методология управления земельными ресурсами на региональном уровне /Н. В. Комов, Д. Б. Аратский — Нижний Новгород: Волго-Вятская академия государственной службы. 2000. — 246 с.
4. ҚР Ұлттық экономика министрлігі Статистика департаменті (Шығыс Қазақстан облысының ауыл, орман және балық шаруашылығы жинағы). 2010–2019 жж.
5. Мамонтов В. Г., Панов Н. П., Кауричев И. С., Игнатъев Н. Н. Общее почвоведение. — М: Колос. — 2006.
6. Егорина А. В., Зинченко Ю. К., Зинченко Е. С. Физическая география Восточного Казахстана. Западный и Восточный субрегионы. — Усть-Каменогорск: АльфаПРЕСС, 2002–23.

## Цилиндрлік ров дисплейі үшін тікелей жетекті коллекторсыз қозғалтқыштың айналу жылдамдығын есептеу

Тоқтарбек Ерғазы Тоқтарбекұлы, магистратура студенті;

Көпжан Жұмабек Көпжанұлы, магистратура студенті

Әл-Фараби атындағы Қазақ ұлттық университеті (Алматы, Қазақстан)

*Көрудің тұрақтылығы (POV) — бұл біздің күнделікті өмірімізде, бір нәрседен кейінгі сурет біздің көз торымызда 1/30 секунд сақталатын кезде кездесетін ерекше ұғым. Энергия барлық қосымшаларды дамытудың басты факторы болып табылатын бұл дәуірде энергияны максималды және тиімді пайдалану өте маңызды. POV дисплейінің дәстүрлі CRT, LCD немесе LED дисплейлеріне қарағанда көптеген артықшылықтары бар, мысалы, энергия үнемдеу, күрделілігі аз, конфигурациясы жеңіл, тартымдылығы және т. б. Бұл мақалада біз цилиндрлік POV дисплейі үшін коллекторсыз қозғалтқыштың айналу жылдамдығын есептейміз және Arduino Mega және Arduino Nano арқылы дисплейлерді басқаруды қарастырамыз.*

**Кілтті сөздер:** POV дисплей, ATmega328, Arduino Nano, жарық диоды, SSD.

## Расчёт скорости вращения бесколлекторного двигателя с прямым приводом для цилиндрического POV дисплея

Копжан Жұмабек Копжанұлы, студент магистратуры;

Тоқтарбек Ерғазы Тоқтарбекұлы, студент магистратуры

Казахский национальный университет имени Аль-Фараби (г. Алматы, Казахстан)

*Постоянство зрения (POV) — это уникальная концепция, с которой мы сталкиваемся в нашей повседневной жизни всякий раз, когда кажется, что остаточное изображение чего-то сохраняется на сетчатке нашего глаза в течение 1/30 секунды. В нынешнюю эпоху, когда энергия является основным фактором при разработке всех приложений, максимальное и эффективное использование энергии очень важно. POV-дисплей имеет много преимуществ по сравнению с традиционными ЭЛТ-, ЖК- или светодиодными дисплеями, такими как экономия энергии, меньшая сложность, простая кон-*



фигурация, привлекательность и т. д. В этой статье мы рассчитаем скорость вращения бесколлекторного двигателя для цилиндрического POV дисплея и рассмотрим управление дисплеями с помощью Arduino Mega и Arduino Nano.

**Ключевые слова:** POV дисплей, ATmega328, Arduino Nano, светодиод, SSD.

## Calculation of the rotation speed of a direct-drive brushless motor for a cylindrical pov display

Kopzhan Zhumabek Kopzhanuly, student master's degree program;

Tohtarbek Ergazy Tohtarbekuly, student master's degree program

Kazakh National University named after Al-Farabi (Almaty, Kazakhstan)

Persistence of vision (POV) is a unique concept that we encounter in our daily lives whenever it seems that an afterimage of something is stored on the retina of our eye for 1/30 of a second. In the current era, when energy is the main factor in the development of all applications, the maximum and efficient use of energy is very important. The POV display has many advantages over traditional CRT, LCD or LED displays, such as energy saving, less complexity, simple configuration, attractiveness, etc. In this article, we will calculate the rotation speed of a brushless motor for a cylindrical POV display and look at the display controls using the Arduino Mega and Arduino Nano.

**Keywords:** POV display, ATmega328, Arduino Nano, LED, SSD.

Әлемде RGB жарық диодтарының желісін айналдыру арқылы суретті цилиндрлік бетке шығаратын POV дисплейлері бар. 480 түрлі-түсті жарық диодтарының осы сызғышының айналуын есептеу үшін адамның көзімен қозғалатын жарқыраған заттарды қабылдаудың келесі ерекшеліктерін ескеру қажет. Бұл жағдайлар киноиндустрияда қарастырылады және қолданылады, онда кадрлар секундына 24 кадр жиілігімен өзгереді. Адам үнемі қозғалатын заттарды көреді. Қазіргі заманғы ойын дисплейінде ауысым жылдамдығы секундына жүздеген кадрға жетеді.

Дисплей келесі компоненттерден тұрды:

1. Arduino Nano: пайдаланылған процессор — ATmega328. Arduino Nano 14 сандық кіріс шығыс контактілерінен және 8 аналогтық кіріс контактілерінен

тұрады. Ол 1ad жылдарын тиісті уақытта ауыстыру үшін қолданылады [1].

2. Беріліс қозғалтқышы: тұрақты көру әсерін беру үшін түйінді жоғары жылдамдықта айналдыру үшін қолданылады. Біз 300 мин тұрақты ток моторын пайдаланамыз.

3. Жарықдиодты дисплей: жалпы мақсаттағы 8 жарықдиодты жолақ. Дисплей құралы ретінде қолданылады.

Бастапқы есептеулер үшін кадр жиілігі тұрақты және секундына 24 кадрға тең деп қабылдаймыз. Сондықтан біз бір кадрдың уақытын 41,67 миллисекундқа теңеп аламыз. Кадр өлшемі 480-ден 640 пиксельге дейінгі MP4 стандартын негізінде қабылдаймыз. Сонымен қатар 1,8 мм қадаммен орналасқан 480 smd1515 жарық диодтарының үш желісін қолданамыз. Әр сызғыш 120 градусқа жылжитын шеңберде орналасқан (сурет 1).

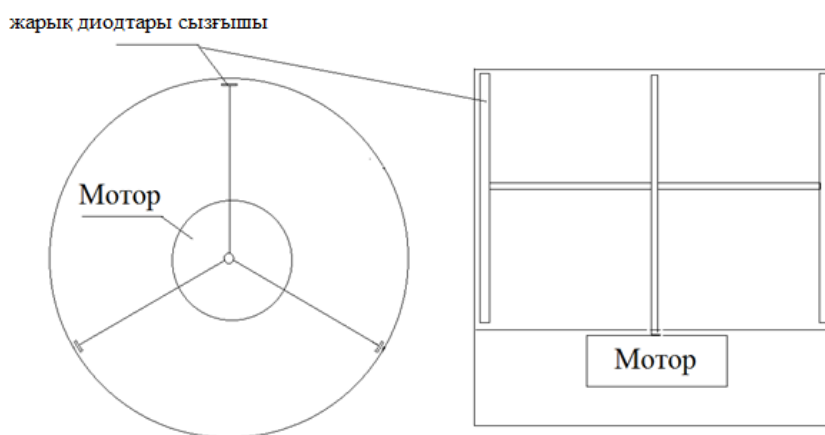

Сурет 1. Қозғалтқыш және жарық диодының сызғышы

Шеңбер бойымен сызғыштардың айналу жылдамдығын анықтау қажет [2]. Ол үшін жақтаудың ұзындығын 640 пиксельмен есептейміз:

$$640 * 1,8 \text{ мм} = 1152 \text{ мм.}$$

Шеңберде осындай үш кадр болады.

$$1152 \text{ мм} * 3 = 3456 \text{ мм.}$$

Біз шеңбердің ұзындығын есептедік.

Шеңбердің диаметрін анықтаймыз:

$$D = 3456 \text{ мм} : 3.14 = 1100 \text{ мм.}$$

POV дисплейінің биіктігі:

$$H = 480 * 1,8 \text{ мм} = 864 \text{ мм.}$$

Айналу жиілігін анықтаңыз. Ол үшін 120 градус секторында бір кадрдың өту уақытын 41,67 мсек-қа тең етіп алайық. Бір шеңберде үш кадр бар. Сонда бір айналымның уақыты:

$$T = 41,67 * 3 = 125 \text{ мсек.}$$

$$W = 1000 : T = 1000 : 125 = 8 \text{ айн/сек немесе } 180 \text{ айн/мин.}$$

Осылайша біз минималды айналу жылдамдығын анықтадық. Біз эмпирикалық жолмен жылдамдықты дәл таңдау үшін келесі айналу диапазонын қабылдаймыз [3]. Минутына 150-ден 15000 айналымға дейін.

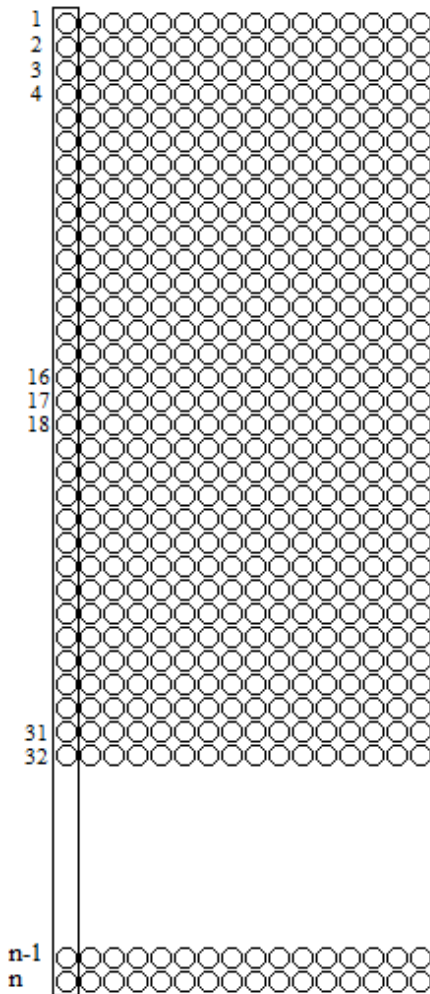

Сурет 2. 16 жарықдиодты массив

Енді POV дисплейді басқаруға келетін болсақ. Мұнда 180 айн/мин жылдамдықпен айналатын және пайдаланушы берген хабарламаны көрсететін өзек 16 жарықдиодты массивтен тұрады (сурет 2). Біз мұны орындау үшін Arduino Mega және Arduino Nano микроконтроллерін пайдаланамыз. Содан кейін бұл контактілерді микроконтроллер басқарады және жүктелген алгоритмге сәйкес бұл контактілер жарық диодтары қосылады немесе өшіріледі [4].

Екі микросхеманың k1-k4 шығыстарын Arduino Nano-ның кез келген сандық шығыстарына қосылады (сурет 3). Мұнда, алдымен бірінші жарық диодын, кейін екінші жарық диодын және т. с. с. он алтыншы жарық диодын қосу үшін дейінгі 0000-ден 1111-ге дейін төртразрядты сандар беріледі [5]. Барлық группалар бір уақытта жанады. Жарық диодының түсі Arduino Nano ШИМ шығыстары арқылы анықталады.

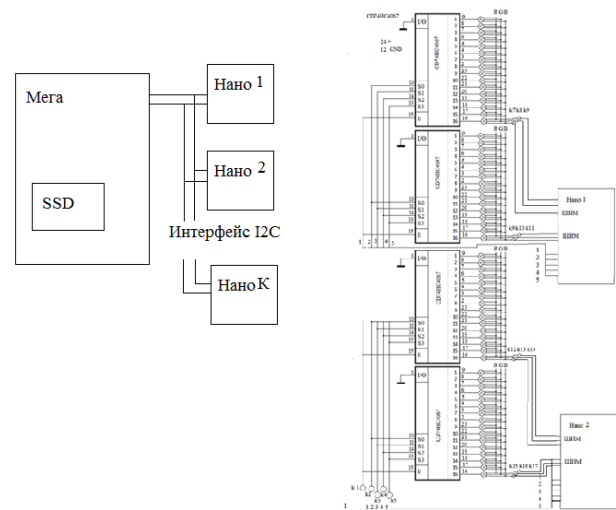

Сурет 3. POV дисплейді басқару схемасы

Осылайша, техникалық көзқарасқа негізделген дисплейдің тұрақтылығы қысқа хабарламаларды көрсетудің арзан және энергияны үнемдейтін баламасы болып табылады. Бұл дисплей құрылғысы болашақ технологиясына қадам. Бұл көрудің жақсы тәжірибесін ұсынып қана қоймай, сонымен қатар дисплей құрылғыларын көрудің жаңа жолдарын ашады. Жақындық датчиктерін дисплейдегі айналмалы сақинаға кедергі келтірместен орындарды анықтау үшін әр жарық диодты қосуға болады [6]. Сенсорлық экранды күрделілікті азайту және бағдарламалау туралы білімдері жоқ қарапайым адамдар үшін ыңғайлы ету үшін қосуға болады.

Әдебиет:

1. Пол, Рагод, Триведи, Тхакар; Постоянство управления зрением с использованием Arduino, DOI: 10.5815, IJ Intelligent Systems and Applications, 2014, 01, 102–111, опубликовано в Интернете в декабре 2013 г. в MECS (<http://www.mecs-press.org/>)
2. Кук, Дэвид А. (2004) История повествовательного фильма. Нью-Йорк, WW Norton & Company.
3. Кючанг Кан; Донго Канг; Кирьонг Ха; Jeunwoo Lee, Android-телефон как беспроводное USB-устройство хранения данных через USB / IP-соединение, Год публикации: 2011, Страницы: 289–290, Конференция IEEE.
4. Л. Юаньфан, Л. Сюй, Л. Сяндун, З. Сяоцзе, Х. Вэй, Трехмерная система объемного отображения с использованием вращающегося Двумерная светодиодная матрица, Acta Optica Sinica, № 10, 2003 г.
5. Л. Yuanfang, Л. Сей, Л. Сяндун, З. Сяоцзе, Принцип и анализ искажений для повторного — построения 3 — трехмерное изображения с вращающейся панелью дисплея, Оптико-электронный Eng., № 5, 2004.
6. У.Д. Ванкар, А.Х. Ванкхеде, ATmega32 Controlled «Постоянное зрение», Int. J. Новые тенденции в науке и технологиях, вып. 1, No. 7, pp. 1023–1028, 2014.

## Ауыл шаруашылығы өндірісіндегі шаруа немесе фермер қожалықтарының рөлі

Шукирова Айгерим Абдигалиевна, магистрант

Әл-Фараби атындағы Қазақ ұлттық университеті (Алматы қ., Қазақстан)

*Мақалада шаруа немесе фермер қожалықтарының рөлі, олардың қалыптасу және даму кезеңдері қарастырылады. Шаруа қожалығының ауыл шаруашылығындағы тұрақты динамикалық нысаны ретіндегі сипаттамасы келтірілген. Тиімді жұмысты ұйымдастыру үшін олардың экономикалық қызметінде сапалы өзгерістерді қажет ететіндігі баса айтылады, ал бұл мемлекеттік реттеу жүйесінсіз мүмкін емес.*

**Кілт сөздер:** шаруа немесе фермер қожалықтары, даму кезеңдері, жұмыс істеу тиімділігі, даму бағыттары, мемлекеттік қолдау.

## Роль крестьянских или фермерских хозяйств в сельскохозяйственном производстве

Шукирова Айгерим Абдигалиевна, студент магистратуры

Казахский национальный университет имени Аль-Фараби (г. Алматы, Казахстан)

*В статье рассматривается роль крестьянских или фермерских хозяйств, этапы их формирования и развития. Приведена характеристика крестьянского хозяйства как устойчивой динамической формы в сельском хозяйстве. Подчеркнуто, что для организации эффективной работы необходимы качественные изменения их хозяйственной деятельности, что невозможно без системы государственного регулирования.*

**Ключевые слова:** крестьянские или фермерские хозяйства, этапы развития, эффективность функционирования, направления развития, государственная поддержка.

**Кіріспе.** Қазіргі жағдайда шаруа немесе фермер қожалықтары көп құрылымды аграрлық өндірістің бір түріне айналды және тек сандық өсуді ғана емес, сонымен қатар сапалық өзгерістер мен тиімді жұмыс істеуді талап етеді.

Шаруа немесе фермер қожалықтарының жұмыс істеуінің экономикалық тиімділігін арттыру, сонымен қатар оларды азық-түлік нарығындағы үнемі өзгеріп отыратын жағдайларға бейімдеу объективті қажеттілікке айналды. Шаруа немесе фермер қожалықтары ауылдық аумақтарды дамытудың негізі болып қала береді, олар агроөнеркәсіптік кешен-

дегі өсу қарқынын жеделдетуде ғана емес, сондай-ақ ауылдың маңызды әлеуметтік міндеттерін шешуде де жетекші рөл атқарады: ауыл халқын жұмыспен қамтамасыз етеді; дәстүрлі өмір салтын сақтауға жәрдемдеседі; жергілікті бюджеттерді толықтыру көзі болып табылады. Ауылда фермерліктің дамуымен жерді және өндірістің басқа да құралдарын тиімді пайдалануға жауапты толыққанды шаруашылық иесі қалыптасады. Сондықтан тұрақты жұмыс істейтін шаруа немесе фермер қожалықтары, ең алдымен ауылда жұмыс орындарын құру арқылы ауыл халқының табысын ұлғайтудың маңызды көзі болып табылады.

Жүргізілген талдаулар көрсеткендей, Қазақстанда жаңадан құрылған шаруа немесе фермер қожалықтарының саны жылдан жылға қарай өсіп келеді. Шаруашылықтардың экономикалық дамуының жеткіліксіз деңгейі, ең алдымен, қажетті өндірістік ресурстардың (жер, еңбек және капитал — материалдық және қаржылық) қажетті көлем мен сапаның болуымен көрінетін әлеуметтік қалыпты экономикалық жағдайлардың болмауымен анықталады [2]. Шаруа немесе фермерлік шаруашылықтардың негізгі бөлігінің жер

учаскелері ұтымды мөлшерден едәуір аз. Ауыл шаруашылығы мақсатындағы жерлердің құрамында азаматтар мен мемлекеттік емес заңды тұлғалардың меншігінде 1472,7 мың га жер бар, бұл осы санаттағы жерлердің бар болғаны 1,4%-ын құрайды, шаруа қожалықтарының және мемлекеттік емес жер пайдаланушы-лардың уақытша жер пайдалануында — 103,6 млн. га (97,4%), мемлекеттік заңды тұлғалардың тұрақты жер пайдалануында — 1,3 млн га (1,2%) [6].

1-кесте. Шаруа немесе фермер қожалықтарының қалыптасу серпіні

Көрсеткіш	Жылдар								
	1991	2007	2009	2011	2013	2016	2017	2018	2019
Шаруа н/е фермер қожалықтарының саны, бірлік	2 480	169326	170193	182986	158583	219759	222004	213528	217217
Ауданы, мың га	1 615, 1	40992,7	45140,4	48 691,3	53 981,2	60097,4	61612,3	62619, 7	63676,3

1-кестеде шаруа қожалықтарының мөлшерінің саралануы байқалады: олардың ұлғаюы негізінен реформалардың басында құрылған, белгілі бір мемлекеттік қолдау алған, бастапқы капиталы бар және салыстырмалы түрде тиімді экономиканы құра алатын ірі шаруашылықтардың кеңеюіне байланысты. Зерттеулер бойынша жер көлемі үлкен (800–1500 га және одан да көп) кооперацияланатын шаруашылықтар неғұрлым тиімді болып табылады. Осыған байланысты жерді пайдаланудың неғұрлым икемді және үнемді нысаны ретінде ұзақ мерзімді жалға алуға басымдық бере отырып, жер пайдалану мөлшерін кеңейтуді ынталандыру қажет.

Соңғы жылдары шаруа немесе фермер қожалықтарындағы өндірістің өсу қарқыны соншалықты өсті, оларды тұрақты динамикалық деп сипаттауға болады. Қазақстан Республикасының Ауыл шаруашылығы министрлігінің деректері бойынша 2019 жылы ауыл шаруашылығының жалпы өнімінің көлемі 2018 жылмен салыстырғанда 0,9%-ға ұлғайды және 5 239,9 млрд теңгені құрады. Бұл ретте мал шаруашылығы өнімдерін өндіру 4%-ға ұлғайды, өсімдік шаруашылығы өнімдерін өндіру 1,7%-ға төмендеді. Сондықтан көрсеткіштерге сүйене отырып, республиканы азық-түлікпен қамтамасыз етуде шаруа немесе фермер қожалықтарының рөлінің артқанын атап өтуге болады.

Шаруа немесе фермер қожалықтарының 50%-дан астамы өсімдік шаруашылығы өнімдерін өндіруге маманданған. Олардың мемлекеттегі негізгі қызметі дәнді дақылдарды нақты белгіленген өндірістік бағдарсыз және мамандандырусыз бір бейінді өсіру түрінде жүзеге асырылады. Қазақстан Республикасының шаруа немесе фермер қожалықтарының қазіргі жай-күйі олардың мамандануы мен мөлшерінің оңтайлы бағытын таңдау талаптарына әлі де жауап бермейді. Көптеген шаруашылықтарда ғылыми негізделген ауыспалы егіс енгізілмеген, егіс алқаптарының құрылымы ең жоғары табыс алу есебінде ғана қалыптасады.

Мал шаруашылығы өнімдерінің үлесі төмен күйінде қалып отыр. Жануарларды негізінен жеке тұтынуға ғана ұстайды. Шаруашылықтардың аз ғана бөлігі тауарлы фермаларға ие. Бұл үй-жайларды салуға, мал сатып алуға қаражаттың болмауына, сондай-ақ осы өнімді өндіруге жұмсалатын шығындардың жоғары болуына және сатып алу бағасының төмен болуына байланысты. Бірақ, соңғы жылдары мал шаруашылығын дамыту қолға алынып, әртүрлі мемлекеттік бағдарламалар жүзеге асырылуда. 2019 жылы мал шаруашылығы өнімдерін өткізуден дара кәсіпкерлер және шаруа немесе фермер қожалықтарында жалпы пайда 642,3 млн теңге құрады. Өткізілген тірі салмақтағы мал мен құс етінен 501,6 млн теңге, сиыр сүтінен — 115,1 млн теңге, жұмыртқадан 18 млн теңге жалпы пайда алынды.

Жоғарыда айтылғандарды ескере отырып, Қазақстан Республикасының шаруа немесе фермер қожалықтарының көпшілігі тиімді даму сипатына ие емес деп айтуға болады, осыған байланысты шаруа немесе фермер қожалықтарының жұмыс істеу тиімділігі мен орнықтылығын олардың мөлшері мен өндіріс құрылымын оңтайландыру, ресурстық әлеуетті ұтымды пайдалану арқылы арттыру проблемасы өткір тұр. Бұл мәселенің өзектілігі шаруа қожалықтарының одан әрі экономикалық дамуын қиындататын бірқатар факторлардың әсерімен байланысты:

- салыстырмалы шектеулермен материалдық ресурстардың жоғары құны;
- шаруа қожалықтарын мемлекеттік реттеу және қолдау жүйесінің болмауы;
- кеңейтілген өндіріс үшін қажетті қаражат, сондай-ақ әлсіз материалдық-техникалық база және жер аздығы;
- дайын кадрлардың жетіспеушілігі;
- өз өнімдерін сатудағы үлкен қиындықтар фермерлерге тиімді қызметті орнатуға мүмкіндік бермейді.

Шаруа немесе фермер қожалықтарының рөлі халықты азық-түлікпен қамтамасыз етуді ұлғайту тұрғысынан ғана емес, ауылда қосымша жұмыс орындарын құру, жұмыс-

пен қамтудың ауыл шаруашылығы емес нысандарын дамыту тұрғысынан да маңыздырақ болар еді. Шаруа немесе фермер қожалықтарын ірілендіру жұмыс істеп тұрған шаруашылықтардың жер алқаптарын ұлғайту, халықтың тауарлық сипаты бар жеке қосалқы шаруашылықтарының ауыл шаруашылығы қызметін заңдастыруды ынталандыру есебінен жүруі мүмкін және жүргізілуге тиіс.

Соңғы жылдары АӨК-ті мемлекеттік реттеуге қатысты көптеген заңнамалық актілер қабылданды, онда ауылда шаруашылық жүргізудің шағын нысандарын дамыту көзделген. 2017–2021 жылдарға арналған ұлттық жобалар, ауыл шаруашылығын дамытудың және ауыл шаруашылығы өнімдері, шикізат және азық-түлік нарықтарын реттеудің мемлекеттік бағдарламасы іске асырылуда. Ауылда шаруашылық жүргізудің шағын нысандарын дамыту саласындағы мемлекеттік саясаттың негізгі мақсаттары шаруа немесе фермер және жеке шаруашылықтар өндіретін ауыл шаруашылығы өнімін өндіру мен өткізу көлемінің өсуі және ауыл халқының табысын арттыру болып табылады.

Қазақстан үшін ауыл шаруашылығы секторы қаншалықты дәстүрлі болса, оны дамытуда соншалықты маңызды мәселе. Бүгінгі таңда фермерлер мен агроөнеркәсіптік сектордың тұтас өндірістері өз өндірісін арттырып, елге ет, сүт, ұн және басқа да әлеуметтік маңызы бар өнімдер мен ресурстарды көбірек қамтамасыз етуге ниетті. Мұндай ауқымды прогресс қосымша қаржыландыру түрінде қолдауды қажет етеді. 2020 жылдың қазан айының басында Халық Банкі «Ауыл шаруашылығын қаржылай қолдау қоры» АҚ-мен бірлесіп, ауылшаруашылық тауар өндірушілерін қаржылай қолдау бағдарламасын іске қосты, оның шеңберінде кәсіпкерлер несие бойынша 50 пайыз мөлшерінде несие алуға кепілдік алуға мүмкіндігі бар, және кейбір жағдайларда 85 пайызға дейін.

Мемлекеттік қолдау өнім өндірушілердің санын көбейтеді, бағаның төмендеуіне ықпал етеді, өнімділігі төмен фермерлердің шығындарын азайтады. Сонымен қатар, ауыл шаруашылығын дамытуға субсидиялар тауар өндірушілерге қаржыны дұрыс бөлуге мүмкіндік береді. Субсидиялау болмаған жағдайда бұл саладағы өсім ба-рынша төмен болады.

Әдебиет:

1. Аймурзина Б. Т., Финансовые рычаги поддержки и развития сельскохозяйственного производства Республики Казахстан // Финансы Казахстана — Алматы, 2003, № 2 — С. 71–78.
2. Еркінбаева Л. К., Шаруа фермер қожалығының қызметін құқықтық реттеу. — Алматы 2000.
3. Каржасов А., Агропромышленный комплекс Казахстана: проблемы и перспективы.
4. Киркорова Л., Крестьянские (фермерские) хозяйства: трансформационные процессы, проблемы землепользования / Л. Киркорова // АПК: экономика, управление. № 4. — 2008.
5. ҚР Ұлттық экономика министрлігінің статистика комитетінің мәліметтер жинағы, 2019 ж
6. Сводный аналитический отчет о состоянии и использовании земель Республики Казахстан, Министерство сельского хозяйства Республики Казахстан Комитет по управлению земельными ресурсами. — Астана, 2020.

Шағын бизнесті дамыту үшін маңызды бағыттардың ішінде мыналарды атап өткеніміз жөн:

- кредиттік ресурстардың қолжетімділігі;
- шаруашылықтардың техникалық жарақтандырылу деңгейін арттыру және ауыл шаруашылығы жануарларының тұқымдық құрамын жақсарту;
- ауыл шаруашылығы кооперациясы;
- ауыл шаруашылығы өнімдері нарығына қолжетімділікті қамтамасыз ету.

Негізінен мемлекеттік қолдау несиеге қол жетімділікті кеңейтуге байланысты. Бірақ бұл шағын және орта шаруа немесе фермер қожалықтарының мәселелері шешілді дегенді білдірмейді. Кепілдік мүліктің болмауына байланысты пайызсыз кредиттер фермерлер үшін бұрынғысынша қолжетімсіз болып қалуда, және де лизингке техника сатып алу үшін қаражат жоқ. Бұған айналым қаражаттарының тым шектеулі болуы, бағалардың теңсіздігі, жабдықтау және сату инфрақұрылымына қол жеткізудегі қиындықтар келіп қосылады. Көбінесе ол ауылда мүлдем жоқ, бұл қызметті әртараптандыруға, өндірісті кеңейтуге, кірісті арттыруға және қосымша жұмыс орындарын құруға мүмкіндік бермейді. Материалдық-техникалық базаның дамымауына байланысты шаруа немесе фермер қожалықтарының көпшілігі алдағы кезеңде қарапайым өсіммен басым түрде жүзеге асырылатын болады.

#### Қорытынды

Қазіргі кездегі жағдайда шаруа немесе фермер қожалықтарының дамуы жоғалған шаруа қолөнерін қалпына келтіруге, қосымша жұмыс орындарын құруға, қараусыз қалған ауылдық елді мекендерді жандандыруға ықпал етеді. Шаруа немесе фермер қожалықтары шаруашылық кәсіпкерлік рухын жандандыруға, шаруашылық жүргізудің басқа нысанда-рымен және агроөнеркәсіптік кешенмен өзара іс-қимыл жасай отырып, өз міндеттерін тиімді іске асырып, жерді ұтымды пайдалануды қамтамасыз етеді. Қазақстанда шаруа қожалықтарын құру және дамыту — тек азық-түлік мәселесін шешудің жолы ғана емес. Ең бастысы — аграрлық кәсіпкерлікті дамыту, бұл экономиканың аграрлық секторында нарықтық қатынастардың қалыптасуының қажетті бағытын және нарықтық тетіктің ынталандырушы рөлін жүзеге асыруды білдіреді.

# МОЛОДОЙ УЧЕНЫЙ О'ЗБЕКISTON

## Arduino платформасида робототехника элементлари

Мирзаева Умидахон Хатамбой қизи, магистр талабаси;

Каримов Боҳодир Хошимович, физика-математика фанлари номзоди, дотсент

Фарғона давлат университети (Ўзбекистон)

*Мақолада Uno Arduino платформаси ҳақида маълумот ва у ёрдамида ўқувчилар, талабалар, ёшлар ҳамда мутахассислар мустақил равишда электрон қурилмалар ва роботлар яратиши имкони юзага келгани ҳақида фикрлар баён этилган. Шу билан бирга Arduino UNO платформасида ёруғлик диодини вақт бўйича милтиллашининг дастури ёзилган ва тажрибада синовдан ўтказилиб, ишлаш принципи таҳлил қилинган.*

**Калит сўзлар:** Arduino платформаси, электрон қурилмалар, робот, ёруғлик диоди, дастур.

## Элементы робототехники в платформе Arduino

Мирзаева Умидахон Хатамбой кизи, студент магистратуры;

Каримов Боҳодир Хошимович, кандидат физико-математических наук, доцент

Ферганский государственный университет (Узбекистан)

*В статье рассмотрены сведения о платформе Arduino Uno, также самостоятелно создание электронные устройства и роботы со стороны учеников, студентов, молодежи и специалистов. Написана программа для мигания светодиода и испытан опыт, также рассмотрен принцип работы.*

**Ключевые слова:** платформа Arduino, электронное устройство, робот, светодиод, программа.

Биринчи микроконтроллернинг яратилиши натижа-сида микропроцессор техникасининг ривожланишига катта туртки бўлди. Микроконтроллерда кўплаб система қурилмалари бўлганлиги сабабли, одатий кормпьютер деб қараш мумкин. Адабиётларда уларни бир кристалли микроЭХМ деб аталади. Микроконтроллерни одатий компьютер сифатида амалий қўллашда бир қотор қийинчиликлар бор эди. Микроконтроллерда қурилма йиғиш учун схемотехника асослари, биронта жараён учун қурилма ва ишлаш принципини билиш, ассемблер тилида програмалаштириш ҳамда электроникани билиш керак. Шу билан бирга программаторлар, созлаш ишлари ва бошқа ёрдамчи қурилмалар талаб этилади. Натижасида катта билим ва қимматли қурилмаларсиз натижага эришиб бўлмас эди. Кўплаб хаваскорлар учун микроконтроллерни ўз лойихаларида ишла-тиш имкони йўқ эди. Хозирда микроконтроллер асо-сидаги қурилмаларни пайда бўлиши натижасида, жиддий материал база ва фанлар бўйича билимга эга бўлмасдан ҳам лойихалар яртилиш имкони юзага келди. Бунга мисол қилиб, италиялик ихтирочилар томонидан лойихаланган Arduino платформасини олиш мумкин.

Arduino ва унинг клонлари таёр электрон блок ва про-грамма таъминотидан иборат бўлган тўпладан иборат. У электрон блок –Arduino ишлаши учун микроконтрол-лер ўрнатилан печат платаси ва минимум элементлардан ташкил топган.

Ардуинонинг электрон блоки хозирги замонавий ком-пьютернинг «Она» платасини аналогли ҳисобланади. Унда ташқи қурилмаларни улаш учун разъёмлар, ва микрокон-троллерни программалаштириш учун компьютер билан боғловчи разъём мавжуд.

Atmel фирмаси томонидан чиқарилган ATmega ми-кроконтроллери махсус программалр талаб қилмасдан программалаштирилади. Янги электрон қурилмани яра-тиш учун Arduino платаси, уловчи кабел ва компьютер та-лаб қилинади. Лойиханинг иккинчи қисмида бошқарил-увчи програмани хосил қилиш учун, программалаштириш таъминоти зарур. У ўзида оддий ишлаб чиқиш мухити ва микроконтроллерни C++тили вариантидаги програм-лаштириш тилини бирлаштирган. Унга програмаларни яратишда аппарат қисмини ўрганиш зарур бўлмаган эле-ментлар қўшилган.

Arduino билан ишлаш учун C/C++ програмлаштириш асослари бўйича билимга эга бўлиш талаб этилади. Arduino учун турли қурилмалар ишлаши учун, кодлардан ташкил топган, кўплаб библиотекалар мавжуд.

Arduino-бир нечта технологияни бирлаштирган бўлиб, унинг ёрдамида аққли қурилмалар яратиш ва ўқув жараёнига татбиқ этиш мумкин. Arduino университет талабаларининг мухитида ўйлаб топилгани учун, бу платформа очиқ ва кенг оммага маъқул келмоқда. Arduino учун про-

грамма ва керакли библиотекаларни arduinomaster.ru сайти орқали бепул юклаб олинади.

1-расмда Arduino платалари келтирилган бўлиб, 1-жадвалда уларнинг техник характеристикалари берилган.

Миллионлаб одамлар Arduino платасидан ўзларининг қизиқарли лойihalари — аққли уйлар, автомобиллар, мактаблар, олий юртлари учун қурилмалар, теплица ва бошқаларда кенг қўлламоқда. Arduino платформасидан роботехника тўғарақларида биринчи автоном роботлар — автомобиллар, танклар ва дронларда фойдаланилади.

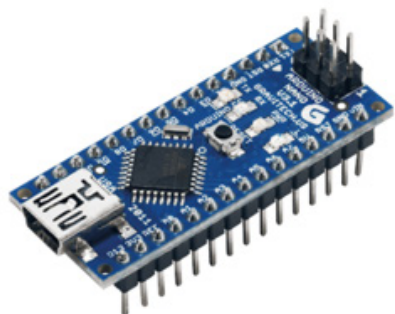

а)



б)



в)

1-расм. Arduino платалари: а) Нано, б) Uno, в) MEGA

1-жадвал

№	Номлари	Arduino платаларининг параметрлари		
		Нано	Uno	MEGA
1	Микроконтроллер	ATmega 168 ёки ATmega 328	ATmega 328	ATmega 2560
2	Ишчи кучланиши	5В	5В	5В
3	Кириш кучланиши (тавсия этилади)	7–12В	7–12В	7–12В
4	Кириш кучланиши (чегаравий)	6–20В	6–20В	6–20В
5	Рақамли киришлар/чиқишлар	14 (6 таси ШИМ чиқиш сифатида ишлатиш мумкин)	14 (6 таси ШИМ чиқиш сифатида ишлатиш мумкин)	54 (14 таси ШИМ чиқиш сифатида ишлатиш мумкин)
6	Аналог киришлар	6	6	16
7	Кириш ва чиқишдаги доимий ток	40мА	40мА	40мА
8	3.3В кучланишни чиқишидаги доимий ток	50мА	50мА	50мА
9	Флеш-хотира	16Кбайт (ATmega168) ёки 32 Кбайт (ATmega 328). Бундан 2Кбайти юклаш учун ишлатилади	32 Кбайт бўлиб, бундан 0.5 Кбайти юклаш учун ишлатилади	32 Кбайт бўлиб, бундан 8 Кбайти юклаш учун ишлатилади
10	ОЗУ-ОХҚ	1Кбайт (ATmega168) ёки 2 Кбайт (ATmega 328).	2Кбайт	8Кбайт
11	EEPROM		1Кбайт	4Кбайт
12	Такт частотаси		16МГц	16МГц

Arduino оламига биринчи қадамни қўйиш учун икки йўналишда билимга эга бўлишингиз керак.

Биринчидан Arduino контроллери нималигини, унга қандай қурилмалар уланади ва қандай қилинишини би-

лишимиз зарур. Электроника асослари билан таниш бўлишингиз талаб этилади. Иккинчидан Ардуинада программалаштириш асослари ўрганиш зарур. Профессинал ишлар учун C++ билиш талаб этилади, хаваскорлар учун кўплаб график мухитлар масаланm Block ёки ArduBlock билиш етарли бўлади.

Булар ҳаммаси вақтни ва билимни талаб этади. Натижада сиз ўзингиз тамондан қилинган аққли қурилмалардан қойил қоласиз. Техник ижодкорликнинг чўққисига қадамма-қадам ишлар амалга ошириш натижасида эришилади.

Электрон схемаларни йиғиш учун датчиклар, ёруғлик диодлари, LCD-экран, шилдалар, двигателлар, реле ва бошқа бир қанча элементлар керак бўлади.

Бу элементлар унча қиммат бўлмасдан, интернет орқали сотиб олиш мумкин.

Arduino билан ишлаш учун программа ва скетчларни юклаб олишимиз зарур. Бунинг учун биз [Arduino Uno](#), [Nano](#), [Mega](#) платаларига тўғри келадиган охириги стабил бўлган Arduino IDE 1.8.7 версияни расмий ресурслардаги фойдали ссилкалардан фойдаланамиз.

Arduino платформасида Arduino IDE программистларга программа ёзишга ёрдам беради.

Унинг ёрдамида Arduino тилида ёзилган скетч текширилади, C++ ўзгартирилади, компияция қилинади ва Ардуинага юкланади. Назарияда бу программасиз ҳам ишлаш мумкин, лекин амалда хаваскорлар учун амалий ишни бошлаш учун бошқа имкон йўқ. Шунинг учун биринчи навбатда программалаштириш мухитини интернетдан топиб, ўрнатиш керак. Бу унчалик қийин эмас ва бепул.

Arduino IDEни ананавий усулда юклаб олинади ва ўрнатилади. Файлни юклаб оласиз ва уни ишга туширасиз. Рас-

мий сайтларда оддий zip архивда ва ўрнатувчиси билан мавжуд. Arduino IDE версиясини барча асосий операцион системалар учун топишнинг мумкин.

Программани ўрнатиш содда бўлиб бир нечта соволга жавоб бериш керак. Жарённинг асосий бошқичларидан бири COM-порт драйверини ўрнатиш.

Программани ўрнатилгандан сўнг мухитни сошлаш керак.

Arduino IDEнинг охириги стабил версиялардан бири 1.8.7 хисобланади (август 2018).

#### Windows версияси учун

[arduinomaster.ru](#)дан Arduino 1.8.7ни ўрнатувчиси билан юклаб олинг

Arduino IDE 1.8.7ни ZIP ҳолатда юклаб олинг

#### Linux и Mac версияси учун

[32-разрядли Linux версияси](#)

[64-разрядли Linux версияси](#)

[Arduino IDE MacOSX версияси](#)

Юқоридаги барча ишлар бажарилгандан сўнг ёруғлик диоди билан тажриба ўтказамиз.

LED инглизчасига (light — emitting diodes) бўлиб, ўзбекчасига ёруғлик диоди, кўплаб қурилмаларда қўлланилади.

Arduino UNO асосида биринчи миллтиловчи ёруғлик диоди асосида тажрибамизда кўриб чиқамиз. Кўп лойихаларни бажариш мумкин бўлган Arduino UNO платасида ёруғлик диодини вақт бўйича миллтиллашини тажрибада бажарамиз.

Тажриба учун Arduino UNO, макет платаси, ёруғлик диоди ва

220 Ом қаршилиқ керак бўлади.



2-расм. Тажрибанинг принципл схемаси

Прграма тузилгандан сўнг схемани йиғамиз. Бунинг учун 220Ом қаршилиқни Arduino платасининг13пинига улаймиз. Сўнгра светодионинг узун (анод) оёқчасини қаршилиқка улаймиз. Калта оёқчасини ерга (GND) уланади. 2-рамда келтирилган схема уланагадан сўнг Arduino платаси компьютерга уланади, сўнгра программа ишга туширилиб, ёзилган программа юкланади. Натижада ёруғлик

диоди миллтилани бошлайди. Миллтилаш вақтини delay оператори орқали ўзгартирилади. Тажрибани амалда синаб кўринг. Ёруғлик диоди телевизорларда, светофорларда, мониторларда ва бошқа кўплаб электрон қурилмаларда қўлланилади. Сизларга робототехника бўйича билим олишларингизда омад тилайман.



Тажриба учун программа тузамиз.

```
int led=13;
Void setup () {
pinMode (led OUTPUT);
}
void loop () {
digitalWrite (led HIGH); delay (1000);
digitalWrite (led LOW);delay (1000);
}
int led=13; // int led ўзгарувчи хосил қилиб унга 13қийматни
(присваеваем) белгилаймиз, у ёруғлик диоди уланувчи портни сақлайди.
void loop () {
// Чиқувчи 13 (led) портни ўрнатамиз.
pinMode (led OUTPUT);
}
//Бу цикл чексиз давом этади.
void loop () {
digitalWrite (led HIGH); // digitalWrite оператори ёрдамида (13) портга
HIGH қийматини белгилаймиз. Натижада Ардуинанинг пин 13га 5В
беради.
delay (1000); //1 секунд пауза. Бу ерла 1000мксни 1 секунд деб қабул
қиламиз.
digitalWrite (led LOW); // digitalWrite оператори ёрдамида (13) портга LOW
қийматини белгилаймиз. Натижада Ардуинанинг пин 13га 0В берилади.
delay (1000); // 1секунд пауза бўлиб, loop цикли яна бошидан бошланади.
Бу жараён чексиз давом этади.
}
```

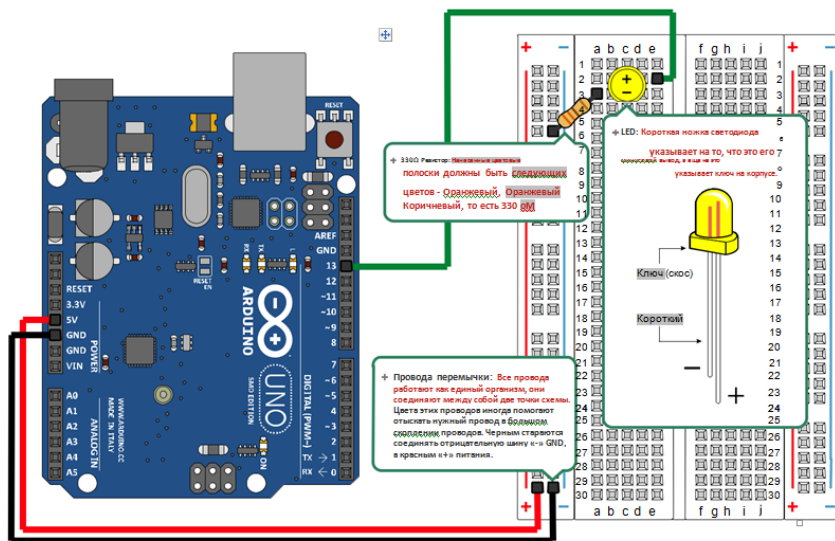

2-расм. Схепада деталларни уланиши

Адабиёт:

1. В. Петин. Пректы с использованием контроллера Arduino. — СПб.: БХВ Петербур, 2014. — 400 с.
2. Быстрый старт. Первые шаги по освоению Arduino. <http://maxkit.ru. arduinokit.ru.> — 80 с.
3. Brain W Evian's. Arduino. Блокнот программиста 4. А. Qo'chqorov, В. Karimov. Texnik ijodkorlikda arduino platformasi. Zamonaviy mikroelektronikaning rivojlanishida fan, ta'lim va innovatsiya integratsiyasi. Respublika ilmiy — uslubiy anjumani. 2020. Andijon.

## Maktabgacha yoshdagi bolalarning ijtimoiy-hissiy rivojlanishi va ularning shaxs sifatida shakllanishi

Norqobilova Surayo G'ulom kizi, magistr talabasi  
Qarshi davlat universiteti (O'zbekiston)

*Maqolada maktabgacha yoshdagi bolalarning psixik rivojlanishi, ularning maktabga tayyorgarlik jarayonlari, ta'lim faoliyatiga moslashishda uchraydigan qiyinchiliklari tahlil qilinadi.*

**Kalit so'zlar:** maktabga tayyorlov, maktabgacha yoshdagi bolalar psixikasi, ijtimoiy-emotsional qobiliyatlar, maktabga moslashuv, sarosima, xavotir.

## Социально-эмоциональное развитие дошкольников и их формирование как личности

Норкобилова Сурайё Гулом кизи, студент магистратуры  
Каршинский государственный университет (Узбекистан)

*В статье анализируется социально-эмоциональное развитие дошкольников, их подготовка к школе, трудности, с которыми они сталкиваются при адаптации к учебной деятельности.*

**Ключевые слова:** подготовка к школе, психика дошкольников, социально-эмоциональные способности, адаптация к школе, растерянность, тревожность.

Jamiyatimizda yoshlarga ta'lim-tarbiya berish o'sib kelayotgan yoshlarni ma'nan yetuk qilib tarbiyalash, barcha davrlarda bo'lgani kabi bugungi kunda ham davlatimiz oldida turgan muhim masalalardan biri hisoblanadi. Statistik ma'lumotlarga ko'ra, inson o'z umri davomida oladigan informatsiyaning 70% ini 5 yoshgacha bo'lgan davrda olar ekan. Maktabgacha ta'lim bolaning sog'lom, har tomonlama kamol topib shakllanishini ta'minlaydi, unda o'qishga intilish hissini uyg'otadi, uni muntazam ta'lim olishga tayyorlaydi.

Maktabgacha ta'lim bola olti-yetti yoshga yetgunicha davlat va nodavlat maktabgacha tarbiya muassasalarida hamda oilalarda amalga oshiriladi. Maktabgacha ta'lim maqsadi va vazifalarini ro'yobga chiqarishda mahallalar, jamoat va xayriya tashkilotlari, xalqaro fondlar faol ishtirok etadi. Hozirgi kunda bolalarning maktabga tayyorgarlik darajalariga qo'yilayotgan jiddiy talablar bu borada zaruriy nazariy, amaliy chora-tadbirlarni ishlab chiqishni taqazo etmoqda.

Rasman bolalar bog'chasi maktabga tayyorlov maskani hisoblansada, aslida bolalar tug'ilishi bilanoq maktabga tayyorgarlik boshlaydi desak mubolag'a bo'lmaydi. O'z oila azolari va do'stlari — atrofdagi odamlar bilan o'zaro munosabatlari orqali ular boshqalarga mas'ul bo'lish, tashqi dunyoga qiziqish va yangi qobiliyatlarni o'zlashtirish ishtiyoqini rivojlantirish singari muhim tayyorgarlik ko'nikmalarini o'rganadilar. Bundan tashqari, ular o'zlarining ota-onalari, tarbiyachilari va akukalaridan farqli alohida faoliyat bilan shug'ullanadigan individual shaxslar ekanliklarini anglab boradilar. Bolalar bog'chasida rivojlanishga yo'naltirilgan dasturlardagi tizimli rejalashtirilgan o'yinlar yordamida til, aql, sensomotorika va ijtimoiy-emotsional qobiliyatlar mustahkamlanadi.

Maktabgacha yosh davridagi bolalar rivojlanishining turli jihatlarini har tomonlama o'rganish shuni ko'rsatdiki,

maktabning birinchi sinflari bilan taqqoslaganda bolalar bog'chasining maktabga tayyorgarlik guruhlarida o'qiyotganda ular o'zlarini xotirjam, psixologik jihatdan erkin va o'ziga bo'lgan ishonchni his qilishadi. Va bu yerda gap faqat bolalar bog'chasining sharoytlari bolaga yaxshi tanishligi va bu uning yangi ta'lim faoliyatiga moslashish jarayoni haqida emas. Va hattoki qator obyektiv sabablar tufayli ya'ni ko'plab maktablarning uzoqda joylashganligi, qo'shimcha sinflar va o'qituvchilar yetishmasligi sababli sinflarning optimal bandligini oshirib yuborilishi, xonalar yetarli emasligi va hokazolardir. Buning asosiy sababi shundaki, bolalar bog'chasining hayot ritmi, bolalarning kattalar bilan va bir-biri bilan muloqot uslubi maktabgacha yoshdagi bola psixikasining rivojlanish darajasiga ko'proq mos keladi. Beqarorlik, yangi sharoyit va munosabatlarga moslashishdagi qiyinchiliklar tufayli 6 yoshli bola to'g'ridan-to'g'ri hissiy aloqalar (emotsional munosabat) ga muhtoj bo'lib, rasmiylashtirilgan maktab sharoyitida bu ehtiyoj qondirilmaydi. Psixologlar va o'qituvchilar 6 yoshidan boshlab maktabda o'qishning ko'plab ijobiy va salbiy tomonlarini keltirib o'tishadi. Ushbu yoshda maktabga borishga bo'lgan eng jiddiy e'tirozlarni D. B. Elkonin ilgari surgan. Uning yozishicha, bolalar rivojlanishining keyingi, yuqori bosqichiga o'tish ichki qarama-qarshiliklarni namoyon qiladi. Agar bu qarama-qarshiliklar pishib yetilgunga qadar mukammal bo'lsa — ob'yektiv omillarni hisobga olmasdan sub'yektiv ravishda majburlansa — demak, bola shaxsi shakllanishi sezilarli darajada zarar ko'radi. Maktabgacha yoshdagi bolalikni bir yilga qisqartirish hozirgi degeneratsiya rivojlanish jarayonini buzishi va foyda keltirmasligi mumkin. D. B. Elkonin 6 yoshdan boshlab maktabda o'qishni tashkil etish o'rniga, bolalar bog'chalariga tayyorgarlik guruhlarini kengaytirish maqsadga muvofiq, deb hisoblaydi, chunki

bolalarni maktabga tayyorlash qulayroq, negaki bolalar bog'chasidagi bolalar yaxshiroq, ular yanada to'liq, xilma-xil hayot tarzini kechirishadi va yanada quvnoq va sog'lom ko'rinishga ega bo'lishadi.

D. B. Elkonin rahbarligida qiziqarli psixologik fenomen aniqlangan. Ma'lum bo'lishicha, maktabgacha yoshdagi bolalarda tartibga solingan aloqa sharoyitida bolalar bog'chasiga nisbatan tezroq belgilangan xatti-harakatlar qoidalariga bo'ysunish qobiliyati shakllanadi. Ammo shu bilan birga, ushbu qoidalarga rioya qilishdan qoniqish emas, balki ularni buzishdan qo'rqish hissi ustunlik qiladi. Bolalarda bezovtalanish, sarosima, xavotir kuchayadi, hissiy qulaylik (emotsional comfort) darajasi pasayadi. Biroq, shu bilan birga, bunday muloqot uslubi 7 yoshli birinchi sinf o'quvchilarida xuddi shunday (bezovtalanish, sarosima, xavotir) ta'sirini keltirib chiqarmaydi.

Yangi maktab hayotiga moslashishning dastlabki bosqichiga kelsak, shuni ta'kidlash joyizki, barcha maktabgacha yoshdagi bolalar moslashishga qiynaladilar. Ular nafaqat jismoniy, balki psixologik qiyinchiliklardir. Ba'zilarida sustkashlik, ko'z yoshlari paydo bo'ladi, uyqu va ishtaha buzilishi kuzatiladi, boshqalarida haddan tashqari qo'zg'alish kuchli bo'ladi, g'azablanadi va g'azablantiradi. Ularning barchasiga maktabdagi ortiqcha yuklamalardan toliqish sabab bo'ladi. Shuningdek, charchoq xatti-harakatlarning buzilishiga, injiqliklarga olib keladi. O'tgan asrlarlarda izlanishlar olib borgan Muxina, o'g'lining rivojlanishini kuzatgan, hamda oktyabr oyida jonli ta'sirchan reaksiyani ta'kidlar ekan, u o'g'lining: «Men o'ynashni va yurishni xohlayman! Men uzoq vaqt davomida o'qidim, endi esa dangasa bo'lishni xohlayman.» degan gaplarini yozib qoldirgan.

Nisbatan qulay o'quv sharoyitida psixologik taranglik odatda 1,5–2 oydan keyin pasayishni boshlaydi.

#### Adabiyot:

1. Kulagina I, Yu. Agepsychology (Development of a child from birth to 17 years), 1999
2. Allhusen, V., Belsky, J., Booth, C. et al. (2003). Early child care and mother-child interaction from 36 months through first grade. *Infant Behavior and Development*, 26 (3), 345–370.
3. Barbarin, O. A., Early, D., Clifford, R. et al. (2008). Parental conceptions of school readiness. *Early Education and Development*, 19 (5), 671–701.
4. Belsky, J., Bakermans-Kranenburg, M. & Van IJzendoorn, M. (2007). For better and for worse. *Current Directions in Psychological Science*, 16, 300–304.

Молодой ученый  
Международный научный журнал  
№ 18 (360) / 2021

Выпускающий редактор Г. А. Кайнова  
Ответственные редакторы Е. И. Осянина, О. А. Шульга, З. А. Огурцова  
Художник Е. А. Шишков  
Подготовка оригинал-макета П. Я. Бурьянов, М. В. Голубцов, О. В. Майер

За достоверность сведений, изложенных в статьях, ответственность несут авторы.  
Мнение редакции может не совпадать с мнением авторов материалов.  
При перепечатке ссылка на журнал обязательна.  
Материалы публикуются в авторской редакции.

Журнал размещается и индексируется на портале eLIBRARY.RU, на момент выхода номера в свет журнал не входит в РИНЦ.

Свидетельство о регистрации СМИ ПИ № ФС77–38059 от 11 ноября 2009 г.,  
выдано Федеральной службой по надзору в сфере связи, информационных технологий и массовых коммуникаций (Роскомнадзор).  
ISSN-L 2072-0297  
ISSN 2077-8295 (Online)

Учредитель и издатель: ООО «Издательство Молодой ученый»  
Номер подписан в печать 12.05.2021. Дата выхода в свет: 19.05.2021.  
Формат 60 × 90/8. Тираж 500 экз. Цена свободная.

Почтовый адрес редакции: 420126, г. Казань, ул. Амирхана, 10а, а/я 231.  
Фактический адрес редакции: 420029, г. Казань, ул. Академика Кирпичникова, д. 25.  
E-mail: [info@moluch.ru](mailto:info@moluch.ru); <https://moluch.ru/>  
Отпечатано в типографии издательства «Молодой ученый», г. Казань, ул. Академика Кирпичникова, д. 25.