

МОЛОДОЙ

ISSN 2072-0297

СПЕЦВЫПУСК



Университет «Болашак»
(г. Кызылорда, Казахстан)

УЧЁНЫЙ

ежемесячный научный журнал



6.2

2015

ISSN 2072-0297

Молодой учёный

Ежемесячный научный журнал

№ 6.2 (86.2) / 2015

Спецвыпуск

Университет «Болашак», г. Кызылорда, Казахстан

Благодарим за активное участие в работе конференции кафедру педагогики, психологии и дефектологии университета «Болашак» (зав. кафедрой Сауле Байтореевна Куанова)

РЕДАКЦИОННАЯ КОЛЛЕГИЯ:

Главный редактор: Ахметова Галия Дуфаровна, доктор филологических наук

Члены редакционной коллегии:

Ахметова Мария Николаевна, доктор педагогических наук

Иванова Юлия Валентиновна, доктор философских наук

Каленский Александр Васильевич, доктор физико-математических наук

Лактионов Константин Станиславович, доктор биологических наук

Сараева Надежда Михайловна, доктор психологических наук

Авдеюк Оксана Алексеевна, кандидат технических наук

Алиева Тарана Ибрагим кызы, кандидат химических наук

Ахметова Валерия Валерьевна, кандидат медицинских наук

Брезгин Вячеслав Сергеевич, кандидат экономических наук

Данилов Олег Евгеньевич, кандидат педагогических наук

Дёмин Александр Викторович, кандидат биологических наук

Дядюн Кристина Владимировна, кандидат юридических наук

Желнова Кристина Владимировна, кандидат экономических наук

Жуйкова Тамара Павловна, кандидат педагогических наук

Игнатова Мария Александровна, кандидат искусствоведения

Коварда Владимир Васильевич, кандидат физико-математических наук

Комогорцев Максим Геннадьевич, кандидат технических наук

Котляров Алексей Васильевич, кандидат геолого-минералогических наук

Кузьмина Виолетта Михайловна, кандидат исторических наук, кандидат психологических наук

Кучерявенко Светлана Алексеевна, кандидат экономических наук

Лескова Екатерина Викторовна, кандидат физико-математических наук

Макеева Ирина Александровна, кандидат педагогических наук

Матроскина Татьяна Викторовна, кандидат экономических наук

Мусаева Ума Алиевна, кандидат технических наук

Насимов Мурат Орленбаевич, кандидат политических наук

Прончев Геннадий Борисович, кандидат физико-математических наук

Семахин Андрей Михайлович, кандидат технических наук

Сенюшкин Николай Сергеевич, кандидат технических наук

Ткаченко Ирина Георгиевна, кандидат филологических наук

Яхина Асия Сергеевна, кандидат технических наук

На обложке изображен Улугбек — правитель тюркской державы Тимуридов, сын Шахруха, внук Тамерлана. Выдающийся математик, астроном и астролог своего времени. Основал одну из важнейших обсерваторий средневековья.

Статьи, поступающие в редакцию, рецензируются. За достоверность сведений, изложенных в статьях, ответственность несут авторы. Мнение редакции может не совпадать с мнением авторов материалов. При перепечатке ссылка на журнал обязательна. Материалы публикуются в авторской редакции.

АДРЕС РЕДАКЦИИ:

420126, г. Казань, ул. Амирхана, 10а, а/я 231. E-mail: info@moluch.ru; http://www.moluch.ru/.

Учредитель и издатель: ООО «Издательство Молодой ученый»

Тираж 1000 экз.

Отпечатано в типографии издательства «Молодой ученый», г. Казань, ул. Академика Арбузова, д. 4

Журнал зарегистрирован Федеральной службой по надзору в сфере связи, информационных технологий и массовых коммуникаций.

Свидетельство о регистрации средства массовой информации ПИ № ФС77-38059 от 11 ноября 2009 г.

Журнал входит в систему РИНЦ (Российский индекс научного цитирования) на платформе elibrary.ru.

Журнал включен в международный каталог периодических изданий «Ulrich's Periodicals Directory».

Ответственные редакторы:

Кайнова Галина Анатольевна

Осянина Екатерина Игоревна

Международный редакционный совет:

Айрян Заруи Геворковна, кандидат филологических наук, доцент (Армения)

Арошидзе Паата Леонидович, доктор экономических наук, ассоциированный профессор (Грузия)

Атаев Загир Вагитович, кандидат географических наук, профессор (Россия)

Борисов Вячеслав Викторович, доктор педагогических наук, профессор (Украина)

Велковска Гена Цветкова, доктор экономических наук, доцент (Болгария)

Гайич Тамара, доктор экономических наук (Сербия)

Данатаров Агахан, кандидат технических наук (Туркменистан)

Данилов Александр Максимович, доктор технических наук, профессор (Россия)

Досманбетова Зейнегуль Рамазановна, доктор философии (PhD) по филологическим наукам (Казахстан)

Ешиев Абдыракман Молдоалиевич, доктор медицинских наук, доцент, зав. отделением (Кыргызстан)

Игисинов Нурбек Сагинбекович, доктор медицинских наук, профессор (Казахстан)

Кадыров Кутлуг-Бек Бекмурадович, кандидат педагогических наук, заместитель директора (Узбекистан)

Кайгородов Иван Борисович, кандидат физико-математических наук (Бразилия)

Каленский Александр Васильевич, доктор физико-математических наук, профессор (Россия)

Козырева Ольга Анатольевна, кандидат педагогических наук, доцент (Россия)

Лю Цзюань, доктор филологических наук, профессор (Китай)

Малес Людмила Владимировна, доктор социологических наук, доцент (Украина)

Нагервадзе Марина Алиевна, доктор биологических наук, профессор (Грузия)

Нурмамедли Фазиль Алигусейн оглы, кандидат геолого-минералогических наук (Азербайджан)

Прокопьев Николай Яковлевич, доктор медицинских наук, профессор (Россия)

Прокофьева Марина Анатольевна, кандидат педагогических наук, доцент (Казахстан)

Ребезов Максим Борисович, доктор сельскохозяйственных наук, профессор (Россия)

Сорока Юлия Георгиевна, доктор социологических наук, доцент (Украина)

Узаков Гулом Норбоевич, кандидат технических наук, доцент (Узбекистан)

Хоналиев Назарали Хоналиевич, доктор экономических наук, старший научный сотрудник (Таджикистан)

Хоссейни Амир, доктор филологических наук (Иран)

Шарипов Аскар Калиевич, доктор экономических наук, доцент (Казахстан)

Художник: Шишков Евгений Анатольевич

Верстка: Бурьянов Павел Яковлевич

СОДЕРЖАНИЕ

ИНФОРМАТИКА

Айтимова У. Ж., Жансугирова Г. О.
Белгілі бір мекеменің есептеу желісіне арналған ақпаратты қорғау жүйесінің нұсқасын таңдаудағы көпкритерийлі модель1

Актаев Е. К.
Внедрение современных методов автоматизированного тезауруса в учебно-информационный процесс 3

ТЕХНИЧЕСКИЕ НАУКИ

Боранбаев Б. Т., Дәулетова А. Т., Байқунирова А. С.
Құрылым элементтерін беріктік шарты бойынша есептеу 6

СЕЛЬСКОЕ ХОЗЯЙСТВО

Садуақасов М., Жарылқасын Ж., Сейтжаппарова Г.
Бие сүті және одан қымыз дайындау 8

ЭКОНОМИКА И УПРАВЛЕНИЕ

Мұратбаева Г. А., Смайлов М. Ө.
Өнім сапасының экономикалық категориясы және менеджмент объектісі ретіндегі теориялық проблемалары 11

Сулейменова З. К., Байменова Г. А.
Қазақстанда туристік қызметті дамыту саясатына талдау.....13

Тажикова Ж. Ж., Райымбекова А. Т.
Бірыңғай жинақтаушы зейнетақы қоры: қаржы еркіндігінің стратегиясы15

ГОСУДАРСТВО И ПРАВО

Жомартқызы М.
Мемлекеттік жер кадастрының құқықтық мағынасы18

ИСТОРИЯ

Ибраев У. С., Назарова С. С., Ибраева Г. К.
Граф К. К. Паленнің сенаторлық тексеру комиссиясының мақсаты 20

Қадыров А. М., Байхадамова Ж. А.
Түркісіб темір жолының Қазақстан дамуындағы рөлі.....23

Кипшакбаев К. З., Рамазанов О. Е., Каденова Г. С.
Қазақ хандығының бастау көздері, Қазақ хандарының тарихи орны25

ПСИХОЛОГИЯ

Уразалиева Р. М., Есенова Р. К., Кушекбаева Ж. С.
Жасөспірімдердің өзіндік бағалауының психологиялық ерекшеліктері..... 30

ПЕДАГОГИКА

Абдихайымова Г. Т., Тәуіпбаева А. Т., Байболова Д. Т.
Оқушылардың мінез-құлқын түзетудің психологиялық мүмкіндіктері33

Абдихайымова Г. Т., Тауипбаева А. Т., Қалманова А. К.
Кәсіптік білім беруде үштілді маман даярлаудың қазіргі таңдағы жайы34

Абдихайымова Г. Т., Тауипбаева А. Т., Рысбаева Г. И.
Жанұя құрамы ерекшеліктеріне байланысты баланың әлеуметтенуі.....36

Досмамбетова Ш. Б., Ақышова Н. М. Мектеп оқушыларының адамгершілік қасиеттерін қалыптастыруда отбасының алатын орны	39
Есіркепов Ж. М., Әлімхан С. Ә., Кенесары С. Ф. Студент жастарға дене және ізгілік қасиеттерді қалыптастырудың маңызы	41
Қуатбеков Ш. Н., Есіркепов Ж. М. Ұлттық спорттың танымдық және тәрбиелік мәні	43
Оразымбетова М. О., Аяғанова Г. А. Мектеп оқушыларының шығармашылық дарындылығын дамыту	45
Оспанова Г. У. Эстетикалық тәрбие беру тарихы мен қазіргі жағдайы	47
Парменова Г. Е., Абдихайымова Г. Т., Тауипбаева А. Т. Оқушыларды кәсіпке баулу мәселесінің зерттелу жай-күйі	50
Тапаева А., Осмаханова С., Төлепберген Ж. Б., Елібай Г. Қ. Оқытудың педагогикалық технологиялары және оқыту технологиясының ерекшеліктері	52
Тауипбаева А. Т., Базарова А. М., Абдихайымова Г. Т. Деңгейлеп саралап оқыту технологиясын жоғары оқу орындарында қолдану ерекшелігі	54
Тұнғатова Н. Ә., Табдикаева А. Ш. Мектепке дейінгі ұйымдарда тәрбиешінің сөйлеу мәдениетінің мәні	56

ФИЗИЧЕСКАЯ КУЛЬТУРА И СПОРТ

Есіркепов Ж. М., Әділбек М. Қ., Кулманов Р. Ж. Болашақ мұғалімдерге мектеп бағдарламасындағы жаттығуларды орындау техникасын үйретуде дидактикалық іскерлікті қалыптастыру жолдары	59
--	----

ИСКУССТВОВЕДЕНИЕ

Әлімжанова С. Д. Ұлттық қолөнердің тәрбиелік мәні	61
---	----

ФИЛОЛОГИЯ

Атажанова З. М., Нұрмағанбетова Л., Ережеп Т. Шетел тілін үйрену — жас ұрпақтың бүгінгі күнгі ең басты қажеттілігі	63
Нұрсұлтанқызы Ж., Жұмабекова А. Қазақ паремиологиясындағы «Қазақ әйелі» концептісінің ұлттық-мәдени ерекшелігі	64
Еңсегенұлы Т., Тоқболат С. Т. Білге қаған даналығы және оған арналған жазба ескерткіштің құндылығы	67
Шумейко Н. Е. Значимость процесса номинализации в номинативной системе русского языка	69

ФИЛОСОФИЯ

Медетбаев Т. Әл-Фарабидің эстетикалық көзқарастары	71
--	----

ИНФОРМАТИКА

Белгілі бір мекеменің есептеу желісіне арналған ақпаратты қорғау жүйесінің нұсқасын таңдаудағы көпкритерийлі модель

Айтимова Улзада Жолдасбековна, физика-математика ғылымдарының кандидаты, аға оқытушы;

Жансугирова Гульжан Орынбасаровна, магистрант

Қорқыт Ата атындағы Қызылорда мемлекеттік университеті (Қызылорда қаласы, Қазақстан)

Ақпарат қауіпсіздігі — қазіргі таңдағы бизнестің маңызды приоритеттерінің бірі болып табылады. Себебі осы аймақтағы ауытқушылық кез — келген мекеменің бизнесін жойып жібереді. Жоғарғы ақпараттық технологияны пайдалану, бір жағынан мекемелер мен өндіріс орындарына үлкен өсімділік әкелсе, екінші жағынан көшірмесін алу, жойып жіберу, жоғалтып алу, шифрлау т. б. толып жатқан ақпаратты жоюдың түрлері экономикалық, қоғамдық қатер түрлеріне әкеліп соқтырады. Осыған байланысты ақпараттық қауіпсіздікті сақтау жылдан жылға қиындап келе жатыр. Оның ішінде ең маңыздылары аймақтық есептеуіш жүйелері, яғни жергілікті есептеуіш желілері. Ақпаратты жоғалту мәселесін төмендету әдетте баға негізінде және ақпараттық қауіпсіздік тәуекелділігін басқарумен шешіледі. Ақпараттық қауіпсіздік тәуекелділігін басқару және бағалау ақпаратты қорғау жүйесімен өңделеді. Әдетте жалпы жағдайда ақпаратты қорғау жүйесінің математикалық есебінің рационалды жүйесі көпкритерийлі таңдау есебімен көрсетіледі: ақпаратты қорғау жүйесінің мынадай нұсқасын

$$\vec{X}^* \in \Pi \subset D, Q(\vec{X}^*) = (q_1(\vec{X}^*), q_2(\vec{X}^*), \dots, q_m(\vec{X}^*)) \rightarrow \text{extr},$$

$$G(\vec{X}^*) \leq 0$$

мұндағы, Π — тиімді шешімнің Парето жиыны, D — рұқсат етілетін шешім жиыны. Соңында функционалды $G(\vec{X}^*) \leq 0$ шектелуі орындалады, жекелегенде тәуекелділіктің қалған деңгейі $q_i(\vec{X}^*)$, $i=1,2,\dots,m$ — ең тиімді жекелеген критерий. Егер $m=1$ болған жағдайда есебіміз [1-2] кітаптардағы әйгілі скалярлық критерийлі ақпаратты қорғау жүйесін көрсетеді [2]. Бұдан көпкритерийлі есепті таңдау [1-2], егер $m>1$ болса қарапайым есеп болып қалады. Жекелеген критерий ретінде, мысал ретінде интегралдық тәуекелділікті $q_1(\vec{X}) = R_s(\vec{X})$, қорғау механизмдерін ұйымдастыру шығындарын $q_2(\vec{X}) = R_s(\vec{X})$, орнықты есептеуіш жүйелерінің өнімділігін $q_3(\vec{X}) = R_s(\vec{X})$ және т. б. алуға болады. Көпкритерийлі есепті шешудің әдіс — тәсілдері екі маңызды деңгейлерден тұрады: тиімді шешім үшін Парето жиынын құру; Парето жиынының ішінен тиімді шешімдерінен ең тиімдісін таңдап алу. Парето жиынын құру өте маңызды және жетерліктей қиын болып келеді. Түсіну үшін $m=2$ болған жағдайдағы алгоритм құрудың Парето жиынын қарастырайық. Парето жиыны альтернатив жиынының оңтүстік — батыс шекарасын көрсетеді. Бұл жағдайда Парето жиынын тізбектелген жақындау тәсілі арқылы (бөліктік — сызықтық) аппроксимацияны қолданумен табуға болады.

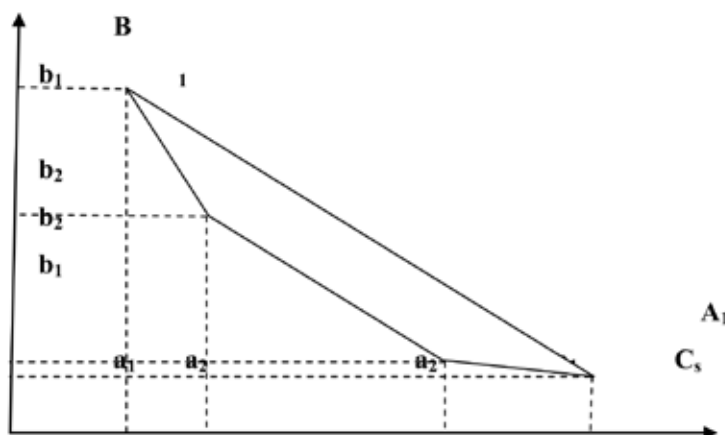

Альтернатив жиынының оңтүстік — батыс шекарасы.

Шешімін табу алгоритмі келесі қадамдардан тұрады:

1-қадам. $C(\vec{X}) = a_1$; $R_s(\vec{X}) = b_1$ деп есептейік, мұндағы a_1, b_1 — жиын бағаларына жатады және $\vec{X} \in D$ — жиын альтернативтері.

2-қадам. Ең тиімді есептерді шешеді

$$C(\vec{X}) = \min; \vec{X} \in D, R_s(\vec{X}) = b_1 \text{ және } R_s(\vec{X}) = \min; \vec{X} \in D, C(\vec{X}) = a_1.$$

Бұл есептерді шешу Парето жиынында жатқан $A_1(a_1^*, b_1)$ және $B_1(a_1, b_1^*)$ сәйкес нүктелерін алуға мүмкіндік береді.

3-қадам. A_1 және B_1 нүктелерінен тікелей өткізіледі. Бұл Парето жиынына алғашқы жақыңдалу болып табылады.

4-қадам. Екінші жақыңдалу кезекті екі тиімді есептерді шешуде b_2 және a_2 көптік бағаларында басқа нүктелерді таңдауда алынады:

$$C(\vec{X}) = \min; \vec{X} \in D, R_s(\vec{X}) = b_2; \\ R_s(\vec{X}) = \max; \vec{X} \in D, C(\vec{X}) = a_2$$

Бұдан $A_2(a_2^*, b_2)$ және $B_2(a_2, b_2^*)$ нүктелері шығады.

5-қадам. A_1, A_2, B_2, B_1 сынығы Парето жиынының екінші жақыңдалуы болып табылады.

6-қадам. Нақтырақ нәтижеге қол жеткізу үшін, мысалы, B_1 және B_2 аралығында есеп оңай шешіледі. Яғни (a_1, a_2) қимасында $C(\vec{X})$ — ке арналған жаңа мән таңдалады, ал (b_2^*, b_1^*) қимасында $R_s(\vec{X})$ жаңа мәні таңдалып, екі есептің тиімді шешімі екінші және төртінші қадамдағыдай шешіледі.

Парето жиынын құру алгоритмін қарастырайық. Бұл тәсіл $R_s(\vec{X})$ және $C_s(\vec{X})$ жекелеген белгілері сызықтық функция болып табылса, онда j координатасындағы Парето жиыны R_s, C_s жинақ сандарын тиімді есеп шешім түрімен анықтайды:

$$\alpha_1 R_s(\vec{X}) + \alpha_2 C_s(\vec{X}) \rightarrow \min_{\vec{X}}; \quad \alpha_1 + \alpha_2 = 1; \quad \alpha_1, \alpha_2 > 0.$$

Бұдан шығатыны, біріншіден $\vec{a} = (\alpha_1 \alpha_2)$ бар екендігі, яғни барлық \vec{X} нүктесі нәтижелі және вектор нәтижесі өзгертілмеген бір ғана берілгендер көрсетіледі; екіншіден $\vec{a} = (\alpha_1 \alpha_2)$ өзгерте отырып, барлық жиынды ала аламыз (2-сурет).

1-қадам. Есепті шешеміз $\alpha_1 R_s(\vec{X}) + \alpha_2 C_s(\vec{X}) \rightarrow \min_{\vec{X}}; \alpha_1 + \alpha_2 = 1; \alpha_1, \alpha_2 > 0$; Бұдан алғашқы нүкте табылады $A(C_s(\vec{X}_a), R_s(\vec{X}_a))$.

2-қадам. Екінші нүкте $B(C_s(\vec{X}_b), R_s(\vec{X}_b))$ төмендегі есепті шешкенде шығады:

$$\alpha_1 R_s(\vec{X}) + \alpha_2 C_s(\vec{X}) \rightarrow \min_{\vec{X}}; \quad \alpha_1 + \alpha_2 = 1; \quad \alpha_1, \alpha_2 > 0;$$

AB тік сызығы Парето жиынына алғашқы жақыңдалуы. C нүктесін ойша қарастырсақ, онда ACB қисығы екінші жақыңдалу болып табылады және т. с. с.

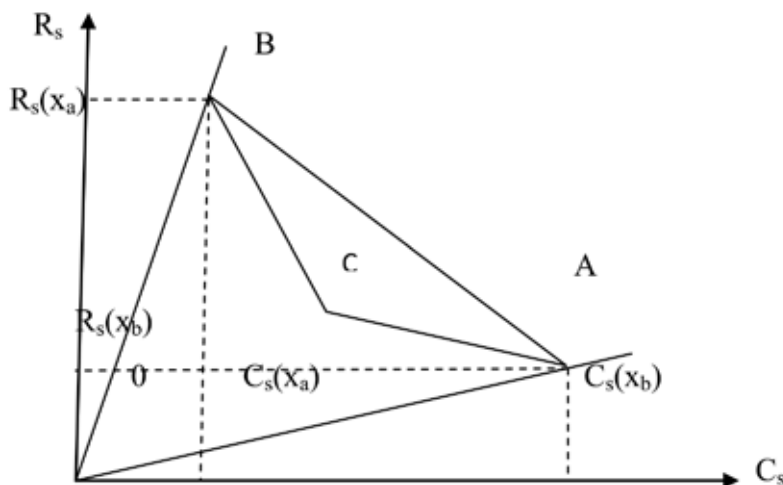

1 — сурет. Парето жиынының аппроксимациясы

Қарастырылған Парето жиынының аппроксимациялық тәсілі интегралды критерийді зерттеуге негізделген. Парето жиынын тапқаннан кейін тиімді шешімді таңдап алуымыз қажет. Ол үшін критерийлер арасындағы мүмкін компромистерден келісім алуымыз қажет. Мұндай келісімді ұйымдастырудың бір жолы — есепті скалярлау. Осындай жағдайда Парето жиынының тиімділігін арттыру үшін бір критерийлі есепке көшеміз. Үшінші суретте жоғарыда келтірілген Парето жиынының тиімді шешімі көрсетілген. Тиімділік есебін шешу үшін спада векторлық тәсілі қолданылған. Парето жиынының нүктелері 3-суретте үшбұрыштармен бейнеленген. Абцисса өсінде механизмді қорғау шығыны, ал ординат өсінде мүмкін болатын шығын мәні алынып тасталған.

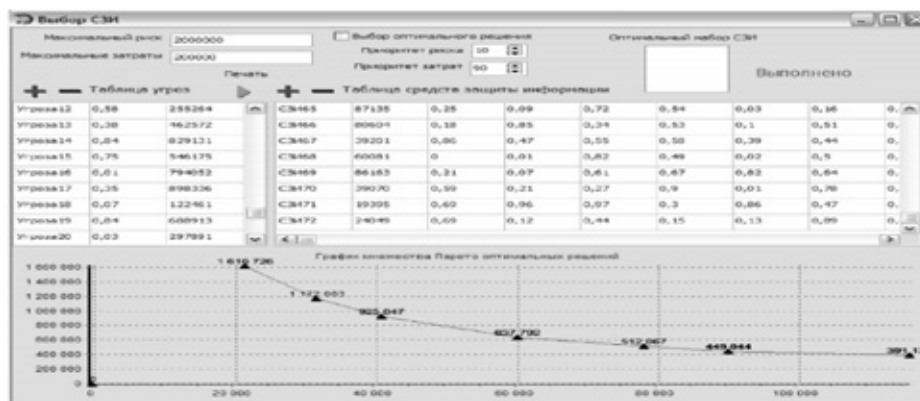

3-сурет. Бағдарлама жұмысына мысал

Әдебиет:

1. Петренко С.А. Управление информационными рисками/С.А. Петренко, С.В. Симонов. М.: ДМК Пресс. 2004. — с. 384.
2. Кащенко А.Г. Математические модели для выбора комплекса средств защиты информации в автоматизированных системах/А.Г. Кащенко // Кибернетика и высокие технологии XXI века: матер. науч. конф. 13 – 15 мая 2008 г. — Воронеж. 2008. — с. 876 – 888.
3. Гагарина Л.Г. Методические основы выбора средств защиты информации на базе алгоритмов дискретного программирования для создания информационного хранилища данных/Л.Г. Гагарина, Е.Г. Дорогова, Т.Н. Маклакова // Вопросы защиты информации. — Москва, 2006. Вып. 2. — с. 40–41.
4. Дидюк Ю.Е. Методика выбора комплекса средств защиты информации в автоматизированных системах/Ю.Е. Дидюк // Информация и безопасность: регион. Научно-техн. журнал. — Воронеж, 2006. Вып. 2. — с. 45–47

Внедрение современных методов автоматизированного тезауруса в учебно-информационный процесс

Актаев Еркин Куанышбекович, кандидат физико-математических наук, профессор РАО
Таразский инновационно-гуманитарный университет (Казахстан)

В основе создания учебно-информационных материалов, который предполагает поиск и обработку больших объемов информации связано с ростом развития и усовершенствования современных информационных методов обучения. Важным и необходимым условием внедрения данных методов является подготовка и создание инновационных проектов и обучающих информационно-поисковых программ. Обширное развитие обучающих методов данного научного течения подводит к изучению инновационных процессов и созданию новых

автоматизированных информационно-поисковых систем. Для получения действующего решения и получения впечатляющих результатов данных исследований новые компьютерные технологии дают возможность применять обычные информационно-поисковые системы (ИПС) для поименованного поиска научно-технической информации.

Любую предметную область учебно-информационной деятельности, можно описать иерархическим словарем понятий этой области — тезаурусом. Более того,

для большинства предметных областей такие тезауусы давно составлены.

Тезауус представляет собой дерево понятий для данной предметной области, начиная с верхних, самых общих, и кончая нижними, самыми конкретными, узкими понятиями. Слова (термины) в тезауусе обычно связаны отношениями «общее-частное», «целое-часть» и т. п.

В более расширенном смысле Тезауус интерпретируют как описание системы знаний о действительности, которыми располагает индивидуальный носитель информации или группа носителей. Этот носитель может выполнять функции приёмника дополнительной информации, вследствие чего изменяется и его Тезауус, а исходный Тезауус определяет при этом возможности приёмника при получении им семантической информации.

Тезауус — термин, широко используемый в информатике как составная часть информационно-поисковых систем.

Информационно-поисковый тезауус — это составленный по определенным правилам словарь терминов и словосочетаний, для определенной предметной области, создаваемый для улучшения качества информационного поиска в данной предметной области.

В сфере применения информационно-поисковых тезауусов различают два основных направления это индексирование документов с использованием определенных правил использующие смысловое значение текста и использование иерархических, ассоциативных и синонимичных связей при обработке поисковых запросов пользователя. Кроме этого, семантические связи между

дескрипторами могут быть использованы для классификации и рубрикации документов, составлении списка связанных с запросом слов и некоторых других задачах информационного поиска. На следующем рисунке изображен пример использования тезаууса в информационно-поисковой системе:

Тезауус состоит из концептов, которые обычно содержат один или несколько дескрипторов связанных отношением синонимии. Дескрипторы представляют собой слова и словосочетания, отражающие основные понятия предметной области. При этом, концепты могут быть связаны ассоциативными, иерархическими и некоторыми другими типами отношений.

Рассмотрим процесс автоматизации выделения терминов предметной области из текста при наличии тезаууса.

Допустим нам дается общий тезауус предметной области. Тогда все термины, определяющие понятия этого тезаууса, изображены в виде множества X_0 , Y — множество терминов, находящиеся в тексте Z . Перед нами поставлена задача нахождения

$$F = X_0 \cap Y$$

При этом допускаем, что исходный тезауус полон, т. е. множество его терминов должно включать все терминологические словосочетания, используемые в тексте. Для практического выполнения данного метода достаточно наличие большинства терминов в тезауусе. Точное значение параметра коэффициента присутствия терминов текста в тезауусе по отношению к общему количеству терминов в тексте не удастся определить, так как на сегодня



Рис. 1. Пример использования тезаууса в информационно-поисковой системе

няшний день отнесение или не отнесение термина к предметной области является экспертным решением.

Проблемы выделения терминологии в текстах на естественном языке как одно из ограничений, накладываемых на возможность использования метода.

Наибольшая сложность на этапе выделения терминологии предметной области из текста не в определении пересечения множеств, а в определении самих множеств X_0 и Y .

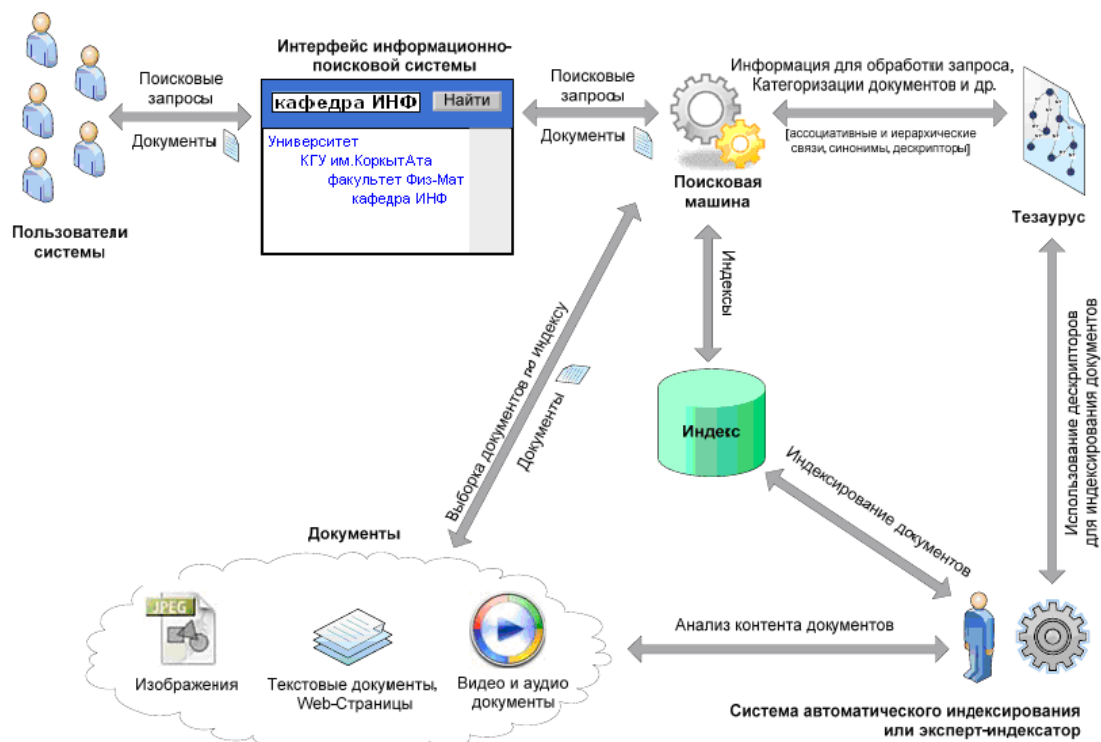
И если все термины тезауруса, являясь терминологической составляющей тезауруса, изначально при построении тезауруса должны быть выделены в отдельную базу данных, то выделение множества терминов в самом тексте Z представляется более проблематичным в силу ряда особенностей естественно-языкового описания предметной области. Естественно-языковому описанию любой предметной области характерны некоторые конструкции, которые используются для свертки текста, такие как однородные члены, анафористические и эллиптические свертки. Дополнительную проблему создает омонимия. Часть проблем, связанных с однородными членами, анафористическими и эллиптическими свертками могут достаточно эффективно быть решены путем ввода в исходный тезаурус широкой базы синонимов, проблемы с разрешением вопросов омонимии могут быть эффективно решены только с помощью статистического анализа текста ближайшего окружения термина, подозрительного на омонимию. К тому или другому синонимическому узлу тезаурусного графа термин может быть отнесен исходя из наибольшего количества терминов, найденных в этом окружении, совпадающих с ближайшими терминами подозрительного на омонимию из тезауруса. В качестве ближайших терминов тезауруса, то есть близости, радиуса 1, выбираются термины, связанные с подозрительным любыми типами связей. Если этого недостаточно, можно расширять как отрезок текста, подвергаемый анализу, на котором встречается термин, подозрительный на омонимию, так и радиус окружения термина из тезауруса.

Литература:

1. Черный, А. И., Общая методика построения тезаурусов, «Научно-техническая информация. Сер. 2», 1968, № 5; Варга Д., Методика подготовки информационных тезаурусов, пер. [с венг.], М., 1970; Шрейдер Ю. А., Тезаурусы в информатике и теоретической семантике, «Научно-техническая информация. Сер. 2», 1971, № 3.
2. Холодова, С. А. Некоторые принципы и методики автоматизации проектирования электронных изданий на основе печатных текстов по предметной области. — В «Интеллектуальные технологии и системы. Вып. 3. — М., МГУП, 2001.



Рис. 2. Тезаурусный радиус для термина

Рисунок 2 иллюстрирует правила выделения в общем тезаурусе терминов для проведения анализа, целью которого является снятие омонимии.

Метод успешно применялся в системах машинного перевода с той разницей, что для всех возможных значений омонимов составлялся отдельный список возможных слов окружения. И эффективность метода доходила до 98%. В случае использования семантического тезауруса такая база для любого термина может генерироваться на основании самого тезауруса описанным выше методом. Однако, статистическими методами полностью преодолеть трудности выделения терминологии, связанные с естественно-языковыми свертками и омонимией не удастся. В этой особенности проявляется одно из ограничений использования предлагаемых методик по автоматизации проектирования гипертекста на основе текста с использованием семантического тезауруса. Для решения таких проблем обычно пользуются методами контент-анализа, что эффективно, но дорого и долго.

ТЕХНИЧЕСКИЕ НАУКИ

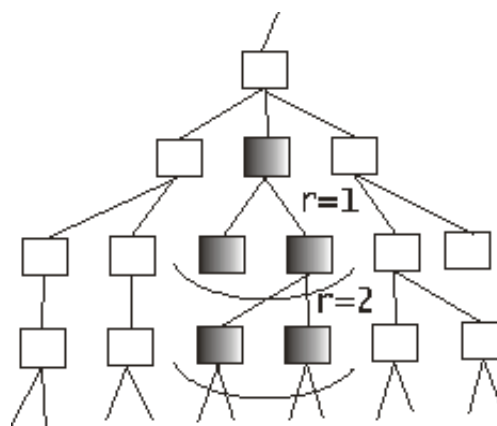
Құрылым элементтерін беріктік шарты бойынша есептеу

Боранбаев Бисен Таганбаевич, оқытушы;
 Дәулетова Айгүл Тасболатқызы, оқытушы;
 Байкунирова Айжан Сериковна, оқытушы
 «Болашақ» университеті (Қызылорда қаласы, Қазақстан)

Берілген консольді білеудің (а-сурет) екі жағдайдағы көлденең қимасының өлшемдерін таңдап алу қажет; көлденең қимасы: 1) қоставр; 2) биіктігінің еніне қатынасы $h/b=1,5$ тік төртбұрыш болған кезде. Екі нұсқа үшін білеудің массаларын салыстыру керек.

Білеу материалы СТ-3 маркалы болат үшін июдегі шектік кернеу $[\sigma] = 160 \text{ МПа}$.

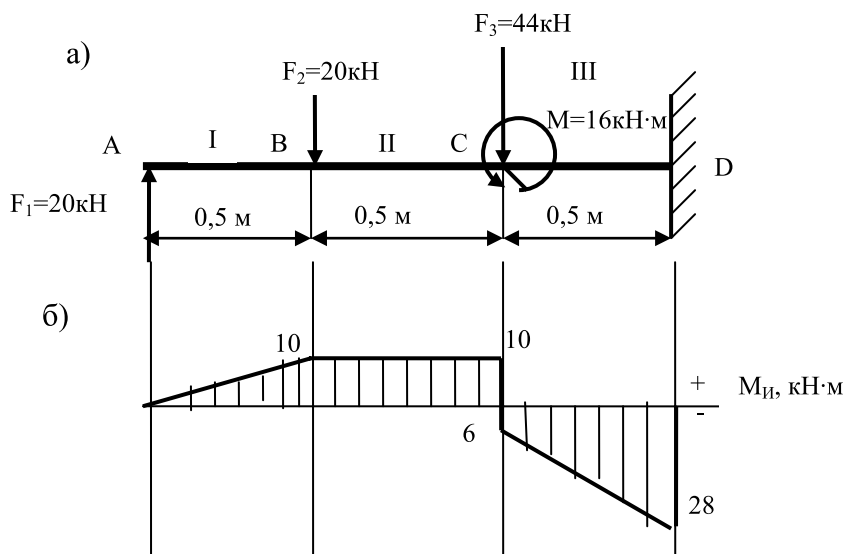

Шешуі

1). Берілген бруста I, II және III аралықтары бар. Қималар аралықтардың шегаралары болып табылады. Осы қималарға сыртқы күштер мен моменттер түсірілген. Әсер етуші күштер мен моменттер білеудің симметрия осімен дәл келетін бойлық жазықтықта орналасқандықтан көлденең қималарда екі ішкі күштер факторлары орын алады — M_i ию моменті және Q көлденең күші, яғни брус ию деформациясында болады.

Ию моменттерін анықтау үшін қималар әдісін қолданамыз. Әрбір аралықтардың шегараларында ойша қималар жүргізіп, білеудің бекітілген оң жақ бөлігін алып тастап, қарастыруға сол жақ бөлігін қалдырамыз.

Ию моменттерінің эпюрасын сипаттамалық нүктелер бойынша тұрғызамыз, яғни А, В, С және D сипаттамалық қималарындағы M_i ию моменттерін есептейміз.

А қимасындағы ию моменті $M_{iA} = 0$, себебі А нүктесіне қарағанда \vec{F}_1 сыртқы күші момент құрмайды (күш иіні нольге тең).

В қимасындағы ию моменті $M_{iB} = F_1 \cdot AB = 20 \cdot 0,5 = 10 \text{ кНм}$

II аралықтың С қимасындағы (яғни С қимасына сол жағынан шексіз жақын қимадағы) ию моменті

$$M_{IC_{II}} = F_1 \cdot AC - F_2 \cdot BC = 20 \cdot 1 - 20 \cdot 0,5 = 10 \text{кН} \cdot \text{м}$$

III аралықтың C қимасындағы (яғни C қимасына оң жағынан шексіз жақын қимадағы) ию моменті

$$M_{IC_{III}} = F_1 \cdot AC - F_2 \cdot BC - M = M_{IC_{II}} - M = 10 - 16 = -6 \text{кН} \cdot \text{м} \text{ (яғни C қимасында ию моменті)}$$

сол жерге түсірілген сыртқы момент M-ның мәніне секірмелі түрде өзгерген).

D қимасындағы ию моменті

$$M_{ID} = F_1 \cdot AD - F_2 \cdot BD - M - F_3 \cdot CD = 20 \cdot 1,5 - 20 \cdot 1 - 16 - 44 \cdot 0,5 = -28 \text{кН} \cdot \text{м}$$

Алынған сипаттамалық нүктелерді графикке түсіре отырып және оларды түзу сызықтармен жалғап,

M_{II} ию моменттерінің эпюрасын тұрғызамыз (б-сурет).

2). Білеудің көлденең қимасының өлшемдерін анықтау үшін $\sigma = M_{II} / W_X \leq [\sigma]$ июдегі беріктік шартын қолданамыз. Мұндағы: W_X - көлденең қиманың беріктігінің геометриялық сипаттамасы болып табылатын осьтік қарсыласу моменті. M_{II} - абсолют мәнімен алынған ең үлкен ию моменті.

Біз қарастырып отырған жағдайда D қауыпты қимасында $M_{II} = 28 \text{кН} \cdot \text{м} = 28 \cdot 10^3 \text{Н} \cdot \text{м}$.

$$\sigma = \frac{M_{II}}{W_X} \leq [\sigma]: \quad \frac{28 \cdot 10^3}{W_X} \leq 160 \cdot 10^6$$

Осыдан қажетті қарсыласу моменті $W_X = 175 \cdot 10^{-6} \text{м}^3 = 175 \text{см}^3$;

Бұл жерде шектік кернеу мәні $[\sigma] = 160 \cdot 10^6 \text{Па}$.

Екі нұсқамен білеудің көлденең қимасының өлшемдерін таңдаймыз:

а). Көлденең қимасы қоставр:

(8239-89 Мем.Ст.) прокатты пішіндердің сортаменттік кестесінен №20 қоставрды таңдап аламыз,

оның $W_X = 184 \text{см}^3$ және қима ауданы $A = 26,8 \text{см}^2$

б). Көлденең қимасы биіктігінің еніне қатынасы $h/b = 1,5$ тік төртбұрыш болғанда:

Тік төртбұрыш үшін $W_X = bh^2/6$. Қарастырылып отырған жағдайда $W_X = h \cdot h^2 / (1,56) = h^3 / 9$;

$h^3 / 9 = 175 \text{см}^3$ деп алсақ, шығатыны $h = 1,17 \text{см} = 117 \text{мм}$ және

$b = h / 1,5 = 11,7 / 1,5 = 7,8 \text{см} = 78 \text{мм}$. Тік төртбұрышты қима ауданы $A = b \cdot h = 7,8 \times 11,7 = 91,3 \text{см}^2$.

Ұзындықтары бірдей білеулердің аудандарының қатынастары олардың массаларының қатынастарына тең: $A_{Т.Т} / A_{К.Т} = 91,3 / 26,8 = 3,4$.

Демек, қимасы тік төртбұрыш білеудің қоставрлы білеуден 3,4 есе ауырлау екенін көреміз.

Әдебиет:

1. Рубашкин А.Г., Черниловский Д.В. Лабораторно-практические работы по технической механике.
2. Руководство к лабораторным работам по сопротивлению материалов./Под ред. А.К. Черткова. — Петрозаводск: Петрозаводский ГУ, 1975.
3. Экспериментальные методы исследования деформаций и напряжений. — Киев: Науковадумка, 1981.
4. Дузелбаев С.Т. Инженерлік механика. Зертханалық практикум

СЕЛЬСКОЕ ХОЗЯЙСТВО

Бие сүті және одан қымыз дайындау

Садуақасов Мағауия, ауыл шаруашылығы ғылымдарының кандидаты, аға оқытушы;

Жарылқасын Жаннұр, студент;

Сейтжаппарова Гүлфариза, студент

«Болашақ» университеті (Қызылорда қаласы, Қазақстан)

Сүттің химиялық құрамы. Сүт қоректі жануарлардың әрбір түрі тек өзіне ғана тән, белгілі бір құрамы бар сүт түзеді және оны шығарады. Әр малдың сүтінің химиялық құрамы өте күрделі болып келеді, бірқалыпта тұрмайды, керісінше малдың физиологиялық жай — күйіне, жем беру, бағып-күту жағдайына, тегіне, жасына, т. б. байланысты өзгеріп отырады. Бие сүтінің химиялық құрамы пайыз есебімен алғанда мынадай болып келеді: сүттегі қант-6,7; жалпы ақуыз-2,0; казеин-50,7; альбумин және глобулин-49,3; минералды тұздар-0,3; құрғақ заттар-11,0%.

Бие сүті өзінің химиялық құрамы жағынан басқа малдың сүтіне қарағанда өзгеше болады. Ол, әсіресе лактозаға бай. Оның құрамында 120-ға жуық әр түрлі химиялық заттар болады, 20 түрлі май қышқылы, витаминдердің 23 түрі, 30 түрлі минералды заттар, 7 фермент, 4 түрлі сүт қанты, 3 түрлі гормондар, липоидтер, лимон қышқылы, т. б. бар.

Биелерді өріске жайған жағдайда В витаминінің мөлшері шамамен 2 есе артады. Сүттің химиялық құрамы мал жеген шөптің түрлеріне қарай да өзгеріп отырады. Бие сүтінің майында өзге малдың сүтінде кездеспейтін октадекадиен және басқа да қышқылдар болады. Бие сүтінде фосфор, калий және кальций, магний тотығы мол кездеседі. Сиыр сүтіне қарағанда бие сүтінде лактоза 1,5 есе, С витамині 10 есе көп болады. Бие сүті сондай-ақ В, А, Е тобындағы витаминдерге бай.

Сүттің физикалық қасиеттері. Сүт — судан және оның құрамындағы еріген қатты заттардан тұратын биологиялық сұйық. Бие сүтінің физикалық қасиеттеріне органолептикалық көрсеткіштері, тығыздығы, тұтқырлығы, қаймақтануы жатады. Бұл көрсеткіштердің бәрі де сүттің қоспасына кіретін күрделі химиялық құрамдарымен байланыста болады. Сүттің химиялық құрамы да өзгереді, өйткені олар бір-бірімен өзара байланысты әрі тәуелді болады.

Сүттің сапалы көрсеткіштері. Жаңадан сауылған құрамы тұрақты (бірқалыпты) болып келетін, түсі, иісі,

консистенциясы және дәмі бұзылмаған, бактериядан таза, қоспасыз болып келетін және құрамының кейбір жеке құрамдастарын қолдан енгізіп немесе алып тастауға болатын сүт жоғары сапалы немесе табиғи таза деп саналады. Бие сүтінің түсі ақ болады. Кешкі және қосымша сауын кезінде оның түсі болар-болмас көгілдірленіп тұрады. Сүттің бұзылуын оның түсінің әр түрлі болып өзгеруіне қарап білуге болады. Қалайы ыдыстағы сүтке су қосылғанда ол көкшіл түске, ал желіннің қан тамырларының жарылуынан сүтке қан араласқан кезде оның түсі қызғылт болады. Сүттің сарғыш түсті болуы іріңді желінсау ауруына шалдыққан емшектерді сауған кезінде байқалады. Құрамы тұрақты сүттің консистенциясы бірқалыпты әрі сұйықтау болады. Сулы консистенция сүтке су араласқан кезде, сол сияқты биелерді жүгеріге жайған кезінде байқалады. Сүт бездері ауруға шалдыққан жағдайда сүтте іртік-іртік түйіршіктер көбейеді.

Жаңадан сауылған сүттің өзіне тән әлсіз иісі болады. Санитарлық (тазалық) жағдайлары төмен ортада сауылған сүттен көп жағдайда жағымсыз иіс шығып тұрады. Мұндай иістер жаңа сауылған сүтті беті ашық құтыларда ұзақ уақыт сақтаудан пайда болады. Сүт сауатын және оны сақтайтын бөлмелерде болған түтін, креолин, йод карбол қышқылы және басқа да заттардың сіңуі мүмкін.

Сүтті 28-30°C және одан да жоғары температурада 2—3 сағат бойына сақтаған жағдайда ашыған қышқыл иісі шығады. Сондай-ақ сүтті ұзақ уақыт металл ыдыста ұстайтын болса, одан балықтың иісі немесе таттың дәмі байқалады.

Күйлі биелерден сауылған таза сүттің дәмі шырынды, тілді үйіреді. Сүттегі болар — болмас қышқыл дәм жаз аяғында және күзгі уақытта, яғни даланың шөбі қурап биелер жусан жейтін кезде байқалады. Сол сияқты биелерді жоңышқаға, түйебұршаққа және жүгеріге жайғанда да шөп дәмі сезіледі. Әлі суып үлгермеген сүтті ыстық күн көзінде ұстағанда, сондай-ақ нашар қалайыланған ыдыстарда ұзақ сақталғанда, биелердің желіні ауруға шалдыққанда білінеді.

Сүттің сабын татуы жаңа сауылған сүтті жабық құтыда сақтаудан және сода ерітіндісімен жуылған құтыларды ыстық және суық сумен жеткілікті түрде шаймағаннан пайда болады.

Сүттің тығыздығы. 22⁰С температурадағы сүт массасының сондай мөлшердегі судың 4⁰ С массасына арақатынасымен өлшенетін көлем немесе сүт массасының көлеміне қатынасы болып табылады. Сүттің тығыздығы лактоденсиметр (А-сүт ареометрі) градустары арқылы белгіленеді, ал мұның өзі мың есе ұлғайтылған тығыздықтың ұсақ бір бөлшегі. Мәселен, 1,0345 тығыздықты 34,5 А көлем арқылы көрсетуге болады.

Лактация кезінде малды жаю күтіп- бағу есебінен сүттің тығыздығына ықпал ететін құрамындағы құрамдастарының саны өзгереді.

Мәселен, ақуыздардың, көмірсутектердің, минералды заттардың көбеюі сүттің тығыздық көрсеткіштерін жоғарылатады, ал сүт майының көбеюі оны төмендетеді.

Мал ауырған кезде сүттің тығыздық көрсеткіштері төмендейді. Жаңадан сауылған сүттің тығыздығы екі сағат бұрын сауылған сүттің тығыздығына қарағанда 1,0–1,5⁰ А жоғары болады, мұның өзі сүттегі майдың қоюлануы және сауу кезінде қосылған ауа көпіршіктерінің ұшып кетуі есебінен жүреді.

Сүттің тығыздығын анықтау. Сүттің тығыздығының 20⁰ температурадағы салмағына арақатынасы бойынша анықталады. Тұтас алғанда бие сүтінің орташа тығыздығы 31⁰ А-ға тең, ал ауытқулар биенің шығу тегіне, жемшөп беру, күтіп- бағу жағдайларына және басқа да факторларға байланысты ареометрі 29–30⁰ аралығында болады.

Сүттің тығыздығын сауып алғаннан кейін 1–2 сағаттан соң тексереді. Жаңа сауылған сүттің тығыздығы салқын сүтке қарағанда біршама төмендеу болады. Мұның өзі майдың физикалық қасиеттеріне және жаңа сауылған сүтте газдың көп мөлшерде болатындығына байланысты.

Сүттің тығыздығын сыйымдылығы 200-250мл болатын шыны цилиндрге салып өлшейтін ареометрдің (лактоденсиметр) көмегімен анықтайды. Шыны цилиндрдің бойымен көпіршімейтіндей етіп жақсы араластырылған 200 мл сүт құяды. Оның ішіне цилиндрдің қабырғаларына тигізбей ареометрді 1,030 белгіге дейін жайлап түсіреді. 1–2 минут өткен соң ареометрдің шкаласы бойынша есептеп шығарады. 20⁰ С температурада ареометр шкаласының көрсетуі сүттің нақты тығыздығына дәлме-дәл келеді. Егер сүттің температурасы бұдан жоғары немесе төмен болса, ондп ареометрдегі көрсеткен температура айырмасына қарай 0,20 түзетулер енгізеді.

Тұтқырлық — сүттің күрделі құрамындағы бөлшектердің қозғалысы кезінде бір-біріне жасайтын ішкі қарсылықтарын көрсететін сүт қасиеті.

Бие сүтінің орташа тұтқырлығы 1,39-ға тең, ауытқулар 1,30-дан 1,5 сантипуаз болады. Сүттің қату нүктесі 0,54⁰ С-тан 0,57⁰ аралығында, ал қайнау нүктесі 10,1–10,2⁰ С болады. Сүт құрамындағы тұздың (хлорид) мөлшері өзгерген жағдайда оның қату температурасы өзгереді.

Сүттің бактерицидті қасиеттері. Мал сүтінде әр түрлі бактерицидті заттар- лизацимдер, аглютиндер, антитоксиндер, бактериолизилдер және басқалары болады. Белгілі бір уақытқа дейін бұз заттар сүттегі микроорганизмдердің көбеюіне бөгет жасайды. Практикада кеңінен қолданып жүрген сүтті жедел суыту әдісі арқылы мұндай пайдалы ерекшеліктерді сақтап қалуға болады. Сүттің бактерицидті қасиеттері байқалған уақыт аралығын бактерицид деп атайды.

Бие сүтінің жоғары бактерицидті қасиеттері клеткалық және гуморальдық антибактериалдық заттардың жиынтығы есебінен пайда болады. Мұндағы лизацимдердің рөлі ерекше.

Сүт бездерінің лизацимдері — табиғи өзгеше антибактериалдық заттар. Бұларда сүт құрамындағы өзге антибактериалдық заттар секілді бактерияларға қарсы тұрақтылығымен, пайда болу немесе қойылу заңдылығымен, сондай-ақ кейбір факторлардың әсеріне тұрақтылығымен ерекшеленеді. Сүт бездері жасап шығаратын немесе қан арқылы келіп қосылатын сүт лизоцимдері өз алдына табиғи иммунитет факторы ретінде көрінеді. Биелердің сүт бездері секреттерінде лизоцимдердің алты түрі бар, олар бір-бірінен физика — химиялық әсерлерге төзімділігіне, антибактериалдық спектрлеріне, сондай-ақ бездегі секреттердің қайсысына жататындығына қарай ажыратылады. Құрамында лизоцимнің көп мөлшері бар сүт өзінің сапалылығымен ерекшеленеді.

Қымыз дайындау. Қымыз дегеніміз — бие сүті қышқылдарын белоктармен, ашытқымен ашыту арқылы алынатын қышқылтым сусын. Қымыздың сапасының жоғары болуы, оның емдік қасиеті көп жағдайда, бие сүтінің сапасына байланысты.

Қымыздың дертке дауа, тамаша шипалық қасиеттеріне ашытқылары ғана әсер етпейді. Бие сүтінің табиғи ерекшелігі сондай, оны ашыту кезеңінде микроорганизмдерден антибиотикалық заттар пайда болады. 1 л қымызда 20г коректік белок бар, ол орташа қондылықтағы сиырдың 100г етіне тең келеді.

Қымыз организмге тез сіңетін коректі және минералды заттардан, сондай-ақ көмірқышқылды қоспаларынан, сүт қышқылынан және спирттен тұрады. Бұлар жүйке жүйесін сергітіп, асқорыту кезеңіне ықпал етіп, қан айналу жұмысын жақсартады. Қымыз өндіру үшін дені сау малдан алынған патогенді микробы жоқ, қышқылдығы 7⁰Т, тығыздығы 1,029–1,033, басқа иісі, дәмі жоқ сүтті және технологиялық ереже бойынша дайындалған қышқылдығы 120–130 Т қымыздық ашытқы пайдаланылады. Қымыз өндіру технологиялық кезеңдері мынадай операциялардан тұрады:

1. Шикізатты қабылдау және өңдеу;
2. Ашыту және араластыру;
3. Шөлмектерге құю және тығындау, этикетка жапсыру;
4. Пісіру және газдау;
5. Мұздату;
6. Сақтау және тасу;

Шикізатты қабылдау және дайындау мынадай бөлімдерден тұрады:

1. Бие сүтін өлшеу;
2. Сүзгіден өткізу;
3. Температурасын өлшеу;
4. Сүттің қышқылдығын, тығыздығын және майлылығын анықтау.

Ашыту және сапыру (пісу). Сүтті қабылдап, өңдегеннен кейін, оны 26-28⁰С жылылықта ашытады. Сүтке өндірістік ашытқыны қоспаның қышқылдығы 50-60⁰Т көтерілгенше құды. Сүтке қор қосылғаннан кейін пісуді бастайды. Қымызды 60–80 минут бойы піседі, былғауыштың айналу жылдамдығы минутына 480 айналым болуы керек. Қышқылдығы 55–65⁰ болып, қымыздың өзіндік бір жағымды иісі шыққаннан кейін пісуді тоқтатады.

Жетілуі мен газдануы. Қымызды құйып, тығындағаннан кейін жетіліп пісуі үшін және өз-өзінен газдануы үшін оны

2–3 сағатқа бөлме температурасына қойып, содан соң 6⁰С жылылықтағы тоңазытқышқа салады. Қымыздың газдануының аяқталғандығын оның тығыздығын алғаннан кейін шөлмекті жеңіл сілкігенде пайда болатын көпіршіктерден біледі.

Қымыздың жетіліп пісу уақыты деп сүтті ашытқан кезден бастап, мекемеден сатылуға шыққанға дейінгі уақыты айтылады.

Қымыз категориясы. Жетіліп пісу уақытына, күштілігіне (ащылығына) байланысты қымыз үш категорияға бөлінеді:

1. Әлсіз (жетілуі 5–6 сағат);
2. Орташа (жетілуі 1 тәулік);
3. Ащы, күшті (жетілуі 2 тәулік).

Әдебиет:

1. Кәрімбеков Ж., Төреханов А., Дәменов Ш., Жазылбеков Н. Ірі қара шаруашылығы, сүт пен ет өндіру технологиясы. — Алматы, 2005.
2. Бегімбеков Қ., Төреханов А., Байжұманов Ә. Мал өсіру және селекция. — Алматы: Бастау, 2006.
3. Өтесінов Ж., Ділімбетов М., Садуақасов М. Мал өсіру және селекция. — II том. Қызылорда, 2013.
4. Омарқожаұлы Н., Әкімбеков Б. Мал шаруашылығы. — Астана, 2010.

ЭКОНОМИКА И УПРАВЛЕНИЕ

Өнім сапасының экономикалық категориясы және менеджмент объектісі ретіндегі теориялық проблемалары

Мұратбаева Гүлмира Алмабекқызы, экономика ғылымдарының кандидаты, аға оқытушы;

Смайлов Мұрат Өмірзақұлы, экономика магистрі, аға оқытушы

«Болашақ» университеті (Қызылорда қаласы, Қазақстан)

Сапа проблемалары — халықтың өмір сүру деңгейін сарттырудың, экономикалық, әлеуметтік және экологиялық қауіпсіздігін қамтамасыз етудің маңызды факторы болып табылады. Сапа — қызметтің барлық жақтарының (стратегия жасау, өндірісті ұйымдастыру, маркетинг және басқалар) тиімділігін сипаттайтын кешенді түсінік. Сапа жүйесінің аса маңызды құрамдас бөлігі өнімнің сапасы болып табылады. Әдебиеттерде және практикада сапа түсінігіне әртүрлі анықтамалар берілген [1].

Сапа бұл ең алдымен философиялық категория екенін атап өткеніміз жөн. Ең алғаш рет біздің эрамызға дейінгі III ғасырда Аристотель сапа түсінігіне талдау жасаған. Мысалы, сапаға Гегельдің (XIX ғ.) берген философиялық анықтамасы бар: «Сапа бұл ең алдымен болмыспен теңестірілген айғақтық, яғни бұл қандай да бір нәрсе өзінің сапасын жоғалтқанда, өзі де жоқ болады деген сөз.» Осыған ұқсас көптеген философиялық анықтамаларды атауға болады. Сапа категориясы — объектінің объективті болмысының маңызды жағы айғақтықты қарастырады. Объект сапасы — оның белгілі бір қасиеттерін ғана қарастырмайды, ол объектіні толық қамти отырып, бөлінбейтін біртұтас сипатта қарастырады. Сондықтан да сапа түсінігі зат болмысымен байланыстырылады.

Басқарудың жаңа әдістерін алғашқы рет іс жүзінде табысты қолданған жапондықтар болды. Олар ірі фирмаларды дезинтеграциялау саясатын белсенді жүргізе бастады. Басқару иерархиясын қарапайымдандыру оларға инновациялық процестерді тездетуге және тиімділікті арттыруға мүмкіндік туғызды. Ал жоғарғы аталғандардың барлығы өнім сапасының жақсаруына, өндіріс және эксплуатациялық шығындардың төмендеуіне, жапон фирмаларының дүние жүзілік нарықта позицияларының күшеюіне әкелді [2].

Адамзат тәжірибесінде қоршаған өмірдің болмыстық шынайылығының құбылыстары мен объектілерінің сан түрлілігіне байланысты күнделікті сапа түсінігі толық емес, көп түрлі, нақты емес, бірақ соған қарамастан әрбір жағдайда нақты қарым — қатынас талаптарына жауап

береді. Қазіргі әлемдік өндірістің басым бөлігі тауар өндірісімен айналысады. Сондықтан да, қандай да дайындалатын өнімнің тұтыну құны да, өзіндік құны да болады. Бұдан сапа фирма қызметінің барлық жақтарының тиімділігін бейнелейтін кешенді түсінік деген пікір туындайды. Өнімнің сапасы экономикалық категория ретінде кәсіпорын жұмысының экономикалық көрсеткіштері — өзіндік құнмен, бағамен, пайдамен, рентабельділікпен және тағы басқаларымен тығыз байланысты және белгілі бір шамада оларды қалыптастыруға ықпал етеді. Өнім сапасын арттырудың мәнін макродеңгейде және микро деңгейде, яғни кәсіпорын деңгейінде қарастыру қажет. Өткізу нарықтары үшін күресте сапа тауардың бәсекеге қабілеттілігін қамтамасыз ететін құрал болып табылады. Ол өнімнің техникалық деңгейі мен тауардың тұтынушы үшін пайдалы функционалдық, әлеуметтік, эстетикалық, эргономикалық және экологиялық қасиеттері арқылы қалыптасады. Сонымен, бәсекеге қабілеттілік тұтынушының қажеттілігін қанағаттандыратын тауардың сапалық және құндық ерекшеліктерінің жиынтығын анықтайды. Егер осындай ұқсас тауарлар көп болса, тұтынушының шығарған шығындары бойынша ең пайдылысы бәсекеге қабілетті болады. Сапаны арттыру әрине қосымша шығындарға әкеледі, бірақ бұл тауарды өткізген уақытта түскен пайдамен өзін ақтайды [3]. Нарықта лидер болу үшін жаңа (жетілдірілген, жақсартылған) тауар жасап, игермесе болмайды. Сапаны арттырудың маңызы әр алуан деп айтуға болады. Бұл пробелманы макродеңгейде шешу жалпы экономика үшін маңызды, өйткені салалар мен салалар арасында жаңа және прогрессивті пропорциялар орнатуға мүмкіндік туғызады. Мысалы, ондай пропорция металлургия өндірісі мен машина жасау арасында болуы мүмкін. Бұл пропорцияларға машина жасау құрылысы саласының өнімін өндірудің технологиясын жетілдіру және оның үнемділігін арттыру жолымен қол жеткізуге болады. Машина жасау құрылысы саласының өнімінің сапасын арттыруға басқа салалардағы өндірістік процестерді автоматтандыру үшін маңызды. Өнімнің сапасы әрқилы меншік

түріндегі кәсіпорынның ең маңызды көрсеткіштерінің бірі болып табылады. Нарықтық жағдайда жұмыс істеп тұрған кәсіпорын үшін тұрақты түрде сапалы өнім шығару аса маңызды болып табылады. Ең алдымен бұл кәсіпорын мәртебесін қалыптастырады. Кәсіпорынның мәртебесі жоғары болса, бұл атақтылық, даңқтылық, әйгілік, таны-малдылық, тұтынушылардың фирмаға, оның тауарларына, фирмалық белгілеріне, жарнама құралдарына және т. б. жағымды қатынасы. Тұтынушы сатып алған құрал-жабдықтың сенімділігінің жоғары болуы өндіріс процесінің қалыпты жұмыс істеуіне әкеледі, ал бұл жабдықтардың ақаулық және жоспардан тыс істен шығуын, «тар» орындардың туындауын болдырмайды. Егер сапаға дұрыс мән берілмесе, ақауларды жөндеуге әжептәуір қаражат керек болады. Ақауларды болдырмау туралы ұзақ мерзімдік бағдарлама жасау арқылы үлкен жетістікке жетуге болады. Кешегі күнге дейін, сапа мәселесімен арнайы ұйымдар айналысуы керек деген пікір қалыптасқан еді. Нарықтық экономикаға көшу жоғары сапаға жету үшін әлемнің жетекші компанияларының тәжірибесін пайдаланудың қажеттілігін көрсетті. Сапаны арттыруда тұтынушылар талаптары мен бағалауына және есептеулерге зор мән беріледі. Әлемнің бірқатар елдерінде жүргізілген зерттеулер, сапаға дұрыс мән бермеген кәсіпорындардың уақытының 60% астамы ақауларды жөндеуге кететіндігін анықтаған. Сапа жүйесі ұйымды басқару жүйесінің мақсатты бір тармағы болып табылады. ИСО халықаралық стандарттары бойынша, сапа жүйесі дегеніміз — жалпы сапаны басқаруды жүзеге асыру үшін қажет ұйымдық құрылымдардың, әдістердің процестер мен ресурстардың жиынтығы. ИСО халықаралық стандарттары бойынша, сапаны жалпы басқару дегеніміз — сапа саласындағы мақсаттар мен жауапкершілік деңгейін анықтайды және осы құралдардың көмегімен сапа жүйесі шегінде сапаны жоспарлау, сапаны басқару, сапаны қамтамасыз ету және сапаны арттыруды жүзеге асырады. Сапаны оперативті басқару ИСО халықаралық стандартында «сапаны басқару» терминімен анықталады. «Сапаны басқару» — бұл сапаға қойылатын талаптарды орындау үшін қолданылатын, оперативті сипаттағы қызмет әдістері мен түрлері. Сапаны ұзақ мерзімдік басқару және оны жалпы ұйымдастыру ИСО халықаралық стандарттарында «сапаны жалпылама басқару» терминімен анықталған. Бұл сапаны жақсартуға ұйымның барлық мүшелерінің атсалысуына бағытталған және тұтынушылардың талаптарын қанағаттандыру арқылы ұзақ мерзімді жетістікке жетуге және ұйым мүшелері мен қоғам үшін пайда алуға бағытталған басқару болып табылады [4].

Аталған процестердің әрқайсысы көптеген операцияларға, процестерге және орындаушылардың қызметіне бөлінеді. Сонымен бірге сапаны басқару процесіне қатысты процестер мен қызметтердің нақты бекітілген мақсаттары, бақылау (стандарттар) критерийлері, кері байланыс каналдары, талдау процедуралары және әсер ету әдістері нақты белгіленген. Сондықтан, сапаны басқару жүйесі мен нақты процесс басқарудың өзара байланысты күрделі жиынтығын құрайды. Қазіргі кезде сапаны басқару

бойынша жұмыстар өнім өндірілгеннен кейін жүргізілген жағдайда ол тиімді деп саналмайды; бұл қызмет өнім өндірумен қатар жүргізіліп отыруы қажет. Сонымен қатар сапаны қамтамасыз ету бойынша жұмыстарда маңызды болып саналады, ол өнім өндіру процесінің алғы шарты болып табылады. Сапаны басқару төмендегі түсініктермен тығыз байланысты: жүйе, орта, мақсат, бағдарлама және т. б. Сапа менеджментінің басқа да концепциялары бар. Біз олардың сапаның басқару объектісі ретіндегі ең маңызды бөлігін ғана бердік. Аталған концепциялар TQM әдістемесінде әртүрлі сапа мәселелерін шешу үшін қолданылатын әдістердің негізі болып табылады. Қазіргі фирмаларды басқаруда TQM — нің зор маңызы бар.

Басқарушы жүйе жоғарғы буынды басқарудан басталады. Жоғарғы буынды басқарғанда фирма өткенімен салыстырғанда үлкен жетістіктерге қол жеткізуге мүмкіндігі бар деген стратегияны жетекшілікке алуы қажет. Фирманың ұйымдастырушылық құрылымда сапаны басқару бойынша жұмыстарды координациялаумен айналысатын арнайы бөлімдері бар. Сапаны басқарудың арнайы функцияларын бөлімдердің арасында бөліп беру фирма қызметінің көлемі мен сипатына тәуелді жүргізіледі.

Менеджмент объектісі ретінде сапа үшін менеджменттің барлық құрамдық бөлімдері тән: жоспарлау, талдау, бақылау [5].

Сапаны басқарудың қазіргі тәжірибесінде келесі бес кезеңді атап көрсетеді:

1. «Не өндіру туралы» шешім қабылдау және техникалық жағдайларды жасау;
2. Өндірістің дайындық деңгейін тексеру және ұйымдастырушылардың жауапкершіліктерін бөлу;
3. Өнімді жасау немесе қызмет көрсету процесі;
4. Ақауларды жою және анықталған ақауларды болашақта болдырмау мақсатында өндіріс және бақылау процесін кері байланыс арқылы ақпаратпен қамтамасыз ету;
5. Сапа бойынша ұзақ мерзімді жоспар жасау.

Аталған кезеңдерді жүзеге асыру фирманың барлық бөлімдері мен басқару орындарының өзара әрекетестігін қамтамасыз етпей мүмкін болмайды. Мұндай өзара әрекеттістікті сапаны басқарудың біртұтас жүйесі деп атайды. Бұл сапаны басқарудың жүйелік тұрғысын қамтамасыз етеді.

Бірінші кезеңде сапа фирманың тауарлары немесе қызметтері оның ішкі техникалық жағдайына сәйкес келетін деңгейді білдіреді. Бұл сапа аспектісі сапаның техникалық жағдайларға сәйкестенуі деп аталады.

Екінші кезеңде құрастырудың сапасы бағаланады. Сапаны фирманың бұйымды құрастыру бойынша техникалық талаптарға жауап береді, бірақ құрастырудың өзі жоғарғы немесе төменгі сапалы болуы мүмкін.

Үшінші кезеңде сапа фирманың өнімін тұтынушылардың нақты қажеттілігін қанағаттандыратын деңгейде болады.

Фирма тауарлары ішкі техникалық жағдайларға сәйкес келуі мүмкін (бірінші кезең); бұйымның құрастырылуының өзі тамаша болуы мүмкін (екінші кезең); қызмет немесе бұйым тұтынушының нақты қажеттілігін қанағаттанды-

рмауы мүмкін (үшінші кезең). Сапаны басқару тәжірибесінде осы үш кезеңді қарастырудың маңызы бірдей және осылардың кез — келген біреуі бойынша дұрыс жұмыс жүргізілмесе жұмыс алға баспауы мүмкін.

Өнімнің сапасы экономикалық категория ретінде кәсіпорын жұмысының экономикалық көрсеткіштері — өзіндік құнмен, бағамен, пайдамен, рентабельділікпен т. б. тығыз байланысты және белгілі бір шамада оларды қалыптастыруға ықпал етеді. Өнім сапасын арттырудың мәнін макродеңгейде және микро деңгейде, яғни кәсіпорын деңгейінде қарастыру қажет. Макродеңгейде өнім сапасын арттыру төмендегі жағдайларға мүмкіндік береді:

- тауарлар мен қызметтердің экспортын көбейтуге;
- экспорт құрылымын жақсартуға;
- ғылыми — техникалық жетістікті үдетуді жүзеге асыруға;
- қоғамдық өндірістің тиімділігін арттыруға (өйткені өнім сапасын жақсартудың нәтижесінде еңбек құралдары

мен заттарын, жұмыс күшін және қаржы ресурстарын пайдалану жақсы жолға қойылады);

— халықтың тұрмыс жағдайын жақсартуға (өйткені, өнім сапасын жақсартудың нәтижесінде нақы еңбекақы көбейеді);

— жоғарыда аталған жағдайлардың әсерінен мемлекеттің мәртебесі артады;

— халықты жақсы рухта тәрбиелеуге және т. б. жағдай жасайды [6].

Қорытындылай келе айтарымыз, өнім сапасының жоғары болуы мемлекет үшін ғылыми-техникалық жетістіктің дамығандығын, қоғамдық өндіріс пен экспорттық тиімділіктің артқандығын, бір сөзбен айтқанда қуаттылық пен гүлденуді білдіреді. Сондықтан да мемлекет шығарылатын өнім сапасын арттыру және сол деңгейде ұстап тұру саясатын жүргізу қажет, ал ол үшін оның барлық мемлекеттік тетіктері, ең алдымен құқықтық негіздері іске қосылуы қажет.

Әдебиет:

1. Ильенкова С. Д. Управление качеством: Учебник. — Москва: Банки и биржи, ЮНИТИ, 1998. — 69 с.
2. Виханский О. С. Наумов А. И. Менеджмент: Учебник. — Москва: Фирма Гардарика, 1996. — 416 с.
3. Сигарев М. И., Курьяков И. А., Кантуреев М. Т. Совершенствование экономического механизма хозяйствования современных сельхозформирований. Проблема агрорынка. — Алматы, 2000. — Т. 1. — с. 35—40.
4. Казанцев А. К., Кабаков В. С., Николенко А. А. и др. Общий менеджмент: Дайджест учебного курса. — Москва: ИНФРА-М, 1999. — 252 с.
5. Кравченко А. И. Социология менеджмента: Учебное пособие. — Москва: ЮНИТИ, 1999. — 366 с.
6. Пикулькин А. В. Система государственного управления: Учебник. — Москва: Закон и право, Юнити, 1997. — 352 с.

Қазақстанда туристік қызметті дамыту саясатына талдау

Сулейменова Заида Камаловна, аға оқытушы, экономика магистрі;
Байменова Гүлнұр Айдарбековна, аға оқытушы, экономика магистрі
«Болашақ» университеті (Қызылорда қаласы, Қазақстан)

Қазақстан өзінің көлемінің кеңдігімен, табиғатымен байлығымен және тарихи мұрасымен, қызықты мәдениетімен және де осы күнге дейін сақталған салт-дәстүрімен, өзінің үлкен туризмдік потенциалымен мақтана алуына барлық негіз бар.

Біздің мемлекетіміздің туризмдік жоспары қызықтырарлықтай. Сондықтан, өзінің «Қазақстан-2030» Ұлттық жоспарының басты бағыттарының бірі туризмді дамыту болып табылады, бұл ұлттық экономиканың маңызды секторы болуы керек, халықтың әлеуметтік жағдайын жоғарылатуға себеп болатындай, жаңа жұмыс орындарын ашып және ауыл аймақ көтеретін, мемлекеттер мен ұлттардың бірлігін қолдайтын жоспар.

Егер де біз туризм арқылы елімізге кіріс кіргізіміз келсе, ЖІӨ ге туризмнен түсетін пайданы арттырғымыз

келсе, туризмді экономиканың бір саласы ретінде дамытқымыз келсе, мынадай ұсыныстар айтар едім:

Әлемдік стандартқа сай етіп дамытуымыз қажет. Туристік фирмалардың жұмысын жақсы жолға қойып, қаржыландыру мәселесін оңтайлы шешуіміз қажет. Сонда ғана мемлекеттің саяси саясаты, туризм дамуының жаңа стратегиясы еліміздің экономикалық өсуімен өркендеуінің кепілі болып табылатын еді. Сонымен қатар, туристік қызмет көрсету мәселесін жақсартар болсақ, (яғни қызметкерлер білімді, әлемдік стандартқа сай қызмет көрсетсе) шетелдік туристер ағылып келетін тағы бір мүмкіндік туатын еді.

Негізінен елімізде табиғаты тамаша, көрікті, өте сұлу жерлер көп. Ол жағынан біз кейбір елдерді шаң қаптырып кетуіміз ғажап емес. Сол сұлу жерлеріміздің көбісі игерілмеген, яғни көпшілік біле бермейтін жерлеріміз

өте көп. Сол жерлерімізді игеріп, туристік қызмет көрсететін орындарды мейлінше көп етіп салып, (яғни табиғат аясына) ұсынатын болсақ туристерді қызықтыратын едік. Елімізде туризмге өз — өзінен ұсынылып тұрған аймақтарымыз жетерлік. Сол аймақтарымыз жайлы әлемдік деңгейде жарнама жасалса екен деймін. Яғни жақсы танытар болсақ, біздің елге туристер көптеп келетін еді.

Бұл ұсынысым елімізде туризмді тез қарқынмен дамыту жолы деп ойлаймын. Ол үшін елімізді 4 ірі аймаққа бөліп, яғни Орталық және Солтүстік Қазақстан, Шығыс Қазақстан, Оңтүстік Қазақстан, Батыс Қазақстан деп бөліп алып, осы арқылы туристік кластерді құру керек.

Туризмдегі іскерліктің маңызды мәселесі — ол туристік фирманың шығынына, кірісіне, жалпы пайдасы мен табысының шегіне талдаулар жасау. Шығынның шегі мен табыстың шегін білу фирманың туристік нарыққағы тәртібі мен орнын шешуге мүмкіндік береді.

Туризм экономикасының маңыздысы — табыс факторларына талдау жасау: жұмыс ақысы меп еңбектің бағасы; капиталдың бағасы мен пайызы; туристік рента (пайыз түрінде түсетін табыс). Туристік рента мәселесі мен өнімдер шегіне ерекше көңіл аудару керек. Бұл туризмді өзіндік қаржылаудың ішкі көздерін анықтауға мүмкіндік береді және туризм сферасындағы өндіру факторларының өнімділік шекарасын белгілейді.

Туризм экономикасы өзіне қаржы мәселесін де енгізеді: турфирмалардың өзінің қаржы ресурстары, кредит алу мүмкіндіктері, банкімен және банк жүйелерімен өзара қатынасы, барлық деңгейдегі бюджетпен қатынас және салық салу.

Туризм саласында қызмет көрсететін кәсіпкерлер Президентіміздің дәстүрлі Жолдауына сәйкес — әлеуметтік кәсіпкерлік корпорация ретінде қаралуы керек. Бұл корпорациялар алынған пайданы сол өңірдегі халықтың әлеуметтік, экономикалық және мәдени мақсаттары үшін қайтадан жұмсайды. Олардың қызметі жаңа жобалар тартуға, шағын және орта бизнесті дамытуға, кооперациялануды күшейтуге бағытталады. Сөйтіп, корпорациялар ірі жұмыс берушілерге, әрі ел дамуының жол-басшысына айналады. Сонымен, осы қабылданған саясатқа жан-жақтағы кәсіпкерлер, ірі туристік фирмалар мен шетелдегі инвесторлар сенім білдіріп, осы құрылып жатқан ұйымға қосылатыны айқын.

Аймақтық туризм қалыптасу үрдісіндегі жас салалардың бірі болғанына қарамай жақын күндерде оның қарқынды дамуын күтуге болады. ДТҰ мамандарының бірауыздан берген бағасы бойынша туризм ХХІ ғасырдың басында Қазақстан аймақтық экономикасының басты саласына айналады, мемлекеттің экономикалық және әлеуметтік жағдайын жақсарту жұмысында және Қазақстанның ұлттық экономикасын дамытуда негізгі факторлардың бірі болады.

Туристік қызметтердің өзіндік ерекшеліктерімен түсіндірілетін туристік қызметтер индустриясында тұтыну бастамасының болуы, сонымен қатар, табиғи, әлеуметтік-экономикалық, адам және ақпараттық ресурстарының

шешуші орын ашуы, аталмыш ресурстардың туристік қызметте тікелей пайдалану мүмкіндігі мен туристік саланы дамыту мақсатында трансформациялануы көрсетті.

Қызметтер аясы бейзатты игіліктер өндірісін аумақтық ұйымдастырудың маңызды факторы ретінде көрініп, өңірлі ішкі жүйенің функциялануының мәнді сипаттамаларын біріктіреді. Өңірлі туристік қызметтер нарығына жүргізілген талдау, диссертациялық зерттеуде көрсетілетін қызметтердің мезодеңгейін реформалау мазмұны мен негізгі үрдістері жайлы тұжырымдама жасауға мүмкіндік берді, мұның өзі туристік қызметтер аясының қалыптасу процесін үлгілендіруде әдістемелік негіз құрды. Туристік қызметтер индустриясындағы мемлекеттік реттеудің тиімді жүйесін құру үшін адекватты ақпараттық-аналитикалық базасы, қызмет ету секторының жағдайы мен даму үрдісіне өңірлі және мемлекеттік мониторинг жүйесі қажет. Әлеуметтік ая жөнінде нақты және үнемі жаңартылып отыратын ақпараттың болмауы, ізденушінің ойынша, реформалау процесінің негізгі кателігі мен келеңсіз жағдайы болды.

Қаражаттық қолдауды негіздеу, салынған қаржының бағыты, қазақстандық қызметтер аясының, соның ішінде туристік қызметтер секторының, оның өңірлі ішкі жүйесінің ғылыми-аналитикалық бағалануы, әлеуметтік қоғамды қалыптастыру контекстінде даму үрдісін болжамдау теория мен тәжірибесінің өзекті сұрақтары болып қалып отыр.

Қызметтер аясының қалыптасу процесін институтциналды реттеудің белсендетілуіне деген қажеттілік, туристік бизнесті мемлекеттік қолдауды күшейту қажеттілігі әлеуметтік-экономикалық саясаттың көріністері мен бағыттарын түбегейлі өзгертеді. Қазақстанда туристік қызметті дамыту саясатына талдау жасай келе, мемлекет нормативті-құқықтық базаны, салық және қаражаттық реттеуді қамтамасыз етіп, өндіріс пен тұтырудың рационалды мотивациялық жүйесінің қалыптасуына септігін тігізуі қажет екендігіне көз жеткіземіз.

Туристік қызметтердің теориялық және тәжірибелік аспектілерін зерттеу және Қазақстанда оны дамыту әлуетінің тәжірибелік нәтижелерін талдау негізінде кең және тар, атаулы мағынадағы «әлеуметтік бағдарланған» туристік бизнесті жүргізу үлгісі ұсынылды.

Өңірлік бағдарлама қазіргі заманғы тиімділігі жоғары және бәсекеге қабілетті туристік индустрия құруға және экономиканың сабақтас секторларын дамытуды қамтамасыз етуге мүмкіндік береді. Ол туризмді дамыту саласындағы мемлекеттік саясаттың стратегиясын, негізгі бағыттарын, басымдықтарын, міндеттері мен іске асыру тетіктерін айқындайды және туризм инфрақұрылымын дамытуды, осы саланы мемлекеттік реттеу мен қолдаудың тиімді тетігін құрудың, туристік әлеуметті арттырудың, елдің тартымды туристік имиджін, рекреациялық шаруашылық мамандануы бар аймақтар қалыптастырудың негізгі аспектілерін қамтиды.

Туристік индустрия туризмнің туристік қызмет көрсетулердің халықаралық саудасы жүйесіне оралымды кірі-

гуінің табиғи жүйе жасаушы факторы, неғұрлым серпінді дамушы және өзінің капитал сыйымдылығына қарамастан, салынған капиталға қайтарымы жөнінен тиімді салалардың бірі болып табылады.

Туристік индустрияда қауіпті төмендетудің қолайлы әдісі диверсификация болып табылады. Бұл инвестициялық салымдарды бір-бірімен ешқандай байланысы жоқ объектілерді салуды қарастырады. Диверсификация капитал салуда әртүрлі салымдарды қолданып бір уақытта банкрот болудан сақтайды. Туристік компаниялар географиялық шектерге байланысты, немесе қызмет көрсету спекторы бойынша қауіпті сақтандырады. Олар елдің сыртқы саудасына шығып, халықаралық жоғары деңгейдегі

туристік компаниялардың арасында өздерінің филиалдарын ашып, ұлтаралық байланыс орнатады.

Осылайшы тәуекел менеджменті негізінде қауіпті төмендету үшін мақсатты жұмыстар жүргізіледі. Пайда табу немесе оны көбейту өнері (ұтыс, пайда) шаруашылық қызметтің негізі болып табылады. Тәуекел менеджментінің соңғы міндеті қауіпті жағдайда көп пайда табуы көздейді.

Туризмді дамыту үшін әлеуметтік-экономикалық фактордың әсері өте жоғары. Кейбіріне тоқталып өтсек: мемлекеттің әлеуметтік жағдайы, білім деңгейі мен мәдениеттің жетілуі, өмір сүрудің төменгі көрсеткіші, халықтың табысы және туристік салаға деген халықтың көзқарасы.

Әдебиет:

1. Квартальнов В. А. Теория и практика туризма: учебник. — М.: Финансы и статистика, 2003.
2. Вавилова Е. В. Основные международного туризма: Учеб. пособия. — М.: Гардарики, 2005.
3. Вукулов В. А. Халықаралық туризм тарихы мен теориясы. — Алматы, 2005.

Бірыңғай жинақтаушы зейнетақы қоры: қаржы еркіндігінің стратегиясы

Тажикова Жанат Жұманқызы, аға оқытушы;

Райымбекова Айман Төребекқызы, экономика ғылымдарының кандидаты, аға оқытушы

«Болашақ» университеті, (Қызылорда қаласы, Қазақстан)

Қазақстандықтар үшін өздерінің зейнетақы жинақ қорын бақылап отыру игі дәстүрге айналып келеді. Қазірдің өзінде қазақстандықтардың 4 триллион теңгеден астам жалпы зейнетақы қаржысы жинақталған Бірыңғай жинақтаушы зейнетақы қоры (БЖЗҚ) осы үрдісті ерекше атап көрсетеді.

Бүгінде тұрғындардың көпшілігінің бойында өзінің болашағына деген жауапкершілік сезімі қалыптасқан. Жинақтаушы зейнетақы қоры енгізілген он бес жылға тарта уақыт ішінде қазақстандықтар өздерінің зейнетақы жинақ қорын «бақылап» қана қоймайды, сонымен бірге, өздерінің жұмыс берушілерінен міндетті түрде және толық көлемде зейнетақы жарнасын аударып отыруды талап етеді. Жекеменшік қорлардағы зейнетақы активтерін БЖЗҚ-ға біріктіргеннен кейін де жинақтаушылар өздерінің міндетті жарналарының толық сақталып отырғандығына көз жеткізеді. Сонымен бірге, олар өз қаржыларының жекеменшік зейнетақы есепшоттарында жинақталып жатқанына куә болады. Қордағы қаржы қордың немесе мемлекеттің емес, толық көлемінде азаматтардың иелігінде. Оның толық сақталуына «Қазақстан Республикасының зейнетақымен қамтамасыз ету туралы» Заңы кепілдік береді.

Республикамыздағы бүкіл әлеуметтік қамтамасыз ету жүйесін құру тұрғысынан келгенде, тұрғындардың жинақтаушы зейнетақы қорына деген көзқарасының маңызы өте ерекше. Сонымен бірге, алдағы жылдарға БЖЗҚ-ны дамыту стратегиясын дайындау барысында «Жинақта-

ушылармен біріге отырып, қаржылық еркіндікті қалыптастыру» атты қор міндетін белгіледі. Осыдан келіп, қордың стратегиялық бағдарлары айқындалады: БЖЗҚ — еліміздің барлық жұмыс істейтін тұрғындары қатысатын, адам құқын және заң басымдылығын сақтайтын, есеп беру, ашықтық және этикалық тәртіп үрдістерін бұлжытпай орындайтын әлеуметтік жауапкершілігі бар ұйым.

Бүгінде БЖЗҚ — бұл зейнетақымен қамтамасыз етудің бір ғана жүйесі. Алайда, уақыт өте келе жинақтаушы үдерістің маңызы артады. Сөйтіп, қор қаржы жүйесінің маңызды бөлігі ғана емес, сонымен бірге, еліміздің бүкіл экономикасының маңызды саласына айналады.

Қордың топ-менеджерлерімен кездесуге келе жатып, осыдан біраз уақыт бұрын, жекеменшік ЖЗҚ-ларды бірыңғай орталыққа біріктірген кездегі адамдардың көңіліндегі күдіктерді ой елегінен өткізді. Бұл ретте жекеменшік жинақтаушы есепшоттардағы ақпаратқа қолжетімділіктің де маңызы ерекше зор. БЖЗҚ-ға кезекті жекеменшік қордың активтерін қосу туралы ақпарат таратылғаннан кейін өздерінің жинақталған қаржыларының жағдайын, инвестициялық кіріс көлемін, жұмыс берушінің жарна төлемдерін аудару мәселелерін білгісі келгендер БЖЗҚ офисіне топ-тобымен келіп, ұзын кезектерге тұратын еді.

Жинақтаушы қорларды біріктіргеннен кейін бар болғаны бірнеше айдың ішінде бұл міндетті ойдағыдай шешті. Оған орталықты аралау барысында көз жетті:

ұзақ-сонар кезектер жоқ, электрондық кезек кестесі іске қосылған, адамдар өздерін толғандырған барлық мәселелер бойынша жауап алады.

Тіпті, бір офис бір күннің ішінде бір мыңға дейін зейнетақы жинақтаушыларын қабылдаған күндер де болды. Дегенмен, өңірлік жүйелерді шұғыл дамыту БЖЗҚ-ның колл-орталықтарындағы және ақпараттық залдарындағы қызметкерлердің шұғыл да жоғары кәсіби жұмысының нәтижесінде алаңдаушылықтың алдын алды. Енді адамдарды өздерінің жинақ қорларына жарналардың аударылуы емес, басқа ағымдағы мәселелер қызықтырады. Дәстүрлі және бүгінгі озық байланыс каналдарын кең көлемде пайдалана отырып, тұрғындарға ақпарат беру жөнінде кең көлемдегі филиалдық жүйені және шұғыл жұмысты ұйымдастыра отырып, ахуалды түбірімен өзгертті.

Қараша айының басында бүкіл республикамыз бойынша БЖЗҚ-ның 240 офисі жұмыс істей бастады. Оның ішінде тек 2013 жылдың өзінде ғана қосымша қызмет көрсететін 87 орталық ашылды. Оның ішінде бұрын бірде-бір жекеменшік жинақтаушы зейнетақы қоры болып көрмеген, тұрғындар жеке зейнетақы шотынан анықтама алу үшін ондаған шақырым жол жүретін елді мекендерде 28 нүкте ашылды.

Қор республикамыздың барлық тұрғындары үшін барынша қолжетімді болуға тырысуда. Барлық 160 аудан орталықтары мен облыстық маңыздағы қалаларда офистер жұмыс істейді. Бұл ретте өте қолайлы жұмыс кестесі жасалды: барлық филиалдар және қызмет көрсететін көптеген офистер жұмыс күндері таңертеңгі сағат 8-ден кешкі 7-ге дейін үзіліссіз жұмыс істесе, сенбі күндері таңертеңгі сағат 9-дан күндізгі сағат 13.00-ге дейін келушілерді қабылдайды. Кадр мәселесі де оңтайлы шешілді. Қабылданған қызметкерлердің 60 пайыздан астамы жекеменшік ЖЗҚ-ларда жұмыс істеп тәжірибеден өткен адамдар.

Ұйымдастыру жұмыстарын жүргізумен қатар, салымшыларға жедел ақпарат беру мәселелерімен де айналысады. Осы орайда, ахуалды оңтайландырумен қатар, БЖЗҚ-ның кідіріссіз жұмыс істейтін жүйесін қалыптастыруда маңызды болды. Тек бір жыл ішінде ғана біз 11 ішкі нормативтік акт қабылданды. Оның ішінде салымшыларға стандартты қызмет көрсету, офистерді ашу, ауыстыру, жабудың жұмыс стандарттарын қалыптастыру сияқты мәселелер бар. Астана және Алматы қалаларында бүгінгі күннің сұраныстарына жауап беретін 2 офис ашылды. Олар жан-жақты жабдықталған және өңірлік жүйені дамытуда, ескі бөлімшелерді жаңғыртуда басшылыққа алатын қызмет көрсетудің жаңа үлгілерін өмірге енгізді.

Жүйені дамыту тек қана өңірлік жүйені дамыту жолымен ғана жүргізіліп отырған жоқ; бүгінгі заманның адамдары үшін қызмет түріне қашықтықтан қол жеткізу тетіктерін игеру де өте маңызды. Бұл офистердегі кезектерді болдырмауға, ақпарат немесе қызмет көрсету түрлерінің уақытын азайтуға ақпарат алуды офис жұмысының кестесіне тәуекелдіктен шығаруға мүмкіндік береді.

Ақпарат алу үшін кезекте тұрған адамдар жоқ, тек электрондық кезек қана жұмыс істеп тұр. Сондықтан 2

минут ішінде мен формулярды толтырып, логинді және уақытша пароль алынды. Сұхбат жүргізіп болғаннан кейін БЖЗҚ-ның www.enpf.kz сайтындағы өзімнің жеке кабинетіме кіріп, басқа қордан аударылған қаржы көлемі, инвестициялық кірістің аударылуы, менің жұмыс берушімнің тұрақты түрде аударып тұратын жарналары сияқты барлық ақпаратпен жан-жақты таныстырылды.

Тұрғындарды жинақтары туралы толық ақпаратпен таныстырып тұру басты міндет. Бұрынғы жинақтаушыларымыздың көпшілігіне ақпаратты бұрынғысынша пошта арқылы конвертпен жіберіп тұрады. Алайда, бұл — үздік үлгі емес. Сондықтан қазір қызметкерлер салымшылар офиске келген кезде сандық формат арқылы: электронды пошта немесе жеке кабинет арқылы ақпарат алу туралы қосымша келісім жасауға тырысады. Егер жыл басында интернет-ақпарат алуды таңдаған салымшылар 107 мың адамды құраса, 1 қарашадағы мәлімет бойынша олардың саны 3 есе артты. Қазірдің өзінде БЖЗҚ-ға келген салымшылардың 39 пайызы ақпарат алу жүйесінің алуан түрлері арқылы ақпарат алу туралы шарттарына қол қойды. Болашақта болжам бойынша, салымшылардың 75 пайызы осындай шарттарға қол қоятын болады. Бұл ретте ХҚО және e-gov электрондық Үкімет сайты сияқты каналдар кеңінен пайдаланылады.

Салымшыларға қызмет көрсетудің қолайлы түрлерін дамытуды одан әрі жалғастыратын болады, Android және iOS операциялық жүйелері бойынша, сонымен бірге, Windows Phone жүйесі бойынша жұмыс істейтін планшеттер мен смартфондар үшін көп функциялы қосымшалар іске қосылды. Ұялы байланыстың барлық түрлері адамдарға онлайн режимінде call-орталығымен немесе жақын маңдағы филиалдармен байланыс жасап, БЖЗҚ барлық жаңалықтарымен танысуға мүмкіндік береді. Ең бастысы, өздерінің жеке зейнетақы шоттарындағы жаңалықтарымен танысады. Сонымен бірге, электрондық сандық қол қою арқылы www.enpf.kz сайтындағы жинақ қорымен танысуға мүмкіндік алады. Сөйтіп, қордың 10 миллионнан астам салымшыларының ақпарат алу әдісін таңдауға мүмкіндігі бар, ең бастысы — олар еліміздің және әлемнің кез келген өңірлерінен қордың қызметіне қол жеткізе алады. Ешкім тұрғылықты жеріндегі офиске тәуелді емес. Бұл БЖЗҚ жұмысының маңызды қорытындысы. Атқарылған жұмысты қорытындылай келіп, ұйымдастыру мәселелері шешілді, жаңа бағдарламалық қамтамасыз ету іске қосылды және кідіріссіз жұмыс істейді, база, мұрағат қабылданды, бірігу толығымен іс жүзіне асырылды деп айтуға болады. Енді жаңа міндеттер туралы айту керек.

Бұрынғысынша, тұрғындардың барлығын жинақтаушы зейнетақы жүйесімен барынша толық қамту ең басты тақырып болып қалуда. Салымшылардың зейнетақы болашағы да, жүйенің өзі де енді жарна түсімінің көлеміне және жиілігіне байланысты. Сондықтан 2015 жылдың басынан бастап, БЖЗҚ жұмыс берушілерден келіп түсетін түсіміне күн сайын мониторинг жүргізіп отыратын болады. Бұл техникалық жағынан әбден мүмкін. Қордың жұмыс берушілердің өз қызметкерлерінің жеке ақпараттық жүй-

есіне аударатын жарналардың неліктен жүйелі және толық мөлшерде жүргізілмейтіндігінің себебін анықтау үшін тікелей салымшылармен жұмыс істеуге мүмкіндігі бар.

Бұл ретте кәсіпорынның тоқтап қалуы, қызметкердің жұмыстан шығуы, кезекті еңбек демалысында болуы, сырқаттануы сияқты әртүрлі себептер болуы мүмкін. Алайда, егер бұл тікелей заң бұзушылыққа байланысты болса, қор мұндай оқиғаның кез келгені бойынша материалдарды салық органдарына жіберуге дейін шара қолдана алады. Сонымен бірге, өзін-өзі жұмыспен қамтитын адамдармен де жұмыс жүргізу жалғасады. ЖЗҚ жұмыс істей бастаған 15 жыл көлемінде бұл мәселенің түбегейлі шешімін табуға мүмкіндік болмады. Әлі күнге дейін ерікті зейнетақы жарнасы жөніндегі сегмент толық дамымай отыр. Бұл сегмент тиісті дәрежеде жұмыс істесе, өзінің болашағын ойлайтын, өзін-өзі жұмыспен қамтамасыз ететін әрбір адамды ынталандырар еді. Қор зейнетақы жинақтаушы салымдарының осы түрінің кең таралуы үшін жұмыс істейтін болады. Адамдарды жинақтаушы зейнетақы жүйесіне тарту үшін бүкіл республика бойынша тұсаукесерлер өткізілетін болады. Осылармен бір мезгілде жарнаның бұл түрін барынша тартымды ету үшін ерікті жарна төлеушілерге салынатын салықты азайту жөнінде заң қабылдау мақсатындағы бастама бойынша да жұмыс жүргізілуде. Міндетті және кәсіби міндетті зейнетақы жарналарын тарту жөніндегі бірден-бір қор бола отырып, БЖЗҚ өзіне бірқатар нормативтік-методикалық сипаттағы мәселелерді қабылдайды. Мәселен, актуарийлік есеп айырысуды жүргізу

жөнінде БЖЗҚ жанынан актуарийлік орталық құрылған, зейнетақы жүйесін жетілдіру жөніндегі көптеген ұсыныстар оның жұмысының нәтижесіне байланысты. Сонымен бірге, зейнетақы өнімдерін одан әрі дамыту мақсатында кадрларды оқыту және даярлау жөніндегі жұмыстар жүргізілуде. Мәселен, 1 қарашада міндетті кәсіби зейнетақы жарналары бойынша есеп шоттардың саны 336 мыңнан асты. Ал 2018 жылдың басында Президенттің Жарлығымен бекітілген Зейнетақы жүйесін одан әрі жаңғырту концепциясына сәйкес зейнетақымен қамтамасыз етудің шартты-жинақтаушы компоненті сияқты түрі енгізілетін болады. Жұмыс беруші өз жұмысшыларының кірісінен 5 пайыз көлеміндегі міндетті жарнаны БЖЗҚ-ның жеке-шелендірілген шартты-жинақтаушы есепшотына аударып отыратын жұмысшылар оған қатысушы бола алады.

Жаңа жүйе зейнетақымен қамтамасыз етудің бөліп-тарту және жинақтаушы түріндегі қағидаларын қолдайды. БЖЗҚ тарапынан оны дамыту талап етіледі. Себебі, жаңа есепшоттарды, тіпті өмір бойы жарна түсіп тұратын есепшоттарды ашу қажеттігі туындайды. Жалпы алғанда, қор үшін әлі де көп жұмыс атқаруға тура келеді. Салымшы қорды өзінің болашағын жоспарлаудағы серіктесі ретінде қабылдауы керек. Оларды оқыту, қаржылық кеңес беру, ақпарат беру жұмыстарын кеңейте отырып, салымшылармен жан-жақты жұмыс жүргізетін болады. Еліміздің азаматтарына зейнеткерлікке шыққан кезде қаржылық тәуелсіздікке ие болуы жолында сауатты шешім қабылдауы үшін көмек көрсетіледі.

Әдебиет:

1. Сахариев С. С. Финансы: учебник. — Алматы: Юридическая литература, 2004.
2. Илиясов Қ. Қ., Құлпыбаев С. Қаржы: оқулық. — Алматы, 2005 — 552 б.
3. Мельников В. Д., Ли В. Финансы./Учебник. — Алматы, 2005.
4. Мақыш С. Б. Ақша айналысы және несие. Оқулық — Алматы.: ИздатМаркет, 2004. — 248 с.
5. Финансы: учебник для вузов/под ред. М. В. Романовского — М.: изд. «Перспектива», 2000.
6. История финансовой мысли и политики налогов — М.: ИНФРА-М, 1996.
7. Сумароков В. Н. Государственные финансы в системе макроэкономического регулирования — М.: Финансы и статистика, 1996.
8. Финансы: учебное пособие — под ред. А. М. Ковалевой — М.: Финансы и статистика, 1998.

ГОСУДАРСТВО И ПРАВО

Мемлекеттік жер кадастрының құқықтық мағынасы

Жомартқызы Мария, заң ғылымдарының кандидаты, доцент
«Болашақ» университеті (Қызылорда қаласы, Қазақстан)

Жер қолданушылардың мемлекеттік тіркеу құқықтық мінездемесін баспаларда, жер құқығы бойынша оқулықтарда мойындалды, т. с. с. монографиялық әдебиетте Г.А. Аксененок жер қолданушыларды тіркеуге алу заң актісі екені, ол жер қолданушылардың құқықтырымен көзқарастарын қорғап, күшейтетінін көрсетеді.

Жер қолданушылардың мемлекеттік тіркеуге алынуы құқықты мағынасы нормативті актілерде де бекітілді, онда жер қолданушылықтың мемлекеттік тіркеуге алынуы заңды акт екені жазылған, жер қолданушылыққа жер учаскелерін қолдануға құқығын хаттайды. Тек мемлекеттік тіркеуге алудан кейін ғана жер қолданушыға жер учаскесін қолдануға құқығы бар екенін күләндыратын құжат беріледі.

Жер қолданушылықтың мемлекеттік тіркеуіне қарағанда мемлекеттік есептің құқықтық мінездемесін ұзақ уақыт мойындалмады. Өйткені есеп жүргізу нәтижесінде құқық міндеттерді орнату жүргізілмейді, сондықтан мемлекеттік ортақ теория және құқықтың, ғылымның уәкілдері есептің құқықтық мағынасын, теріс мойындады, оны статистика-экономикалық мағынасы бар көптеген жұмыстардың бірі деп саналды.

Мемлекеттік жер есебінің құқықтық мағынасын мойындау және оның мәліметтері толық дәлелді және мемлекеттік жер кадастрының жүйесінде жерлерді бағалау кең таралуы тиіс. Жерлердің кадастрлық бағасының заңды мағынасы туралы сұрақ заң әдебиеттерінің жер кадастрының елде заңды жүргізумен қатар назарды өзіне аударды.

И.Н. Ведениннің ойынша жер кадастрының құқықтық мағынасы-ол жер қолданушылардың құқықтарымен міндеттерінің көлемі және мінездемелеріне белсенді әсер етеді, оны жер сапасын жақсартуға, жер құнарлығын көтеруге қажетті шаралар қолдануға итермелейді.

Жер қолданушылардың тіркеуге алынуы, мемлекеттік жерге меншіктік туралы принциптерді сақтау, бірлескен мемлекеттік жер қорын тәуелсіздігі және орнатылған тәртіппен берілген жерлерге жер қолданушылардың құқықтық қорғау қажеттілігімен қамтамасыз етеді. Жерлерді тіркеуге алуды жер қолданушылықтың мемлекеттік

жазулары ретінде қарастыру керек, оның көмегімен жер қолданушылардың нақты жер участігіне құқығын заңды түрде көрсетеді. Жер қолданушылықтың тіркеуге алынды, жер қолданушылардың әр түрлі бұзушылықтардан құқықтарын қорғау туралы болып табылады. Олар жер қолданушылық және жерлердің дұрыс қолдануын, оның мақсатымен мағынасына қарай тұрақтылығын қамтамасыз етеді.

Тіркеуге алу негізі болып жер қолданушыларға қайта өңделу ретінде, қатысты мемлекеттік органдардың заңдарымен қаралған қажетті құжаттардың негізінде жер учаскелерін жеке немесе заңды тұлғаға белгілі мақсат үшін беру шешімі болып табылады, т. с. с. тұрғылықты жердің шекараларын бекіту және қоныстандыру жобасын іске асыруға қажетті құжаттарды ұсыну. Мемлекеттік тіркеуді хаттаудан кейін жер қолданушыға немесе жер иелеріне құжат беріледі (бекітілген формасы бар мемлекеттік акт) қолдануға құқық және жер учаскесіне, оның учаск жоспарымен қоса жеке меншіктік құқығы бар құжат.

Жер учаскелерін беру туралы шешімдерде, олар қандай мақсатта беріледі және жерлерді қолданудың негізгі шарттары көрсетіледі. Жерлерді беру, қолдану приоритеттерінде ауыл шаруашылық жер қолданушыларына беріледі. Құжатта учаскенің қолдануға және жеке меншікке берілу құқықтары, сол сияқты мақсатты бағытталуы, бөлінушілігі немесе бөлінбеушілігі, сервитуттары және басқа шектеулері көрсетіледі.

Алынған мәліметтер негізінде жерлердің ресми тұрақталуы жер қолданушылардың арнайы шешімдердің мемлекеттік органдардың мақсаттары және белгілеулері жүргізіледі, оларға жер берілгені үшін, жер қолданушылардың жерді қолдану құқығы бар құжаттарды толтыру және беру болып табылады.

Жер қолданушылардың мемлекеттік тіркеуі, жер кадастрының негізгі құрама бөлігі сияқты жерлерді құқықтық қатынастарда зерттеп, олардың жағдайларын анықтайды. Бірақта мемлекет жердің иесі ретінде тіркеумен қатар нақты жер қолданушылардың дұрыс қолдануын бүкіл қоғам қызығушылығына бақылау жүзеге асырылады. Бұл мақсаттарда жер ресурстарының құқықтық ғана емес,

экономикалық және табиғи жағдайларында санау қажет. Ал бұл біздің елімізде жерді қолдану құқығы, оның шаруашылық мақсатта қолданумен бөлінбестей байланысты жер қорының бөліктерінің бағытталуына қатысты. Сондықтан жер қолданушылығы және мемлекеттік жер есебінің тіркеулері бірлескен түрде жүзеге асырылады. Бұл тіркеу және есеп құжаттауының бірлігімен қамтамасыз етіледі. Әр район (қала) бойынша мемлекеттік жер кадастрының кітабында барлық жер қолданушылықтың әр жер қолданушыларын және жер-су құрылымы және сапалы жағдайлары бойынша жерлердің мемлекеттік қорларын тіркеу жүргізіледі. Жер кадастрлық кітабында кәсіпорындар, ұйымдар және мекемелер жер-су және сапалы жағдайлары бойынша, жеке тұлғалардың усадьба учаскелерін санап тіркейді.

Жер есебі, жер қолданушылығының тіркеуінен өзгешелік елдің жер қорын қамтиды. Сондықтан жер есебі өзі жинақтауы, жүйелеуі және сапа жағынан жан-жақты талдауы, жер ресурстарын шаруашылық қолдануын және орналастыруына мемлекеттік шаралар жүргізді. Мемлекет талаптарды, мазмұндарды және оны жүргізу тәртіптерін анықтайды. Ол орнатады: жер есебінің мазмұны туралы ақпараттар және оларды алу әдістері, есеп және есеп беру мазмұндарының формаларын құжаттау, есеп берудің мерзімдерін көрсету: жер есебін жүргізуін бақылау тәртібі, есепті жүзеге асыратын тұлғалармен органдар. Есептің орнатылған тәртібі бүкіл республика территориясында міндетті болып табылады. Мемлекеттік жер кадастрының негізгі бөлігі болып табылатын, есеп жердің шаруашылық жағдайларын зерттеу және табиғи қатынастарын зерттеуді бастады.

Жер есебінің негізгі бөлігі жер инвентаризациясы болып табылады, ол есептік бір уақытта шараларды көрсетеді. Оны мәліметтерін қатысты анықтау мақсатында, кадастрлық құжаттауда, тұрғылықты жерлерде бар қажетті шаралары бойынша жүргізіледі. Алынған кадастрлық мәліметтерге және бірінші кезегіне есептік анықтамалар енгізеді. Инвентаризацияны жүргізу кезінде жоспарлы-картографиялық және басқа материалдардың

өндірісінде қолданады. Мәліметтер натурасының көрсетілуіне қатысты жерді зерттеу кезінде жүргізіледі. Тұрғылықты жерлерге арнайы суреттер жүргізілмейді.

Мемлекеттердің, қоғамдардың ғылыми — орнатылған жобалауды, программалауды, жоспарларды жүргізу үшін мемлекеттің материалды мүмкіншілігін білу қажетті. Адамдық, материалдық және табиғи ресурстардың есебі, соның ішінде маңызды рөлді жер алады, қажеттілігін шарттайды.

Ұйымдық-шаруашылық қызметтерін орындай отырып, мемлекет территориялық жоғары басқарушылықтың құқығын тасушы және бірлескен мемлекеттік қорлардың жер меншіктілігін басқаруды жүзеге асырады, ол жер кадастрыне маңызды мемлекеттік маңыздылық береді. Мемлекеттік және қоғамдық қажеттіліктерін орнатуда кадастрлық мәліметтері үлкен мәнге ие болады.

Сонымен, халық шаруашылығының салалар арасындағы жерлерді бөлу және қайта бөлу, т. с. с бөлек жер қолданушылардың салалар арасындағы ішінде, білім алу және жерлерді қолданушылар өзгерістері жер құрылымдық органдардың мемлекетте жер кадастрының материалдарын қолданумен іске асады.

Жер басқа мүлік қатынастарының объектілерімен өзгешелігі, ол табиғаттын экологиялық қызметтерін орындайтын бөлігі болып табылады.

Қазіргі кезде жерлердің көп бөлігі сутексізденген, аса үлкен жер аудандары айналыстан шыққан, яғни ауыл шаруашылығында қолдану жарамсыздығына келтірілген. Жер асты салалардың қалдығынан, өндірістердің, т. с. с химиялық қалдықтардан ластанады. Бұл сұрақтардың шешімін қабылдауда елдің жер ресурстарының сапалы жағдайлары туралы нақты және толық ақпараттармен қамтамасыздану керек.

Жер кадастрының мәліметтері арендалық төлемдерге жер салығын санау үшін, алым алыну кезіндегі қатерді толтыру сомаларын анықтауда үлкен мәнге ие болады. Салық салудың дифференциясы сол сияқты жер сапаны есептеу қажеттілігін және оларды бөлек табиғи-экономикалық зоналар бойынша объективті шарттайды.

Әдебиет:

1. Қазақстан Республикасының Конституциясы 30 тамыздағы 1995 жылы.
2. Ерофеев Б. В. Жер құқығы. — М., 1998.
3. Қазақстан Республикасының мемлекеттік жер кадастрын жүргізу туралы тәртібі. — 2003.

ИСТОРИЯ

Граф К. К. Паленнің сенаторлық тексеру комиссиясының мақсаты

Ибраев Уалихан Серикович¹, тарих ғылымдарының кандидаты, аға оқытушы;

Назарова Сабира Султангазиевна², оқытушы;

Ибраева Гульжан Каировна³, тарих магистрі, оқытушы

¹Қорқыт Ата атындағы Қызылорда мемлекеттік университеті

²Қызылорда көпсалалы колледжі

³Қызылорда медициналық колледжі (Қызылорда қаласы, Қазақстан)

ХІХ ғасырдың 60-жылдары Ресей патшалығы қазақ даласының оңтүстік өңірін толығымен өзіне бағындырып алғаннан кейін, жаңа жауланған жерлерді арзан шикізат көзінің қоймасы мен өнімдерін өткізу рыногына айналдыруды мақсат тұтты. Бұл мақсатқа жету үшін ең алдымен бұрынғы әкімшілік-аумақтық басқару жүйесін түп-тамырымен өзгертіп, ішкі ресейлік басқару жүйесіне жақындату арқылы, капиталистік рыноктық қатынастардың дамуына ықпал ету болатын. Әкімшілік-саяси реформалар нәтижесінде 1867 жылдың 11 шілдесінде Александр II империя құрамында жаңа Түркістан генерал-губернаторлығын құру жөнінде жарлыққа қол қойды [1, с. 281-282]. Осы жарлықпен бір мезгілде «Сырдария және Жетісу облыстарын басқару ережесінің жобасы» бекітілді.

Патша өкіметі Түркістан аймағында империяның өскелең өнеркәсібі мүдделерін көздеп, тонаушылық сипатындағы игеру үдерісін тездетуге тырысты. Уақыт өте келе Ресей капиталы Түркістан өлкесінің әлеуметтік-экономикалық және саяси дамуына барған сайын өз ықпалын нығайта түсті. Жергілікті халықтың жаңа әлеуметтік-экономикалық сипаттағы қарым-қатынасқа тартылуы отаршылдық езгінің күшеюімен қатар жүргізілді.

Жергілікті әкімшілік орындары мен қоныс аударып келген шаруалардан қысым көрген қазақ халқы жер-жерде наразылықтар ұйымдастыра бастады. Сонымен бірге, 1905—1907 жылдары Орталық Ресейде орын алған революциялық толқулар шет аймақтарда да көрініс тауып жатты. Сондай ереуілдер мен толқулар Орынбор-Ташкент темір жол жұмысшыларының арасында жиі болып тұрды.

Қиыр шығыста басталған орыс-жапон соғысы және ондағы орыс әскерлерінің жеңілісі өлке халқының патшалық жүйеге деген наразылығы мен ашу-ызасын одан сайын өрістетте түсті.

Бұл іс-әрекеттерге жауап ретінде орталық билік жандармдық және полицейлік қадағалауын күшейтті және 1906 жылдың 21 қаңтарындағы №187-ші Ішкі істер министрлігінің әскери губернаторларға жіберген құпия ха-

тында: «Қаруды заңда көрсетілген жағдайларда үзілді-кесілді және қатаң түрде пайдалану қажет. Әсіресе қарулы бүлікшілерге қатысты ешбір келісімдер мен келіссөздерге баруға болмайды, орынсыз кешіктіру мен бо-саңсу бұл жағдайда, тәртіпсіздіктердің одан әрі өршуіне жол беріп, оларды басуға көп күш жұмсауды қажет ететін болады» [2, 16 б.], — деген мазмұнда жандармдар мен полиция қызметкерлерінің қару қолдану тәртібі белгіленді. Осылайша, жандармдар мен полиция қызметкерлерінің халыққа қару қолданылу тәртібі реттелді.

Қазақ даласы мен оның Оңтүстік өңірі Ресей империясының «шет аймағы» екенін ескере отырып, орталық үкімет жергілікті басқару ісін әскери министрліктің құзырында қалдырған еді. Бүкіл жергілікті әкімшілік және азаматтық билік әскери шенділердің қолына шоғырланды. Бұл мәселеге байланысты белгілі тарихшы П. Г. Галузо былайша сипаттама берген болатын: «Басқару аппаратының әскери екені белгілі. Сол себепті де олар азаматтық заңнамаларды біле бермейді және де әкімшілік іс жүргізуде теориялық дайындықтары жетіспейді» [3, с. 29].

XX ғасырдың бас кезіндегі өлкедегі саяси-әкімшілік басқару мен заңдылық қағидаларының сақталуы жөнінде көрнекті ұлт зиялыларымыздың бірі М. Тынышпаев: «Біз өзіміздің сансыз көп бастықтарымыздың ішінен бізді алуан түрлі сөздермен және әрекеттермен қорлау үшін, реті келгенде өз жағдайын пайдаланбай қалатын бірде-біреуін білгенде жоқпыз. Уақыт өте келе, Ресей империясының заңдары біздің көз алдымызда әкімшілік озбырлықпен алмастырылды. Сөйтіп біз оларға жоғарыдан «ерекше құқықтар мен артықшылықтар берілген» деп ойлай бастадық. Біздің жүгінетін жеріміз жоқ. Өйткені жоғарғы өкімет орындары біздің әділетсіздік пен қысым көрсетушілік туралы өтініштерімізді төменгі тікелей бастықтарға ізгілікпен қарауға жібере салады, тек кейбіреулері ғана кейде батылы барып мұндай әрекеттерді жоғарғы жаққа жеткізеді. Бірақ көптеген жағдай-

ларда ғана олардың өздері де қанағаттандырылмай, өкімет орындарының адамгершілік жағынан қорлап, халық бұқарасының көз алдында кемсітілген күйде қала береді. Сондықтан біздің даламызды жүгенсіздікпен жайлап алған озбырлық пен заңсыздық атаулыны жойып, біздің барлық жерімізде әділеттілік пен заңдылық қағидаларын енгізу қажет» [4, с. 16], — деген болатын.

Түркістан генерал-губернаторлығында, оның ішінде Сырдария мен Жетісу облыстарында орын алған осындай теріс, кертартпа әрекеттер патша өкіметін алаңдатып, оңтүстік өңірге сенаторлық тексеру комиссиясын жіберуге мәжбүр етті. Нәтижесінде, 1908 жылдың 8-наурызында императордың бұйрығымен Түркістан өлкесіне сенаторлық тексеру тағайындалып, 19-на бұл тапсырма сенаттың 1-департаментінің мүшесі, Гофмейстер Граф Константин Константинович Паленге жүктелді [5, 1-п.].

Сенаторлық тексерістің мақсаты мен міндеті туралы Әскери министрдің бұйрығында: «Тексерудің негізгі мақсаты — өлкені Ішкі істер министрлігі құзырына басқаруға беру алдында, өлкеде қалыптасқан саяси-қоғамдық жағдайды толық анықтап білу, кейбір ірі мәселелерді зерттеу, комиссияның негізгі көңіл бөлетін істері — қоныс аудару мәселесі, жергілікті халықты жерге орнықтыру, тау-кен ісінің мәселесі, земстволық шаруашылықтар және т. б. Сонымен қатар тексеру барысы жаңадан құрылған басқарма аралық ерекше жиналысқа, Түркістан өлкесін басқарудың ережесін дайындауға аса құнды мәліметтер жинауы тиіс» [6], — делінген.

Жалпы, сенаторлық тексерулер Ресей империясында жергілікті басқару органдарына төтенше қадағалау жүргізу құқығына ие болатын. Алғашқы сенаторлық тексерулер 1722 жылы патша жарлығы негізінде енгізіліп, XVIII ғасырда мемлекеттік басқару тәжірибесіне толық ендірілді. 1799 жылдың 28 қарашасынан бастап, 1917 жылғы Сенаттың таратылуына дейінгі аралықта жергілікті жерлердегі әкімшілік басшылықтарға тексеруші сенаторлардың бұйрықтарын бұлжытпай орындау тапсырылды [7, с. 84].

1908—1910 жылдары жүргізілген сенаторлық тексерудің мақсатын тек Түркістан өлкесін әкімшілік қайта құру қажеттілігі жағынан қарастырсақ дұрыс болмас. Сенатор К.К. Паленге берілген тапсырма, тек қана өлкені басқару үшін жасалатын Ережеге мәлімет жинау деп көрсетілгенімен, не себепті Ережені өзгерту қажеттілігі туындағаны жасырын қалды. Тексеру комиссиясының Түркістан өлкесіне келгендегі негізгі себептері ретінде патша өкіметінің отаршыл саясатының реакциялық болмысы, әсіресе бұл 1905—1907 жылдардағы революциялық қозғалыс барысында айқын көрінді. Бірінші орыс революциясы жеңіліске ұшырағаннан кейін, империяның бүкіл аймағында, оның ішінде Түркістан өлкесінде де билік тарапынан реакциялық іс-әрекеттер күшейді. 1905—1907 жылдары Түркістан өлкесінде орын алған революциялық қозғалыстың ауқымынан сескенген патшалық билік, 1906 жылдан 1909—1910 жылдарға дейін «күшейтілген күзет» тәртібін енгізеді. 1907 жылдың 3 шілдесінде қабылданған

«Сайлау туралы заңы» бойынша Орта Азия мен қазақ халқын Мемлекеттік Думаға өкіл сайлау құқынан айырды.

Революциялық қозғалыстың бәсеңдеген уақытында, патшалық билік отар аймақтардағы басқару жүйесін, жаңа әлеуметтік-экономикалық жағдайларға сай етіп қайта құру қажеттілігін түсінеді. Себебі патша әкімшілігі ендігі кезекте өзінің біраз шайқалған билігін, тек қана жазалау шараларына сүйеніп дұрыстай алмайтындығын сезінді. Тарихи жағдайлар мен уақыт талабы отаршыл басқару аппаратына реформалар жүргізуді талап етті, бірінші кезекте — өлкені басқару ісін қайта-құру қажет болды. Сенаторлық тексеру осы мәселе бойынша толық мағлұмат жинастырып, өлкені басқару Ережесінің жаңа жобасын дайындауы керек-тін. Жаңа Ереже бойынша өлкедегі патшалық биліктің саяси үстемдігі мен беделін нығайту көзделді.

Құзыры кең тексеру комиссиясының Түркістан өлкесіне жіберілуі жергілікті қазақ, орыс басқа да ұлт өкілдерінің әділеттілікке, тәртіпке, шындыққа және заңдылыққа деген сенімділіктерін оятты. Жергілікті халық тексеру комиссиясының өкілдерін үмітпен күтті. Комиссияның құжаттары негізінде әкімшілік-саяси басқару аппараты заман талабына сай реформаланып, басқару ісі Әскери министрліктің құзырынан Ішкі істер министрлігінің тарапына өтуі керек болатын. Сонымен қатар Оңтүстік өңірдің әкімшілік-саяси, әлеуметтік-экономикалық және рухани-мәдени дамуына тежегіш күш ретінде болып отырған жемқорлық әрекеттерді, шенеуніктердің заңсыз іс-әрекеттері мен өз қызметтерін асыра пайдалануына және қарапайым халықты әртүрлі сылтаулармен тонау әрекеттеріне тыйым салатын тексеру деп түсінді.

Мәселен, ұлт зиялыларының бірі Серәлі Лапин өлкеде жүргізілетін сенаторлық тексеру комиссиясына зор сенім артып, «Слово» атты газетінде жариялаған мақаласында: «Елдің ішкі жағдайына тоқталсақ, бұл жерде ар-ожданның толық құлдырап, біраз нәрсенің қиратылғандығын, қатты бұрмалаушылыққа ұшырағанын көруге болады. Өлкеде шын мәнінде сайланатын әкімшілік, сайланатын сот жоқ. Оның орнына қазақтар үш түрлі пара беру жүйесіне ие болды (қызметке таңдау кезінде, ұсыну кезінде және бекіту кезінде). Өлкенің земстволық қаржысы жергілікті тұрғындар қажеттілігіне жұмсалмайды, не мектеп, не ауруханалар, не жол салынбаған» [8], — деп қорытындылайды. «Речь» атты газетіде К.К. Паленнің тексеру комиссиясының Түркістан өлкесіне жіберілуін қуана жазып, төмендегі ойларымен бөліседі: «Очищение средне-азиатских владений от разного рода взяточников, воров и расхитителей, а также проверку работы администраций края» [9, с. 185-189]. «Ташкентский курьер» газетісінде жіберілген комиссияны қуаттайтындығын, оның құжаттары негізінде Түркістанды басқарудың жаңа әкімшілік және заңнамалық нормалары қалыптасатындығы жөнінде үміттеніп жазады [10].

Бұған негіздер де жоқ емес еді. Себебі, 1908 жылдың 18-ші маусымында патшаның бекітуімен сенаторлық тексеру комиссиясына берілген нұсқауда барлығы айқын

көрінеді. Онда комиссияға жүктелген міндеттер былайша көрсетілген:

«I. Тексеру барысы православиялық діни басқарма мен әскерилерден басқа, бүкіл үкіметтік және қоғамдық ұйымдарды қамтуы керек.

II. Тексерудің негізгі мақсаты болып, Түркістан өлкесінің қазіргі жағдайын жан-жақты айқындау, жиналған құжаттар негізінде өлкені басқару туралы ережені қайта даярлау, Түркістан өлкесін ішкі істер министрлігінің басқаруына беру тәртібі және де империяның орталық губернияларындағы басқару туралы заңнамалардың бұл өлкеге сәйкестігін анықтау.

Оның ішінде өлкені басқарудағы кейбір салалардың заңдарға сәйкестігін тексеру, іс барысында туындайтын мәселелерді реттеу және заң бұзушылық пен қызмет орындарын асыра пайдаланушылық жағдайларына көңіл аудару.

III. I және II бөлімдердегі тапсырмаларды табысты әрі жан-жақты орындау үшін тексеруші сенаторға төмендегідей құқықтар беріледі:

1. Генерал-губернатор мен әскери-губернаторлардың және басқа да әкімшілік биліктегілердің бұйрықтары мен циркулярлық тапсырмаларын заңға қайшы деп тапса, Басқарушы Сенатқа олардың тоқтатыла тұруын ұсынады;

2. Тексеруге жататын бүкіл тапсырмалардың жергілікті, үкіметтен тағайындалған және де сайланбалы азаматтық және әскери шенді қызметкерлерін, 4-ші санаттағы шенге дейін, орталық басшылықтарымен қатынасқа түспей-ақ қылмыстық іс қозғап, жұмыстан босатып, сотқа бере алады, ал сот басқармасының қызметкерлері үшін қылмыстық іс жүргізу тәртібі сақталуы тиіс.

3. Ескертпе: Азаматтық қызметте жүрген әкімшілік басқармаларының әскери саптағы қызметкерлерін Сенатор тек Әскери министрдің келісімі арқылы ғана жұмыстан босата алады.

Әдебиет:

1. Материалы по истории политического строя Казахстана. Сборник составлен кандидатом исторических наук М. Г. Масевичом. — Алма-Ата: изд. АН КазССР, 1960. — Т. 1. — 441 с.
2. Шашаев Ә. Патшалық Ресейдің Оңтүстік Қазақстандағы полицейлік қадағалау жүйесі: құрылуы мен қызметінің тарихы (1867 – 1917 жж.): т. ғ. к... Авторефераты. — Алматы, 2003. — 32 б.
3. Галузо П. Г. Туркестан-коллония (Очерк истории Туркестана от завоевания русскими до революций 1917 года). — М: изд. коммунистического университета трудящихся Востока им. И. В. Сталина, 1929. — 164 с.
4. Тынышпаев М. История Казахского народа. — Алматы: Қазақ университеті, 1993. — 224 с.
5. Өзбекстан Республикасының Орталық мемлекеттік мұрағаты (ӨР ОММ). 1-к., 28-т., 986-іс.
6. «Речь». 27 апреля, 1908.
7. Высшие и центральные государственные учреждения России. 1801—1917 гг. Высшие государственные учреждения. — СПб: Наука, 1998. — Т. 1. — 275 с.
8. Лапин Сер-Али. Вспомнили о Туркестане // «Слово». № 459, 1908.
9. Туркестанский сборник. 1909. — Т. 499. — 460 с.
10. «Ташкентский курьер». № 158, 1908.

4. Тәртіпті қамтамасыз ету мақсатында немесе әскери жағдайға байланысты және Түркістан өлкесі басқару ережесіне сай әкімшілік ескертпелер алып, айдауда жүрген адамдарды тексеру барысына керек деп тапса, оларға қойылған тиымды алып тастауға рұқсат етіледі;

5. Бүкіл үкіметтік ұйымдар мен олардың қызметкерлерінен, оның ішінде сот органдарынан, тексеру палаталарынан, пошта-телеграфтық қызметтерден, жандармдық басқармалардан және жасырын бақылау бөлімшелерінен тексеруге жататын ұйымдар мен қызметкерлері туралы кез-келген ақпараттар мен қажетті істерді талап ете алады;

6. Кредиттік өлшемдер туралы, егер де ол тексеруге қажетті ұйымдар мен қызметкерлерге қатысты ақпарат болса, сондай құқыққа ие; (4-ті қараңыз);

7. Жеке түсінік беру үшін әр басқарманың қызметкерлері мен жеке адамдардың келуін талап ете алады;

8. Керек болған жағдайда комиссия мүшелерінің санын көбейте алады, ол үшін Түркістан өлкесінде қызметте жүрген адамдарды олардың тікелей басшылығымен келісе отырып, жұмысқа тартады;

9. Өлкені тексеру барысында туындайтын түрлі мәселелерге байланысты жүргізілетін жиналыстарға, сол салада жұмыс істейтін қызметкерлерді, қоғамның белсенді өкілдерін, тәжірибелі және білікті адамдарды шақыра алады» [5, 153-п.] — деп, көрсетілген.

Осылайша, орталық билік тарапынан Граф К.К. Паленнің сенаторлық тексеру комиссиясына генерал-губернаторлықтағы түрлі әкімшілік және салалық мекемелерді, қоғамдақ ұйымдар мен халықтың тұрмыс-тіршілігін жан-жақты әрі толық зерттеу үшін кең мүмкіндіктер берілді. Бұл тексеру қорытындысының шынайлығы мен объективтілігінің негізгі шарты болатын.

1908 жылдың жазында басталған сенаторлық тексеру, 1910 жылы өз жұмысын толық аяқтап, Түркістан өлкесінен Петерборға қайта оралды.

Түркісіб темір жолының Қазақстан дамуындағы рөлі

Қадыров Асылжан Мақсатханұлы¹, тарих пәнінің II санатты мұғалім;
Байхадамова Жанар Амантаевна², техника ғылымдарының магистрі, оқытушы

¹№43 Ж. Махамбетов атындағы қазақ орта мектебі

²«Болашақ» университеті (Қызылорда қаласы, Қазақстан)

Түркісіб темір жолының салынуы XX ғасырдың 20—30 жылдарындағы ең ірі құрылыстардың бірі болды. XX ғасырдың 30 жылдары Қазақстан ғылымының және экономикасының өте қарқынды дамыған уақыты деп айтсақ болады. Сондықтан орасан зор аумақты алып жатқан және қатынас жолдар торабы нашар дамыған Қазақстан үшін көлік қатынастарын дамыту мәселесі айрықша маңызды еді. Республиканың түсті металлургия, көмір және мұнай өнеркәсібі салаларын құру мәселесі (Қарағанды көмір алабының, Балқаштағы мыс қорыту зауытының, Шымкенттегі қорғасын зауытының, Риддердегі мырыш зауытының және басқа да ірі кәсіпорындар құрылысы мен оларды дамыту, мұнайлы Батыс аудандарды игеру) көлік қатынастарына айтарлықтай тәуелді болды. Егер көлік қатынасы Кеңес Одағында шешуші мәнге ие болып отырған болса, онда негізінен алғанда аралық көлік жолы ретіндегі Ташкент теміржолынан өзге, Түркісібке дейін ештеңе болмаған Қазақстан жағдайында, теміржол құрылысының маңызы айрықша зор болмақ, өйткені ол Одақтың орталық аудандарын Қазақстанның жаңа, мүлде аяқ баспаған, тұмса, бірақ сонымен бірге бай аудандарымен байланыстырды. Түркістан-Сібір теміржолы тек Қазақстанда ғана емес, бүкіл Кеңестер Одағы аумағындағы аса ірі құрылыс санатына енді. БК(б) П ОК 1926 жылы 25 қарашада қабылданған қаулысында «Сібір мен Орта Азияны және Днепрдегі электр стансасын жалғастыратын Жетісу теміржолының құрылысы бүкілодақтық мәні бар барлық жұмыстардың ішіндегі кезек күттірмейтініне жатқызылды. Түркісіб Орта Азияның мақта өсіретін аудандарын Сібір мен Жетісудың арзан астығымен, Сібірдің ағашымен, сондай-ақ ірі қарамен жабдықтауды қамтамасыз етуі тиіс болды, ал бұл өз кезегінде мақта егілетін жер аумағын шұғыл кеңейтуге, мақта өнімінің өзіндік құнын арзандатуға, шет елдерден әкелінетін мақта мөлшерін қысқартуға, сол арқылы Кеңес Одағының сыртқы саудасының баланс белсенділігін күшейтуге мүмкіндік туғызды. Жаңа жол бұған дейін Орта Азияға РКФСР-дін еуропалық бөлігінен тасып әкелінген астық пен ағаш материалдарды экспортқа және басқа қажеттіктерге пайдалануға мүмкіндік берді; Түркісіб Сібірдің ауыл шаруашылық өнімдерін (астық, ағаш және басқалар) Орта Азия базарына шығаруға, сондай-ақ Қазақстаннан Сібірге азық-түлік тасымалдауға, сол арқылы Сібірдің экономикалық дамуын жақсартуға жол ашты. Теміржол Қазақстан мен Қырғызстанның негізгі экономикалық аудандары арқылы өте отырып, мұндағы ауыл шаруашылығы дамуының қуатты факторына айналды, әсіресе өнеркәсіпке қажетті шикізат бере алатын мал шаруашылығын және тау-кен ісін іл-

гері бастырды. Теміржол Іле, Ертіс және басқа өзендер арқылы кемемен жүзуді жақсартты. Түркісіб, Батыс Қытай мен Батыс Моңғолияның шекарасына өте жақын жерден өтетіндіктен, КСРО мен бұл елдердің тауар алмасуын айтарлықтай жақсартып алатын еді [1].

Түркістан-Сібір теміржолының құрылысы арнаулы басқармаға жүктеліп, оның бастығы болып В.С. Шатов тағайындалды. Жолды екі жақтан: солтүстікте Семей жағынан, ал оңтүстікте Луговой стансасы жағынан бастап салуға шешім қабылданды. РКФСР Халком Кеңесі жанынан Жетісу теміржолына Жәрдем комитеті ұйымдастырылып, оған құрылыс жұмыстарын табысты жүргізуге жалпылай ықпал ету міндеті жүктелді. Комитет төрағасы болып РКФСР Халық Комиссарлары Кеңесі төрағасының орынбасары Т.Р. Рысқұлов бекітілді. Жолдың солтүстік бөлігіндегі жер қазу жұмыстары 1927 жылы сәуір айында, ал жол төсеу — 15 маусымда басталды. 1927 жылы 21 қарашада, ұзақ уақыттық дайындықтан кейін жол төсеу құрылысын оңтүстік бөлігінде де басталды. Түркісіб құрылысына Жәрдем комитетінің төрағасы болып Тұрар Рысқұловтың тағайындалуы жайдан-жай емес еді. Ол, 1926 жылдың маусымынан РКФСР ХКК (Халық Комиссарлары Кеңесі) төрағасының орынбасары бола жүріп, Қазақстан мен Орта Азияны Сібірмен жалғастыратын теміржол құрылысы жөніндегі пікірталас басталған кезден-ақ оны тезірек салу идеясының белсенді жақтаушысы әрі көшбасшысы болды. Алғашында РКФСР ХКК жағындағы Жәрдем комитетінің құрамына 18 адам енді, бірақ көп ұзамай оның мүшелерінің саны 50-ден асты. Комитет жұмысына, оның пленарлық отырыстарының аралығында Т. Рысқұлов бастаған Төралқа (алғашында 9, одан соң 11 адам) жетекшілік етті. Оған Қазақстаннан ҚазАКСР Халком Кеңесінің төрағасы Н.Н. Нұрмақов кірді. Комитет құрамына республикалар және аймақтар халкоматтары өкілдерінен өзге, ғалымдар (8 профессор) және мамандар (инженерлер, экономистер, агрономдар және басқалар) енді. Т. Рысқұлов комитет құрамын жасақтауда оған кәсіби шеберлерді тартуға ерекше көңіл бөлді. Бұл ретте Жетісу теміржолын 1917 жылға дейін де салуға қатысқан Петербург жол қатынасы инженерлері институтының түлегі, Уақытша үкіметтің Жетісу облысы бойынша бұрынғы комиссары және Қоқан автономиясы үкіметінің басшысы болған Мұхамеджан Тынышбаев туралы мәселе ерекше мәнге ие еді. Бұл кезде М. Тынышбаев есімі кеңінен белгілі, әрі шойын жол құрылысын жүргізу мен пайдалануға беру жөнінен білгір маман ретінде кеңінен танылған болатын [2]. 1906—1914 жылдары ол Ортаазия теміржолы тармағында алғашында ин-

женер, одан соң салынып жатқан Урсатьевск-Әндіжан теміржол желісінің бастығы, бас инженері, ал 1914 жылы Арыс-Әулиеата теміржол құрылысының бас инженері қызметін атқарды. Бұл жолдың 1926 жылы Луговой стансасына жетіп, құрылысы аяқталуына және Түркісіб теміржолы құрылысының басталуына байланысты, Березин, Шатов, Перельман секілді, жол қатынасының басқа да көрнекті инженерлерімен бірге, М. Тынышбаев осы ірі жол магистралін салуға шақырылады. М. Тынышбаев тек осы экспедицияларға ғана емес, болашақ Түркістан-Сібір жолын зерттеу жөнінде Қазан төңкерісіне дейін жүргізілген басқа да экспедицияға белсене атсалысты, атап айтқанда: 1906 жылы — Голембиевскийдің, 1913 жылы Панфиловичтің, 1914 жылы — Лениониустың, ал 1926 жылы Сахаровтың және 1927 жылы соңғы рет, Түркісіб экспедицияларына қатысты. Осы экспедициялардың барлық ұсыныстары Кеңес өкіметі тарапынан ескерілді және Қазақстан бойынша бірінші бесжылдық жоспарына енгізілді. Т. Рысқұлов пен М. Тынышбаев магистраль құрылысын жұмыс күшімен жергілікті еңбек қорлары есебінен қамтамасыз етуге, қазақтарды құрылыс және теміржол жұмысшылары қатарына тартуға, оларды оқыту арқылы теміржол мамандарын дайындауға ерекше көңіл бөлді. Олардың ұсынысы бойынша жұмысшы күшін Қазақстан нан тысқары жерлерден әкелуге шектеулер қойылды. Маман жұмысшыларды алдын ала белгіленген мөлшерде ғана әкелу қарастырылды. Жергілікті тұрғындарды магистральдегі құрылыс жұмыстарына барынша кеңінен тарту «ендігі жерде жергілікті теміржол пролетариатын жасақтау мәселесінің принципі түрде қойылуы ретінде, — деп көрсетті Т. Рысқұлов, — құрылыс жұмыстарының шығынын кемітуге нақты көмек көрсете алады..., сөйтіп, Түркістан-Сібір теміржолы құрылысын табысты жүргізуге ықпал етеді». М. Тынышбаевтың ұсынысымен, магистраль құрылысының жұмысына Мәскеу, Ленинград, Ташкентте және Кеңес Одағының басқа да ірі қалаларында оқып жатқан қазақ студенттері тартылды. Олар жазғы демалыс кездерінде жұмысқа кіріп, практикалық тәжірибе жинақтады және еңбекақы алды, бұл олардың көпшілігі үшін үлкен материалдық көмек болды. Түркісібтің оңтүстік бөлігінде ғана Орта Азия мен Қазақстанның жоғары оқу орындарының 100-ден астам студенті жұмыс істеді. Түркісіб жаңа қалыптасып келе жатқан Қазақстан жұмысшы табы ұлт кадрларының, әсіресе құрылысшылар мен теміржолшылардың ірі ұстаханасына айналды. 1927—1930 жылдары магистраль құрылысында

20 мыңнан 30 мыңға дейін адам жұмыс істеді; олардың ішінде қазақтар қатары үздіксіз өсіп отырды. Олардың қатарынан Д.Ж. Омаров, М.Т. Қазыбеков, М. Қаптағаяев, Б. Аспаев, О. Байтулаков т. б. сияқты беделді басшылар мен танымал теміржолшылар шықты [3].

Түркісіб темір жолының үлкен маңызы Екінші дүние жүзілік соғыс жылдарында болды. Соғыс жылдарында Қазақстан майданның қуатты арсеналына айналды. Соғыс еліміздің бүкіл теміржолдарының, соның ішінде Түркістан — Сібір магистралінің алдына әскери жүктердің үздіксіз тасымалдарын, майданға әскери эшелондарды, әскери техниканы, ал қорғаныс өнеркәсібі үшін көмір, металл және басқа да маңызды жүктерді уақытында жеткізуді ұйымдастыру бойынша жауапты міндет қойды. 1941 жылдың 24 маусымында 18 сағатта ҚЖХК еліміздің, соның ішінде Қазақстанның теміржолдарындағы пойыздар қозғалысын айрықша әскери жұмыс кестесіне ауыстырды. Онда бірінші кезекте әскери эшелондармен, әсіресе, мобилизациялық іс шараларымен байланысты жүктердің өте жылдам қозғалысы қарастырылды. Жолаушы пойыздарының, сол сияқты қорғаныстық мәні жоқ тасымалдардың қозғалысы едәуір қысқарды. Қозғалысты ұйымдастыруда айтарлықтай құрылымдық өзгерістер болды, шикізат жүктерінің тасымалдары қысқартылды, жартылай фабрикаларды, дайын өнімдерді тасымалдау артты, қару-жарақтар, рудалық қоспалар, вольфрам, молибден, ауыл шаруашылық машиналарын, газогенераторларды және басқаларды тасымалдау ұлғайды. Соғыстың алғашқы жылдарында Түркісіб арқылы адамдар мен материалдық ресурстарды үсті-үстіне жөнелту, Қазақстанға көшірілген кәсіпорындар мен адамдарды түсіру кезінде қиындықтар болды, тасымалдар мен вагондарға деген сұраныс нормадағыдан үш есе асып түсті. ҚЖХК мен әскери командованиенің қорғаныстық және халық шаруашылық жүктерінің тасымалдары бойынша тапсырмалар бұлжытпай уақытында орындалды. Бұл оңайға түскен жоқ, дегенмен түркісібшілер барлық қиындықтарды жеңудің жолдарын тауып отырды. Қазақстанның теміржолшылары орасан зор тасымалдар көлемін орындады. Елімізге бірнеше айлардың ішінде елдің орталығынан 220 өнеркәсіптік кәсіпорындар және 550 мың адам көшірілді. Көмір жөнелту екі есе, қара металдарды жөнелту екі еседен астам, мұнай өнімдері мен рудаларды жөнелту 4 еседен астам өсті. Жауға қарсы атылған он оқтың тоғызы қазақстандық қорғасыннан құйылып жасалған еді. Осының бәрінде де Түркісіб пен оның адамдары жетекші рөл атқарды [4].

Әдебиет:

1. Отырар. Энциклопедия. — Алматы. «Арыс» баспасы, 2005. — ISBN 9965-17-272-2
2. Асылбеков М.Х. Турар Рыскулов и М. Тынышпаев на Турксибе // Отан тарихы. — 2000. — №1—2. — 114 б.
3. Туркестан-Сибирская магистраль (Сб. статей). — М., 1929, 282 б.
4. Асылбеков М.Х. Развитие железных дорог Казахстана в конце XIX — начале XX веков // Казахстан в канун Октября. — А.-А., 1969. — 196—202—б.

Қазақ хандығының бастау көздері, Қазақ хандарының тарихи орны

Кипшакбаев Канат Зейнуллаевич, тарих ғылымдарының магистрі, оқытушы;
Рамазанов Олжас Ермухамедович, тарих ғылымдарының магистрі, оқытушы;
Каденова Гульзат Сандыбаевна, оқытушы
«Болашақ» университетінің колледжі (Қызылорда қаласы, Қазақстан)

Елбасы Нұрсұлтан Назарбаев Қазақстан халқына арналған Жолдауында «2015 жыл — ұлттық тарихымызды ұлықтау және бүгінгі биіктерімізді бағалау тұрғысынан мерейлі белестер жылы», деп атап көрсетті. Тәуелсіздігіміздің ширек ғасырға жуық жаңа шежіресінде өркениеттік даму үдісімен төрткүл дүниені таңдандырған Қазақстанның мемлекеттігі кейбіреулерге айтқандай кеше ғана басталмаған. Оған мемлекет басшысының 2014 жылғы 22 қазанда Астана қаласы активімен кездесуіндегі: «Керей мен Жәнібек 1465 жылы алғашқы хандықты құрды, қазақтың мемлекеттігінің тарихы сол кезден бастау алады», деген сөзі дәлел. Орыс ханның ұрпақтары Керей мен Жәнібек сұлтандар Әбілқайыр ханға бағынудан бас тартып, Шу өзенінің бойындағы Қозыбасы атты қоныста дербес хандықтың туы көтерді. Атақты тарихшы Мұхамед — Хайдар Дулатидың қалдырған нақты дерегіне сүйене отырып, тарихшы-ғалымдарымыз Қазақ хандығының құрылған кезі 1465 жылы болғанын белгіледі.

Сонымен 1465 жылы атамекенімізде тұңғыш рет қазақ хандығы атты тәуелсіз мемлекет дүниеге келіп, бүгінгі бір тұтас қазақ халқының негізі қаланған. Тарих сахнасына шыққан бір тұтас Қазақ мемлекетінің ұлттық ұраны — «Алаш», мемлекеттік Елтаңбасы — «Төре таңба» яғни көне түрік заманынан келе жатқан бас таңба. Бас байрағы — төре таңбалы қызыл ту, Астанасы — қасиетті Түркістан қаласы болды.

Қазақ хандығының төрт ғасырға созылған шерлі шежіресінде жиырмадан астам хан билік құрған екен. Төрт ғасыр қазақ хандығының билігін ұстаған тұлғалар мыналар еді:

Керей хан Болат сұлтанұлы 1465—1476 жылдары билеген. Жәнібек хан Барақ ханұлы 1474—1480 жылдары билеген. Бұрындық хан Керей ханұлы 1480—1511 жылдары билеген. Қасымхан Жәнібек ханұлы 1511—1522 жылдары билеген. Момыш хан Қасым ханұлы 1522—1523 жылдары билеген. Тайыр хан Әдік сұлтанұлы 1523—1533 жылдары билеген. Бұйдаш хан Әдік сұлтан ұлы 1533—1538 жылдары Жетісу өңірін билеген. Тоғым хан Жәдік сұлтан ұлы 1533—1537 жылдары билеген. Ахмет хан Жаныш сұлтанұлы 1533—1535 жылдары Сырдария маңын билеген. Хақназар хан Қасым ханұлы 1538—1580 жылдары билеген. Шығай хан Жәдік сұлтанұлы 1580—1582 жылдары билеген. Тәуекел хан Шығай ханұлы 1582—1598 жылдары билеген. Есім хан Шығай ханұлы 1598—1628 жылдары билеген. Жәнібек хан Есім ханұлы 1628—1643 жылдары билеген. Салқам Жәңгір хан Есім ханұлы 1643—1652 жылдары билеген. Батыр хан Бөлекей сұлтанұлы 1652—1680 жылдары билеген. Тәуке

хан Жәңгір ханұлы 1680—1715 жылдары билеген. Қайып хан Хысырау сұлтанұлы 1715—1718 жылдары билеген. Болат хан Тәуке ханұлы 1718—1729 жылдары билеген. Әбілмәмбет хан Болат ханұлы 1729—1771 жылдары билеген. Абылай хан Көркем Уәли сұлтанұлы 1771—1781 жылдары билеген. Кенесары хан Қасым сұлтанұлы 1841—1847 жылдары билеген.

Қазақ хандығының құрылу қарсаңында (XIV—XV ғасырларда): үйсіндер өздерінің байырғы заманнан бергі мекені — Жетісу өңірінде, дулаттар — Іле, Шу, Талас өзендерінің сағаларында, Ыстықкөлдің оңтүстігін, Орталық Қазақстандағы «Отырар жасыл алқабын», қаңлылар — Қаратау баурайының, орта Сырдария мен Жетісудың батыс бөлігін, арғындар — Ертістен батысқа қарай Орталық Қазақстанды, Сырдарияның алқаптарын және Жетісудың батысын, наймандар — Ұлытаудан Есілге дейінгі аймақтарда, қоңыраттар — Түркістан мен Қаратау өңірлерін, керейлер — Тарбағатайда, Ертіс бойында, Зайсан көлінен Ом және Тобыл өзендерінің аңғарларына дейінгі ұлан даланы жайлап жатты.

Қалың қазақ тайпаларын бастап Батыс Жетісуға қоныс аударған Керей мен Жәнібек Моғолстан ханы Есенбұғадан (1434—1462 жж) қоныс сұрады. Есенбұға жауынгер қазақтарды Әбілхайырға қарсы пайдалану үшін қарсы алып, қоныс берді. Керей мен Жәнібек осы жерде Қазақ хандығын құрды. Мұхаммед Хайдар Дулатидың «Тарих — и — Рашиди» атты еңбегінде былай делінеді: «Жәнібек хан мен Керей Моғолстанға көшіп барды. Есенбұға хан оларды құшақ жая қарсы алып, Моғолстанның батыс шетіндегі Шу мен Қозыбасы аймақтарын берді...».

1468 жылы қыс айында Әбілхайыр хан Қазақ хандығын жойып жіберу үшін ұзақ дайындалған жорығына аттанды. Бірақ оны қалың әскері Қазақ хандығына қарсы соғысқа құлықсыз еді. Олар іштей азаттық аңсаған халықтың қасиеті күресіне жақтас болатын. Өйткені оларда Керей мен Жәнібектің ту астындағы жұрттың қандастары — бір халық өкілдері, бәрі бір алаштың ұлдары еді. Сөйтіп, Әбілхайыр ханның бұл жорығы дйттеген жеріне жете алмады. Күтпеген жерден алапат суық соғып, әскердің жолын бөгейді. Сол жерде Әбілхайыр ханға кенеттен кесел жабысып, қайтыс болды.

Көреген Керей хан мен Жәнібек атамекенді азат ету жолындағы бұл қанкешті соғыстарда Әбілқайырмен ұзақ жылдардан бері билікке таласыпкеле жатқан Жошы ұрпақтары — Ахмет хан мен Махмұд сұлтандардың, батыс Сібірдің билеушісі Ибақ ханның да күшін шебер пайдалана білді. Сондай-ақ, өздеріне іш тартатын Ноғай одағының билеушілерімен де сенімді одақтас болды.

Әбілқайыр ханның 40 жылға созылған езгісінен құтылған көптеген қазақ тайпалары атамекендеріне дербестігін алған Қазақ хандығының туы астында топтасты. Әртүрлі ұлыстарда бытырап жүрген қазақ рулары енді қазақ деген ұлттық атауға ие болып, жеке халық, дербес мемлекет ретінде тарих сахнасына шықты. Қазақ хандығының халқы бір миллионға жетті. Ол заманда мұнай халқы бар мемлекет саусақпен санарлықтай ғана еді.

Халқымыз үшін еңбегі ерен, есімі қасиетті екі тұлға бар. Олар — Қазақ хандығының іргесін қалаған, мызғымас мемлекет құраған, халқымыздың біртуар ұлт болып бірігуіне мұрындық болған — Керей хан мен Жәнібек хан. Қазақ хандығы құрылғанда жасы үлкен Керей хандық тізгінді ұстаса, одан кейін Жәнібек билік жүргізді. Қазақ Ордасының іргеленуі мен іріленуі Жәнібек хан тұсында болған.

Қазақ мемлекетінің бұдан кейінгі төрт ғасырлық шежіресінде халқымыздың қасиетін арттырып, іргелі елдігін өрістетуге ұйытқы болған ірі тарихи тұлғаларымыз: Қасым хан, Хақ-Назар хан, Тәуекел хан, Еңсегей бойлы ер Есім хан, Салқам Жәңгір хан, Әз-Тәуке хан, Абылай хан, көкжал Кенесары хан Әз-Жәнібек ханнаң тікелей ұрпақты болып келеді.

Тәуелсіз жас мемлекеттің бітіспес қас дұшпанына айналып, кек қуған Әбілқайыр ханның немересі Мұхаммед Шайбанимен жұлқыласқан соғыс отыз жылдан астам уақытқа созылды. Бұл қанкешу шайқастар Керей ханның ұлы Бұрындық ханның (1480—1511) тұсында аса шиеленіскен сипат алды.

Әз-Жәнібек хан қайтыс болғаннан кейін Қазақ хандығының билігі Керей ханның ұлы Бұрындықтың иелігіне көшеді. Бұл — 1480 жылдың шамасы болды.

Бұрындық хан билік құрған кезеңде Қазақ хандығы ата жауларының үздіксіз жүргізген басқыншылық соғыстарына күйрете соққы бере отырып, ел іргесін де кеңейте түсті. Қазақ хандығы Көк орданың байырғы астанасы Сығанақ қаласымен бірге Сырдарияның жағасындағы стратегиялық маңызы зор Созақ, Сауран, Аркөк, Үзкент, Аққорған сияқты қалалары мен шұрайлы аймақтарын өзіне қаратты. Сонымен бірге, қасиетті Түркістан, атақты Сайрам, ежелгі Отырар қалалары дұшпандардың көз құртын жеген қазақ мемлекетінің иелігі еді.

1509 жылы Мұхаммед Шайбани мұздай қаруланған 100 мың әскермен қаңтардың қақаған қысында Сырдарияның мұзынан өтіп, Әз-Жәнібектің ұлы Жаныш сұлтанның ұлысына шабуыл жасады. Қапсыз жатқан бейбіт елді қырып жойып, Аркөк, Үзгент, Түркістан (Ясы) қалаларын басып алып, Жаныш сұлтанның қыстаулары Қарабалға жетеді. Тосын жауға қарсы Жаныш сұлтан бүкіл ұлысын көтерді. Сол кезде Жаныш сұлтан ұлысында барлығы 100 мыңдай халық бар екен, содан 30 мыңдай азамат атқа қонып қанқұйлы жауға қарсы тұрыпты.

Ұзақ қантөгіс шайқастан кейін қазақ әскері түгелдей майдан даласында қаза тапты. Жаныш сұлтанның жаужүрек баласы Ахмет те осы соғыста мерт болды. Жау қолына түскен мал-мүлік те қисапсыз еді. Шайбани

әскерінің құрамында болған, кейіннен «Михманнама и-Бұхара» атты аса құнды тарихшы Фазлаллах ибн Рузбеханның айтуы бойынша, қазақтардың бала-шағалары мен жүктерін артып, көшіп жүре беретін «жылжымалы үйлерінің» өзінен он мыңнан астам үй олжа болған. Үйір-үйір жылқы, табын-табын түйе мен қой қолды болған.

Мұхаммед Шайбани Қазақ хандығы біржолата талқандап, ата кегін қайтару үшін 1510 жылы тағы қыс айында өзінің соңғы, төртінші жойқын жорығына шықты.

Жаужүрек баһадүр Мойынсыз Қасен жау қосындарын Кішітау маңында қарсы алады. Қазақ сарбаздары Мұхаммед Шайбанидің баласы Темір мен немересі Ұбайдолла сұлтандар бастаған басқыншылардың тас-талқанын шығарды. Үрейленген жауды түре қуып, көп шығынға ұшыратты. Әскердің қалдығы Сыр бойындағы Шайбани қосындарына келіп қосылады.

Бас әскерінен айырылған Мұхаммед Шайбани өзі бас сауғалап, зорға қашып құтылады. Мұхаммед Шайбанидің өзі осы соғыста Мерв қаласының түбінде қаза тапты. Мұхаммед Шайбанидің өлген соң, оның ұрпақтары билікке таласып, өзара абройсыз қырқысқа түсті. Бұдан былайғы ширек ғасырға тақау уақытта Орта Азия тақ таласы үшін болған қанкешу соғыстың орталығына айналды.

Қазақтың жеңімпаз әскерінің бас қолбасшысы Қасым сұлтанның атағы бір жағы Мәскеу княздігіне, бір жағы Иран мен Үндістанға жетті. Өзара жауласқан Орта Азия билеушілерінің арасындағы бітіспес кикілжінді Қасым тиімді пайдаланып, қазақ елінің шырқын бұзатындай бұл жақтан ешқандай қауіптің болмауына қол жеткізді. Қазақ хандығының іргесі нығайып, халқы бейбіт тіршіліктің берекесін көрді.

Қасым сұлтан ақ киізге қондырылып, хан көтерілді. Қазақ хандығының қасиетті шежіресінде «Қасым ханның қасқа жолы» деген атауға ие болған Қазақ ордасының нығайып, дәуірлеу кезеңі басталды. Үндістандағы Ұлы Моғол империясының негізін қалаған ұлы билеуші, ғұлама Бабыр өзінің атақты «Бабырнама» атты кітабында: «Қазақ халқының бұрын-соңғы хан, сұлтандарының ішінде Қасым хандай құдіретті әмірші болған емес. Оның үш жүз мың әскері бар еді», — деп жазады.

Әлкей Марғұлан өзінің еңбектерінде XV—XVI ғасырларда өмір сүген бірқатар тарихшы-ғұламалардың Қасым хақында айтқан пікірлерін, осы тарихи тұлғаға замандастары берген бағаларын жан-жақты атап көрсеткен.

Мұхаммед Хайдар Дулати өзінің «Тарих-и Рашиди» атты еңбегінде, Жошы ханның соңғы дәуірлерде Қасым ханға жететін құдіретті әмірші болған емес деп бағаласа, Ғафаридің айтуынша, Қасым хан Дешті Қыпшақтың ең ұлы білімпазы, Хайдар Разидің пікірінше, Жошы ұлысында Қасым ханның тәртібіндей ұлы бірлік жасау бұрын соңды болмаған еді. Ал ғұлама ғалым Хантемір өзінің «Хабиб ассиир» атты еңбегінде: «Қасым хан өзінің ұлы кеңгерлік және жойқын ерлігімен Дешті Қыпшақты билеушілер арасында бәрінен де ерекше болды.

Қасым хан Қазақ хандығының негізін қалаған қасиетті Әз-Жәнібектің бел баласы. Анасы — Жаған-бегім (Ша-

хан-бикем). Болашақ ұлы хан 1445 жыл шамасында дүниеге келген.

Заманының шебер дипломаты Қасым хан алғашында Моғолстан мемлекетімен достық одақ орнатып, Шайбанилардың Жетісуға төндірген қауіпіне тосқауыл қойды. Ойрат-жоңғар билеушісі Амансанжының Моғолстанға жасаған шабуылдарына қарсы күресті, Ноғай одағы, Сібір хандықтарымен одақтаса отырып, Әбілхайыр ханның мұрагерлерін тізе бүктірді. Қазақ ордасының бітіспес ата жауы — Мұхаммед Шайбаниді талқандалғаннан кейінгі кезеңде Қасым хан мемлекетінің төңірегіндегі елдермен түгел тату, бейбіт жағдайда болды. «Қасым хан ұлы князь үшінші Василий билеген Москва князьдігімен дипломатиялық байланыс орнатты. Қазақ хандығы дербес ел ретінде батыс Еуропаға әйгілі болды.

Кемеңгер Қасым хан ел басқару жүйесінде ата жолын берік ұстап, ескі билерден қалған қазақтың заңдық ғұрыптарын қадірлеп, оларды заманға бейімдеп, жаңа жағдайға сәйкес жаңа низам жүйесін жасады. «Қасым ханның қасқа жолы» аталған бұл көне жарғы сол кездегі қауымының қоғамдық, құқықтық қатынастарын қалыптастырды, әдет-ғұрып, тұрмыс-салт ережелерін бекітті, адамдар және ру-тайпалар арасындағы барлық қатынас жүйелерін реттеді.

Қазақ хандығы Қасым хан қайтыс болғаннан соң өзінің ішкі-сыртқы саясаттарына біршама тоқырау кезеңін бастан өткерді. Қырсық шалғанда, ұлы таққа отырған Қасым баласы Момыш хан (1522—1523) бір жыл өтпей жатып, қанды соғыстардың бірінде қаза тапты. Енді ұлы таққа Қасым ханның ағасы Әдік сұлтанның ұлы Тайыр (1523—1533) отырды. Тарихшығармалардың айтуынша, Тайыр әскери-саяси істерге шорқақ, дипломатиялық дарыны төмен, мінезі қытымыр адам болса керек. Ол ішкі бақталастық қырқысуларды өршітумен бірге, төңіректегі елдердің бәрімен жауласып үлгерді.

Тарихшы Мұхаммед Хайдар Дулатидың «Тарих-и-Рашиди» атты еңбегіндегі деректер бойынша: «Алғашқыда Тайыр ханның қол астына қараған 1 миллион халықтан кейін 400 мыңдай адам ғана қалған, бастапқыда 10 лек болған әскерден 2 лек әскер ғана қалған. Ақыры ол қырғыздарды ғана билеп қалған». 1533 жылдар шамасында Тайыр хан қайтыс болды. Ордасының ұлы ханы болып Әз-Жәнібектің тағы бір немересі, Жәдік Сұлтанның баласы Тоғым (1533—1537 жылдар) ақ киізге көтерілді. Алайда, осы кезеңде Тайыр хан билік құрған он жыл ішіндегі келеңсіз істер ел ішінде терең іргесі шайқалып, әрбір өңірде жеке хандар билік құра бастады. Тайыр ханның дарынсыз билігі Қазақ хандығының өркендеу дәуірін тежеп, елдің дамуына үлкен нұқсан келтірді.

Қазақ Ордасының күлін көкке ұшыруды кексеп, өзара одақ құрған өзбек ханы Ұбайдолла мен моғол ханы Әбдірәшид 1537 жылдың жазында бірі Мәуереннахр жақтан, бірі Шығыс Түркістаннан лап қойды. Жау хабарын естіген Тоғым қазақ пен қырғыздың біріккен жасағымен шеп құрды. Моғол мен өзбектің жер қайысқан әскері Ыстықкөл маңында қосылды. Тарих бойынша, 944

жылы, 18 сафар, яғни 1537 жылдың 27 шілдесінде Тоғым ханның тас түйін әскері басқыншыларға қарсы шайқасқа шықты. Бірақ күш тең емес еді. Өзбек пен моғолдың біріккен әскері қазақ-қырғыз жасағынан әлденеше есе көп еді.

1537 жылдың 27 шілдесінде таң азаннан, түн қараңғылығына дейін созылған қиян-кескі шайқаста қазақ-қырғыз жасағы түгелге дерлік қырғынға ұшырады. Елдің еркіндігі жердің азаттығы жолында көзсіз ерлікке барған қазақ-қырғыз жасағының барлық әскер басы — Тоғым хан бастаған 37 сұлтан ұрыс даласында мерт болды. Оның ішінде Тоғым ханның тоғыз ұлы бірдей қыршын кетті...

Қазақ хандығының қайтадан нығаюы, Қасым хан заманындағы дәрежесіне көтеріліп, сол замандағы ірі де іргелі мемлекетке айналуы — Хақназар (Ақназар) ханның есімімен байланысты.

Хақназар — қасқа жолды Қасым ханның бел баласы. Ол билік құрған кезінде (1538—1580) ел іргесін кеңейтіп, мемлекеттің беделін арттырып, халықтың сенімін нығайтып, Қазақ Ордасын берік ұйыстырды. Ол ел басқаруда мемлекеттің әскери-саяси істерін жүргізуде қабілеті мол қайраткерлік танытты. Тіпті сол заманның деректерінде Хақназар хан «Қазақтар мен қырғыздардың патшасы» деп атап көрсетілген. Хақназар хан билігіндегі Қазақ хандығының күшеюі және халық тұрмысының жақсаруы Ноғай ордасына қарасты көшпелі тайпалардың бір бөлігі — қаңлылар, қыпшақтар және басқалар Қазақ хандығына қосылумен түспа-түс келді. Хақназар еліне келіп қосылған тайпаларды құшақ жая қабылдады. Хақназар хан Ноғай ордасының бірқатар ұлыстарын өзіне қосып алды.

1569 жылы Ноғай одағы мемлекет ретінде өмір сүруін тоқтатты. Бұрын Ноғай одағына қараған қазақ тайпалары өздерінің этникалық атамекені қазақ хандығына бірікті. Ноғай одағының астанасы болып келген Сарайшық қаласы да Қазақ хандығының құзырына өтті.

Қазақ хандығының бітіспес жауы — Мәуереннахрдағы Шайбани әулетімен одақтастық байланыс орнатуға ұмтылды. Сөйтіп Шайбани әулетінен шыққан Бұхара ханы Абдолла II-мен дипломатиялық қарым-қатынас орнатты. Екі мемлекет арасындағы соғыс қимылдары біраз уақыт тоқтады. Осы кездегі Хақназар ханның жеңісті жорықтарының нәтижесінде бүкіл Шығыс Түркістанды иеленіп отырған, күні кеше Жетісуға ауыз салған Моғолстан мемлекеті күрей жеңілді. Енді ол Қазақ мемлекеті үшін қатер болудан қалды. Моғол қонысы Тәңіртаудың арғы бетіне ысырылды. Оқтын-оқтын тұтанып жорықтар ұйымдастыруды әдетке айналдырған қалмақтарды ойсырата жеңіп, бетін қайтарды.

Хақназар хан мемлекеттің болашағы үшін үлкен қауіп болып отырған Өзбек-Бұхар хандығына қарсы жүйелі күресін бастады. Бұл кезде, Бұхара ханы Абдолла II-нің тұсында Ташкент маңайын Нұрызахмет (Барақ) ханның баласы Баба сұлтан биледі. Ол Бұхараға бағынбай, үнемі Абдолла ханмен соғсты. Хақназар хан өзбек билеушілерінің

өзара қырқысына біресе Абдоллаға, біресе Баба сұлтанға жақтас болып, олардың бодандығында болған Түркістан, Сауран сияқты қалаларды қайтарып алды. Абдолла ханға қарсы ұйымдастырылған шешуші соғыс қимылдары басталған 1580 жылдың көктемінде Қазақ Ордасының одақтасы, Ташкент әміршісі Баба сұлтан опасыздық жасап, бірге аттанған жорық жолында хан шатырына тұтқиылдан шабуыл жасап, Хақназар ханды қапыда өлтіреді. Осы опасыздық салдарынан Қазақ хандығының бірқатар әскер басы, оның ішінде Хақназар ханның екі ұлы, інісі Жалым сұлтан және оның екі ұлы өкінішті қазаға ұшырайды. Жәдік сұлтанның баласы, Әз-Жәнібек ханның немересі Шығай сұлтан ақ киізге салынып, хан сайланады.

Шығай хан (1580—1582) опасыздық жасаған Баба сұлтаннан кек қайтаруды мақсат етті. Шығай хан мен оның ұлы Тәуекел сұлтан Абдолла ханмен бірлесе отырып бірнеше жорық жасады. 1582 жылы қазақ-өзбек әскері Баба сұлтан әскерін ойсырата жеңді. Осы ұрыста Шығай хан мерт болды.

Шығай хан соғыста шейіт болғаннан кейін Қазақ хандығының тағына оның ұлы Тәуекел сұлтан отырды. Тәуекел әкесі Шығайдың тірі кезінде-ақ қол бастаған дарынды баһадүр болды. Тәуекел хан кезеңінде (1582—1598) Қазақ хандығы Ресей патшалығы арасында дипломатиялық қарым-қатынас күшейе түсті. 1595 жылы Тәуекел хан В. Степанов бастаған орыс елшілігін қабылдады. 1598 жылы Тәуекел хан Ташкент қаласының түбінде Абдолла ханның әскерін талқандады. Көп ұзамай Абдолла хан қайтыс болып, орнына баласы Абдылһумин хан болды. Иран шахы Аббас оған қарсы аттанбақ болды. Бірақ одан бұрын 100 мыңнан астам қазақ әсерімен Тәуекел хан Мауреннахрға басып кірді. Қазақ қосындары қарсыластарын күйрете қуып, Ахсы, Әндіжан, Ташкент, Самарқан қалаларынбасып алды. Толықтай жеңіске жету үшін Тәуекел хан Самарқанда Есім сұлтанды қалдырып, өзі 70 мың қолмен Бұхараға аттанды. Бұхара түбіндегі шайқаста Тәуекел хан жараланып Ташкентке қарай шегінуге мәжбүр болды. Ауыр жарақаттан оңала алмаған Тәуекел хан Ташкент қаласында қайтыс болды.

Туған ағасы Тәуекел қайтыс болған соң Қазақ мемлекетінің билігін тарихта «Еңсегей бойлы ер Есім» деген атпен әйгілі болған Есім хан (1598—1628) қолына алды. Есім ханның кезінде ел мамражай әрі сенімді тіршілік кешті. «Есім ханның ескі жолы» атты атақты заң желісі мемлекеттің тұғырлы әрі берік ішкі және сыртқы саясатын қалыптастырды. XVI—XVII ғасырлар тоғысында Моңғолияның батыс аймағында Жоңғар хандығының іргесі қаланды.

1620 жылы жоңғар қонтайшысы Қара Құла Қазақ хандығының иелігіне тұтқиылдан шабуыл жасады. Еліне жау тигенін естіп, Есім хан шұғыл жорыққа аттанды. Қазақ әскері жоңғарларды тас-талқан етіп, Сібірдегі орыс қаласының іргесіне дейін қуып тасатды.

1627 жылғы ұлы жорықта Есім хан жоңғарларға тағы ойсырата соққы беріп, алғашқы Ойрат одағын ыдыратып жіберді. Екі әскер Сайрам қамалының түбінде беттеседі.

Есім хан ант бұзған Тұрсын сұлтанның жақтастарын ойсырата жеңіп, Ташкент бекінісіне дейін қысқарады. Тұрсын ханды нөкерлері тұтқындап, жау қолына тапсырады.

Есім хан дүние салған соң Қазақ хандығының тағына оның ұлы Жәңгір хан (1643—1652) ие болды. Жәңгір хан бейлік құрып тұрған кезеңде Қазақ мемлекеті мен Жоңғар хандығы арасында үш ірі соғыс болғаны тарихта мәлім. Оның біріншісі 1635 жылы, екіншісі 1643—1644 жылдары, үшіншісі 1652 жылы болған еді.

1643 жылы жоңғарлар бейбіт жұртты қырып-жойып, Тоқмаққа дейін жетті. Жәңгір қалың әскерін келуін күтпестен, аз ғана жанкешті 600 жасағымен Жоңғарлардың 50 мың әскеріне төтеп береді. Салқам Жәңгір көзсіз ерлігі сол заманның соғыс шежіресіне бетбұрыс жасады.

Қазақ хандығы мен Жоңғар хандығының арасындағы келесі жойқын соғыс 1652 жылы болады. Ыза мен намыс буып, кек қайтару соғысына мұхият дайындалған Батұр қонтайшы 1652 жылы қазақ еліне тағы басқыншылық соғыс ашты.

Екі жүз жылдан астам даңқты тарихы бар ортағасырлық ірі де іргелі мемлекет — Қазақ хандығының 1652—1680 жылдар аралығын бұлыңғыр уақыт болып есептелді. Бұл жылдары Бөлекей сұлтан ұлы Батыр хан отырды деген дерек бар. Қазақ хандығының ілгері ел екендігін, беделін күшейткен Салқам Жәңгір ханның ұлы — Тәуке хан (1680—1715) тарихтағы халық берген есімі — Әз Тәуке, яғни дана Тәуке болатын. Оның мемлекеттік қайраткер ретінде қалыптасуы да отыз жылдық бейбіт кезеңмен тұспа-тұс келеді.

Мемлекеттің ішкі құрылымын реформалау барысында Әз Тәуке алты алаштың тізгінін алты биге ұстатты. Яғни Ұлы жүзде үйсін Төле би, орта жүзде Қаз дауысты Қазбек би, Кіші биден алшын Әйтеке би, Қырғызда Қараш би, Қарақалпақта Сасық би, Құрамада Мұхамед би тізгін ұстады. Әз Тәуке мемлекеттілігінің тарихындағы ең үлкен еңбегі — «Жеті жарғы» аталатын заң жүйесін жасауы.

1715 жылы Әз Тәуке хан дүние салып, Қазақ хандығының билігіне Хысырау сұлтан ұлы Қайып сұлтан келді. Қартайып қалған Қайып хан халық арасында бедел ала алмады. 1717 жылы Қайып хан мен Әбілқайыр сұлтан Қазақ хандығына отыз мың сарбазын бастап, жоңғарға қарсы аттанды. Кешегі Қасым хан кезінде үш жүз мың әскер шығаратын Қазақ хандығы басқыншыларға қарсы елді азат ету жорығын бар болғаны 30 мың жасақ шығара алды.

1718 жылы жоңғарлармен болған кезекті бір шайқаста Қайып хан қаза табады. Алты алашқа игі жақсылар жиналып, Әз Тәукенің бел баласы Болатты ақ киізге салып хан көтерді. Болат ханның кезінде орталық хандық билік мүлде әлсіреп, әр жүздің өз ханы дербез билік құрды. Дәл осы Болат ханның тұсында Жоңғар одағы қазақ мемлекетін жаулап алып, қазақ халқы «ақтабан шұбырынды, алқакөл сұламаға» ұшырады. 1730 жылдан 1771 жылға дейін билік құрған Тәуке ханның немересі Әбілмәмбет хан іс жүзінде тек орта жүздің ханы болды. Себебі, Болат ханның тұсында ақ Кіші жүзді бөлектеп, хан атағын Әбілхайыр 1731 жылдың 10 қазанында Ресей патшалығына

бодандығын мойындаған болатын. Дегенмен, бұдан кейін де Қазақ хандығының тарихында еретекпен қан кешкен күйзелген кезеңдер де, ел енсесін көтеріп, бірлік туын асқақтатқан кезеңдерде өтті. Қалай болғанда да Болат ханның билік құрған жылдары мен бірге төрт ғасыр дәуірлеген Қазақ хандығының «алтын ғасыры» аяқталған еді...

Әдебиет:

1. Мұхаммед Хайдар Дулати. Тарих-и-Рашиди
2. Фазлаллах ибн Рузбехан. Михманнама и-Бухара
3. Марғұлан Ә. Қасым ханның қасқа жолы. Қазақ Совет Энциклопедиясы, 15756-том
4. Есмағанбетов К.Л. Елдік белестері // Егемен Қазақстан. — 2015. — 20—24 қаңтар 2015 жыл
5. Жағыпарұлы Ж. Қазақ хандығы // Егемен Қазақстан. — 2015. — 1—8 қаңтар.
6. Кәрібаев Б. Қазақ хандығының тарихы. — А, 2015.

ПСИХОЛОГИЯ

Жасөспірімдердің өзіндік бағалауының психологиялық ерекшеліктері

Уразалиева Рыскуль Муратбековна, педагогика ғылымының магистрі;
Есенова Роза Кадырбаевна, педагогика ғылымдарының магистрі;
Кушекбаева Жанат Сериковна, педагогика ғылымдарының магистрі
«Болашақ» университеті (Қызылорда қаласы, Қазақстан)

Жасөспірімдік кезең — балалық шақпен ересектік арасында жатқан адамның дамуы мен жетілуінің белгілі — бір кезеңі. Ол 16–18 жас аралығын қамтиды, яғни сәйкесінше IX–XI сынып оқушылары болып табылады.

«Жасөспірім» сөзі тәуелді балалық шақпен өзіндік және жауапкершілікті үлкен өмірге ауысудың фазасы ретінде белгіленеді. Бұл бір жағынан денелік, соның ішінде жыныстық жетілудің аяқталғандығын білдірсе, екінші жағынан — әлеуметтік жетілуге қол жеткізуді білдіреді. Жасөспірімдік шақ бала мен ересектердің арасындағы аралық жағдайда пайда болады. Баланың жағдайы оның ересектерге тәуелділігімен сипатталады, бұл оның өмірлік іс-әрекетінің басты мазмұны мен бағытын белгілейді. Баланың атқаратын рөлі ересектердің рөлінен сапалық тұрғыда өзгеше болады және екі жақта мұны анық ұғынады. Өмірлік іс-әрекеттің күрделене түсуімен бірге жастарда әлеуметтік рөлдер мен мүдделер диапозонының сандық ұлғаюы ғана болып қоймайды, сапалық тұрғыдан да өзгеріп, ересектік рөлдер бірден-бірге көбейеді, осыдан барып дербестік пен жауапкершілік өлшемі шығады [1.15].

Жоғары сынып жасы арнайы және жалпы қабілеттерінің негізгі жетекші іс-әрекеті: оқу, қарым-қатынас және еңбек базасында дамуының жалғасуымен сипатталады. Оқуда жалпы интеллекттік қабілеттер, әсіресе, түсініктік теориялық ойлау қалыптасады. Бұл түсініктерді игеру, оларды пайдалану ептіліктерімен, логикалық және абстрактілі талдай алумен жүзеге асады. Қарым-қатынаста оқушылардың коммуникативті қабілеттері қалыптасады және дамиды. Еңбекте олардың практикалық ептіліктері және дағдыларының қалыптасуы белсенді түрде жүреді, бұлар болашақта кәсіби қабілеттерінің жетістіктерге жетуіне ықпал етеді

Жасөспірімдік шақ түрлі қабілеттер дамуының сензитивті кезеңі болып табылады. Бұл кезеңде барлық мүмкіндіктерді практикалық қолдану жекелек ерекшеліктерге әсерін тигізеді.

Кішкентай балалардың өзіндік санасы мен өзіндік бағалауы, әдетте, ата аналарынан және басқа да беделді үлкендерден алған бағаны қайталайды. Бірақ, бала неғұрлым есейген сайын оның мінез-құлқы бағалардан гөрі өзіндік бағалауға соғұрлым бағдар алады. Алайда, өз қасиеттерін әсіресе, батылдық, ерлік немесе принципшілдік секілді күрделі құлықтық — психологиялық қасиеттерді ұғынудың өзінде-ақ эмоциялық бағалау мен әлеуметтік салыстыру сәттері қамтылады.

Жасөспірім шақтағылар да жеткіншектер секілді өзінің қандай екенін, қаншылық құнды, қабілетті екенін баянша білгісі келеді. Өзіндік бағалаудың екі тәсілі бар:

1. Олар өзі туралы алдын — ала көзделген мақсатын қаншалықты жүзеге асырғанымен салыстырып, теңестіреді. Егер өзінің бұл туралы ойлағаны мен өзгелердің соған қойған бағасы дәл келсе, осы жетістікке жеткеннің белгісі деп санайды.

2. Өзгелердің өзі жөніндегі пікірін жинап, соларды өзара салыстыру арқылы жетіспейтін жақтарын білу. Мұдай жағдайда өзі мен үлкендер берген баға сәйкес келмеуі мүмкін [2].

Әрбір адамда «Мен» деген біреу болғанымен, осылардың тиісті жағдайларға байланысты неше түрлері кездеседі: 1. «Мен шынында кіммін?» (шындықты көздейтін мен); 2. «Мен» — өзімді өзгелер қалай бағаласын деп ойлар едім? (эмпатикалық мен); 3. «Мен» — тілегім бойынша қандай болғым келеді? (тілек, яғни фантастикалық мен); 4. «Мен» келешекте кім болғым келеді? (болашақ мен).

Сонымен, өзіндік бағалауда жасөспірімдік шақта тіпті, тұлға өзіне сындарлы көзқараспен қарап, өз мүмкіндігін өмір талабына сәйкес бағдарлай білуі, өз мақсатын нақтылау, ойын түйіндеу қабілеттілігіне ие болады. Өзіндік бағалау адамның өзіне деген сенімін арттырып, рухани үйлесімдігін дамытады. Осы шақта практикалық және танымдық іс-әрекеттің субъектісі, тұлға ретінде ұғынуы және бағалауы яғни, өзіндік сана- сезімі қалыптасады.

Жасөспірімдік шақ ақыл-ойына келсек, мұның өзі жеткіншек жасына қарағанда сапа жағынан да, көлем жағынан да біршама қалыптасып қалған. Қалыптасуда мынадай екі тетік бар: 1-ден, бұлар өзі қоршаған әлеумет ортасынан соның ішінде жеке адамдар арасында кездесетін неше түрлі қатынастың мәнісіне түсініп, әр нәрсенің себебіне және одан шығатын нәтиженің мәнісіне түсініп, әр нәрсенің дүниеде себепсіз нәтиже болмайтынын ұғына бастайды.; 2-ден, егер жеткіншек жасында ересек уақытының көбін мұң, фантазия сияқты нәтижесіз объектілерге жіберетін болса, енді сол фантазиядан нәтиже шықпайтынын біліп, күші мен жігерін шындық нәрсені меңгеруге жұмсайды. Осының өзі ақыл-ойдың дамуындағы үлкен жетістіктің бірі [3].

Балаң жастық шақта рефлексивтік процестер шындықты дұрыс қабылдау негізінде қалыптасады. С.Л. Рубинштейн рефлексия деп күтпеген кедергіні жеңуге байланысты адамның ойын айтып отыр [4]. Болған оқиғаға орай, сол оқиғаның себебін білуге тырысу рефлексияның өзінше бір түрі.

Қазіргі кезде оқушылардың оқу тапсырмасын қалай орындағанына сын көзімен қарап, соның қалай орындалғанын ересектердің үнемі тексеріп отыруына ылғи да мән беріледі және осының өзі тапсырманы ойдағыдай орындаудың шарты болып есептелінеді. Осындай талаптың нәтижесінде оқу үстінде ересектің рефлексивтік қабілеті дамиды.

Жасөспірім жасындағыларды тиісті әдебиеттерде «Қиын», «өзгерілу», «ауысу жастары» деп атайды. Соңғы жағдайда «ауысу жасында» жеткіншек балалық кезеңдерден ересек жасына ауысады. Жасөспірім өзге жастарға қарағанда педагогтар пен тиісті әдебиеттерге көп әңгіме болып, жиі көтеріледі. Себебі бұл кезеңде оның психикалық даму ерекшелігі жас баламен ересектерге қарағанда әлде қайда өзгеше болады. Бұл кезеңге тән тағы бір ерекшелік жасөспірім барлық нәрсені өз бетімен орындап, үлкен адамдардың қамқорлығымен ақыл кеңесінен құтылғысы келеді. Жасөспірімнің ересектен айырмашылығы тек үлкен адамдармен қатынасының өзгеше келетініндей емес, сонымен қатар биологиялық дамуы (жыныс т. б жетілуі) жағынан кеңінен өріс алатынында. Ал жалпы алғанда жасөспірім тың өзгеше сипатта келеді. Мысалы, жеткіншек төменгі кластарда оқып жүргенде үйге берілген тапсырманы тек жаттап алатын болса, жеткіншек жасында үй тапсырмасын өз сөзімен түсінікті етіп айтуға талпынады. Кейбір жасөспірім жастағылар осы кезеңде бұрынғы қалыпынан үлкен адамдармен қарым-қатынаста болғанда мейірімді, сыпайы келсе енді өрескел түрде, яғни тәртіп бұзуға икем келеді. Осы мәселені анықтаудан зерттеушілер арасында талас бар. Дегенмен психиканың бұл ерекшелігі жасөспірімде әлеумет өмірінің өзінің ерекшелігінен болар. Жасөспірім бәрін өзім істей алам, «Сендер мені әлі бала деп ойлайсындар» деп наразылық білдірседе оның қолынан әлі де көп нәрселер келе бермейді. Ересектерге ұқсап іске ұмтылғанымен, сол істі орындаудағы мүмкіншілігі кіші мектеп жасындағылардай

басқаша айтқанда, бір жеткіншек істі игеру жағынан бала да, ал талап қою жағынан ересек.

Жасөспірім осы сияқты қасиеті қазірде және өткен дәуірлердің жасөспірімдерінде де бірдей тән. Мұнымен қатар бүгінгі заман жасөспірімдері үлкен адамдардың талабына көне кетпейді. Себебі, біріншіден қазіргі кезде оқушылардың көпшілігінің соның ішінде жасөспірім жасындағылардың көбінесе оқудан айналысатын басқа тапсырмасы жоқ.

Біз ілгеріде өткен дәуірлерде бала кіші жасынан материалдық игіліктерді өндіруге (мал бағуға, от не пішен шабуға) жегілетінін ескердік. Қазір де бұл сияқты міндеттердің көпшілігі үй — ішінде кездесіп жарымайды. Керісінше ата-аналар жасөспірім оқу тапсырмасын орындай алмайды деп, үй шаруасынан босатады. Ал жасөспірім бала кезінен ересек кезеңіне ауысуы психологиялық тұрғыдан жаңа сапа, бірақ осыдан ауысудың себебі сол болып келген психикалық дамудың салдарынан: егер үлкендер жасөспірімді бала деп еесптесе, керісінше олар өзін есейдік деп санайды. Бұл екі арадағы дәл келмеушілік қайткенде де жеткіншектің дамуына әсер ете алады. Жасөспірімнің өз беттілік қасиетке ұмтылып, үлкендердің қамқорлығына босануға тырысуы баланың бәрінде кездесетін болғаны мен бір қатары күні-түні фантастикалық әдебиеттерді оқып, солардың кейіпкерлеріне еліктейді.

Сабақтан тыс мезгілде жасөспірім радиотехника электротехникамен танысып едәуір білім алады. Мұнымен қатар бұл жастағылар бойынан әлі де балалық кездесіп тұрады. (мысалы: ұлдар қыздардың шашын тартып мазалауы т. б) бірақ сол жеткіншек таныс емес үлкен адамдардың алдында өзін мәдениетті түрде ұстауға тырысады.

Әдетте жеткіншектерді тәрбиеге көнбейтін қиын жас деп сипаттайды. Солай деп бағалайтыны біріншіден бұрынғы кездегі психикасы мінез-құлқы өзгеріп, соның негізінде жаңа қасиеттер пайда болатынынан. Кейде мұндай өзгеріс аз уақыттың ішінде болуы мүмкін. (бірақ өзгеріске ұшырау жасөспірімде бір уақытта кездеспейді). Екіншіден осындай психиканың жаңа саласының пайда болуынан бала қиналысқа ұшырайды уайым шегеді, оның тәрбиеге көнуіне бөгет жасайды. Мұндай өзгерістерді психологтар түрліше дәлелдейді. Осы ғасырдың бас кезінде психолог З. Фрит жасөспірім үлкендердің қамқорлығына көнбейтінін «өзім бәрін орындаймын дейтінін жыныс қасиетінің салдарынан болатын санасыз әуесқойлық» деп түсіндірді [5].

Бұл пікірге көптеген психологтар қарсы. Жасөспірімдердің тәрбиеге көнгісі келмеуі түпкілікті емес, уақытша кездесетін уақыттың бірі. Қоғамдық ортаның жеткіншекті тәрбиелеуге ықпалы зор [6]. Қоғам дамуының ерекшелігіне қарай жастарға қойылатын талап үнемі өзгеріліп отырады. Осы талапқа сай жеткіншек бала жасынан үлкендер жасына өтерде қоғам жағдайы оған түрліше әсер етіп, баланы әр-түрлі фантастикалық іске ұмтылтырады. Мұндай уақытша келіспеушілікпен күресу мектеп-

тегі және үй ішіндегі тәрбие жұмысының негізінде болады. Егер тәрбие не оқу жұмысы жеткіншектермен жақсы жүргізілсе ұнамсыз әдеттерден аулақ болады.

Жаратылыстан жүрек жылуы мен мейірім шуағы мол халықтың бірі қазақ. Бала тәрбиесіне деген немқұрайлық оның табиғатына мүлдем жат. Өйткені қазақтың ел ал-

дындағы абырой беделі, қадір қасиеті, тек жеке басының жақсылығы немесе дәулеті мен ғана емес, бауырынан өрген ұрпақтарының салауаттылығы жарактылығымен өлшенген. Ата-бабаларымыздың сондай ектілік деген ұғымды ежелден қастерлеп, оның атадан балаға мирас қылып қалдыруында терең сыр жатыр.

Әдебиет:

1. Снежевской Р.Д. Мир подростка. — М, 1996.
2. Роджерс К. К науке о личности/История зарубежной психологии. Тексты. — М, 1986.
3. Мольц М. Я — это Я, или как стать счастливым. — М., 2004.
4. Рубинштейн С.С. Человек и мир/Проблемы общей психологии. — М, Педагогика, 1993.
5. Кон И.С. Психология юношеского возраста — М: Просвещение, 1979.
6. Липкина А.И. Психология самооценки школьника: Автореф. Дис...канд. психол. наук. — М, 1994.

ПЕДАГОГИКА

Оқушылардың мінез-құлқын түзетудің психологиялық мүмкіндіктері

Абдихайымова Гулжазира Торебековна¹, педагогика ғылымдарының магистрі, оқытушы;

Тәуіпбаева Айнұр Төребекқызы², педагогика ғылымдарының магистрі, оқытушы;

Байболова Динара Тұрмағанбетқызы², педагогика ғылымдарының магистрі, оқытушы

¹Қорқыт Ата атындағы Қызылорда мемлекеттік университеті (Қызылорда қаласы, Қазақстан)

²«Болашақ» университеті (Қызылорда қаласы, Қазақстан)

Қоғамның моральдық нормалары мен талаптарына сәйкес келмейтін мінез-құлықты әдетте «әлеуметтік жат» деген терминмен белгілеу қабылданған. Ми психологиясына байланысты болатын балалардың аномал мінез-құлқынан айырмашылығы, әлеуметтік жат мінез-құлықты әлеуметтік жағынан негізделген, жағымсыз шағын ортаның терісі ықпалымен отбасындағы дұрыс емес, өзара қарым — қатынастармен, отбасымен мектеп тәрбиесінің қылықтарымен, қателіктерімен сабақтас. «Қиын» аталатын балалар — педагогикалық назардан тыс қалған балалар. Олардың жеке басының адамгершілік жағына өзгеруі-педагогикалық қателіктердің салдары. Қиын баланың типтік ерекшеліктері жеткіншектік шақта неғұрлым айқын көрінеді. Бұл кезде баланың әлеуметтік позициясы өзгеріп отырып, оның іс-әрекетінің жаңа бағыттылығын ғана емес сонымен бірге оған деген жаңа қатынасты, оның қоғам арқылы белгіленуін тудырады. «Қиын» деген термин қазіргі практикада жеке бастың тәртіпке салу қажет балалардың кең ортасын білдіреді. Бұған ересектерің талабына, кеңесіне қарсылық көрсететін тілазар, ерке, қыңыр балаларда жатады. Балалардың белгілі-бір бөлігі сотқарлығымен, тәртіпсіздігімен, дөрекілігімен ерекшеленеді. Мұндай оқушыларға жеке жол табу әсіресе қажет, алдымен олардың тәртіпсіздігінің түп тамырын анықтау керек. Бұл балалармен жұмыс істеу олардың белсенділігін, инициативасын мақсатқа сәйкес ұйымдастыруды, олардың адамгершілігін, белгілі дербестігін құрметтеуді көздейді.

Педагогикалық жағынан алғанда бетімен жіберілген балалармен — тәртіп бұзушы жеткіншектерімен тәрбие жұмысын жүргізу мейлінше күрделі. Бұл жеткіншектерге көбіне ырықсыз мінез-құлық, жеке бас құрылымының бұзылуы, айқын көрінген әлеуметтік жат, оның ішінде жасына лайық емес қажеттіліктердің болуы икемденуге бағдарланған. Қалыптан тыс, тікелей тілектердің болуы, достық, жолдастық, парыз, ар-намыс туралы теріс түсінікке алып келетін қарым-қатынастағы қажеттілікті бұрмаланған бағытылығы тән.

«Қиын» мектеп оқушыларын жан — жақты қоғамдық пайдалы іске тарту жұмысының жүйесі өте маңызды. Бұл қызыметті ұйымдастырғанда олардың ерекшеліктерін ескереді, оны көп салалы ұжымның жүйесі арқылы жүзеге асырады. Қиын мектеп оқушыларына тән жағымсыз қасиеттері түзеп қана қоймай, олардың бойында жеке адамның тұрақты моральдық — жігер сапасын қалыптастырды қамтамасыз етеді. «Қиын» балалардың қоғамдық пайдалы іс-әрекетінің жүйесін ұйымдастыру мәні, негізгі мағынасы, принциптері мен тәсілдері қалыпты балалармен бірдей.

Жалпы мектептегі оқушылар арасында, әдетте мінез-құлқы аумалы-төкпелі, морт (психопат) деп аталатын балалар болады. Ондай психопаттың болу себебі — ұрықтың жатырдағы кезеңінде немесе бала өмірінің бастапқы шағында сыртқы фактордың қолайсыз әсер етуі болып табылады. Бұл кезде баланың әлеуметтік позициясы өзгеріп отырып, оның іс-әрекетінің жаңа бағыттылығын ғана емес сонымен бірге оған деген жаңа қатынасты, оның қоғам арқылы белгіленуін тудырады. «Қиын» деген термин қазіргі практикада жеке бастың тәртіпке салу қажет балалардың кең ортасын білдіреді. Бұған ересектерің талабына, кеңесіне қарсылық көрсететін тілазар, ерке, қыңыр балаларда жатады. Балалардың белгілі-бір бөлігі сотқарлығымен, тәртіпсіздігімен, дөрекілігімен ерекшеленеді.

Педагогикалық жағынан алғанда бетімен жіберілген балалармен — тәртіп бұзушы жеткіншектерімен тәрбие жұмысын жүргізу мейлінше күрделі. Бұл жеткіншектерге көбіне ырықсыз мінез-құлық, жеке бас құрылымының бұзылуы, айқын көрінген әлеуметтік жат, оның ішінде жасына лайық емес қажеттіліктердің болуы икемденуге бағдарланған. Қалыптан тыс, тікелей тілектердің болуы, достық, жолдастық, парыз, ар-намыс туралы теріс түсінікке алып келетін қарым-қатынастағы қажеттілікті бұрмаланған бағытылығы тән.

«Қиын» мектеп оқушыларын жан — жақты қоғамдық пайдалы іске тарту жұмысының жүйесі өте маңызды. Бұл қызметті ұйымдастырғанда олардың ерекшеліктерін еске

реді, оны көп салалы ұжымның жүйесі арқылы жүзеге асырады. Қиын мектеп оқушыларына тән жағымсыз қасиеттерді түзеп қана қоймай, олардың бойында жеке адамның тұрақты моральдық — жігер сапасын қалыптастыруды қамтамасыз етеді. «Қиын» балалардың қоғамдық пайдалы іс-әрекетінің жүйесін ұйымдастыру мәні, негізгі мағынасы, принциптері мен тәсілдері қалыпты балалармен бірдей. Сонымен бірге, бала тәрбиелеуе жалпы адамзаттық талап, талғам, өсиет, өнеге бола тұра әр халықтың өзіндік тәлім-тәрбиелік ерекшелік жүйелері бар. Бұл жәйт қазақ халқына да тән. Осыған байланысты: «Ұлың өссе ұлықтымен, қызың өссе қылықтымен ауылды бол» деген ескі мақалда

бар. Балалармен жүргізілетін тәрбие жұмыстары ұшан теңіз. Демек, алда да көптеген арнайы зерттеулерді талап етеді. Мінез-құлық тәрбиелеуе ата-аналардың жеке бастық үлесінің маңызы зор. Балалар үлкендерді, олардың тәртібін, өзара қарым — қатынастың, сөйлеу мәнерін қадағалап жүреді. Отбасында сыпайыгершілік сақталмаса, үлкендер бірін-бірі сыйламаса, үйде тазалық пен тәртіп сақталмаса бала бойындағы мінез-құлық дағдыларымен әдеттері тәрбиелеу қиынға түседі. Егер ата-анамен мектеп өзара тығыз байланыста болса, балалардың мінез-құлқына бірдей талап қойып отырса мінез-құлықты тәрбиелеу табысты болады.

Әдебиет:

1. Түсіндірме сөздік. Педагогика және психология. — Алматы, 2002.
2. Жарықбаев Қ. Б. Психология негіздері. — Алматы, 2005.
3. Бап-Баба С. Жантану негіздері. — Алматы, 2004.
4. Тажібаев Т. Жалпы психология. — Алматы, 2010.
5. Левитов А. Е. Психопатия характера. — Москва, 2006.

Кәсіптік білім беруде үштілді маман даярлаудың қазіргі таңдағы жайы

Абдихайымова Гулжазира Торбековна¹, педагогика ғылымдарының магистрі, оқытушы;

Тауипбаева Айнур Торбековна², педагогика ғылымдарының магистрі, оқытушы;

Қалманова Анархан Каныбековна¹ магистрант

¹Қорқыт Ата атындағы Қызылорда мемлекеттік университеті (Қызылорда қаласы, Қазақстан)

²«Болашақ» университеті (Қызылорда қаласы, Қазақстан)

ХXI ғасырдағы дамыған ел дегеніміз — белсенді, білімді және денсаулығы мықты азаматтар тәрбиелеу десек артық айтпаған болар едік. Заманауи бағдарламалар мен оқытудың әдіс-тәсілдерін меңгерген білікті мамандар ұсынуы заман талабы. Оқыту нәтижесі оқушылардың сындарлы ойлау, өзіндік ізденіс пен ақпаратты терең талдау машығын игеру болса, оның екінші қырынан үштілді толық меңгеру мақсаты алға қойылған. Елбасымыздың халыққа жолдауында берілген Қазақстанның әлемдегі ен дамыған 30 елдің қатарына кіру тұжырымдамасында алдағы жұмыстың ұзақмерзімді басымдықтары белгіленген. Осы жолдағы басым бағыттардың бірі сапалы бірегей білім беру жүйесі бар ұлттық білім берудің барлық буынының сапасын жақсартуда сындарлы ойлау, өзіндік ізденіс, педагогтан ақпаратты коммуникативті құзіреттілігін арттыруын талап етеді, осы тұжырым бағдарламаны негізге ала отырып, кәсіптік білім берудің ұлттық жүйесін қалыптастыруда педагог құзыреттілігі, студенттен кәсіби құзыретті маман қалыптастыруды бәсекеге қабылетті, білімді, азаматтар тәрбиелеуді жүктейді. Нәтижеге бағдарланған оқыту яғни құзыреттілік ең алдымен мұғалімнің кәсіби құзыреттілігін қалыптастыруды және дамытуды талап етеді. Кәсіби-педагог құзыреттілігін жүзеге асыруда, педагогтан қабылеттілік пен даярлықты талап етеді. Сонымен қатар

кәсіби құзыреттілікке білімдер, іскерліктер, дағдылар мен қатар тұлғаның кәсіби құнды сапаларын, оның іс-әрекетін де қарастыруды талап етеді [1].

Аталған мәселелердің жиынтығынан педагогтың кәсіби жоғары деңгейінің болуын қажет етеді. Педагогика ғылымында құзырет-тұлғаның белгілі бір саладағы өкілеттіліктері мен қызметтері аясын анықтайтын интерактивті сапасы ретінде түсіндіріледі. Оның құрамына білімдер, іскерліктер, дағдылар кіретіні белгілі. «Педагог білімін әртүрлі әдістермен білім алушыларға береді» — деп, кәсіби даярлықтың жоғары сапалы қол жетімділігі — кәсіби сауаттылық негізі екенін анықтап берді. Қазіргі заманғы ғылыми-техникалық үдерістің қарқыны, үштілді білім беру жүйесінің алдына жаңа міндеттер қойып отыр. Ең бастысы — өз жұмыс орнына және бүкіл техникалық тізбекте технологияның үздіксіз өзгерістеріне бейімделе алатын құзыретті маман тұлғасын қалыптастыру міндетті. Біліміне, біліктілігіне, парасатына пайымы сай ұстаз бүгінгі таңда жас ұрпаққа білім беру жүйесінде болып жатқан оң өзгерістерге байыппен қарап, оның заман талабына сай мән-маңызын түсінуі қажет [2].

Сондықтан, жүктеліп отырған аса жауапты міндет, білім саласындағы реформалар, педагогикалық әдіс-тәсілдердің тың, мәнді, әрі сапалы болуын талап етіп отырған осы бір

айтулы кезеңде, педагогтың жылдар бойы жинақтаған іс-тәжірибесін жаңа ақпараттық технологияға ұштастыруын қажетті санайды.

Бүгінгі таңда педагогика ғылымында негізгі базалық ілімдердің бірі «құзыреттілік» болып отыр. Құзыреттілік дегеніміз — тұлғаның бойында білім, дағды, іскерлік, ерік, күш-жігердің болуы. Құзыреттілік жаңа әлеуметтік-экономикалық жағдайда аман қалуды қамтамасыз етеді және олар бәсекеге қабілетті маманмен қамтамасыздандырады. Көптеген елдерде құзыреттілікке жаңаша мән бере отырып, білімді жоғары дәрежеге көтергені ақиқат. Құзыреттілік еңбек нарығында тұрақты өсіп отырған талаптармен, шапшаң технологиялық өзгертулермен, соның ішінде білімдік және еңбектегі мобильдік өсулермен негізделген. Құзыреттіліктің жеке компонентін анықтай отырып, ол адамның алдына қойған мақсаттарын орындауға көмектесетін сипаты мен икемделігін айтады.

Қазақстанның әлеуметті-экономикалық даму мақсатын жүзеге асыруда кәсіптік білім беретін оқу орындарында бәсекелестікке қабілеті бар болашақ мамандарға әртүрлі өндірістік салаларға даярлау деңгейі білім беру жағдайларымен анықталады. Қазіргі таңда жан-жақты маман даярлау олардың әлеуметтік, кәсіптік, өздік жұмыс жасай алу қабілеттерін дамытумен белгіленеді. Себебі, әлеуметтік сала экономикасын дамыту осы болашақ мамандардан төмендегідей шарттардың орындалуын талап етеді [3].

Жалпы кәсіптік құзыреттілік — әр сала манының кәсіби мазмұнына сай қарастырылған. Құзыретті маман даярлау мақсатында «білім алушылардың білімдік белсенділігін арттыру технологиясын» пайлана отырып, бұл оқыту технологиясы бойынша білім беру мақсаты студенттерге өндірістік ситуациялар беру арқылы өз бетінше жұмыс жасау қабілетін, дұрыс шешім қабылдау мүмкіндігін қалыптастыру арқылы бәсекеге қабілетті маман ретінде дамуына көмектесу. Құзыреттілік — кәсіби маман даярлаудың басты сапасы екенін әрдайым есте сақтаған жөн. Өйткені еліміздің саяси — экономикалық, мәдени, қоғамдық өміріндегі өзгерістерге сай өзінің алдындағы үлкен жауапкершілікті сезініп, өз ісінің шебері, бәсекеге қабілетті, кең ауқымды, жан-жанты дамыған маман дайындауға ұмтылу- кәсіби білігі мол педагогты қажет ететін заман талабы екенін тағы да жүрегінде жазып алуы керектігін талап етеді. Кәсіби құзыреттілік — жете білушілік ұғымын енгізудің қажеттілігін, оның мазмұнының кеңдігімен, интерактивтік сипатымен, «кәсіптілік», «біліктілік», «кәсіби мүмкіндіктер» деген түсініктерді білдіреді. Педагогтың құзыреттілігі 1-ші орынға ақпараттық сауаттылығын, мәселені дұрыс шеше білу қасиетін қояды. Құзыретті педагогтан өз ісінен шеберлікті, жақсы оқытушы болу үшін мамандығына қажетті қабілеттіліктерді және жалпы әлемдік мәдениетті сонымен қатар өз елінің мәдениетін, интегралды үдерістерді меңгерген, әлемдік білім кеңестігінің өресінен шыға алатын талпынысы жоғары, шығармашыл болуы керектігін талап етеді [4].

Педагог қоғам талабына сай өзін-өзі үздіксіз тәрбиелеп отыратын, ортамен, адамдармен, студенттермен қарым-қатынасқа тез түсе алатын, ұйымдастыру қабілеті жоғары тәжірибесі мол және тағы басқа қасиеттерді жинақтағанда ғана оның бойынан кәсіби құзыреттілікті анық байқауға болады. Сондықтан осындай міндеттерді орындай алатын құзырлы педагогтың алдында теориялық біліммен қаруланған, адамдармен қарым-қатынас мәдениетін меңгерген, бәсекеге қабілетті құзыретті маман даярлау міндеті жүктеліп отыр.

Педагог ретінде өзіміздің ақпараттық технологиямызды меңгеру оны әрбір сабақтарымызда қолдану, құзыретті педагог болуымызға, сабақ берудегі амал- тәсілдерімізді, дидактикалық жинақтарымыздың түбегейлі жаңаша іс — әрекеттерін жасауымызға керекті технология екенін айта кеткіміз келеді.

Қорыта айтқанда, кәсіптік білім беру барысында үштілді даярлықта әрбір кәсіптік оқу пәнінің білім мазмұны мен әдістемелік жүйесі негізінде жеке тұлғаға қойылатын кәсіби деңгейін, нәтижеге бағытталған сауаттылық шешімін табу керек.

Адамның ойын жарыққа шығаратын құрал — тіл. Ал, тіл — адамдар түсінетін құрал болып қана табылмай, сонымен бірге атадан балаға мирас болып келе жатқан өмір тәжірибесін, өнер-білімін жеткізуші құрал. Рухани байлығымыз тіл арқылы жасалады, жеткізіледі. Кез келген халықтың тілі сол халықтың ұлттық ерекшелігін танытатын қойма тәріздес. Сол қойманы ашып, қазынасын танып білу — бізге мұратты іс. Ұлтаралық татулық — мемлекеттік тұрақтылықтың негізі. Еліміздегі түрлі ұлт өкілдерінің татулығы, ынтымағы өзге елдерге үлгі боларлықтай екені даусыз. Тәуелсіздік тізгіні қолымызға тиіп, егеменді ел болған алғашқы күндерден бастап-ақ елімізде тіл саясаты Мемлекет басшысы

Н. Назарбаевтың тікелей басшылығымен салиқалы да, сындарлы түрде жүзеге асырылуда. Үштілділік мемлекеттік деңгейде ынталандырылуы керек. Орыс тіліне және кириллицаға біз қазақ тіліне қандай қамқорлықпен қарасақ, сондай қамқорлықпен қарауымыз керек. Орыс тілін білу — біздің ұлтымыздың тарихи артықшылығы екені баршаға белгілі. Дәл осы орыс тілі арқылы қазақстандықтар бірнеше ғасыр бойы қосымша білім алып, ел ішінде де, шет жерлерде де өз дүниетанымдары мен араласатын ортасын кеңейтіп келе жатқанын жоққа шығармауға тиіспіз. Біз ағылшын тілін игеруде серпіліс жасауымыз керек. Қазіргі әлемнің осы «лингва франкасын» меңгеру біздің еліміздің әрбір азаматына өмірдегі шексіз жаңа мүмкіндіктерді ашады. Жалпы алғанда «Тілдердің үш тұғырлығы» тіл саясаты бағдарламасы күні кеше ғана айтылған дүние емес, Президентіміз аталмыш тілдік стратегияны 2004 жылы жария еткен болатын. Ал, өткен жылы Еуроодақ өздерінде үш тілді білім тәжірибесін заңды түрде енгізді. Бұл тарихи қажеттілік. Әрбір адам өз туған халқының, өзі өмір сүретін елдің тілін білу қажеттігі — ертеден келе жатқан қағида. Алайда, жаһандану қалыптасқан осы қағидаға түзетулер енгізуде. Қазіргі кезде ха-

лықаралық қатынас тілін білу қажеттігі туындап отыр. Бұл біздің жастарымыз үшін аса қажет. Елбасының өткен жылдың 29 мамырында Ақордада бір топ қазақ тілді бұқаралық ақпарат құралдары басшыларымен ұлттық жаңғыру және халқымыздың бәсекеге қабілеттілігі аясындағы келелі кездесуінде «Тілдердің үштұғырлылығы» бағдарламасына, мемлекеттік тіл мәселесіне кеңінен тоқталып өтті.

Мемлекет басшысы: «Қазақ тілі үш тілдің біреуі болып қалмайды. Үш тілдің біріншісі, негізгісі, бастысы, маңыздысы бола береді. Қазақ тілі — Қазақстан Республикасының мемлекеттік тілі. Және оған қамқорлық та сондай дәрежеде болады» деп сендірді. Орыс және ағылшын тілдерін оқып үйрену білімнің, ұлттың бәсекеге қабілеттілігін шыңдай түсетін, экономикалық мүмкіншіліктерімізді арттыратын бірден-бір тетігі дей келе, жаһандануға бейімделуді, заман көшінен қалмай, осы үш тілдің үйлесіміне қол жеткізу арқылы тілімізді, дінімізді, дәстүрімізді, салт-ғұрпымызды сақтап қала аламыз — деді.

Әдебиет:

1. Қазақстан Республикасының «Білім туралы» Заңы. Алматы 2008 ж.
2. Қ. Р «Білім туралы» Заңы. Астана 27.07. 2007 №319 — III.
3. Қ. Р. «Білім беруді дамытудың 2011—2020 жылдарға арналған мемлекеттік бағдарламасы».
4. Назарбаев Н. Ә. Қазақстанның әлеуметтік жаңғыртылуы: Жалпыға Ортақ Еңбек Қоғамына қарай 20 қадам // Егемен Қазақстан. — 2012. — 10 шілде

Қорыта келгенде, «Тілдердің үш тұғырлылығы» бағдарламасының негізгі мақсаты мемлекеттік тіл — қазақ тілін орыс және ағылшын тілдерінің деңгейіне дейін көтеріп, бәсекелестігін арттыру болып табылады. Өскеден ұрпақтың үш тілді: қазақ тілін — мемлекеттік тіл, орыс тілін ұлтаралық қатынас тілі және ағылшын тілін халықаралық тіл ретінде оқып үйренуге ұмтылыс жасауы — замана талабы, болашақ ұрпаққа қажеттіліктен туындап отыр. Сондықтан да, елімізде «Үш тұғырлы тіл» мәдени бағдарламасы жасалып, жүзеге асырылатын болады. «Қазақстанның болашағы — қазақ тілінде». Мемлекеттік тілді және шет тілдерді үйренуіміз керек. Мынандай шарықтау заманында көп тілді игергенге ешкімнің таласы болмайтыны хақ. Сондықтан қазақ, орыс және шет тілдерінің ішінде көбіне көп қолданылып жүрген ағылшын тілін жетік меңгерген ұрпақ өсіріп, оларға үлгі бола білу-бәсекеге қаблетті елдің берік іргесі мен кемел келешегінің кепілі.

Жанұя құрамы ерекшеліктеріне байланысты баланың әлеуметтенуі

Абдихайымова Гулжазира Торбековна¹, педагогика ғылымдарының магистрі, оқытушы;

Тауипбаева Айнур Торбековна², педагогика ғылымдарының магистрі, оқытушы;

Рысбаева Гульнара Исахановна², педагогика ғылымдарының магистрі, оқытушы;

¹Қорқыт Ата атындағы Қызылорда мемлекеттік университеті (Қызылорда қаласы, Қазақстан)

²«Болашақ» университеті (Қызылорда қаласы, Қазақстан)

Қазіргі заманда көптеген балалар дүниеге келтірген үлкендерімен емес, басқа адамдармен өмір сүріп дамуда. Яғни ата — аналары ажырасқан, дүние салған, неке құрмаған не белгілі бір себептермен оларды баға алмайтын жанұялар. Бір жынысты оның ішінде әйел адам қарауындағы балалар көбеюде. Мұндай жағдайларда жаңа жанұя құрылса, онда оны асырайды бағады, аралас жанұя деп атайды. Егер жанұяда тек бір ата-анадан тұрса, онда оны толық емес жанұя деп атайды. Толық емес жанұяларға айырықша талаптар қойылды. Мұндай жанұялардың 3 түрін бөліп көрсетуге болады. Оны Вирджиния Сатир былайша бөлді жанұядағы ата — ананың бірі кетіп қалған екіншісі қайта неке құрмаған, екінші тип-жалғыз басты адам бала асырап алды, үшінші-тип әйел баласын не қызын жалғыз тәрбиелейді. Көбіне бір ата-аналы жанұялар әйел-ана мен оның балаларынан ғана құралады. Бір ата-анадан ғана тұратын жанұя баланың тұлғалық дамуына жағдай жасай алады ма» деген мәселе тұрады. Толық емес жанұяның

мәселесі балаға әйел адам мен ер адам туралы толық бейне құру қиындығында. Жанұяда қалған ата-ана үшін балада жоқ ата-ана туралы жағымсыз бейне қалыптастыру, әсіресе егер не ажырасу, тастап кету не одан да басқа өте ауыр тиетін жағдайда болса, өте оңай. Жанұяда жарсыз қалған әйел адам баласы барлық ер адамдар жаман, деген ой қалыптасып қалмауына өте қатты тырысуы қажет. Өйткені мұндайды естіген ер болса ер адам баяу жақсы дегенге қиын сенеді. Оның жаман емес екенін сезбеген ер бала, қалайша өзінің жақсы екенін сезе алмақ. Әйел адаммен ғана тәрбиеленген бала толық жанұяда тәрбиеленбеген балаға қарағанда тезірек жетіледі. Егер оның психогенетикалық қажеттіліктері толық қанағаттандырылса, бала үшін шешімін таныған әлеуметтік қажеттілік қана қалады. Бұл жерде де, психологтардың бақылауынша, жалғыз ана үшін бәрі біткен жоқ. Өте жақсы психологиялық тұрғыдан тәрбиеленген бала ел үшін жаңа қиындықтармен кездесе олардың алдында сасып, шашырап

қалмайды, керісінше оны өз бетімен жеңуге тырысып көреді. Жанұяның тағы бір типі — жалғыз әке жанұясы. Егер әке өз балаларының қажеттіліктерінің қанағаттандыра алмайтындығын сезсе ол үй жұмысы мен бала бағуға көмекші әйел шақыруы мүмкін алайда ол қызметші әйел ана шапағаты қажеттілігін қанағаттандыра алама. Көбісі оның жеке сапалары мен әкенің баласына, олардың әкесіне деген қатынасына байланысты. Мұндай жағдай өте күрделі, ол екі тараптан да үлкен сабырлылық пен түсініспеушілікті қажет етеді. Толық емес жанұяда тәрбиеленгендіктен балалар әйел мен ер адамдар арасындағы қарым-қатынасты бақылай алмайды сондықтан олар бұл қатынастың толықтай моделін білмей өседі. Алайда бұл мәселелер шешімсіз емес әйел анадан ерлерге жағымды ұстанымы болуы мүмкін, сол себепті баласында жағымсыз қалыптаспайды. Әйел ана өзінің таныс құрметтейтін ер адамдарымен жақында жылы қатынас орнатуда баласына көмектеседі. Толық емес жанұядағы ер бала күрделі мәселемен кезігеді. Әйел ана еркелетуінің ортасында болған қоғамды әйелдер басқаратынына көзі жеткен бала енді ерлердің түкке тұрмайтын нақұрыс екен деп сезінеді. Ерлердің жалғыз әйелді қамқорлауға ұмтылуы олардың өздерінің тәуелсіз өмірінен қол үзуіне әкеледі. Нәтижесінде көптеген балалар өз аналарымен қалып, өздерінің өзге жыныстық екенін ұмытуы мүмкін немесе ер балалар анасына қарсы қыз бала әйел мен ер қарым — қатынасы туралы дұрыс емес көзқарас алуы мүмкін. Оның өзінің жыныстық идентификация ауытқымалы болуы мүмкін. Қыз бала не құл роліне дайын — бәрін береді ештеңе қайтарып алмайды, немесе өз бетімен барлығын жеңе аламын деген сезімді болады. Барлық аралас жанұялар бір-біріне бұрында болғанын бөліктерін біріктірумен ұқсайды. Жалпы мұндай жанұяларды 3-ке бөлуге болады [1].

1. Балалы әйел баласыз ер адамға күйеуге шығады;
2. Балалы ер адам баласыз әйелге үйленеді;
3. Әйелде, ер адам да алдыңғы некеден балалары бар.

Бірінші жағдайда аралас жанұя әйелінен, әйелдің балаларының күйеуінен, бұрынғы күйеуінен тұрса, екінші жағдайда аралас жанұя құрамына күйеуі, оның балалары, әйелі және бұрынғы әйелі кіреді. Үшінші жағдайда жанұя әйелінен, оның балаларынан, әйелінің бұрынғы күйеуінен, қазіргі күйеуінен оның балалары мен бұрынғы әйелінен тұрады. Бұл айтылған адамдардың барлығы бір шаңырақта тұра алмаса да олар қандай болса да бір-бірінің өмірінде қатынасы болады. Олардың әрқайсысының өз орны мен ролі бар. Аралас жанұя берекелі өсіп дами алады, егер оның әр мүшесі маңызды, керекті болса. Көп адамдар өздері бұрын байланысқан адамдары жоқ секілді өмір сүруге тырысады. Алайда бұл адамдар жанұяның өміріне кері әсер етеді. Жанжалды мәселе олар бір-біріне уақыт таппаса, ұрысса, бір бірін жау санаса туады. Ал бала үшін қиынның қиыны. Егер бала алдына ата-анасы өз талабы мен міндетін қойса, егер олар бұл жағдайдың қаншалықты қиын екенін түсінбесе, егер әр ата-ана бірі-бірімен сөйлеспесе туындайды [2].

Егер ата-аналар бір-біріне деген қатынасын жасырмаса, балада ең болмағанда өз іс-әрекетін таңдау мүм-

кіндігі болады, мұндай жағдай ажырасқан ата-аналар арасында жиі кездеседі. Олар бір-бірін әлі жау санап, балаларын тыңшы ретінде қолданады. Мұндай жағдай қарапайым жанұяда да кездеседі егер ерлі-зайыптылар бір-біріне қатысты шынайы болмаса олар балаларынан өздері күші жетпейтін мәселенің шешілуін күтеді. Әрине, оның оған күші жетпеуі мүмкін, сондықтан бала бұл жағдайға жиі тіл алмаумен, аурумен, қырсықтықпен жауап қайтаруы мүмкін. Бала үшін оны қоршағандарының шынайлығы мен сезімдері мен сөздеріне деген жауапкершілігі пайдалы. Біреумен ашық болу үшін оны жақсы көру міндетті емес. Бұрынғы ерлі-зайыптылардан бір-біріне деген сүйспеншілікті күтудің керегі жоқ, бірақ олар өз мәселелерінің шешімін балаға артып қоюына болмайды.

Аралас жанұяда пайда болатын негізгі сұрақ — қалайша баланы үлкендер мәселелерінің ауыртпашылығынан арылту болып табылады. Қайта некеге тұрған әйел-ана балаларын өз меншілігінде иеленіп, басқаруға бейім келеді. Бұл оның жаңа жарына қиындық әкеледі. Ол әйел-ана жаңа күйеуіне масыл боғысы келмейді, өйткені оның ойынша күйеуімен оның балалары арасында жақсы қатынас орнауы екі талай. Кей кездері бұрынғы зайыбына кенеттен сүйіспеншілігі оянады. Сонымен қатар жаңа күйеуі көмекші ролін жай меңгереді. Мұндай әрекет жанұяға жаңа келген адамның өзімен бірге жаңа көзқарас пен жаңа өмір стилін әкелуіне мүмкіндігін жоққа шығарады.

Жаңа күйеулер мынадай қиындықтарға кезігуі мүмкін: әйелі күйеуінен «берік қол» мен балалары алдында күші мен беделін көрсетуін күтуі мүмкін. Әрине оны жаңа әке балаларының алдында тез арада құрып алуы қиын. Егер анасы балалары шектен шықты деп ұйғарса жағдай ушығуы мүмкін. Жаңа әкелер әйелінің шығуға тырысады, бірақ ол көбіне тек зиян әкеледі. Егер жаңа әке өз міндеттеріне жауапкершілікпен қарамаса, ақыр соңында ол балаларымен ұрысып тынады, ал бұл жағдайды болдырмауға болар еді. Көбіне өгей әкелер жасөспірімдермен жанжалдасады. Балалар өзге әйелге үйленіп, соның балаларын тәрбиелеп отырған әкесі мен қатынастарын реттеу үшін көп рухани күшін жұмсау керек. Әке мен бала арасында түсініспеушілік көп болса, балада тойымсыздық комплексі дамып, көп сұрақтар, қызғаныш, т. б. өрбиді. Егер бала кішкене болса, қиындықтар көп болмауы мүмкін, ал ересектеу балаларға бұрынғы өмір әсерін тигізеді [3].

Аралас жанұяның тағы бір түрі — бала асырап алған жанұя. Жанұя құрамында бір асыранды бала ғана; бір асыранды және бірнеше өз балаларынан; бір өз баласы мен бірнеше асыранды бала болуы мүмкін. Жанұя құрамы мен құрылысына қарай оған кезігуі мүмкін мәселелер туралы айтуға болады. Көбіне баланы кей себептермен өз ата-анасы бағып тәрбиелей алмаса басқаға асырауға береді. Ол баланың тәртібі нашарлап, өз үйінде тура алмауынан не шаңырақ иесі жанұядағы жағдай балаға кері әсер етеді, басқа жанұяда тұру оған жақсы болады деп шешсе болады. Көбіне ата-ана өз беделдерін шектен тыс пайдаланып баланы ұрады, жазалап ренжітеді, сол себепті өзге

біреу ол бейшара балаларды ол үйден алып кетуге мәжбүр болады. Сөйтіп балалар «балалар үйіне» түседі.

Кейде екі ата-ана да өліп, бала жетім қалады. Туыстары немесе қамқоршылары балалар үйіне тапсырғысы келмей балаға оны асырап алуға келісетін жаңа жанұя іздейді. Үйінде тәртібі нашар баланы асырап алған ата-аналар олар өз мақсаттарын-оған қатан қарап оның жаман тәртібін түзету деп түсінеді. Үйінде ата-анасының қатыгездігі мен зорлық-зомбылығын көрген баланы жаңа ата-ана өздерінің жылулығы мен сүйіспеншілігінің ортасына алады. Осы іс-әрекеттері мен асырап алушы ата-ана балада өз ата-анасына деген жағымсыз ой қалыптастырып, нәтижесінде баланың толық сана-сезімінің дамуы нашарлауы байқалады. Өйткені қылмыскер мен нақұрыс тегінен шыққан баланың өз-өзінің құндылығын бағалауы жоғары болуы мүмкін емес.

Егер баланың туған ата-аналары тірі болмаса, онда асырап алушы ата-ана алдында күрделі мәселе туады: тумаған балаға өздерін толық арнау. Көбіне асырап алушы ата-аналар жиі сақ болып бала өміріне көп араласа бермейді, өйткені ол уақытша тұрып жатуы мүмкін. Алайда ата-аналар баланың көңілінен шығу үшін дегенін жасайды, нәтижесінде балада өз ата-анасы оны шын бақытты қыла алмады деген ой туады.

Бұл «жаман тұқымдашылық» психологиясы баланың тиянақты дамуына кедергі болу-болмауы асырап алушы ата-аналардың эмоционалық тұрақтылығы мен олардың даму деңгейіне байланысты. Егер ол адамдар балаға тек уақыт кетіріп жүрміз деп есептемей оны сонымен бірге дамытуымыз десе, толық нағыз жанұя құрса, бұл ата-аналарда өзін-өзі жоғары бағалай алатын, сапалы дамыған адам тәрбиелеуіне мүмкіндік бар. Мұндай ата-аналар қатарына ұрылар, бала қорлаушылар, кісі өлтіруші қылмыскерлер, нашақорлар, маскүнемдер, т. б. жатқызуға болады. Неліктен мұндай ата-аналарды әлеуметтік бейімделмеген деп атаймыз. Өйткені бұл тұлғалардың жас даму кезеңдерінде ортамен ата-ана ықпалында қателіктер кетіруінен, тұқымқуалаушылықтың әсерінен де болуы мүмкін. Алайда уақытында түзетілген, басы қайтарылған дертті алдын алуға болады. Әсіресе жеке тұлғаның қалыптасуында жасөспірімдік кезең маңызды да жауапты кезең. Дәл осы кезеңде кеткен қателік бүкіл өмірге із қалдырады. Балалық шақта қандай ықпал көрсе немесе ата-ана тарапынан жылу сезімін жеткілікті сезбесе, сүйіспеншілігіне жеткілікті бөлін-

бесе өскенде олардың барлығы өз көріністерін міндетті түрде береді. Ата-ананың әлеуметтік бейімделмегендігі қиын сипатты және бала үшін қиын нәтежелі, өйткені бала жетім қалуы мүмкін, балалар үйіне жіберілуі мүмкін, түзету колониялары мен тіпті ата-анасы оны лақтырып кетуі мүмкін. Мұндай жағдайлар міндетті түрде баланың психикасына әсер етеді. Танымдық дамуы тежеледі, өзін-өзі бағалауы шектен тыс төмендеше жоғарлайды, агрессивтілік, болашақтан қорқыныш, тұйықталу. Бұл балалар өз жанұясының кішкене әлемінде өмір сүріп, айналасындағы жағымсыз іс-әрекеттерді көріп басқа да адамдар дәл осылай екен деп ойлайды. Сөйтіп қоршаған орта туралы қате пікір пайда болады [4].

Бай әке немесе шеше барлығына қолы жетеді не жетпейді деген иллюзиямен өздерінің көңілін толтырады. Кей бай ата-аналар өз қаржыларын өте ұқыпты қолданса, кейбір кедей ата-аналар өздерін миллионер сияқты ұстайды. Алайда ата-ананың бұл ұстану әдістерін интериентациялау қиынға түседі, ол баланы тітіркендіреді, ал объективті деңгейде өз шындыққа қарама-қайшылығына байланысты үлкен қиындықтар әкеледі. Бірақ мұндай әке мен шешеге бұл жол-өз сенімдерін жеткізу жолы. Дәл осы қарапайым әдіспен-өз күшінің алыптығын демонстрациялаумен сезімдік қатынас жағынан нашар дамыған ата-ана сүйіспеншілікке қажеттілігі мен баласына оны беру тілегін бере алады. Егер бала олардың өмірін түсінбесе, ата-ана өз балаларына қажетсіздігін, жалғыздықты сезінеді. Бала өзінің қалталы әкесінің тікелей түрде көңілін қайтарса, онда әкесінде баласымен жаман қатынас орнап қалуы мүмкін деген қорқыныш пайда болады. Ол әке онда баласын сыйлықтардың астына қалдырады, ал оның бұл әрекеті баласында бір нәрсеге қызығушылығының оянуына немесе қуаныш әкелуіне емес, тек әкенің өз баласына деген махаббатын көрсету үшін екен. Әр осы сыйлық балада қызығушылық тудырмайды, басқа мақсатқа қызмет етеді: алдығысының ерекшелігін меңгеруге, жаңаның қызығын байқауға кедергі келтіреді. Кедей ата-ана болса өздері кешкен қиындықтары, қорлықтары үшін балалары махаббатпен жауап қайтарса дейді. Сонымен қатар балалары ата-анасының оларға күр тек ақша жұмсағаннан гөрі өз ыстық махаббаттары мен жылу сыйлағанын бағаласа дейді. Кейде ата-ана өз балаларының назарын олардың ата-анасы үшін қымбат екеніне, әлемдегі алтынның барлығы бұл қымбат нәрсенің өмірін қамтамасыз етуге жетпейді дейді [5].

Әдебиет:

1. Азоров Ю. П. Семейная педагогика. — М.: Политиздат, 1985.
2. Анзорг Л. Дети и семейный конфликт. М.: Просвещение, 1987.
3. Байярд Р. Т., Байярд Д. Ваш беспокойный подросток. М.: Просвещение, 1991.
4. Блага К., Шебек М. Я — твой ученик, ты — мой учитель. М.: Просвещение, 1991.
5. Возрастная и педагогическая психология под ред. Гамезо и др. М.: 1984

Мектеп оқушыларының адамгершілік қасиеттерін қалыптастыруда отбасының алатын орны

Досмамбетова Шолпан Базарбайқызы, педагогика ғылымдарының магистрі, аға оқытушы;
Ақышова Нұргүл Махсұтқызы — педагогика ғылымдарының магистрі, оқытушы
«Болашақ университеті» (Қызылорда қаласы, Қазақстан)

Тәрбие қоғамдық құбылыс, қоғам мен жеке тұлғаның арақатынасын қамтамасыз ететін басты жүйе. Тәрбие процесінің негізгі мақсаты — жеке тұлғаны әлеуметтендіріп, оның жағымды қасиеттерін дамыту, қоршаған ортадағы адамдармен тіл табысып, өзіне және басқаларға ыңғайлы болу болып табылады. Оқушылардың сапалы тәртібін, жағымды мінезін қалыптастыру, оған сәйкес сезімін және сенімін тәрбиелеу отбасының және оқу орындарындағы тәрбиешінің функциясын атқаратын барлық қызметкерлердің негізгі мақсатқа бағытталған іс-әрекетінің тиімділігіне байланысты. Дегенмен бұл жерде отбасының да алатын ролі ерекше. Ұлы педагог В. А. Сухомлинскийдің айтуы бойынша «Егер баланы тәрбиеленген дәрежеге жеткізудің сәті түссе, адамгершілік тәрбие жеке адамды жетілдіруде тиімді ықпал жасайды. Егер біз балаға қуаныш пен бақыт бере алсақ, ол бала дәл сондай бола алады».

Дүние жүзінде, оның ішінде біздің отанымыз Қазақстанда, әрбір ұрпақтың жеке тұлға болып қалыптасуында ізгілік, яғни адамгершілік тәрбие шешуші фактор болуы заңдылық. Жеке тұлғалық қасиеттерді қалыптастыру барысында адамгершілік тәрбиесі — үздіксіз жүргізілетін процесс. Ол адамның өмірге келген күнінен бастап өмір бойы жалғаса береді. Оның мазмұнын оқушының жеке бас қасиеттерінің кең шеңберін қамтиды. Оқушыларға адамгершілік тәрбие беруде отбасы мен мектептің орны ерекше. Өйткені бала туған күннен бастап ата-анасының аясында өсіп, өмірлік тәжірибесі қалыптаса бастайды. Бала мектеп табалдырығын аттаған күннен бастап оны тәрбиелеумен қатар ана-аналарға тәлім-тәрбие жұмысының мақсаты мен міндеттері туралы, оларда орын алатын жағымсыз мінездерді қайта құру жолдары, оқыту мазмұнын балаларға толық меңгертудегі отбасының көмегі т. с. с. мәселелер бойынша көптеген проблемаларды түсіндіру мектеп қызметкерлеріне жүктеледі.

Отбасы адамзат баласының шыр етіп келгенде есігін айқара ашып енетін үйі, өсіп ержететін, тәрбие алатын аса қажетті, әрі қасиетті алтын бесігі, ұясы. Қай заманда болса да, үйелменнің адамзат ұрпағына ететін ықпалы мен әсерін өмірдегі басқа ешнәрсенің күшімен салыстыруға болмайды. Себебі, үйелмен мүшелерінің бір-біріне кісілік қарым-қатынас, эмоциялық сезімдері, ілтипат-ықыластары өмірінің жайымен, жанының табиғи бірлігіне, тұтастығына негізімен жақындық, үйелмен тәрбиесінің күші осында.

Отбасы ғасырлар бойы өмір сүріп келе жатқан адам баласының әлеуметтік ортасы. Халықтың салт-дәстүрін әдет-ғұрыптарының сақтаушысы. Сондықтан отбасы

тәрбиесі халықтың ой арманымен мол тәжірибесімен ұлттық дәстүрімен дамып ұрпақтан-ұрпаққа жалғасып жеткен тарихи мұра. Отбасы ең алғашқы жастарды тәрбиелеу мұрасы, оның негізгі мақсаты балалар тәрбиесі. Әрбір отбасыда балалардың адамгершілік қасиеттерін қалыптастыру ең бірінші ата-ана тәрбиесіне байланысты. Біз бұл бөлімде отбасының бала тәрбиесіндегі алатын орнын және отбасы тәрбиесімен ұстаздар арасындағы байланыстарға тоқталамыз.

Үйелмен тәрбиесінің түрлері мен мүмкіндіктері көп, әсіресе, көргенді, ынтымақты, тату-тәтті тұратын отбасында шаңырақ шаттығы-негізінен, қоғамдық сананың адамгершілік, кісілік, қайырымдылық, әдептілік, әділеттілік сияқты толып жатқан моральдық ұғымдарға негізделеді. Бала үшін отбасында ең алдымен, әкешесінің, ата-әжесінің басқа да ересектердің инабатты, кісілік үлгілерінің маңызы зор. Бала өз заманына тән кісілікті, әдептілікті, қайырымдылықты, тіпті бұрақылықты да алғаш рет осы өзінің отбасында меңгереді. Үй ішінде күнделікті айтылатын қариялардың ұлағатты өсиеттері мен ақылы, ал жастардың оларға деген сый құрметі, адал көңілі, әдепті қылықтары, ерке-назы, әзіл-оспағы, жалпы алғанда, дұрыс қалыптасқан моральдық-психологиялық қарым-қатынастар отбасы өмірінің ерекше бір байлығы, әшекейлі көркі. Мұндай ортада өскен балалар бақытты, олардың өмірден алатыны да, өмірге беретіні де көп болады.

Мектеп осы уақытқа дейін балалардың бойындағы қабілетін, қайсы нәрсеге бейімділігін, ол қабілеттер мен бейімділіктер қашан, қай мезгілде пайда болатынын толық шеше алмай келеді. Соның салдарынан дүниеде миллиондаған адамдар өздерінің болашақтағы орнын дұрыс таңдай алмай қиналады, сәтсіздікке ұшырайды. Отбасы мен ата-аналардың осы проблемаларды шешуге тигізетін пайдасы мол. Арманшыл талапты жастарға мамандық таңдау үстінде дұрыс бағыт, кеңес беретіндер, негізінен, солар.

А. С. Макаренко ата-аналарға арнаған бір сөзінде былай деген: «Сіздің мінез-құлқыңыз — жеткіншек тәрбиесіндегі бірден-бір шешуші құрал. Егер сіз дөрекі және мақтаншақ немесе маскүнем болсаңыз-онда сізге тәрбие туралы ойлаудың қажеті жоқ. Сіз қалай киінсеңіз, басқалармен қалай әңгімелесіңіз, қалай қуанып, қалай қайғырасыз, достарыңызбен және қас адамдарыңызбен қалай қатынас жасайсыз, сіз қалай күлесіз, газетті қалай оқисыз, радионы қалай тыңдайсыз, міне, мұның барлығының да бала үшін маңызы ерекше». Ол өз еңбектерінде ата-аналар беделі

туралы үлкен сөз көтеріп бала тәрбиесінде бұл беделдің алатын орнын көрсеткен.

Әрине отбасында баланы мадақтау, оларға түрліше сыйлықтар беру сияқты дәстүрлер болуы мүмкін, бірақ жақсы қылықтар көрсеткені үшін сыйлықтар ұсыну мүмкін емес. Мұндай жағдайда бала жақсы істерді қоғам игілігі үшін емес, ата-анасынан сыйлық алу үшін деп ұғып, үлкен сыйлық алу мақсатында олар саудаласуды үйреншікті әдетке айналдырады. Ондай бала отбасы мен мектеп және Отан алдындағы борышын толық сезбейтін болып өсуі мүмкін. Әрбір ата-ана баласының тәрбиесі үшін Отан алдында, мемлекет алдында жауапты екенін ұмытпағаны абзал.

Ата-анасына балалардың мінез-құлқын, бейімділігін сынып ішінде оқушылардың қарым-қатынасын, қоғамдық жүктемені орындауын, мектептегі сабаққа ынта-жігерін айта келіп, осы отбасына тән ерекшеліктерді ескеру. Мінез түрлілігі сияқты әр отбасы айтқан ойларды әртүрлі қабылдап жатады. Бірі ерекше ілтипат көрсетсе кейбіреулері жақтырмайды. Сынып жетекшісі, психолог екінші ата-ана болғандықтан олармен тіл табысып отыруы керек. Мектеп оқу-тәрбие жұмысының мазмұнын жақсартуға қамқорлық жасайды, ата-аналарды, барлық жұртшылықты қатыстырады. Сондықтан адамгершілік қасиеттерді қалыптастыруда мектеп пен отбасының мақсат міндеттері бір екенін ата-аналар жақсы түсіністе болуы қажет.

Мектеп осы уақытқа дейін балалардың бойындағы қабілетін, қайсы нәрсеге бейімділігін, ол қабілеттер мен бейімділіктер қашан, қай мезгілде пайда болатынын толық шеше алмай келеді. Соның салдарынан дүниеде миллиондаған адамдар өзінің болашақтағы орнын дұрыс таңдай алмай қиналады сәтсіздікке ұшырайды. Ал отбасы мен ата-аналардың осы проблемаларды шешуге тигізетін пайдасы мол. Себебі, балалардың сырын да, қабілетін де ата-аналарынан артық білетін адам жоқ. Адамның ең асыл қасиетінің бірі — оның жұртқа ұнамды мінез-құлқы. Ол қасиет негізінен отбасында қалыптасады. Даму процесінде баланың мінез-құлқы мен іс-әрекетіндегі негізгі өзгерістердің бәрі үйрету барысында меңгерілетін психологиялық қасиеттердің көрініс беруі.

Н.К. Крупская өзінің еңбектерінде ата-аналарды педагогикалық минимуммен үйретіп, оларды ғылыми тұрғыда қаруландырудың қажет екенін бірнеше рет айтқан болатын. Ата-аналардың тәрбие процесінде жеке адамның қалыптасуына ықпалы, олардың жалпы және педагогикалық мәдениетіне байланысты. Осы тұрғыдан педагогикалық-психологиялық білім негіздерімен ата-аналарды қаруландыру мектеп алдында тұрған басты міндеттердің бірі.

Әке мен шеше өз жанының бір бөлігін басқаларға беретін адамдардың қуанышы мен қайғысын бүге білмейтін отбасыларында ізгі жанды, сергек, сезімтал болып өседі. Ең жаман нәрсе жекелеген ата-аналардың өзіншілдігі, жеке басын күтіп кетуі. Кейде мұндай жаман нәрсе өз баласына деген инстинктілігі, соқыр сүйіспеншілікке

айналады. Егер әке мен шеше өз жүрегінің барлық күнін басқаларға беріп олардың тасасынан басқа адамдарды көрмейтін болса, бұл дәреке сүйіспеншілік ақыр аяғында бақытсыздыққа айналады.

Бала отбасының айнасы, бір тамшы суда күн сәулесі қалай бейнеленсе, шеше мен әкенің адамгершілік тазалығы да балаларда солай бейнеленеді. Мектеп пен ата-ананың міндеті- әр балаға бақыт беру. Бақыт алуан қырлы. Ол адамдардың өз қабілетін ашып, еңбекті сүйіп, жасампаз бала білуінде де және қоршаған дүниенің кеңдігінен ләззат алып, басқалар үшін әсемдік жасаулар да, басқа адамды сүйіп өзі де біреудің сүйіктісі болып, балаларды нағыз адам етіп өсіре білуінде.

Үй ішінде күнделікті айтылатын қариялардың ұлағатты қасиеттері мен ақыл сөздері, жастардың оларға деген сый-құрметі, адал көңілі, әдепті қылықтары, ерке-назы, әзіл-оспағы, жалпы алғанда, дұрыс қалыптасқан моральдық-психологиялық қарым-қатынастар отбасы өмірінің ерекше бір байлығы, әшекейлі көркі. Мұндай үйде өскен балалар бақытты, олардың өмірінен алатыны да, өмірге беретіні де көп болады.

Ата-аналар балаларын мәдениетті, кішіпейіл адал азамат етіп өсіргілері келсе, ең алдымен, олардың өздері кіршіксіз таза адам болуы керек және баланың бойындағы теріс қылықтардың пайда болу себебі отбасыдағы үлкендердің жеке басындағы кемістіктермен байланыстылығын түсінгені қажет. Сондықтан балаларды тәрбиелеуде олардың ата-аналарына тәрбиелік ықпал жасаудың ролі өте үлкен.

Мектепте оқушыларды оқыту барысында мектеп пен отбасының ортақ күшімен балалардың барлық таным процестері дамып, интеллектуалдық қабілеті көрініс береді. Ата-аналармен жүргізілген кездесулер барысында оларға балалардың интеллектуалдық даму негізінде таным процестері жататыны, үйренудің түрлері және үйге берілген тапсырмаларды орындау барысында, жүре үйрену барысында ата-аналар үлкен роль атқаратыны көрсетіледі.

Мектеп пен отбасының ынтымақтастығының бірнеше формалары бар. Мектеп пен отбасы байланысының басты формасы ата-аналар жиналысы. Онда көптеген мәселелер мысалы күнделікті өмір, еңбек, демалыс, оқушылардың бос уақыты, кәсіптік бағдар, оқу және тәрбие жұмысы, т. б. талқыланады және оларды одан әрі жетілдірудің нақты жолдары қарастырылады. Байланыс формаларының екінші түрі — педагогтардың оқушылар үйлеріне баруы. Мақсат: оқушылардың үй жағдайымен, күнделікті өмірімен, тұрмысымен танысу, оқу және тәрбиеге байланысты әр түрлі тақырыптарда ата-аналармен әңгіме өткізу, пікір алмасу. Мектеп пен отбасы ынтымақтастығының үшінші формасы — педагогикалық-психологиялық білімдерді насихаттай, яғни ата-аналарға педагогикалық-психологиялық білім беру. Қазір ата-аналар мен қалың бұқара халық арасында психологиялық және педагогикалық білімді насихаттаудың маңызы өте зор. Насихаттау барысында оқушыны тәрбиелеу

міндеттерін шешу жолдары талқыланып, отбасында шешетін көптеген проблемалардың мән-мағынасы анықталып, оны шешудің тиімді жолдарын табуға мүмкіндік туады.

Халықтың өзі жасаған бастауларға сүйенген тәрбие ғана өз күшінде бола алады. Бұл тәрбиенің артықшылығы: әр адам ең алдымен өз халқының перзенті екендігін сезінуі, екіншіден, өз халқының болашағы сол жекелеген адамдарға байланысты екендігін сезінеді.

Мектеп оқушыларының адамгершілік қасиеттерін қалыптастыруда отбасының ролі, ата-анасының қарым-қатынасқа балаларын үйретуі, барлық адами

қасиеттерді қалыптастыруда жетекші орын алатыны анық. Отбасы — адамгершілік тәрбиесінің негізі болғандықтан психологиялық қызмет көрсетуде ата-аналарға балалардың теріс деп бағаланатын қасиеттерін диагностикалау нәтижелерімен таныстырып, оларға бұл проблеманы шешу жолдарын анықтаудың ролін көрсету қажет. Тәлім-тәрбие процесі тиімді болуына халық педагогикасының элементтерін пайдалану халық ағарту саласындағы кейбір теріс жағдайлардың орын алуы, мектеп, гимназия, лицейлердің оқу-тәрбие жұмысының мазмұнында халықтың ежелгі тәрбиесінің ескерілмеуінде екені көптеген зерттеулерде дәлелденген.

Әдебиет:

1. Сухомлинский А. В. Балаға жүрек жылуы. — Алматы, 1976.
2. Құнанбаев А. Шығармаларының толық жинағы. — Алматы, 1977.
3. Макаренко А. С. Шығармалар. 5-том. — М., 1958.
4. Балаларды халық педагогикасы негізінде тәрбиелеу. — Алматы, 1991. — 162 б.
5. Қожахметова К. Ж. Халықтық педагогиканы зерттеудің кейбір ғылыми және теориялық мәселелері. — Алматы, 1993.

Студент жастарға дене және ізгілік қасиеттерді қалыптастырудың маңызы

Есіркепов Жандос Мергенбайұлы, педагогика ғылымдарының кандидаты, доцент;

Әлімхан Сымбат Әріпханқызы, студент;

Кенесары Сәуле Ғалымжанқызы, студент.

Қорқыт Ата атындағы Қызылорда мемлекеттік университеті (Қызылорда қаласы, Қазақстан)

Тәрбие — сан алуан, көпқырлы жұмыс. Оған тапжылмай атқарылатын ыждағатты көп еңбек керек. Бұл мақалада күрделі де ауқымды оқу-тәрбие жұмысы барысында қалыптасатын дене және ізгілік қасиеттердің өзара сабақтастығы тұрғысында тұжырым, ұсыныс, пікір айтуға талпынамыз.

Сөз болғалы отырған бұл екі қасиет жастардың (студенттердің) бойында жоғарғы интеллектуалды деңгейде мінездің, дене тұлғасын, рухани, мәдени деңгейін, адамгершілік ар-ожданын, тіпті саяси көзқарастарын қалыптастырады, шешуші рөл атқарады. Рас, мұнда дене, ізгілік қасиеттерін үйретіп, оқытудың әдістемесі, жүйесі жеке дара қаралып сөз болмайды, ол арнайы оқулықтарда (күш, төзімділік шапшаңдық, ептілік, икемділік) тұжырымдалып ұсынылады. Мұнда екі қасиеттің өзара сабақтастық тұстарына тоқталамыз. Өйткені, оқу-тәрбие немесе педагогикалық қызметтегі жетекші, басшыны, оқытушыны, ұстаз-тәрбиешіні, қазіргі студент- болашақ мұғалімдердің адами болмысында аталған қасиеттердің өз дәрежесінде қалыптасуы ешкімді бейтарап қалдырмауға тиіс.

Өмірде өз мамандығын жақсы меңгерген, білімді де білгір (мысалы, физик, химик, тарихшы, әдебиетші, инженер, т. б.) мамандар бар. Өмір әркімге өз қуанышы мен ренішін қабат әкеледі, — деген қағиданы ескерсек,

сол білгір мамандардың кейбірінің өзі денесінің шыныққан-шымыр, шапшаң да, жүйрік, күшті де епті болып өскендігіне кінәлі емес шығар. Оны оларға неғұрлым жас кездерінен бастап оқу-тәрбие саласында қызмет жасайтын ұстаздар, тәрбиешілер, дене тәрбиесінің мұғалімдері, спорт жаттықтырушылары жүзеге асырулары керек. Бұл оқытушы, мұғалім, тәрбиешілер үлесіне жатады. Бұл жұмыстардың о баста жүйесіз, тиянақсыз, бақылаусыз, дәрменсіз, нәтижесіз жүргізілуі болашақ әлжуаз, еңбек, іскерлік қабілеті төмен, өмір тауқыметіне мойығыш, үнемі өзін меңзеген ауруды жену үшін бүкіл уақытын сарып етуге жұмсайтын мамандардың қатарының көбеюіне әсер етер еді. Керісінше дене қасиеттерін бойына қалыптастырған әрбір жас маман өмірде кездесетін сансыз тауқыметті оңай нәтижелі шешуге, жұмысын жүйелі, саналы, тиянақты дер кезінде атқаруға бейім тұрады. Оларда ой мен күш-қуат сергектігі басым болады. Өмір сүруге күштарлығы артып, қыруар жұмысты атқарып тастауға дайын тұрады.

Әрине, адам бойындағы күш-қайратты, шыдамдылықты, ептілікті, икемділікті тек спорт түрлері дене жаттығулары, жаппай студенттерді қимыл-қозғалыс ойындарына қатыстыру арқылы қалыптастыру керек десек әбестік болар еді. Бұл тапсырмалар студенттерге шартты түрде (белгілі бір уақытта, мерзімде, көлемде, деңгейде)

берілетін жүктеме. Олардың бірқатары шұғылданушылардың жеке мүмкіндігіне (жас, жыныс) қарай жетілетінін ескерсек, көп жағдайда жастар бойына дене қасиеттерін қалыптастыруда мұның өзі жеткіліксіз.

Кез-келген жаттығу, ойын, еңбек қимылдан туады. Атақты шығыс философы, дәрігер, ғұлама ғалым Ибн Сина «Ешқандай дәрі-қимылды алмастыра алмайды, ал көп қимылдау — денсаулық кепілі», — деген еді. Өкінішке орай, күнделікті тұрмысымыздағы сан алуан қимылдарға оның денсаулыққа, дене қасиеттерін қалыптастыруға нақты ықпал ететініне мән бере бермейміз.

«Бес жасар сәбиді автокөлік ішінде өздігінше тұруға бейімдеу»; «Иін ағашпен су тасу»; «Шалғы орақпен шөп шабу»; «Жер аударып егін егу»; «Ағаш жарып, отын бұтау» т. б. сияқты жаттығулардың атаулары жоқ. Бірақ осы еңбектерде қаншама дене шынықтыру сабақтарында, спорт жаттығуларында кездесе бермейтін буын, бұлшық ет, жүйке-қимыл әрекеттері жатыр. Мұның дене қасиеттерін қалыптастыруда сабақ, жаттығу құрылымындақарала бермейтін кейбір элементтері (кей тұста бұлшық еттердің, буындардың барынша созылып, жиырылуы, орындалу қарқыны, ұзақтығы, жұмыс деңгейінің жоғарылығы, т. б.) жиі кездеседі.

Тұрмысымыздағы кез-келген қимыл әрекеттерінен бойымызды аулақ ұстауға тырысушылық бар. Әйтпесе, 5—6 жасар өзін-өзі ұстап тұруға мүмкіндігі бар бүлдіршінді автокөлік ішінде жапа тармағай қарияларша орнынан тұрып, орын берудің қандай реті бар? Керісінше, ол сәбиді өзін «қолайсыз» қалыпта- қимыл дағдысына әрекетіне баулу, машықтану мүмкіндігінен айырып отырмыз.

Жаяу жүрем дегенше — ұзақ өмір сүрем де», «Таза ауаны жұтқаның — көп нәрсені ұтқаның», — деген халық даналығы бекер айтылмаса керек. Ал, қазіргі адамдар арасында көп тараған «Оstreохандроз», «Гиподинамия», «Гипертония» аурулары осы аз қимылдың нәтижесі деуген толық негіз бар.

Дені сау адам — еңбек етуге қабілетті іскер болып келеді. Ондай адамда қиыншылықты жеңе алмаймын деген үрей болмайды. Өмір сүруге күштарлығы артып, үнемі шат көңілде жүреді. Ерік-жігері мойымайды. Бос сөзділікпен қуыс кеуделіктен алшақ жүріп, өзіне-өзінің сенімі мол болады. Ия, бұл қайталап айтсаң, тек дені сау, көңілі ояу, санасы сергек адамдарға тән қасиет.

Спорт өнерінде (ойын жаттығу жарыс құралдарында) жоғарыда аталған қасиеттерді қалыптастырудың таптырмайтын тұстары көп. Міне, спорт өнерінің күдіреті осында. Спортшы үлкен нәтижеге жету үшін мыңдаған батпан зіл темірді көтереді, шектен тыс күш-қуатын сарқып жұмсайды. Ал, әрбір жауапты жарысқа дейінгі, жарыстан кейінгі эмоцияналдық толқулар, психикалықтепе-теңсіздік, әбгер-әбіржушілік спортшымінез-құлқына, оның спортшы болып қана емес, жүйкемен сезінген адамға (спортшыға) тән ғана құбылыс. Ең бастысы бұл қимылдар ықтиярмен табиғи жағдайда орындалады (команда арқылы емес).

Демек, дене қасиеттерінің өзі спорт өнері арқылы спортшының жан-жақты күрделі еңбегінің нәтижесінде

қалыптасатыны ешкімге құпия емес. Ал, оны студент жастарға еге білу білікті де білгір ұстаздардыңміндеті. Бұл тәртіптенешуақытта алшақ тұратын мәселе емес. Қайта күнделікті жауапкершілікпен қаруды қажет етеді. Өйткені тұрмыстық мамандық өмір мұқтажыды.

Басқа факультет студенттерін былай қойғандаДене мәдениеті факультеті студенттері жүйелі спортпен 4 жыл мерзімінде тұрақты шұғылданғанның өзінде институтты бітірген 4 жыл мерзімнен кейін маман-мұғалімдердің жылдамдық және жылдамдық-күш қасиеті, 6—10 жас аралығында күш қабілеті, дайындығы, одан әрі 11—16 жас аралығында жылдамдық күші, ал 16 жас мерзімнен әрі барлықдене қасиеттерінің төмендей бастайтынын ғылыми тұрғыда дәлелденіп отыр.

Демек, дене қасиет, қабілеттері неғұрлым ұзақ сақталып, жұмыс қабілетінің жоғары болуы үшін аталған қасиеттердің тыңғылықты өз дәрежесінде, студенттік жас кезеңінде қалыптастырудың мәні зор. Дегенмен, дені саудың жаны сау дей тұра, тек тұлғалы үздік қасиеттерін жақсы меңгерген маман-ұстаз ғана педагогикалық тәлім-тәрбиенің сан қилы өзекті мәселелерін шешуге лайықты немесе дайын десек, әбестік болар еді. Бұл тұста дене мәдениеті мамандарының өзіндік мамандықкерекшеліктері бар деп айту орынды. Бойын күш-қуат билеген (әрине бәріне ортақ пікір емес) алғыр да, тіпті ширақ қимыл иесі ұшқыр ақыл ойдан гөрі өзінің өзгелермен қарым-қатынасын жоғары эмоционалдық деңгейде танытуға әректеніп жатады. Мұның өзі сырт көзге қас-қағым сәтте жіті әрекет танытудың көрінісі деп ойлағанымыз пайымсыздық, ізетсіздік, тіпті кейде, өршіл-өрескелдік туыстары белең алып жатады.

Сондықтан да болашақ ұстаздардың интеллектуалды, ізгілік қасиеттерін қалыптастыру міндеті қатар жүргізілу керек. «Күш барда, ақыл керек емес», — деген қағиданы жоққа шығару міндеті тұруға тиіс. Спорт, дене мәдениеті тарихында спорттық этикаға сай емес, жоғары дәрежелі спортшылардың кері әрекет қылықтары тіркелген сәттер бар. Олар өздерінің чемпиондық тұғырын үстем етіп немесе әлсіздер алдында алпауыттық танытқанымен дараланған.

Әрине, үлкен жарыстарда чемпион болу үлкен мәртебе. Ондай көрсеткіштерге кез-келген спортшы жете бермейді. Ол көп тер төгіп еңбектенудің нәтижесі. Бірақ қол жеткен табыстың қайсыбіріне болмасын мәз-мейрам болып, өз өктемдігін өзгелерге орынсыз, нарықсыз өнегесіздікпен таныту-ізеттілік нышаны емес. Күш-қайрат иелерін осы жат мінезден арылтқанымыз абзал болар. Дене қасиеттері мен ізгілік қасиеттер ұштасып жатса, бұл қайсібір маманның мәртебесін биік етпек.

Ізгілік қасиеті студент санасында өздігінен барып қалыптаса қалатын дайын ереже емес. Бұл да көп қырлы жұмыс, көп біліп, көріп, ақырында жадына тоқуды қажет етеді.

Әрине, бұл тұста студенттерге оқытушының, жаттықтырушының білімдарлығы, интеллектуалдылығы, ізденімпаздығы, нақтылығы, тұлғасы, тіпті сөз сақтауы да ықпал етеді.

Ал, дене тәрбиесінде студенттерді күнделікті теориялық, практикалық сабақ барысында батылдыққа, ізгілікке, ерік-жігерлі болып тәрбиелеуге мүмкіндік мол.

Ізгілік мінез бен қасиет рухани білім — деңгейдің нәтижесінде қалыптасады. Тек бұлшық етінің бұлтыңдануын көздеп, ой санасын ізгілік қасиетін дамытпау рухани кедергілікке, ой тоқыраушылығына жетелейді.

Дидро қағидасында «кім оқуды тоқтатса, сол ойлауды да тоқтатады», — делінген. Ал, ағымдағы басылымдарды былай қойғанда ұрпақтан-ұрпаққа мұра етіп қалдырған көптеген қазақ әдебиеті өкілдерінің шығармаларын оқуға ықпал жасалуы керек. Қазір айтылып жүрген «Абайды» оқымаған жартылай қазақ деген пікірге құлақ түрген дұрыс та болар. Ал, Сәбит Мұқановтың «Мөлдір махаббат», «Өмір мектебі», І. Есенберлиннің «Көшпенділер», С. Ерубаевтың «Менің құрдастарым» атты романдары сөз жоқ студенттерді ізгілік-адамгершілікке тәрбиелейтін, тәрбиелік мәні бар романдар.

Әдеби көркем шығармаларды студенттерге ұсынудың мәні зор. 4 жыл бойы бірде-бір әдеби кітаптар оқымай, институт, факультет деңгейінде өткізіліп жататын әр-түрлі

тақырыптағы пікірталас, кездесу кештеріне қатыспайтын студенттердің рухани деңгейі, дүниетанымы жүдеу көрінеді.

Топ тәлімгері осы мақсаттарды жүзеге асыру үшін өз тәрбие жоспарында мына тақырыптарды қамтығанын құптар едік:

1. Студенттердің еңбектену қабілетін арттырып іскер болуға үйрететін;
2. Рухани-мәдени деңгейін жетілдіре түсетін;
3. Дене тұлғасын сомдап шыныға түсетін, бос уақытты тиімді пайдалану бағытында;
4. Ой, дене еңбегін ұштастыра білуге баулитын;
5. Ерік-жігерін және саяси көзқарасын шыңдап қалыптастыратын;
6. Өмір қиындықтарын, тауқыметтерін жеңе білуге бағытталған;
7. Түрлі ауру, науқаспен саналы күресуге бағытталған.

Студенттермен жүргізілетін тәрбие жұмыстарының түрлерін, тақырыптарын, топ жетекшілері (тәлімгерлер) топ ерекшеліктеріне сай, олардың талғам-мүддесіне бағыттап үнемі жүргізіліп отыруы керек.

Әдебиет:

1. Аяганова А. Отбасы және тәрбие/Білім-обазование. — 2005. — №6.
2. Егізбаев Ж. Деніңіз сау — өміріңіз өнегелі болсын/Қызылорда, 2009. — 25—36 б.

Ұлттық спорттың танымдық және тәрбиелік мәні

Қуатбеков Шеризат Ниталыұлы, педагогика магистрі, аға оқытушы;
Есіркепов Жандос Мергенбайұлы, педагогика ғылымдарының кандидаты, доцент
Қорқыт Ата атындағы Қызылорда мемлекеттік университеті (Қызылорда қаласы, Қазақстан)

Қазіргі уақытта бүкіл тарихи, мәдени — адамгершілік, рухани құндылықтарымыз жаңа ғасыр, жаңа заман тұрғысынан қайта бағаланып, ұлтымыздың төл мәдениеті, салтымыз, тіліміз, ұлттық намысымыз, табиғи ортамыз, ұлттық мәдениетіміз бекіп, жаңғырып, дамып, өркендеуде.

Қазақстан Республикасының «Білім туралы» заңында: «Білім беру жүйесінің міндеттері ретінде азаматтық пен елжандылыққа, өз Отаны — Қазақстан Республикасына сүйіспеншілікке, мемлекеттік рәміздерді құрметтеуге, халық дәстүрлерін зерделеу, мемлекеттік тілді, басқа да тілдерді меңгеруді» — міндеттейді [1].

Ал, бүгінгі таңда жеке тұлғаны дамытуды жаңаша көзқараспен қарап, оны әлемдік ғылым мен прогресс деңгейіне сәйкес білім мен ғасырлар бойғы қалыптасқан тәрбие әдістері мен тәсілдерін ұштастырып, өмір тәжірибесі сынынан өткен әдептілік, сыпайылық, адалдық пен инабаттылық, іскерлік, мейірімділік, дарындылық, қайырымдылық, еңбексүйгіштік, үлкенді сыйлау, оған ілтипат көрсету сияқты қасиеттерді, сондай-ақ, жас ұрпақтан өркениетті қоғамның ерікті, өз бас бостандығын қорғай

алатын, бүкіл адамзат құндылығын бағалай алатын дені сау, ой еңбегі мен дене еңбегіне бірдей қабілетті азамат тәрбиелеу қажет [2].

Әрбір әдепті ұрпақ халық дәстүрін, ата кәсібін, халық мұрасын жоғары бағалайды. Ата кәсіп — атадан балаға ауысып келе жатқан тіршілік мұрасы, мұрагер жалғастыратын дарынды әрекет болса, халық дәстүрі имандылыққа, қайырымдылыққа, мейірімділікке тәрбиелейді. Қазақ халқының әдет-ғұрып, салттары мен дәстүрлері өзінше бір ғажайып әлем.

Халықтық тәрбиенің қайнар көзі: ұлттық дәстүрлер, әдет-ғұрыптар, ауыз әдебиетінің туындылары, өнер түрлері, ұлттық ойындар, отбасы тәрбиесі, тағы басқалары.

Ойын — тіршіліктің нышаны, еңбекке бейімделудің белгісі, дене шынықтыру мен сергудің құралы. Кез-келген қазақ халқының ұлттық ойындарының тәрбиелік мақсаттары бар. Мысалы: «Асық» ойыны бағдарлыққа, дәлдікке, мергендікке, ептілікке үйретсе, доппен ойын бүкіл дененің тұтас қимылдап, шынығуына себепші болады. Ойнаудың түрлерін: «қауымдасып ойнау, одақтасып ойнау, жеке

ойнау» деп, мазмұнына қарай оларды «тұрмыстық ойындар, шынығу ойындары, кәсіптік ойындар», ал жас ерекшеліктеріне байланысты «спорттық ойындар» деп бөледі.

Халқымыздың өткен заманда жасаған өнегелі тәжірибесі бізге қалдырған ой-парасаттық мұрасы мол. Бүгінгі ұрпақ бұрынғылардың ақыл-кеңесіне құлақ асса, адаспай, абыржымай, жаңылмай, жаза баспай арман — тілегіне неғұрлым тезірек жетуге жол табады екен. Әр замандағы ақылмандар айтып кеткен даналық сөздер тірліктің барша саласына қатысты, халықтың тәлімі қарастырмайтын бірде-бір мәселе жоқ. Өйткені тәрбие — өмірдің өзекті мәселесі. Олар өмір сүру үшін ғана жазбаған, керісінше, жазу үшін өмір сүрген. Өмір сүруді — өмірдің өзінен үйрену керек деп ескерген, өнегелі ғибраттарын, кітаптарды ауызша сөзбен қалдырған.

Ақылшы ғұлама ұстаз-ақын, әмбеге аян әулие бабамыздың өсиеттері өскелең өмірімізге өнеге, өсер өрендерімізге — тәлім-тәрбие, ісімізге — нұсқа.

Ұлы тәлімгер Мұхаммед Хайдар Дулати тарихи тұлғалар туралы мәлімет бергенде, олардың тәлім-тәрбиелік ерекшеліктерін көркем сипаттап, болашақ ұрпаққа оларды үлгі-өнеге қылып көрсете білген [3].

Ал, Ыбырай Алтынсарин еңбектерінде діннің тәрбиелік мәнін жоғары бағалады. Ұлағатты ұстаз ислам дінінің аяттарындағы адамгершілік, имандылық, қайырымдылық, мейрімділік қағидаларын өзінің педагогикалық көзқарастарына негіздей отырып, терең түсіндірді. Мысалы, «Намаз оқу мен ораза тұту парыздарының рухани тәрбиелікте, денсаулыққа да мәні зор екенін, жан мен тәнді шынықтыратынын» былай деп көрсеткен: «Тысқары парыз: дегені дұрыс қимылдату, қолды, аяқты, басты қимылдату — бұл тән тәрбиесіне арналады; ал ішкі парыздың ой-пиғылды намазға арнап, беріліп оқуы — жан тәрбиесіне арналады» [4].

А. Байтұрсынов халықтық педагогика ғасырлар бойы еліміздің тәлім-тәрбиенің пәрменді құралы қызметін атқарып отырғанын анық көрсеткен [5]. А. Байтұрсынов 1922 жылы «Тәні сұлудың — жаны сау» деген еңбегін жазды. А. Байтұрсынов бала тәрбиесін тек білім, тіл, ақыл тәрбиесі деп, біржақты емес, сонымен бірге тән сұлулығына да көп көңіл бөлген [5].

Тән мен жан сабақтас, екеуі бірінен-бірі айырғысыз. Тәнсіз жан жоқ, жансыз тән тұра алмайды. Олар өзара бір-біріне байлаулы, бірінің жайына бірі қарайды, біріне келген кемшілік біріне білінбей қоймайды. А. Байтұрсынов өз еңбектерінде тек тән мен жан байланысын көрсетіп қоймай, дене тәрбиесіне керекті мәселені атап көрсетті:

1. Мерзіммен күнтізбесін сақтау, таза ауа, тамақ, сусын.

2. Тән қызметі дұрыс болу үшін дене шынықтыру, гимнастика, ат спорты, ұлттық қимыл ойындары.

3. Дененің әртүрлі мүшелерінің қызметін дұрыс басқару, дұрыс атқару, тамақ қорыту, қан айналу.

Мағжан Жұмабаевтың «Педагогика» аты еңбегі қазақ топырағында тұңғыш жарық көрген нағыз ұлттық — пе-

дагогика оқулығы. Сол еңбегінде М. Жұмабаев сөз басында: «Тәрбие деген не?» — дейді де, оған жауап бере келе, оны дене тәрбиесі, ақыл тәрбиесі, сұлулық тәрбиесі, құлық тәрбиесі деп төртке бөледі. «Егерде адам баласына осы төрт тәрбие тегіс берілсе, оның тәрбиесі түгел болғаны», — дейді. «Балам адам болсын дейтін ата-ана осы төрт тәрбиені дұрыс орындасын», — деп жазып, оларды ұлттық тәрбиенің құрамдас бөліктері деп санайды.

1. Ең әуелі дене тәрбиесіне ерекше көңіл бөліп, оны физиологиямен, математикамен, эстетикамен, бала психологиясымен ғылыми байланыстырып, талдау жасау арқылы, халық педагогикасын пайдалана отырып, бұл тәрбиені іске асырудың жолдарын көрсетіп берді. «Дене — жанның қабы», «Дені саудың жаны сау», — дейді.

2. Дене тәрбиесінің өзін 19 бөлімге бөліп, осы әр бөлімдерге жеке-жеке тоқтап, түсініктеме беріп педагог ретінде нақтылы дәлелдермен бекітеді [6].

Адам қимылының шын мәнімен жетілгендігі сол қимылды қажет еткен саналы әрекетке тікелей байланысты. Әрекетті құрайтын қимылдар тобы белгіленген мақсатқа орай басқарылады және реттеледі. Дәл осы орындалатын әрекеттің нәтижесі қойылған мақсат тұрғысынан бағаланады, қажет болса оған түзетулер ендіріледі. Адамның көздеген мақсаты нақты осы мезетте көрінбейді, ол ендігі орындалатын әрекеттің жемісі.

Халқымыздың зиялылары ұрпақ тәрбиесін жас кезеңнен бастауды және де оның дене күші мен рухани күшін бірдей жетілдіріп, дамытуға аса мән берген. Олар баланы жас кезінен бастап, туған халқының әдет-ғұрпы, салт-дәстүрі, мәдениеті, ана тілі арқылы тәрбиелеу керектігін өз еңбектерінде айқын көрсетті.

Дене шымыр болмай, оның әлсіз жетілгеніне қарамастан, ақыл-ой құрылысы мен қызметінің арасында үйлесімдіктің мұндай тең болмай ауытқуы жазасыз қалмайды. Ол өзінің дене әлсіздігін байқатады: адам ойлап түсіне білуі мүмкін, алайда ойлаған идеяларын жүйелі түрде тексеруден өткізіп, оларды іс жүзінде жүзеге асыру үшін қажыр-қайраты жетпейтінін көреміз. «Күшін білмеген күшенер» деген осындайдан айтылса керек.

Адамның дені сау болуы бірқатар факторларға — оның психикалық күшіне, өзін-өзі ұстай білу сезіміне, қарама-қайшылықты дер кезінде жоюға, эмоциялық дау-жанжалды жеңуге, отбасы, ұжымдардағы адамдар арасындағы әртүрлі мүдделер мен өркөкірек мінезді үйлестіретін қарым-қатынастың қалыптасуына байланысты болады. Олар үш топқа бөлінеді:

1) топтағы ерекшелік — белсенділік пен мақсатқа ұмтылу.

2) топтағы сипат жігерсіздікпен және сезіп қана қоюмен шектеледі.

Мұндай адамның әрекетсіздігі кейде оның ішкі жан-дүниесінің қайшылықтарына, әсіресе өмірдегі өз орнын таба алмай ауытқу себебіне байланысты.

Оқыту мен тәрбиелеу өзінің мазмұны бойынша халықтың көпқырлы әрі терең дәстүрлері мен ұлттық психологиясының көрінісі болып табылады.

Әр халықтың өзіндік сана-сезімі мен ішкі рухани үдерістеріне байланысты оқыту мен тәрбиелеудің бағыттары тарихи кезеңдегі қалыптасуы жүзеге асып отырады. Сондықтан ұлттық-психологиялық ерекшеліктер оқыту мен тәрбиелеудің мазмұнын анықтай отырып, мынадай принциптер арқылы жүзеге асады:

— педагогикалық әсер етудің этнопсихологиялық детерменизмі принципі- оқыту мен тәрбиелеу үдерісі халықтың ұзақ уақыттағы, тарихи кезеңдердегі дәстүрлері мен мұраларына, халықтың ұлттық-психологиялық ерекшеліктері мен әлеуметтік-саяси, экономикалық, мәдени дамуына бағытталуын қарастыруы;

— педагогикалық қызмет пен халықтық түсініктердің өзара бірлігі принципі— халықтың тарихи кезеңдерде қалыптасқан ұлттық сана, ұлттық рух пен құндылықтар негізіндегі білімі мен тәжірибесін, біліктерін педагогикалық үдерісте сабақтастықта қолдану;

Әдебиет:

1. Қазақстан Республикасы Білім және ғылым министрлігінің 2015 жылға дейінгі даму бағдарламасы. Білім және ғылым хабаршысы — Алматы: ҚР Білім және ғылым министрлігі, 2004. — № 1.
2. Қазақстан өз дамуындағы жаңа серпіліс жасау қарсаңында Қазақстанның әлемдегі бәсекеге барынша қабілетті 50 елдің қатарына кіру стратегиясы. Қазақстан Республикасының Президенті. Н.Ә. Назарбаевтың Қазақстан халқына Жолдауы. Астана: Елорда, 2006. — 48 б.
3. Бөлеев Қ. Болашақ мұғалімдерді оқушыларға ұлттық тәрбие беруге кәсіби дайындау: Теориясы және практикасы. — Алматы: «Нұрлы әлем», 2004. — 304б.
4. Алтынсарин Ы. Шығармалары. — Алматы: «Жазушы», 1990. — 201б.
5. Байтұрсынов А. Тіл тағылымы. — Алматы: «Ана тілі», 1992. — 448б.
6. Жұмабаев М. Таңдамалы. — Алматы: «Ғылым», 1992. — 272б.

Мектеп оқушыларының шығармашылық дарындылығын дамыту

Оразымбетова Мақпал Орманқызы, педагогика ғылымдарының магистрі, оқытушы;

Аяғанова Гүлжайна Абайқызы, студент
«Болашақ» университеті (Қызылорда қаласы, Қазақстан)

Қазіргі жаһандану заманында еліміздің әлеуметтік-экономикалық дамуы, индустрияның қарыштап өсуі, мәдени дамудың әлемдік деңгейіне көтерілуге бет бұру кезеңінде, қоғамның сұранысы өсіп тұрған шақта дарынды балалардың интеллектуалдық дамуын қанағаттандыруын қамтамасыз етудің маңыздылығы артауда.

Оқу тәрбие процесінде әр түрлі әдіс-тәсілдерді қолдана отырып, оқушылардың қабілетін арттыруға бағытталған жұмыс түрлерін ұйымдастыру кезек күттірмейтін міндеттердің бірі болып табылады. Бүгінгі таңда жаңа талап, жаңа заманға сай оқушыларға тәлім-тәрбие мен білім берудің басым бағыттарында дарындылықты айқындау, ақыл-ой, интеллектуалдық шығармашылығын дамытуға баса назар аударылууда.

Адам қабілеттілігінің даралық ерекшеліктеріне дарындылық, шеберлік, талант, данышпандық, шабыт кіреді [1].

— халықтық педагогика идеяларының арнайы (кәсіптік) білім беру жағдайындағы ықпалдастығы принципі— халықтық дәстүрлер, мұраларын педагогикалық шараларды ұйымдастыруда, белгілі бір кәсіпке сәйкес немесе болашақ мамандығына ықпалдастыру;

— халықтық мұраларды педагогикалық процеске бейімдеу және оны дамыту принципі — студенттің кәсіби іс-әрекетіне дайындығы барысында халықтық педагогика материалдарының мәнін жете түсінуі, оны қызығушылықпен қабылдап, практикада қолдану және ұлттық құндылықтарды дамытуға, жетілдіруге ат салысу т. б. қарастырады;

Сонымен, жоғарыда келтірілген теориялық талдаулар зерттеліп отырған мәселенің қазіргі таңда жастарымыздың қазақ елінің ардақты, рухани санасы мен мәдениеті қалыптасқан жеке тұлғасын қалыптастыруда маңызы зор екенін көрсетіп отыр.

Өз қызығулары бағытында дарынды адамдар қайтпас қажырлылық таныта алады. Бұл қасиеттің адамдағы көрінісі 2—3 жасар баланың бір іспен үзбей шұғылдана алу уақыты, басқа қатарларымен салыстырғанда әлдеқайда ұзақ болады. Дарынды бала өзін қызықтырған іспен бірнеше сағат шұғылданып, қажет болса, оған бірнеше күндер бойы қайта оралып, көздегеніне жетпейінше, әрекетін тоқтатпайды.

Дарындылықтың дәрежесінің артуы қажетті білімдер мен ептілік, дағдыларды игеріп, жетілдіріп дамытуға тікелей тәуелді.

Дарындылықтың өзіндік ерекшелігі ең алдымен қызығушылық бағдарға байланысты.

Дарынды балалар — жалпы және арнайы дарындылығын (музыкаға, сурет, техникаға т. б.) байқатқан балалар. Дарындылыққарқыны бойынша басқадай

жағдайлар бірдей болғанда баланың өз құрдастарының озықтық дәрежесі бойынша диагностикалау қабылданған (ақыл-ой дарындылығы тестері осыған негізделген).

Мұндай көрсеткішті асыра бағалауға болмайды, өйткені ақылдық шығармашылық жағының бірінші дәрежелі маңызы бар. Басқалардан бұрын балалардың көркемдік дарындылығын (музыка саласындағы, одан соң сурет салуда) байқауға болады. Ғылым саласында бәрінен гөрі математикаға дарындылық тезірек байқалады. Баланың жалпы ақыл-ой деңгейі мен неғұрлым арнайы қабілеттіліктің көркемдігі арасында алшақтық болатын жағдайлар аз емес. Ақыл-ой қабілеті тым ерте дамыған, ерекше айқын жетістіктерге жеткен балаларды вундеркиндтер деп атайды. Алайда, баланың тіпті ең үздік деген жетістіктерінің өзі болашақ таланттың жеткілікті кепілі бола алмайды. Туа біткен бейімділіктер индивидуалды психологиялық ерекшеліктердің қалыптасуының күрделі процесінің бір шарты ғана, оның бәрі қоршаған ортаға байланысты. Балада ерекше қабілеттіліктер болуының нышандары оның жасынан ажырағысыз: олар көбіне кемелдену қарқынына және жастық өзгерістерге байланысты.

Баланың дарындылығы деп — бірдей өмір шартында, өз құрбыларымен салыстырғанда оқуға қабілеттілік және шығармашылық құбылыстары жоғары болып табылуы түсіндіріледі.

Оқушының шығармашылық мүмкіндіктерін тиімді әдіс — тәсілдермен дамыту мұғалімнің шеберлігі мен біліктілігіне байланысты. Мұғалім оқу мазмұнын түсіндіруде оқушы санасына «ұғыну», «ой операцияларын» меңгертуді және оқушыны танымдық белсенділігі мен өздігінен білім алу жолдарына қалыптастырып, оларға бағыт беріп, жолдарын көрсетуі керек. Қарама-қарсы нәрсені салыстыра алушылық, түсініксіз жағдайды таба білушілікпен өз бетімен жұмыс істеуге оқушы үйренеді.

Дарынды балаларды теориялық деңгейде оқыту үшін арнайы бағдарлама мен білікті мұғалім қаншалықты қажет болса, соншалықты оқу- танымдық қызметін шебер ұйымдастыруға болатыны сөзсіз.

Білім беруде заман талабына сай жаңа педагогикалық технологияларды ендіре отырып, оқыту үрдісін демократияландыру және ізгілендіру, субъект- субъект қатынасын қалыптастыру, жалпы білім беретін орта мектеп оқушыларына білімнің эмпирикалық деңгейден теориялық деңгейдегі білім алу әдіс-тәсілдерін меңгеру процестері басты назарға алынуда. Осы орайда, әр оқушыға тән даралық — интеллектуалдық және шығармашылық қабілеттерін, бейімділіктерін ашу және дамыту сияқты мәселелер бірте-бірте шешілуі тиіс.

Жалпы, дарынды балалардың дамуына жақсы ықпал ету — оқыту процесін тиімді ұйымдастырып жүргізумен тығыз байланысты. Соның бір мәселесі ретінде оқушылардың теориялық ойлауды дамыту әдістері арнайы қарастырылып, ол әдістердің жан-жақты қырларын тану және ойлауды тереңдете дамыту мақсаты алға қойылып отыр. Мектепте оқитын балалар мен дарынды балалардың

өзіндік ерекшеліктері бар болғандықтан, оларды бірге оқыту керек пе немесе мектептегі оқу бағдарламасы даярланды балалардың жан-жақты қабілетін дамытуға ықпал ете ала ма деген сұрақтар әлі күнге дейін көптеген зерттеуші-ғалымдардың назарында жүр. Дегенмен, білім беру саласындағы практиктер мен ғалымдар қабілеті жоғары, танымы мен ойлауы дамыған балаларды оқыту өзгеше болу қажеттілігін негіздеуде.

Дарынды балаларды оқыту бағдарламасы олардың мүмкіндіктері мен талаптарына және осы деңгейдегі оқушыларды оқыту мақсатына сәйкес келуі тиіс. Сондықтан, ең бірінші оқыту мазмұнының басты деген талаптарына тоқталайық:

- оқу пәндерінің сандық және сапалық ерекшеліктері;
- оқыту мазмұны әрбір оқу пәнінің мазмұны шығармашылық жұмыстарға бөлінуі;
- тақырыптық тараулар мол мазмұнды және зерттеушілік сипатта болып келеуі;
- әр тарау көлемі мәліметтер қорына байланысты түрлі мөлшерде берілуі.

Бұл тәсіл оқытудың негізгі бағыттарына, яғни білім, білік, дағдыны шығармашылық тұрғыда меңгерулеріне жақсы әсер етеді. Мұндай әдіс оқытудың жаңа бағыттарын шешуге, яғни балалардың қабілетін жүйелі ой санасының шығармашылық ойлауды ашып, одан әрі дамытуға мүмкіндіктер беретіндей болуымен маңызды.

Бағдарлама бөлімдері арасында және пәндер арасында өзара мазмұнды қарым-қатынас болмауы оқушының жүйелі ойлауы мен шығармашылық қабілеттерінің дамуына кері әсер етеді. Нәтижесінде баланың дүниеге деген тұтас, жалпы көзқарасын қалыптастыруда қиындықтар туады. Мұндай балалардың абстрактылы идеялар мен теорияға қызығушылығы мектеп бағдарламасынан тыс қалуы баланың сабақтан жалығуына ықпалын тигізеді.

Шығармашылық дарындылықты дамыту үшін оқыту мазмұнын ұйымдастырудың негізгі принципін айта аламыз:

- 1) тақырыптық тараулар бойынша мазмұндық сипатының толықтығы;
- 2) ғаламдық, кең таралған тақырыптар мен мәселелерді оқыту;
- 3) дарынды балалардың білімге құштарлығын оятатын мазмұнды тақырыптарды оқытуға, шығармашылық қабілеттерін арттыруға, дүниенің дамуына байланысты тапсырмаларға деген пәнаралық көзқарасты қалыптастыру;
- 4) мазмұндық өзара ішкі байланысты қалыпқа келтіру, білім саласына байланысты өзекті оқыту мәселелері мен тақырыптарының бірігуі.

Оқыту мақсатына сәйкес бағдарламаларды екі түрге бөлуге болады:

— бірінші тобына, жоғарғы ойлау үрдісін, яғни логикалық ойлау, мәселені шеше білу қабілетін дамытуға бағытталған барлық бағдарламалар жатады. Мұндай бағдарламалар баланың шығармашылық, интеллекту-

алдық мүмкіндіктерін одан әрі дамытуға әсерін тигізеді. Оларды кез келген мәселелерді шеше білу қабілеттілігімен «қаруландырады»;

— екінші тобына, өз мәселелері ретінде жеке-эмоционалды даму саласын қарастыратын бағдарламаларды жатқызуға болады. Жеке-эмоционалды даму жоспарының қиындықтары: өзін-өзі төмен бағалау, сескену, өз-өзіне сенімсіздік білдіру. Осы қасиеттер баланың қабілеттерінің дамуына кері әсер етеді. Сондықтан, өзін-өзі тану қабілетінің дамуына ерекше назар аударылу қажет. Мұндай бағдарламалардың тиімділігі көп жылдық шетел тәжірибелерінде дәлелденген. Соңғы онжылдықта осындай бағдарламалар біздің елімізге де келіп жетті.

Шығармашылық ойлап — табудың әр түрлі тәсілдерін үйрене отырып, дарынды балалар пәндерді оқу барысында өздерінің «шығармашылық қабілеттерін» қолданып, К. Урбан айтқандай, нақты ғылыми зерттеулер мен дивергенттік ойға тікелей әсер етудің шексіз мүмкіндіктерін көрсетеді [2].

Демек, жеделдете дамыту да, мектеп курсы тереңдету де, тренингтік бағдарламалар да барлық оқыту мәселелерін және дарынды балалар дамуын толық қамтамасыз ете алмайды. Бұл мәселелер тек қана оқыту мен дамыту бағдарламасында ғана шешіледі. Өйткені бұл бағдарламалар балалардың дамуына ықпалын тигізіп, оқытудың барлық тәсілдерін жүзеге асыру мүмкіндіктерін ашады.

Әдебиет:

1. Бабаев С. Жалпы психология. — Алматы: Дарын, 2005. — 352 б.
2. Урбан К. Университетский вопрос. — Избр. пед. соч., 1953. — 357 с.
3. Давыдов В. В. Принципы обучения в школе будущего. — М., 1974. — 295 с.
4. Эльконин Д. Б. Возрастные и индивидуальные особенности младших подростков. — М., 1947. — 234 с.

Эстетикалық тәрбие беру тарихы мен қазіргі жағдайы

Оспанова Гульнар Утепбергеновна, тарих ғылымдарының тарихы, аға оқытушы
«Болашақ» университеті (Қызылорда қаласы, Қазақстан)

Қазақстан Республикасының «Білім туралы» Заңының 8-бабында білім берудегі басты міндет ретінде жеке тұлғаның шығармашылық және рухани мүмкіндіктерін дамыту, адамгершілік пен салауаттық өмір салтының негіздерін қалыптастыру, жеке тұлғаның дамуына жағдай жасай отырып, олардың ақыл-ойы мен зердесін байыту сондай-ақ әлемдік және отандық мәдениет жетістіктеріне үйрету атап көрсетілген [1].

Өнер арқылы адам қабілетін дамыту мәселесі туралы жазылған ойлар, тұжырымдамалар, көзқарастар, еңбектер баршылық. Ежелден ұлы ойшылдарымыз әл-Фараби, М. Қашғари, Ж. Баласағұн [2, 192 б.], ұлы Абай [3, 152 б.] өз еңбектерінде адамның жеке басын, қабілеттерін дамытуға үнемі назар аударып отырған. Көр-

Оқыту мен дамыту бағдарламалары баланың қабілеттерінің дамуы мен білімді меңгеру бағыттарын бірдей дамытатын бағдарламалар болуы қажет. Бұл тәсілдердің оқыту процесіне енгізу мысалы ретінде Д. Б. Эльконин — В. В. Давыдовтың дамыта оқыту теориялары негізінде жасалған бағдарламаларды келтіруге болады [3,4].

Мектеп дарынды балаларды оқыту, дамыту ортасы болу үшін оқыту процесі осындай бағдарламалар талаптары негізінде құрылуы тиіс.

Оқу мазмұнын арттырудың бірінші тәсілі, әр тақырыпты терең, шығармашыл сипатта меңгерту болып саналады. Ал екіншісі — тиімділік принципі, пән бойынша идеялар мен түсініктерді ортақ сапа ретінде қолдану оқу материалын тиімді меңгертуге, оқу процесінің тиімділігін ұлғайтуға мүмкіндік береді.

Зерттеушілер пікірінше, дарынды балаларды осы жүйемен оқыту тиімді деп саналады. Дегенмен, дарынды балаларды оқыту жөнінде сөз қозғалған кезде бұл жүйенің мүмкіндіктері баланың дүниеге деген тұтас көзқарасын, жаңа мәселелерді қабылдауын дамытуға жеткіліксіз.

Сонымен, дарынды балаларды оқыту мен тәрбиелеуді өз деңгейінде жүзеге асыруды мақсат етсек, олардың білімге деген құштарлығын, мүмкіндіктері мен абстрактылы теориялар мен ойларға қызығушылығын дарынды балалардың ерекшеліктері тізіміне енген барлық жайларды ерекше назарға алуымыз қажет.

некті педагогтар Ж. Аймауытов [4,55 б.], Ш. Құдайбердіұлы [5,80 б.], А. Байтұрсынов [6,34 б.],

М. Жұмабаевтардың [7, 54 б.] және т. б. шығармаларында да адамның бойындағы қабілеттерді дамытудың және қалыптастырудың жолдары қарастырылған.

Эстетикалық тәрбиеге назар аударған ғалымдар эстетикалық тәрбие беру мәселелерін С. А. Ұзақбаева [8] өз еңбектерінде зерделеген және оқушылар мен студенттердің көркем мәдениеттік тәрбиесін (эстетикалық, музыкалық, адамгершілік) жетілдіру жолдарын қарастырып, педагогикалық мүмкіндіктерін ашып көрсеткен.

Еңбек сабағында бастауыш сынып оқушыларының сәндік-қолданбалы өнерге эстетикалық қызығушылығын туғызудың жолдарын С. А. Жолдасбекова, сабақ және сабақтан

тыс жұмыстардың өзара байланысы арқылы оқушылардың пәнге танымдық, қызығушылығын Б.Т. Әбиева, болашақ бейнелеу өнері мұғалімдерін дайындау үрдісінде халықтық педагогиканы қолдану мәселесін Қ. Болатбаев, қазақ мектептерінде бастауыш сынып оқушыларын сәндік-қолданбалы өнерін қолдану арқылы еңбекке баулу жолдары О. Сатқановтардың арнайы зерттеулеріне арқау болған.

Эстетикалық тәрбиелеу мәні, оның міндеттері мен мақсаттары туралы ұғымдар Платон мен Аристотельден бастап, бүгінгі күнге дейін өзгеріп кетті. Қоршаған дүниеге қарым-қатынас пен оны көркемдік қабылдауға деген саналы қатынас Ежелгі шығыс өркениетінде атап көрсетілген. Бірақ та халықтың діни және эстетикалық санасының бөлінбеуі өнерді тәрбие құралы ретінде анықтады.

Қытайда, б. з. бұрынғы 3—2 мыңжылдықты табиғатта, еңбекте қолөнерде, тілде және араласу ережелерінде эстетикалық бағдарларға оқыту дәстүрі болды. Оқытуда да, араласуда да ерекше назар жораларға, рәсімдерге, басқа да өнерлерге, табиғаттағы әртүрлілікті бақылауға аударылды. Қытайда бұл идеялар эстетикалық тәрбие негізінде әр ғасырда өз бейнесін иеленіп, көп дәуір бойы сақталды.

Ежелгі және өзіндік ерекшелігі бар мәдениет Индияның эстетикалық тәрбиесі дәстүрін бойына сіндірген. Ежелгі индиялық ілімдерде (брахманизм және т. б.) адамның табиғат дүниесімен тығыз байланысын, оның көңіл-күйінің күш-қуатын, қабілеті мен сезінуін дамытудың ерекше маңызы болды.

Жапониядағы мәдениет пен білім синтоизммен — бастапқы діни жоралармен және елдің ұлттық ерекшеліктерімен байланысқан. 7 ғасырда буддалық діннің, мәдениеттің, сәулет өнерінің Қытайлық жазудың, әдебиеттің қалыптасу үрдісі жүрді, шеттен алынған емес, кескіндемеде, киім мен рәсімдерде қайталанбас көркемдік жүйені қалыптастыру жүрді.

Жапон оқушыларының эстетикалық санасына табиғат пен адам жаратылысына деген нәзік мәнер, әсерленіп қабылдау, шыдамдылық пен анықтылықты таңдау тән. Ислам дүниесінде әдетте өнерде діни тақырыптарды жаңғыртуға, сенімнен алыстатын шындықпен адамдарды бейнелеуге деген жағымсыз қатынас бар. Сонымен қатар, эстетикалық сезімдерге бай кітап миниатюрасы, сәулет өнері мен сәндік өнер ықпал етті. Осы көркемдік дәстүрлерді көрсету қазіргі кездегі мұсылман мектептерінде жалғасуда, онда сұлулық туралы ұғымдардың, мәнерлердің, бағалаудың, идеалдардың, эстетикалық сананың ерекшеліктері қалыптасқан; кейбір мектептерде көркемдік білімнің ұлттық үлгілерімен қатар батыс үлгілері қатар өмір сүреді. Еуропалық білім мен мәдениеттегі эстетикалық тәрбиелеудің теориясы мен практикасының негізгі мақсаттардың тамыры ежелгі дәуір кезеңінде жатыр. Одан үш бірлікті: шындықты, жақсылық пен әдемілікті сипаттайтын «каллокабатия» түсінігінде берілген мүлтіксіз адамды тәрбиелеу идеясы туындаған. Сонымен қатар ол, ғылымдардың бірдей пайда болғанын көрсетеді.

Орта ғасырдағы діни христиандық тәрбие аскетизм мен ғажайып рухани идеалдарға бағдар алған эстети-

калық тәрбие сипатына өз таңбасын салды. Қанондық діни өнердің әр түрі мен жанры (діни мүсін өнері, иконаларды бейнелеу, т. б.) көркемдік бейнеліліктің әсерленушілік ықпал етуін қолданды. Батыс еуропалық мектептерде, көркем қолөнерде, фольклорда, тағы да басқа халық өнері формаларында дәуірдің дүниені бейнелік — сезімдік көруі бейнеленді. Өнер аясы эстетикалық тәрбиенің іс жүзіндегі негізгі бастамасы болды.

Эстетикалық тәрбиелеу теориясы элементтері педагогикалық ұғымдарға әсер еткен өнер туындылары шығармаларында (Леонардо до Винчи, т. б.) дамыды. 1423 жылы Виторино да Фельтреде (Италияда) оқушылардың шығармашылық қабілеттері мен оларды эстетикалық тәрбиелеуді дамытуға бағдарланған поэзия, ежелгі тілдерді оқыту мектебі ашылды. Қайта өркендеу дәуіріндегі педагогика мен эстетикаға көркемдік шығармаларды және өнер туралы нақты ғылымды терең зерттеулер елеулі әсер етті.

Халықтық мектебіндегі туындыларындағы гуманистік білім мен тәрбие жүйесінің нақты көрінісі Я. А. Коменский еңбектерінде суреттелді. Оның негізінде: сезімдерді дамыту, дүние мен заттардың ерекшеліктері туралы білімдер, көзбен көріп шолуды қолдану, сенсорлық және эстетикалық қабылдауды дамытуға нұсқаулар бар.

И. Г. Песталоцци өзінің теориялық және әдістемелік еңбектерінде табиғат пен өнердің ықпал етуі, күйзелуі, қабылдау сезімдерінің мағынасын атап көрсетті. Песталоццидің пікірі бойынша, «табиғат өнері» мен «табиғатқа ұқсатуға тырысатын балалардың өнері», сурет салу мен ән салу, табиғатты бақылау әсемдік сезімін тудырып, оны қалыптастырады. Ф. Фребельдің балалардың дербес әрекеттеріндегі, табиғат әсерімен «әдемілік формасын» ойындық құрудағы олардың шығармашылығын дамытудың маңыздылығы туралы ұғымдары жемісті болады. Ф. Герbart «индивидуалдық педагогика» дәстүрінде баланың ұғымдары мен сезімдерінің дамуын этикалық өзін-өзі бағалау және «тазалануға» (ежелгі катарсис сияқты) деген қабілеттілікті тәрбиелеу тәсілі ретінде қарастырды. 19 ғасырдың 2-жартысында А. Дистервергтің еңбектерінде бұқаралық мектептерге сай келетін, ұлттық мәдениетті меңгеру мәселелері, табиғат объектілері мен өнерді қабылдау үрдісінде адамгершілік, ақыл-ой мен эстетикалық тәрбиелеудің байланыстары жазылған.

30—50 жылдары ағылшын эстетигі Г. Рид үйлесімділік тәсілі ретінде баланы өнер мен ойынға спонтандық эстетикалық тәрбиелеуге басты рөлдерді беріп, сурет негізінде жеке адамның көркемдік типологиясын анықтау әдістемесін даярлады. Рид «өнермен тәрбиелеудің» кең қозғалысының негізін салушы, бұл бағытта белсенді ізденістерді К. Орф т. б. эстетикалық тәрбиенің теоретиктері мен практиктері жүргізді. Адамның жеке және әлеуметтік қасиеттерін есепке алатын, оның жалпы және эстетикалық дамуы ретінде мәдениет пен көркемдік білім алуды меңгеру М. Манромен негізделді. Германияда гуманистік, көркемдік педагогикамен бірге (Г. Кершенштейнер, Л. Вейсмантель, З. Штрангель) діни — адамгершілік білім ретіндегі эстетикалық тәрбие тұжырымдамасы да-

мыды. Эстетикалық тәрбиелеу үрдісінде жеке адамның өзін-өзі жүзеге асыру теориясы (К. Ясперс) фашистік идеология мен жеке адамды тегістеуді жоюға әсер етті.

Британдық мектепте эстетикалық тәрбиелеудің негізгі тәсілі осы күнге дейін бейнелеу өнері болып отыр. Францияның бұқаралық мектептерінде балалардың мәдениетті оқуы мен шығармашылық әрекеттері үрдістеріндегі эстетикалық мәнерлері мен қажеттіліктерін дамытуға назар аударылып отыр. АҚШ-да эстетикалық тәрбиелеуге кең көзқарас дамуда. Білім беруде бірінші орынға өнер, оның теориясы мен тарихы ғана алынып отырған жоқ (А. Айшер, Г. Броуди), сонымен қатар балалардың эстетикалық тәжірибесін көзбен шолып, ойлауды байыту идеялары да алдыңғы орындарға қойылып отыр. Қазіргі Жапонияда басқа да көптеген мемлекеттер сияқты, мәдени білім беру үрдісінде әдеттегі мүлтіксіз адам идеясын, эстетикалық тәрбиелеу идеясы, табиғаттың эстетикалық құндылықтарын түсіну мен субъективтік күйзелуді дамытудың қазіргі уақыттағы ұстанымдары сәйкес келіп отыр. Қазіргі жапон педагогтарының түсіндірулеріндегі (Т. Мотому, М. Цунзабур) жүздеген түстер үйлесімділігін оқушылардың меңгеруі әдеміліктің көптүрлілігі мен жақсының, тиімдінің айқындығы туралы ұғымдармен біріктіріледі. Педагогикада эстетикалық тәрбиелеуге бұлай келу болашақта экологиялық үйлесімділікке көшуде дүниежүзі қоғамдастығының бағдарына байланысты маңызды. Қазіргі кездегі ғалымдар зерттеулерінде эстетикалық тәрбие жеке адамның даму үйлесімділігі шарты, оның дүниені сезінуі, эстетикалық санасы, шындықты эстетикалық меңгеруі мен араласуы және эстетикалық әрекетті меңгеру өнері ретіндегі шарт болып табылады.

Ресейде эстетикалық тәрбиелеу 17 ғасырда педагогикалық теорияда, негізінен риторика курстары мен тәрбиелеу практикасында көркем әдебиеттерді қолданумен меңгерілді. Француз (Дидро және т. б.) мен жемістің (Шеллинг, Гегель) өнер теориясын әсерін сезініп, орыс эстетикасы таза ақылға салу құрылысына тереңдеуден құтылып кете

алды. Эстетикалық тәрбиелеу көп жылдар бойы қалыптасқан классикалық білім беру жүйесімен шектелген. Отандық педагогикада бастауыш және орта мектептерде барлық пәндер тәсілдерімен эстетикалық тәрбиелеудің қажеттілігі туралы біршама маңызды қағидалар мен ойларды К.Д. Ушинский айтқан болатын. Оқу үрдісіндегі өнер әдебиеті рөлі, сезімдерді, сөз сөйлеу мен ойлауды тәрбиелеу толығымен В.И. Водоводов, В.Д. Ситюнин, В.П. Островский т. б. еңбектерінде түпкілікті қарастырылған.

20-шы жылдардың аяғында біртұтас еңбек мектептері шеңберінде бұқаралық көркемдік — эстетикалық білім беру мен тәрбиелеудің бағдарламасы жасалды. Онда өнер сабақтарына аптасына 21 сағат бөлінді (бейнелеу өнері, музыка, ритмика, көркем сөз, ойын, театр, импровизация, кино, фото түсіру). Жарқын күйзеліс бастамалары ретіндегі өнер туындылары, еңбекке деген қарым-қатынас, ұжымдық әрекеттер, мереке — мейрамдар бұқаралық эстетикалық тәрбиелеудің іс жүзіндегі тәсілдері болды, солардың арасында мектептің қоршаған дүниемен тікелей байланысы орнады.

Қазіргі кезде эстетикалық тәрбиелеу жеке тұлғаны дамыту, оның эстетикалық мәдениетін қалыптастыру мәселелері мектеп алдында тұрған ең маңызды міндеттердің бірі. Аталмыш мәселе отандық және шетел педагогтары мен психологтары Н.И. Киященко [9, 65 б.], В.Н. Шацкая [10, 103 б.], Б.М. Неменский [11, 75 б.], В.С. Кукушин [12, 175 б.] және И.Б. Харламовтың [13, 64 б.] еңбектерінде толығымен зерттелген.

Қорыта айтқанда, шындық пен өнерге деген баланың эстетикалық қарым-қатынасын қалыптастырудан басқа, эстетикалық тәрбиелеу, олардың жан-жақты дамуына да үлес қосады. Эстетикалық тәрбиелеу адамның адамгершілігін қалыптастыруға ықпал етеді. Оның қоғам, табиғат, дүние туралы танымдарын кеңейтеді. Балалардың әр түрлі шығармашылық еңбектері олардың ойлауы мен елестетуін, еркі, табандылығы, ұйымдасқандығы мен тәртіптілігін дамытуға ықпал етеді.

Әдебиет:

1. Қазақстан Республикасының «Білім туралы» Заңы. — Алматы, 2000.
2. Қелімбетов Ы. Ежелгі дәуір әдебиеті. — Алматы: Ана тілі — 1991. — 192 б.
3. Абай. Қара сөздер. — Алматы, 1993. — 152 б.
4. Аймауытов Ж. Бес томдық, шығармалар жинағы. — 4-том. — Алматы, 1998, 55 б.
5. Шәкәрім Құдайбердіұлы. Үш анық. — Алматы: «Қазақстан» және «Ғалия» ғылыми-әдеби орталығы, 1991. — 80 б.
6. Байтұрсынов А. Ақ жол: Өлеңдер мен тәржімелер, пуб. Мақалалар және әдеби зерттеулер (құр. Ғ. Нұрғалиев). — Алматы: Жалын, 1999. — 34 б.
7. Жұмабаев М. Шығармалар, өлеңдер, поэмалар, қара сөздер (құрастырған Х. Абдуллин). — Алматы: Жазушы, 1989. — 54 б.
8. Ұзақбаева С.А. Қазақтың халықтық педагогикасындағы эстетикалық тәрбие. — Алматы, 1993.
9. Киященко Н. И, Лейзеров Н.Л. Эстетикалық шығарма. — М.:Знание, 1984. — 65 б.
10. Шацкая В. Н. Мектепте эстетикалық тәрбиелеудің жалпы мәселелері. — М.: ПФА РСФКР, 1995. — 103 б.
11. Неменский Б. М. Әдемілік даналығы. — М., 2004. 74 б.
12. Кукушин В. С. Эстетикалық сөздік. — М., — Ростов на Дону, 2004. — 175 б.
13. Харламов И. Ф. Педагогика. — Минск, 2002. — 64 б.

Оқушыларды кәсіпке баулу мәселесінің зерттелу жай-күйі

Парменова Гульбану Ералиевна¹, педагогика ғылымдарының магистрі, аға оқытушы;
Абдихайымова Гулжазира Торебековна¹, педагогика ғылымдарының магистрі, оқытушы;

Тауипбаева Айнур Торебековна², педагогика ғылымдарының магистрі, оқытушы

¹Қорқыт Ата атындағы Қызылорда мемлекеттік университеті (Қызылорда қаласы, Қазақстан)

²«Болашақ» университеті (Қызылорда қаласы, Қазақстан)

Қазақстан Республикасының «Білім беру туралы» Заңында және жалпы білім беретін мектептер тұжырымдамасында қазақ халқының мәдениеті мен салт-дәстүрлерін оқып-үйрену үшін жағдайлар жасау, оқушылардың санасына туған халқына деген құрмет пен мақтаныш сезімін ұялатып, ұлттық рухты сіңіру, сондай-ақ тілін, салт-дәстүрін меңгерту бұл мектеп алдындағы негізгі міндет болып саналады. Бұл сала бойынша ғылыми-зерттеу жұмыстары қолға алынып келгенімен, оны әлі де болса тереңдей білімді қажет етеді. Қазақ халқында бұрын «Технология» деп атамаса да, май шайқап, құрт жасау, киімді әр түрлі тәсілмен тігу, сәндеу, тері өңдеу, кесте және кілем тоқу, киіз басу, арқан есу, ши тоқу, бала бағу, т. б. секілді жұмыстарды атқарған.

Қазіргі таңда дамыған елдердің ақпараттары мен технологияларын кеңінен қолдауына байланысты қойылып жатқан жаңа талаптар жастардың тек қана өндірістік міндеттерді жақсы атқарып қана қоймай, оған қосымша жобалай білу, шешім қабылдау, шығармашылық жұмыстарды да орындай білуі қажеттігін байқатады.

Оқушыларды кәсіпке баулу жүйесі, оларды еңбекке даярлау жүйесінің үш бірдей компоненттерінің бірлігі арқасында жүзеге асырылады. Ол компоненттер: оқушылар, мақсат пен міндет, еңбекке даярлау мазмұны, оқытушылар және еңбекке даярлау құралдары, тәрбие, оқу, еңбек процесі, ұйымдастыру түрлері және басқару. Осы құрылым шеңберінде оқушылар мен үйірме, сынып жетекшілерінің бірлескен іс-қимылы жүзеге асырылады [1].

Ғылыми еңбектер, оқушыларды кәсіпке баулу жүйесінің өзге де анықтамалары кездеседі. Айталық, интегралдық процестердің мынадай бағыттары болады. Олар политехникалық сипат арқылы оқыту, оқушылардың жалпы білімге қоса еңбек дағдыларын алуын қамтамасыз ету. Сондай-ақ, сабақтан тыс немесе демалыс кезеңдерінде қоғамдық белсенді еңбекке жұмылдыру, кәсіптік бағдар беру. Оқушыларды кәсіпке баулу екі ерекшеліктен тұрады. Біріншісі — интегралды процесс болса, екіншісі — жұмыстың бағыт бағдары. Бұл екеуі де басқару нәтижесінде жүзеге асырылады.

1. Оқушыларды кәсіпке баулудың педагогикалық негізін зерттеуде оларды басқару аналитикалық, индуктивті, дедуктивті, сандық, сапалық, құрылымдық, тарихи аспектілер де көмекке келеді.

2. Оқушыларды кәсіпке баулудың негізгі диактикалық және политехникалық методологиясымен бір қатарда тұруы; даярлау кезеңдері: мақсатты белгілеу, педагогикалық талдау, жобалау, ұйымдастыру, бақылау,

бағалау, үйлестіру және түзету. Оқушылардың жеке тұлға болып қалыптасуын қамтамасыз ету; оқушылардың физиология-гигиеналық талаптарға сай келуі ескеріледі.

3. Оқушыларды кәсіпке баулу жүйесі құрылымдық-функционалдық жағынан үнемі дамып отырады. Оның түпкі мақсаты — оқу тәрбие процесінің тиімділігін арттыру болып табылады. Оған қоса ішкі және сыртқы (компонеттер) қоршаған орта, қоғамдық жағдайларға да тығыз байланысты.

4. Жүйелік тәсіл кешенді тәсілді жоққа шығармайды. Кешенді тәсілге іс-әрекет нәтижесін талдау, өзара байланысты анықтау, еңбекке даярлау жағдайлары мен проблемалары, басқару технологиялары кіреді. Негізгі белгілеріне оның тұтастығы, құрылымы қабілеті сияқты ұғымдар кіреді. Осы процестердің құрамдас компоненттерін оқушылар мен мұғалімдер, мақсат пен міндеттер, мазмұн мен тәрбиеісі, оқу мен кәсіби еңбек құрайды [2].

Орындалатын тапсырмалардың ерекшелігіне қарамастан өндіріске баулу мен технология сабағының практикасы бір-біріне ұқсас келеді. Оқытудың бұл екі түрі де оқытудың мазмұнына, топтарға жіктелу қағидалармен топтастыру реттілігі оқытудың жүйесін қолдану негізінде анықталады. Олардың көбінесе кәсіпке баулудың жүйесімен атап, еңбекке практикалық ептілігі мен дағдысын қалыптастырудың дидактикалық жолдарын түсінеміз. Кәсіпке баулудың төменде көрсетілген негізгі жүйесі белгілі:

Заттық жүйе (предметная) — оқушының меңгеретін мамандығының сипатына байланысты, типтік бұйымдар жиынтығы әзірленеді. Мұндай оқыту барысында дидактикалық жоспары бойынша жеке операцияларға жіктеледі. Оқушының жеке еңбек тәсілдерін орындау ережелерімен арнайы таныстырмады. Олар тек қана шебердің қозғалысы мен басқа да еңбек қимылдарын көшіруге ұмтылды. Мұндай оқыту жаңа бұйым әзірлеу барысында оқушылар өздерінің ептілігі мен дағдысын қолдана алмады. Сол себептен де олар қайтадан оқытуды қажет етті. Бұл жүйенің негізгі кемшілігі де осы болды.

Заттық жүйе — өндірісте ұялы тәсілді айқындады, сондықтан XIX ғасырдың екінші жартысына дейін қолданылды. Мануфактуралардың өркендеуіне байланысты еңбектің бөлінуі технологиялық процесстерді бөлшектенуге әкеп соқты. Мұндай еңбек дайындығының мазмұнын қайта қаралуына байланысты операциялық жүйе пайда болды.

Операциялық жүйе бойынша оқушылар мамандық мазмұнын өздері меңгеретін, еңбек операцияларын орындайды. Осыған байланысты оқушылар әртүрлі бұйымдарды әзірлеуді үйретеді. Тек қана жүйелілік негізінде

жұмыс жасау, мамандық шеңберінде шектеледі. Операциялық жүйе — кешенді оқу жүйесінде 2—3 операцияларды үйреніп, содан кейін осы операциялардан құралатын жұмыстарға көшеді. Кейін кешенді жұмыстарға сәйкес келетін жаңа операцияларды үйрене бастайды. Операцияларды үйренуде жеке жұмыс қозғалыстары мен амалдарды орындау бойынша жаттығулар жасаудан басталады [3].

Операциялық-заттық жүйе алғашқыларда қарағанда нәтижелі болды. Бұл жүйеде оқытудың екі кезеңі қарастырылады. Бірінші кезеңде еңбектік операциялардың бірлескен түрлері зерделенеді. Бұл операциялар бұйым әзірлеу барысында жүзеге асады. Екінші кезеңде оқушылар алдын-ала өтілген операциялардың технологиялары негізінде, бұйым әзірлеуде кешенді жұмыстарды орындайды. Операциялық-заттық жүйе бұйымның жеке бөлшектерін өңдеу барысында емес, керісінше нақты бір бұйымды өңдеу процесінде қолданылады. Еңбек объектісі, мектеп бағдарламасына сай қарастырылатын еңбек операцияларымен толық таныса алатындай дәрежеде қамтылатын болуы тиіс. Күрделі еңбек операцияларымен танысу, жалпы операциялар мен еңбектік тәсілдерді орындау жаттығуларында басталады.

Моторлық-жаттығулар жүйесі 20-шы жылдары оқытуда кең тарайды. Ол еңбектің орталық институтында (ЕИО) дайындалды. Дегенмен де бұл жүйенің өзіне тән кемшіліктері болды. Мұнда, ептілік пен дағды, оқулықтар арқылы саналы түрде меңгерілмеді. Ептілік пен дағдына қалыптастыру, еңбек процесінің нақты түрін, боямалаушы арнайы аппараттар мен жаттығуларды қолдану негізінде жүргізілді. Көптеп қайталау арқылы сананың қозғалысының қатынасынсыз, тек қана денені «оқытумен» шектелді. Оқыту процесіне мұндай ықпал жасау қолдау таппағандықтан, жуық арада өз құнын жойды.

ЕОИ жүйесінің өзіне тән жетістіктері де болды. Бірінші рет, еңбектік ептілік пен дағдыны қалыптастырудың психологиялық заңдылықтар жүйелілігіне сәйкес келетін дидактикалық негіз қолданылды: еңбек тәсілдері- еңбек операциялары — еңбек процесі. Бұл жүйе бойынша ЕОИ еңбек қозғалысы мен еңбек тәсілдерінің дұрыс құрастырылуы үшін қайтадан тереңірек талдау жұмыстары жүргізілді. Сондықтан да бұл жүйе қазіргі күнге дейін өз құнын жоймай келеді [4].

Операциялық-кешенді жүйе қазіргі уақытта кәсіби техникалық оқу орындарында негізгі болып саналады. Бұл жүйемен оқытуда, оқушылар алдымен, 2—3 операциялардың орындалу тәсілдерін меңгереді, содан кейін осы операциялармен бірге кешенді жұмыстарды орындауға көшеді. Одан әрі кешенді жұмыстарға сәйкес келетін жаңа операцияларды меңгереді. Операцияларды оқып-үйрену, жеке жұмыстық қозғалыстар мен тәсілдерді қайта өңдеу барысында жаттықтырушы жаттығулардан басталады. Еңбектік операцияларды меңгеру және оларды кешенді жұмыстарды орындауда пайдалану- оқытудың бірінші кезеңінің негізгі міндеті болып саналады. Ал, екінші кезеңде оқушылар өнімді еңбекті міндетті түрде өндірісте өткізеді. Бұл жүйенің өзіне тән кемшіліктері болды. Кешенді

жұмыстарын оқушылардың өндіріс орындарында жалғастыруы қиындық туғызды. Олардың жұмысшы қызметін атқаруға бағытталды.

ЕОИ жүйесі техниканың дамуы мен технология жабдықтарының жетілуіне байланысты маңызды орын алатын уақыт өлшеміне жеке есептеу қызметін айқындады. ЕОИ жүйесіне, өз міндеттерін шығармашылық түрде орындай алатын жұмысшылар дайындау міндеті қойылды. Автоматизация және механизация процесінің жетілуіне байланысты жаңа жүйелерді басқаратын мамандар даярлау қажет болды.

Кәсіпке баулу — оқыту үрдісінің дамуын қамтамасыз ететіндіктен оның ұйымдастырылуы мынадай кәсіби талаптарды қанағаттандыруы қажет:

1. Бұйымның практикалық сипатын
2. Практикалық тапсырмаларды орындау мен алған білімді қалыптастыруда еңбектің шығармашылық бағыттылығын.
3. Еңбек іс-әрекетінің жалпы тәсілдерін
4. Дәстүрлі оқытумен қатар ауыл мектептерінде белгіленген варианттар мен жеке дара оқытуды жүзеге асыру.

Себебі оқыту процесі нәтижесінде технология жетістігі оқушы игілігіне айналады. Қазіргі заман мәдениетін бағдарлама негізінде жүзеге асыру үшін алдымен оны тереңінен зерделеу қажет. Технологияны білім құрылымының дербес элементі ретінде қарап, оған сипаттама беру қажет. Бұл жерде В.В. Краевскийдің пікірін негізге алуға болады. Автор білім мазмұнын әлеуметтік тапсырыстың педагогикалық моделі деп санайды. Білім мазмұны өзінің әлеуметтік маңызына орай педагогикалық мән-мағынаға ие. Осыған орай оқу заңдылықтарына тәуелді келеді. Қазіргі кезде оқу пәндерінің циклі жекеленген оқу пәндерінен тұрады, яғни ол технология, техникалық сызу және материалдарды жүргізу сияқты пәндерді қамтиды. Мұның бәрі, сайып келгенде, адамның кісілік келбетін жоғарылата түседі.

«Оқушылардың әртүрлі іс-әрекеттерінде белгілі бір материалды пайдалану арқылы оқушылардың даярлығы» ұғымы: озық дәстүрлерде қалыптасқан жеке тұлғаны қалыптастырудың жалпы гумандық мұраттарына сай іске асыруға мүмкіндік беретін біріктірілген (интеграциялы) қасиеті (Мағауова А.С.)

«Қазіргі уақыттың мәнділігін түсінуін, өнертану мен кәсіптік білім және іскерліктің практикада қолдана алатын тәжірибесінің қалыптасуының өзегі көркем мәдениет болып табылатын күрделі біртұтас білім» (Промакова С.В.) деп түсіндірілетін ұғымды біздің проблемамызға байланысты ұстанамыз. Себебі, мұндағы түсінікте педагогика ғылымындағы даярлықтың дәстүрлі мотивациялық, мазмұндық, процессуалдық компоненттері қамтылған. Біздің зерттеуімізде оқушыларды қазіргі заман мәдениетіне сай кәсіпке баулу процесін жүзеге асырудың педагогикалық мүмкіндіктерін анықтау мен оны негіздеу барысында жоғарыда көрсетілген даярлықтың компоненттері негізге алынады [5].

Әдебиет:

1. Айтмамбетова Б. Жаңашыл педагогтар идеялары мен тәжірибелері. — Алматы, 1999.
2. Алмаханова Х. Жас өспірімдерге эстетикалық тәрбие беру/Методикалық нұсқау. — А., 1990.
3. Алтынсарин Ы. Таңдамалы педагогикалық шығармалары. — А., 1995.
4. Ахметова З. «Кәусар бұлақ» бағдарламасы. — А., 1994.
5. Новиков А. М. Научно-экспериментальная работа в образовательном учреждении. — М., 1998.

Оқытудың педагогикалық технологиялары және оқыту технологиясының ерекшеліктері

Тапаева Аида¹, химия ғылымдарының магистрі, аға оқытушы;

Осмаханова Светлана², мұғалім;

Төлепберген Жанайым Болатқызы¹, студент;

Елібай Гүлжан Қайратқызы¹, студент

¹«Болашақ» университеті (Қызылорда қаласы, Қазақстан)

²№32 І. Ж. Қабылов атындағы орта мектеп мұғалімі;

Қазіргі білім берудің оқу-тәрбие үрдісінде оқыту технологияларының алуан түрлерін ұтымды қолдана, жастардың үйлесімді әлеуметтенуіне жаңаша қарым-қатынастарды жүзеге асырып отыру үздіксіз педагогикалық процестің мақсатты құбылысына бет алады.

Педагогикалық технология әр түрлі жағдайлардағы нақты өзара іс-қимылдарды, жүйеленген, бағдарланған, оқыту және тәрбиелеу стандарттарына сай тәсілдер негізінде компьютер мен техникалық құралдар қолдану арқылы да ұйымдастырылады. Бүгінгі таңда білім беру жүйесінің құрылымдарында оқытудың айқындалған көптеген технологияларын пайдаланып жатқандығы белгілі. Болашақ маманға тәжірибе беруде ақпаратпен жұмыс істеу әдістеріне, жаңа білімдерді құру әдістеріне, ең маңыздысы — әлемнің дамуы туралы білімдердің қажетті деңгейін қалыптастыратын әдістерге үйрету. Сондықтан әрбір оқытушыға және оқушыға «оқыту» мен «үйрену» процестерін игеру үшін 3 тілді меңгеруі қажет: ана тілін, ғылым тілін және технология тілін. Сонымен технология көмегімен білімдерді, іскерлікті, дағдыларды игеру процесінде тұлғалық қасиеттің дамуында нәтижелі шешімге жету мүмкіндігі қамтамасыз етіледі. «Педагогикалық технология» оның ішінде «оқыту технологиясы» ұғымын анықтауда, басым көпшілік мамандар оларды үш маңызды жағдайлармен біріктіреді:

— іс-әрекетінің жиынтығы түріндегі қажет ететін үлгіні дәл анықтау негізінде оқытуды жоспарлау;

— оқытуды талап ететін әрекетті қалыптастыруды іріктеген қатаң тізбекті әрекетті түріндегі оқытудың барлық процесін «бағдарламалау».

— алғашқы белгіленген эталонмен оқытудың нәтижесін салыстыру. М. Чошанов оқыту технологиясы негізінен педагогикалық процестегі «Қалай нәтижелі етіп оқыту керек?» мәселесін шешуге бағытталатынын айтады. Оқыту технологиясы жөніндегі ой-пікірлерді саралай келе,

біздер оны: біріншіден, оқытудың мақсатқа сәйкес нәтижесіне қол жеткізудегі нақты қадамдарды және олардың үйлесімділігін зерделейтін ғылым саласы; екіншіден, оқытудың нақты жағдайда нәтижелі жүзеге асырылуын белгілейтін жобалау немесе модельдеу; нақты оқыту процесін нәтижелі етіп оқытудағы процес деп білеміз.

Жалпы «Педагогикалық технология» түсінігі қаншалықты қолданыста болғанымен, ол жөніндегі түсінік ұғыныңқы болмаған. Білім берудің қазіргі кездегі практикасында бұл ұғым стандартты емес ғылыми көріністерде ереже ретінде қолданылып, педагог жұмыстарының өндірілген әдіс-тәсілдерін, құралдарын білдіреді. В. П. Беспалько технологияны түсіну үшін ең алдымен педагогикалық іс-әрекеттің өндірушілік белгісіне көңіл аудару қажеттігіне зейін аударады, әлеуметтік тұрғыдан бұл белгі, технологияның басқа белгілерінен оның жалпылық сипатымен байланыстылығын сипаттайды. Қазіргі білім беру технологияларын Г. К. Селевко технологияның классификациялық параметрлері тұрғысынан: қолдану деңгейі, негізгі дамыту факторы, меңгеру тұжырымы, жеке тұлғаның құрылымына бағдарлау, мазмұн сипаты, басқару типі, ұйымдастыру формалары, балаға ықпал ету тәсілдері, әдістердің басымдылығы, жетілдіру бағыттары, оқушылар категориялары бойынша нақтылап көрсетеді [1].

Ш. Т. Таубаева оқытудың қазіргі технологияларының аттарын атап көрсетіп, олардың мақсаттарын, тұжырымының және мазмұны мен әдістерінің ерекшеліктерін сипаттап көрсетеді. Жұмыста педагог-ғалымның зерттеулері басшылыққа алынған [2].

Сонымен педагогикалық технологиялардан төмендегілерін бөле жарып көрсетуге болады:

- ойын арқылы оқыту технологиясы;
- проблемалық оқыту технологиясы;
- тірек сигналдары арқылы оқыту;
- деңгейлік саралап оқыту;

- міндетті нәтижелерге негізделген деңгейлік оқыту технологиясы;
- бағдарламалап оқыту технологиясы;
- оқытудың компьютерлік технологиясы;
- дидактикалық бірліктерді ірілендіру технологиясы;
- дамыта оқыту технологиясы;
- модульдік оқыту.

Сондай-ақ Қазақстандық ғалымдардың оқыту технологиялары белсенді түрде білім беру жүйесінде қолданылуда. Бұл технологиялардың өздеріне тән ерекшеліктері бар. Мәселен, В.Ф. Шаталовтың тірек сигналдары арқылы оқыту технологиясының ерекшелігі:

- үнемі қайталау;
- ірі блокпен оқыту, тіректі қолдану;
- жеке бағдарлы қарым-қатынас, ықпал;
- ізгілік;
- зорлықсыз, еркімен оқыту;
- әр оқушының табысының жариялылығын түзетуге, өсуге, табысқа жетуге жағдай жасау;
- оқыту мен тәрбиелеуді біріктіру.

Сондай-ақ әрбір педагогикалық технологияның өзіндік ерекшеліктері бар. Олардың негізгі қарастыратыны оқытуды нәтижелі ету.

Оқытудың ақпараттық технологиясы — бұл *ақпаратпен жұмыс жасау үшін арнайы тәсілдер, педагогикалық технологиялар*, бағдарламалық және техникалық құралдар (кино, аудио және видеоқұралдар, компьютерлер, телекоммуникациялық желілер).

Оқытудың ақпараттық технологиясы — білімді жаңаша беру мүмкіндіктерін жасау (педагогикалық іс-әрекетті өзгерту), білімді қабылдау, білім сапасын бағалау, оқу-тәрбие үрдісінде оқушының жеке тұлғасын жан-жақты қалыптастыру үшін ақпараттық технологияның қосымшасы деп түсіну керек.

Білімді ақпараттандырудың негізгі мақсаты — «оқушыларды ақпараттық қоғам жағдайында тұрмыстық, қоғамдық және кәсіби салалардың іс-әрекетіне толық, тиімді араластыру» болып табылады.

Төмендегі қасиеттер білім жүйесінің өзіндік ерекшелігі болып саналады.

- Тұтынушының қолдану сапасында;
- Нәтижесінде әр түрлі салаларда қолданылатын, ақпараттық технологияларды жасаушы сапасында.

Оқытудың ақпараттық технологиялары осы ақпараттық білім жүйесінің шегінде жүзеге асырылатын болғандықтан, осы білім технологиясына ақпараттық және бағдарламалық қолдаумен көрсететін құралдар бір ғана компьютермен, оған енгізілген бағдарламамен шектеліп қалмауы керек. Шын мәнінде бәрі керісінше, оқытудың ақпараттық технологияларының бағдарламалық құралдары және білім технологияларының өздері ақпараттық білім ортасына — ақпараттық білім жүйесінен бөлінген жүйешелер түрінде қосылады [3].

Оқытудың ақпараттық технологиясында қолданылатын бағдарламаны қамтамасыз етуді бірнеше категорияға бөлуге болады:

- Оқытатын, бақылайтын және үйрететін жүйелер;
- Ақпарат іздеу жүйесі;
- Модельдеу бағдарламалары, микромирлер;
- Танымдық сипаттағы инструменттік құралдар;
- Әмбебап сипаттағы инструменттік құралдар;
- Коммуникацияны қамтамасыз етуге арналған инструменттік құралдар.

Модельдеу бағдарламалары мен микромирлер — бұл ерекше аз мамандандырылған бағдарламалар, оларды компьютерде *арнайы* қолдану және оның кейбір мәселелерін зерттеуге тура келеді.

Инструменттік құралдар деп — *жаңа электрондық ресурстар жасауды қамтамасыз ететін бағдарламаларды атайды:*

- әр түрлі форматты файлдар;
- мәліметтер қоры;
- бағдарламалық модульдер;
- жекелеген бағдарламалар мен бағдарламалар жиыны.

Мұндай құралдар пәндік-бағытта болуы мүмкін, сол секілді нақты міндеттер ерекшелігі мен қолдану саласына тәуелді болмауы да мүмкін. Білім үрдісінде қолдануға негізделетін бағдарламалық құралдарда сақталатын негізгі талаптар — бұл жеңілдік пен табиғилық, оқушының оқу материалымен жеңіл танысуына мүмкіндік жасау. Бағдарламаларға сай келетін талаптар мен сипаттамаларды HCI (ағылшын тілінде «*Human — Computer Interface*» — «*Интерфейс-адам-компьютер*») аббревиатурасымен белгілеу қабылданған. Бұл сөзбе-сөз аударуды «*адаммен сұхбаттасуға арналған компьютерлік бағдарламалар*» деп түсінуге болады.

Білімді ақпараттандыру жағдайында болып жатқан кемшіліктерге қарамастан, оны «*ақпараттық революция*» деп атауға болады, *өйткені қол жетерлік табыстар мыналар:*

- *ақпаратты ұсынудың жаңа формасы.* Қызықты, жанды немесе алдын ала жазылған мультимедиялық ақпарат тек текстен емес, графикалық бейнелерден, анимациядан, дыбыстан және видеоүзінділерден құралып, *Internet* желісі арқылы беріледі немесе басқа телекоммуникациялық құралдар арқылы компакт-дискілерге жазылады;

• *жаңа кітапханалар.* Интеллектуальдық ресурстар көлемі және табыстары өседі. *Internet* электрондық кітапхана каталогтарымен бірігіп, жер қашықтығы мен уақыт айырмашылығына қарамастан, зор ақпараттар көлемін жинауға қол жеткізеді. Әрине, мұндай кітапханалар онда сақталатын ақпараттарға толық жол аша бермейді;

• *оқу сабақтарының жаңа формалары.* Студенттер мен оқытушылардың виртуальды семинарлар және лабораториялар режимінде бірігіп жұмыс жасауы, сонымен бірге жаңа синхрондық мүмкіндік пайда болды. Бірқатар студенттер үшін мұндай жұмыс формалары анағұрлым ыңғайлы, өйткені дәстүрлі оқытуға қарағанда, оларға өз мүмкіндіктеріне қарай, өздеріне қолайлы графикпен жұмыс жасау және артық ескертулермен кездеспей отырып ашу қызықты;

• *білімнің жаңа құрылымы*. Бүгінгі күні білім жүйесіне жаңа құрылым беру үшін телекоммуникация жүйелерімен толықтырылуы қажет, сонымен қатар білім үрдісіне ақпараттық және коммуникациялық технологияларды енгізуде жоғары біліктілікке ие мамандар керек.

Көбінесе қашықтан оқыту бағдарламалары *оған ба-рыныша мол қол жеткізуге* мақсатталған және оқыту сапасына аса анық емес талаптар қояды. Мұндай бағдарламаның *білім сапасын жетілдіруі үшін* орындауы міндетті *талаптар қатарын* құрастыруға болады [2]:

- сапасы мен мүмкіндігі жоғары білім кеңістігін құру, кәдімгі оқу орындары ұсынатын мүмкіндіктерден жоғары білім ортасын жасау;

- Internet желісінде әмбебап компьютерлік кітапхана құру, кез келген уақытта қолданушыға қол жеткізерлік және кәдімгі кітапханаға көлемді ақпарат беруі тиіс;

- желі бойынша педагогтармен қарым-қатынас ұйымдастыру;

- оқытушының да, оқушының да білімін компьютермен тексеру жүйесін жасау.

Төмендегідей базалық шарттар сақталған жағдайда сапалы білімге қол жеткізуге болады:

- қымбат тұратын технологиялар мен бағдарлама өнімдерін қолдану;

- іштей және қашықтан оқыту түрлерін біріктіру;

- қажетті ақпараттық ресурстарды табуды жеңілдететін толық каталогтар жасау.

Әдебиет:

1. Селевко Г.К. Современные технологии в образовании. — М., 1998.
2. Таубаева Ш.Т. Оқытуың қазіргі технологиялары // Бастауыш мектеп. — 1999. — №4. 5–12 бб.
3. Бөрібаев Б, Балапанов Е. Жаңа ақпараттық технологиялар. — Алматы, 2001.
4. Информационные технологии. — Москва, 2005.

Деңгейлеп саралап оқыту технологиясын жоғары оқу орындарында қолдану ерекшелігі

Тауипбаева Айнур Торебековна¹, педагогика ғылымдарының магистрі, оқытушы;
Базарова Айгерим Менильевна¹, педагогика ғылымдарының магистрі, оқытушы;
Абдихайымова Гулжазира Торебековна², педагогика ғылымдарының магистрі, оқытушы

¹«Болашақ» университеті (Қызылорда қаласы, Қазақстан)

²Қорқыт Ата атындағы Қызылорда мемлекеттік университеті (Қызылорда қаласы, Қазақстан)

Соңғы жылдары педагогикалық әдебиеттерде білім беру мекемелеріне қатысты инновациялық педагогикалық тәжірибені үйрену, зерттеу, пайдалану төмендегідей бағытта қарастырылып келеді:

- кафедраның профессор-оқытушылар құрамының, университет басшыларының, білім беру мекемелері қызметкерлерінің кәсіби біліктілігі мен кәсіби шеберлігін арттыру өз жұмыстарының құрамды бөлігі;

- университеттің әдістемелік инновациялық бағыты;

- кафедраның профессор-оқытушылар құрамының, білім беру мекемелері қызметкерлерінің шығармашылық дамыту құралы;

- педагогикалық зерттеу әдісі;

- педагогика ғылым мен практикасының өзара байланысының нәтижесі;

- кафедраның профессор-оқытушылар құрамының, білім беру мекемелері қызметкерлерінің педагогикалық іс-әрекетінің арнайы түрі.

Қазіргі кезеңде қолданылып жүрген «ендіру ұғымы» «пайдалану» ұғымымен қатар қолданылады. «Ендіру» мен «пайдалану» ұғымдарының мән — мағынасын жете ашып

алуымыз қажет: «Ендіру» — жаңаны міндетті түрде қолдану дегенді білдірсе, «пайдалану» жаңаны ерікті түрде қолдануы [1].

Педагогикалық ғылыми жаңалықтарды оқу-тәрбие үрдісіне ендіру тек қана мемлекет көлемінде ғана жүзеге асырылып қоймайды. Қазір әрбір жоғары оқу орнында өз зерттеу проблемаларына сәйкес жаңалықтар ендірілуде жаңалықты ендіруде университеттің түбегейлі ерекшеліктері ескерілуі тиіс

Дайындық — ендіру іс-әрекетінің тиімділігінің қамтамасыз ететін педагогикалық жағдай деңгейі, сондай-ақ ұжымның психологиялық ахуалын қанағаттандыратын және ғылыми-әдістемелік кешеннің сәйкестігін білдіретін, ендірілетін тәжірибе.

Ғылыми еңбектерде жасалған талдауымыздың нәтижесінде, озат инновациялық білім мен біліктіліктің минимал деңгейін анықтайды:

- педагогикалық іс-әрекеттің арнайы түрлерін ендіру бойынша инновациялық білімі;

- жаңаны зерттеушілік біліктілігі;

- практикада кездесетін инновациялық мәселелерді

ғылыми проблема түрінде қарастыра алуы;

— қарастыратын инновациялық проблеманы шешудің өз тәжірибесінен алынған жолдарын көрсету;

— педагогикалық іс-әрекеттің жаңартылған жүйесін жасау;

— қарастырылатын мәселе бойынша мақсатқа бағытталған бақылау;

— қажетті негізгі және қосалқы инновациялық ақпараттарды таба алуы және пайдалана білуі [2].

Жаңашыл мұғалімдердің 10 идеясы бар:

1. Балаларға деген адамгершілік қарым — қатынас, әрбір оқушыны жеке тұлға деп қарау;

2. Оқушының ішкі жан дүниесін, оның мақсат — мүддесін, ынтасын, қабілетін, әлеуметтік жағдайларын танып білу;

3. Оқушылармен қарым — қатынасты дұрыс құра білу, оларды оқу-тәрбие үрдісінің әрептесі, субъектісі қылу, баланың тілегі мен ынта-ықыласын есепке ала отырып танымдық іс-әрекетке араластыру;

4. Оқушыларға үлкен мақсаттар қоя білу және оқушылардың сол мақсаттарға жете алу сенімін нығайту;

5. Балалар ұжымына сүйену, ұстаз бен оқушылардың ұжымдық шығармашылығы;

6. Оқушыларға үлкен мақсаттар қоя білу және оқушылардың сол мақсаттарға жете алу сенімін нығайту;

7. Оқушыларға мүмкін болған кезде, тапсырмаларды еркін таңдау құқығын бере алу;

8. Бағдарламалық, материалдарды ірі блоктарға біріктіру, тірек сызбалар мен тірек конспектілерін пайдалану;

9. Оқушыларды ұжымдық және даралық өзін-өзі тани білуге үйрету;

10. Оқушыларды ұжымдық, қоғамдық шығармашылыққа үйрету;

11. Шығармашылық түрғыда өзін-өзі басқару.

Жоғары оқу орнындағы білім мазмұнын және құрылымын жаңартудың негізгі бағыттары жоғары мектептегі білімнің мемлекеттік жалпыға міндетті стандартында ерекше атап көрсетілді: XXI ғасырдың әлемдік және қазақстандық білім беру жүйесінің дамуының негізгі басымдылықтары:

Біріншіден — білім сапасын арттыру; психология, педагогика, тәрбие теориясы, дидактика, педагогиканың оқыту әдістемесі пәндерінің оқыту сапасын жақсарту;

Екіншіден — білімде ақпараттық — коммуникациялық технологияларды тиімді қолдану, жаңа технологияларды жасау және тарату, инновацияларды өрістеу және ынталандыру;

Үшіншіден — оқыту, жұмыс орнын дайындау жұмыс нарығы арасындағы өзара байланысты нығайту;

Төртіншіден — оқытушылар мен студенттердің білімі мен біліктілігін жетілдіру;

Бесіншіден — қоғамдық ресурстарды сондай-ақ білімдегі инвестицияларды біріктіретін сектор аралық қатынастарды тиімді қолдану және т. б. болып табылады.

Қазақстан Республикасында білім беруді дамытудың басым бағыттарының бірі — мұғалімнің инновациялық

даярлығын қалыптастыру. Ғалымдар педагогикалық іс-әрекетті білім берудің ізгіліктік парадигмасы негізінде қарайды, мұғалімнің инновациялық іс-әрекетін бағалау критерийлерін қарастыруда. Мәселен, ғалым И.И. Цыркуннің зерттеуіне сүйенсек, болашақ педагогтардың инновациялық іс-әрекетінің бағыттылығын төмендегідей сипаттауға болады: [3].

— білім беру мазмұнын жағарту; жаңа оқу бағдарламасын жасау, интегративті, элективті курстар, факультативтер үшін жаңа бағдарламалар құру;

— тәрбиелеу мен оқытудың жаңа технологияларын құру: оқытудың жаңа технологиясын жасау, тәрбиелеу мен оқытудың жаңа іс-әрекетін анықтау;

— студенттерді дамыту мен олардың танымдық іс-әрекеттерін бағалаудың диагностикалық әдіс — тәсілдерін іздестіру;

— білім беру жүйесін басқару мен өзін-өзі басқарудың жаңа менеджменттік жүйелерін құрастыру.

Инновациялық іс-әрекет және болашақ педагогтардың инновациялық даярлығының педагогикалық шарттарын қарастыруды бастамас бұрын, біз инновацияның педагогика ғылымында қаншалықты мәні барын және әлеуметтік — педагогикалық алғы шарттарын қарастырғанды жөн көрдік:

Шарт — объектінің өмір сүруі үшін немесе әрекет етудің керекті базасы негізгі ретінде көрінеді. Педагогика ғылымында шарттарды объективті және субъективті деп ажыратады. Философтар шарттарды қажетті және жеткілікті деп бөліп қарастырды. Шарт оқиға салдарының, заттар өзгеруінің және әлемнің объективті құбылысын анықтаушы ретінде қарастырылады.

«Шарт» ұғымының көптеген анықтамаларын талдау оларды төмендегідей жіктеуге мүмкіндік береді:

Біріншіден, бұл — белгілі заттың, дененің, өзін қоршаған ортаға, құбылыстарға қатынасын білдіретін философиялық категория, яғни дене зат жағдайға тәуелді, ал жағдай — ол денеге, затқа сырттай ықпал жасайтын, объективті әлемнің алуан түрлі құбылыстары; белгілі құбылысты немесе үрдісті дүниеге әкелетін себепші күштен шарттың немесе жағдайдың айырмашылығы, ал ой-пайда болған құбылысқа, нәрсеге, затқа — өмір суретін және әрі қарай дамуыға мүмкіндік беретін орта болуында;

Екіншіден, бұл — өзіне бір нәрселердің тәуелді жағдайы;

Үшіншіден — бұл өмірдің, қоғамның қажеттілігіне орай қалыптасқан ережелер, ұстанымдар;

Төртіншіден бұл — басшылыққа алынатын талаптар.

Жоғары оқу орнындағы ғылыми — әдістемелік жұмыс — болашақ педагогтардың инновациялық даярлығын қалыптастырудың алғышарттары.

Студенттің әдістемелік, инновациялық жұмысқа қатысуы соңғы нәтижеде оның жеке педагогикалық жүйесінің, дербес педагогикалық жұмыс стилінің қалыптасуына ұласады. Педагогикалық инновация толық дәрежеде әлеуметтік инновация мәнінің жалпы теориясын инноватикаға бейнелейді. Инноватиканың әдістемелік не-

гіздерінің көмегімен педагогикалық инновация анықтама-сының төменгі белгілерін беруге болады:

— инновация педагогика ғылымының және білім беру саясатының әлеуметтік — педагогикалық қарама — қайшылықтардың шешеуші құралы ретінде;

— инновациялық идеялардың практикалық құралға айналуы және келесі кезекте оның кеңейтілген тәжірибеде қолданылуы;

— білім беру мен тәрбиенің әртүрлі кезеңдеріндегі ғылыми қағидаларда, мазмұнда, ұйымдастыруда педагогикалық үрдісті материалды — техникалық қамтамасыз етуде жаңа сапа ретіндегі инновациялар;

— студент пен оқытушы арасындағы қалыптасқан қарым — қатынас түрлерін жаңаша ұйымдастыру;

— педагогикалық қызметтің шығармашылық пен даму мәселесін жаңалықты игеру негізінде қарау.

Инновацияның даму заңдылықтары білім берудегі дәстүрлі көзқарастан бас тартудан пайда болады. Бұл кезеңде педагогика инновация толық аяқталып қаралмады. Прогрессивті идеялардың көпшілігі педагогикалық инновацияны белгілі бір дәрежеде тереңдетіп, енгізе алады. Алдыңғы қатарлы педагогикалық тәжірибенің кеңейтілген құрылымын М. Ф. Харламов береді. Алдыңғы қатарлы педагогикалық тәжірибе генезисін әр кезеңдердің бірлігіне байланысты сипаттайды:

Әдебиет:

1. Қазақстан Республикасының 12 жылдық білім беру тұжырымдамасы. — Астана, 2010 — 8 б.
2. Бұзаубақова К. Ж. Мұғалімнің инновациялық даярлығын қалыптастыру. — Алматы, 2006.
3. Қазақстан Республикасының «Білім туралы» Заңы. — Астана, 2007.
4. «Білім» ғылыми-педагогикалық журнал. № 1 (49) 2010 (22,23бнт), № 3.

Мектепке дейінгі ұйымдарда тәрбиешінің сөйлеу мәдениетінің мәні

Тұнғатова Нұргүл Әмірханқызы, педагогика ғылымдарының магистрі, оқытушы;
Абдикаева Айгерім Шайхидинқызы, педагогика ғылымдарының магистрі, оқытушы
«Болашақ» университеті (Қызылорда қаласы, Қазақстан)

Тіл — ұлт мәдениетінің қайнар көзі. Әр халықтың ұлттық дәстүрінің, сана — сезімінің, сөйлеу, ойлау тәсілінің, мінез-құлқының, мәдениеті мен әдебиетінің айрықша белгілері тіл арқылы бейнеленеді. Тіл — адамның өмірлік қажетін өтейтін қатынас құралы. Жүректен шыққан сөз жүрекке жол табады. Сондықтан баланың өз ойын дұрыс жеткізіп, басқа адамдармен дұрыс қарым-қатынас жасай білуі үшін оған ең алдымен сөз әдебін үйрету керек.

Балабақшада бала тәрбиешімен еңбекте, сабақта, экскурсияда тағы сол сияқты барлық жағдайда қарым-қатынас жасайды. Демек, балабақшада тіл дамыту мүмкіндігі түгелімен тәрбиешінің сөзінің сапасына байланысты. Тәрбиешінің сөйлеуі — балалар үшін үлгі, балалар байланысты сөйлеуді тәрбиешіден үйренеді. Е.И. Пассов:

Бірінші кезең — педагогикалық іскерлік (теориялық, практикалық даярлығы);

Екінші кезең — педагогикалық шеберлік (мұғалімнің гуманистік бағыты, педагогикалық қабілеттері, педагогикалық техникасы);

Үшінші кезең — педагогикалық шығармашылық (оқу-тәрбие жұмысының тәсілінің түр өзгерісі, олардың модернизациясы);

Төртінші кезең — жаңашылдық кезеңі (оқыту үрдісіндегі жаңа прогрессивті идеяларды ұсыну мен жүзеге асыру).

Қазақстан Республикасының 2015 жылға дейінгі білім беруді дамыту тұжырымдамасының міндеттері білім беруді басқаруды одан әрі демократияландыру негізінде Қазақстандық білім беру моделінің жұмыс істеуінің заңнамалық, нормативтік, құқықтық базасын жетілдіру; білім берудің мазмұны мен материалдық-техникалық базасын жаңарту; білім сапасын бағалаудың ұлттық жүйесін құру; білім беруді, ғылым мен өндірісті ықпалдастыру; кәсіптік білім берудің сапасын арттыру үшін нақты экономика салаларын тартудың тетіктерін құру; әлемдік білім беру кеңістігіне ықпалдасуды қарастырады. Ол өз кезегінде әлемдік желі арқылы білім алу тәсілдеріне сүйенеді [4].

«Важность речевого партнерства подтверждается еще и тем, что только в его условиях можно эффективно осуществлять воспитательное воздействие на учеников» деп тәрбиешінің тәрбиелеу қызметін де көрсеткен [1.87 б].

Тәрбиеші мен балалардың сөйлесуі — бірнеше жылға созылатын қатысымдық әрекет. Осы ұзаққа созылатын қатысымдық әрекетте тәрбиеші балалармен сөйлесу әрекетіне қатысатын қатардағы сөйлесуші ғана емес, ол дұрыс, әдеби тілге үйретуші. Балалар әдеби тілде сөйлеуді тәрбиешінің қалай сөйлеуіне қарап үйренеді. Яғни тәрбиешінің тілі — балалар үшін үлгі. Сондықтан Е.И. Тихеева тәрбиешінің тілі «абсолютно грамотна, литературно» болуы керек деген болатын. Олай болса, тәрбиеші өзінің сөйлеу тілін жетілдіруге міндетті: ол — оның адамгершілік және

қоғамдық парызы. Балабақшаның тәрбиешісі үшін, үлгілі, мәдениетті сөйлеу тілін меңгеру — кәсіби даярлығының көрсеткіші. Балалардың есінде тәрбиешінің сөйлеу мәнері, сөйлеу үлгісі әбден сақталады. Сондықтан тәрбиеші әдеби тілді қалыптасқан дәстүр бойынша орфоэпия, грамматика, лексика, стилистика ережелеріне сәйкес сөйлеуге тиіс. Сонда ғана тәрбиеші әдеби тілде мәдениетті сөйлеген болып саналады [2. 102 б.].

Тәрбиешінің сөйлеу тіліне бірнеше талаптар қойылады.

1. Тәрбиешінің сөйлеуі көркем әдеби тілде, сөз таза-лығы болу керек.

2. Мәдени сөйлеу мен этика өзіне ерекше назар аудартады. Тәрбиешінің сөйлеуі форма бойынша және мүлтіксіз әдеп пен мәдениетті болу керек.

3. Бала жас болған сайын қатынас жасау құрылымы қарапайым, сөйлемдер қысқа және нақты болу керек.

4. Сөйлем мазмұны олардың тәжірибесіне сүйеніп, қызушылығына, даму ерекшеліктеріне сәйкес келу керек.

5. Сөйлемнің қарапайымдылығы, нақтылығы өзіне ерекше көңіл аудартады.

6. Сөйлемнің ырғағын реттеп отыру қажет.

7. Дауыс күшін реттеп отыру керек. Сөйлем барысында қажет кезде қатты немесе ақырын.

8. Сөйлем мәнерлі және әсерлі болу керек.

9. Педагогтар әдіснамалық шеберлікті меңгеруі керек.

10. Сөйлемнің жеткіліксіз деңгейде болуымен балалардың сөйлеуін дамытуға болмайды.

Балабақша балаларының тілін қалыптастырушы, негізгі тұлға — тәрбиеші. Бірнеше жыл балалармен сөйлесетін, тілдік қатысым жасайтын адам тәрбиеші. Балалар тәрбиеші тіліне жаттығады, одан үйренеді. Сондықтан тәрбиеші тілінде кемшілік болу өте қауыпты, зиянды.

Тәрбиеші тілінде кемшілік болса, оған тиісті шаралар жасалуы керек.

Тәрбиешінің сөйлеу мәдениетінің жоқтығы мына жағдайларда танылады:

— сөздің әдеби тілде қалыптасқан орфоэпиялық нормасын сақтамай, бұзып сөйлеуі,

— сөйлемдегі сөздерді дұрыс байланыстырмай, үйлесімсіз сөйлеуі;

— сөздерді дұрыс мағынасында қолданбауы;

— сөзді, интонацияны, екпінді дұрыс, орынды қолданбауы;

— артық (паразит) сөздерді қолдануы;

— балалармен сыпайы сөйлеспей, ұрысып, ақырып, баланы кемісітіп сөйлеуі;

— не өте баяу, не өте тез, түсініксіз сөйлеуі сияқты кемшіліктер тәрбиеші тілінде болмауы керек, өйткені оны бала қайталайды, баланы ұрсып, кемсітіп сөйлегенде, баланың көңілі қалады, тыңдамайтын болады. Сондықтан тәрбиеші мәдениетті әдеби тілде сөйлеуге міндетті.

Әдеби тілі дамыған адам тілдің стильдік ерекшелігін жақсы түсінеді, қай жерде қалай сөйлеуді біледі, кіммен қалай сөйлеуді біледі. Сондықтан ол сөзін реттеп сөйлейді. Жақын, туыс адамдармен сөйлеу мен қоғамдық орында сөйлеу бір емес. Оны тәрбиеші білуге тиіс.

Балабақша балалары үшін тәрбиешінің стилі белгілі бір мінез — құлқын талап ететін тілдік этикет жөніндегі түсінікпен байланысты. Тәрбиешінің сыпайылығы, кісі сыйлағыштығы, қарапайымдылығы, ескергіштігі, мейірімділігі, өзін сыйлауы оның сөзінен де, ісінен де көрініп тұрады. Сонымен бірге баланың стилистикалық түсінігін жетілдіру тәрбиешінің эстетикалық негізгі құралы болып табылады. Сонымен, сөйлеу стиліне үйретудің тәрбиелік мәні де зор [3. 74 б.].

Балаларға стильдік тәрбие беру үшін, тәрбиеші лингвистиканың стилистика саласынан тиянақты білімі болуы керек. Ол балаларды тілдің стильдік ерекшелігін түсінуге тәрбиелеуге қажетті дидактикалық деректерді іріктеп алуына көмектеседі. Тілдің әр түрлі стилистикалық ерекшелігі тілдің синонимдерін үйретуде белгілі қызмет атқарады. Мысалы, қашық, алыс, жырақ, ит өлген жер; жақын, таяу, жуық, тақау, таяқ тастам жер; ертеден, ежелден, бұрынан, бағыдан, атам заманнан т. б. Бұлар — лексикалық синонимдер. Грамматикалық синонимдер; көшемен жүру, көше арқылы жүру; жолда, жол бойында: келеді, келе жатқан т. б. Адам сөйлескенде, өзінің тыңдаушыға қалай қарайтынын интонация арқылы да аңғартады: Мысалы, сыйласымдық көңіл; отырыңыз, өзінен кем, төмен санау; отыр.

Тәрбиеші өзінің тілін барлық жағын үнемі жетілдіріп дамытып отырады. Ол — тәрбиешінің міндеті. Тәрбиеші өз тілін, сөздік қорын үнемі байыта отырып, тілдің грамматикалық құрылысының ерекшеліктерін терең меңгере отырып, синонимдік, омонимдік ерекшеліктерін жан-жақты терең білуі керек. Біліп қана қоймай, бай сөздік қор не үшін керек, қосымшалар неге көп, олардың мағыналары қандай, олардың қалай қолданылатынын білумен бірге, оларды өз сөзінде қандай жағдайда қолдану орынды екенін анықтауы керек.

Сөйлеу мәдениетін жетілдіргісі, дамытқысы келген тәрбиеші лексикалық, грамматикалық, фразеологиялық синонимдердің бар түрін меңгеріп, оларды өз сөзінде қолданып, балалар оның сөзінен үлгі алатындай дәрежеде сөйлейді. Сол арқылы баланы байланысты сөйлеуге, тіл байлығын қолдана білуге үйретеді.

Тәрбиеші сөздің дұрыс айтылуына интонация арқылы адамның түрлі сезімдерін білдіруге жаттыққан болуы керек. Мәселен, қуанышты, қайғыны, қорқынышты, салтанатты, мақұлдауды, ашу-ызаны, жылылықты білдіру үшін, сөйлеу қарқынының, дауыстың күшінің, дауыстың көтеріңкілігі мен төмендегінің қандай дәрежеде болатынын білумен бірге өз сөйлеуінде қолданып, балаларға үлгі көрсетуі керек.

Тәрбиешінің сөйлеу мәдениеті балаларға үлгі, өйткені балалар тәрбиешімен тікелей араласу кезінде сөздің дыбыстық мәдениетін, байланысты сөйлеуді тәрбиешіге еліктеу арқылы үйренеді. Сондықтан тәрбиешінің сөйлеу мәдениеті жоғары, балалар дұрыс үлгі алатындай дәрежеде болуы керек. Ол талап тәрбиешіге көркем әдебиетті балаларға мәнерлеп оқу және оны әңгімелеп беруде де сақталады.

Тәрбиеші көркем шығарманы оқығанда, әңгімелегенде әдеби тілдің нормасына сай мәнерлеп оқыса, жақсы инто-

нациямен дұрыс айтса, балалар оған қызығады, оны ұзақ есте сақтайды, керісінше, тәрбиеші көркем шығарманы көңілсіз, не өте тез, не өте баяу, ешбір сезімсіз оқыса, оған балалар қызықпайды, жалығады да тыңдамайды, есінде де сақтамайды.

Тәрбиеші сөзіне, сөйлеу мәнеріне сын көзімен қарауға тиіс, сөзінде кемшілік байқаса, оны түзетуге бар күшін салуы керек. Бірақта бұл оңай жұмыс емес, өйткені алдымен сөйлеудің мазмұнына назар аударады да, оның қалай айтылғанына көңіл бөлмейді. Екіншіден, адам өзінің сөзіне мән бермеуден қалыптасып қалған үйреншікті кемшіліктерін байқалмайды да. Мысалы, асығып тез сөйлеу әдісті, түсініксіз сөйлеу өте ақырын сөйлеу, өте қатты сөйлеу, кейбір дыбыстарды анық айтпау сияқты әдеттер болады.

Өз сөзіндегі кемшіліктерді түзету үшін тәрбиеші әріптестерінің ескертпелеріне назар аударуы керек. Сабағын магитофонға жазып, оны кейін сын көзбен тыңдағаны жөн. Байқалған кемшіліктер жою үшін қажетті жұмыстың бәрі толық орындалуы керек.

Бағдарламаларда баланың тіліне үлкендермен тікелей қарым-қатыс күшті әсер етеді. Баланы тілдің жоғары үлгісі арқылы үйрету керек екені үнемі айтылып отырады.

Балабақша балалары өз ортасына еліктеу арқылы сөйлеуді үйренетіні белгілі. Осы ретте бала дұрыс, байланысты сөйлеуге үйренумен бірге қарым-қатыс ортасындағы адамдардың тілінде әдеби тіл нормасына жатпайтын кемшіліктерді де қабылдайды. Баланың тіл мәдениеті тәрбиешінің тіл мәдениетімен байланысты.

Балабақша балаларының тілін дамыту мәселесін зерттеген ғалымдардың ішінде тәрбиеші тіліне мән бермеген ғалым жоқ деуге болады. Ол бұл мәселенің маңыздылығына байланысты.

Өйткені тәрбиешінің тілі балалар үшін эталон, оның сөзінде қате болуы мүмкін деген ой балаға ешқашан келмейді. Сондықтан тәрбиеші тілі бала еліктейтіндей дәрежеде болуы қажет. Өйткені тәрбиеші-баламен балабақшада тілдік қатысым жасайтын негізгі тұлға, бала тілін дамытушы, балаға тәрбие беруші, бала сенетін адам. Сондықтан тәрбиешінің қалай сөйлейтіні жүріс-тұрысы, қалай киінетініне дейін балаға үлгі, тәрбиеші- баланың балабақшадағы сөйлеу ортасы.

Бала әр үйренген жаңа білімге қуана білуі керек. Ол үшін тәрбиеші баланың жетістігін жақсы бағалау керек.

Тіл дамыту әдіс-тәсілдерін сабақта дұрыс бөле білу өте маңызды. Сабақтың басында-ақ балалардың назарын сабаққа аударып, олардың назары мен ынтасын сабақтың аяғына дейін суытпау керек. Ол үшін сабақтың құрылысын тәрбиеші алдымен анықтап алып, сол жүйені

сабақтың аяғына дейін сақтауы керек. Сабақтың алдыңғы бөлімінде негізгі әдіс-тәсілдер шоғырланып балаға сөйлеу әрекетінің мақсатын білдіріп, әрі қарай баланың өздік жұмысына бағыт береді, бірақ ол тәрбиешінің қатысын, басшылығын жоққа шығармайды [4. 56 б].

Балалардың сөйлеу белсенділігі дегенді бала сабақта тоқтаусыз сөйлей беруі керек деп түсінуге болмайды. Баланың сөйлеу белсенділігіне тәрбиешінің, өзінің достарын яғни балалардың сөзін белсенді тыңдауы да жатады. Сонымен бірге тәрбиеші балаларды отырғызғанда, таратылатын көрнекіліктерді беруде балалардың өзіндік ерекшелігін ескеруі керек. Кей бала ақырын, кей бала тез екені ескерілуі керек, кей бала белгілі бір ойыншықтың түрін жаратпайды, т. б. Балалар пікірлесімде белсенді. Пікірлесімде қол көтерген балалар ғана сөйлеп, пассив, ақырын балалар елеусіз қалмау керек. Сондықтан тәрбиеші сұрақты жалпы топқа қойып, жауап айтуға балалар кезекпен қатысады.

Балабақшада жалпы тапсырма беру, хормен барлық бала жауап беру, балаға жеке тапсырма, жеке жауаппен қатар, бірге жүргізілуі керек. Балаға жеке тапсырма, жеке сұрау кезінде тәрбиеші баланың білімін, сөйлеу дағдысын, қызығушылығын, қабілетін ескеруі керек. Әсіресе, тілі нашар дамыған балаға көбірек көңіл бөлуі керек.

Тіл дамыту сабағы түрлі жағдайда өтеді. Көбіне сабақ топтық бөлмеде өтеді, кейде залда өтеді, залда кинофильм көреді, қойылым көреді, хабар тыңдайды, жүгіруге қатысты ойындар ойнайды, жылы кезде аулада сабақ өтеді.

Сабақ кезінде гигиеналық барлық талап сақталуға тиіс. Жарық жеткілікті мөлшерде баланың сол жағынан және артынан түсуі керек, таза ауа, орындық баланың бойына шақ болуы керек. Балалар тәрбиешіге қарап, денесін дұрыс ұстап отыруы керек. Таратылатын лото, сурет, открытка сияқты ұсақ көрнекіліктер қажет сабақтарда балалар кіші үстелде айнала отырады.

Балалардың білімін тексеретін мектептегідей уақыт балабақшада жоқ. Баланың білімін балабақшада тәрбиеші сабақтың барысында жасайды. Тәрбиеші байқағанын күнделікті жазып отырады. Ол тәрбиешіге келешек жұмысын жоспарлау үшін керек.

Өткен материалды басқа сабақта бекіту, не баланың басқа әрекетінде бекіту. Бұл талап дидактиканың қайталау ұстанылымына негізделген. Бұл талапты орындау тіл дамытуда маңызды қызмет атқарады.

Баланы ана тіліне оқыту: математикалық ұғымдар, музыка, бейнелеу сабақтарына да қатысты. Бірақ олардың әрқайсысының негізгі өз мақсаты бар, мамандығымен байланысты ол сабақтарда тіл дамыту сабақтары жүргізіледі.

Әдебиет:

1. Пассов Е. И. Методология методики: теория и опыт применения. — ЛГПИ, 2002.
2. Тихеева Е. И. Развитие речи детей. — М. 1972.
3. Баймұратова Б. Мектеп жасына дейінгі балалардың тілін дамыту методикасы. — Алматы, Рауан, 1991.
4. Әмірова Ә. С., Анартаева К. А. Тіл дамыту. (Әдістемелік құрал). — Алматы, 2006.

ФИЗИЧЕСКАЯ КУЛЬТУРА И СПОРТ

Болашақ мұғалімдерге мектеп бағдарламасындағы жаттығуларды орындау техникасын үйретуде дидактикалық іскерлікті қалыптастыру жолдары

Есіркепов Жандос Мергенбайұлы, педагогика ғылымдарының кандидаты, доцент;

Әділбек Мұхан Қожахметұлы, педагогика магистрі, оқытушы;

Кулманов Руслан Жағыпарұлы, оқытушы

Қорқыт Ата атындағы Қызылорда мемлекеттік университеті (Қызылорда қаласы, Қазақстан)

Соңғы жылдары шағын кешенді ауыл мектептеріндегі оқушылардың президенттік сынамаларды тапсыруға дене дайындық деңгейлері төмен болып отыр. Бұл көрсеткішті мұғалімнің шеберлігінің, білімінің, іскерлігінің төмендігінен деу керек. Сабақ құрылымдарының дұрыс ұйымдастырылмауы және сабақ уақытын тиімді пайдаланбаудың әсерінен оқушылар жылдамдық, ептілік, төзімділік, икемділік дене қасиеттерін тиісті деңгейде қалыптастыра алмайды. Бұл аталған дене сапалары қимыл-қозғалысқа, ойындарға қатысу арқылы ғана жүзеге асып отырады. Сондықтан мақалада болашақ шағын кешенді ауыл мектептерінде дене шынықтыру мұғалімі болып жұмыс жасайтын мұғалімдегі дәстүрлі емес жаттығуларды қолдану арқылы оқушылардың қозғалыс іскерлігін қалыптастыру жолдары қарастырылады.

Болашақ денешынықтыру мұғалімдерінің дене және техникалық дайындығы бағдарламадағы оқу материалдарын меңгеру үдерісінде жүзеге асатыны белгілі.

Оқушылардың қозғалыс іскерлігі мен қимыл дағдыларын қалыптастыру дене тәбиесінің негізгі мәселерінің бірі болып табылады [1].

Қандай да бір нақты жаттығуды орындау техникасын меңгеру, мысалы, волейболдағы допты беру немесе баскетболдағы допты себетке түсіру ғана нәтиже болып есептелмейді, нәтиже сондай-ақ, қозғалыс сауаттылығы мен көзбен мөлшерлеуді дамыту, қозғалыстың қимыл-қозғалыстың жаңа түрлерін жылдам үйрену, адамның жүйке-техникалық және вегетативтік қызметтерін дамыту болып табылады [2].

Қозғалыс іскерлігі спортпен шұғылданушыға тиімді қозғалыс жасау үшін керек. Ал, қозғалыс іскерлігін қалыптастыру дене жаттығуларын орындау арқылы жүзеге асады. Оқушыда бұл қабілет әртүрлі спорттық және қимыл ойындары, дене жаттығулары көмегімен дамиды. Оқушылардың жетілуі белгілі бір жаттығумен немесе әртүрлі жағдайларға байланысты бірін-бірі алмастыра алатын жаттығулар тобымен қалыптасуы мүмкін.

Осыған байланысты қозғалыс іскерлігінің төрт түрі анықталды:

Бірінші түрі — қойылған шартқа сәйкес қозғалыс әсерін дәл орындау іскерлігі. Іскерліктің бұл түрі гимнастика жаттығулары, жеңіл атлетика және кеңістікті күш параметрлері белгіленген арнайы жаттығулар арқылы қалыптасады.

Екінші түрі — тез өзгеретін, күтпеген жағдайда тиімді әсер жасау икемділігі. Іскерліктің бұл түрі түрлі спорттық ойындар арқылы қалыптасады. Бұл қозғалыс іскерлігінің нәтижесі тиісті әрекетті жедел таңдау және оны тез орындау да байқалады.

Үшінші түрі — қарсыластың қарсы әрекеті жағдайында жасалған тиімді әрекеттің қозғалыс іскерлігі. Іскерліктің бұл түрі күрес, бокс сынды спорт түрлерімен дамиды.

Төртінші түрі — қарқынды бұлшық ет еңбегі жағдайындағы әрекет бағдарламасын тез анықтайтын қозғалыс іскерлігі. Іскерліктің бұл түрі бағдарлау арқылы дамиды.

Оқушының бойында аталған барлық төрт қасиетті қалыптастыру қажет, өйткені олар барлығы бірге болған жағдайда ғана қозғалыс, ой-әрекеті және қозғалыс сауаттылығын дамытуға әсер етеді. Сондықтан шағын кешенді ауыл мектебінің жағдайын ескере отырып, бірін-бірі алмастыратын жаттығулар түрін таңдауға болады.

Болашақ дене шынықтыру мұғалімдерінің іскерлігі мен дағдыларын қалыптастыратын дидактикалық жеңіл атлетика, гимнастика, спорттық ойындары жаттығулары арқылы қалыптасады. Бірақ, бұл жаттығулардың белгілі-бір дәрежедегі кемшіліктері бар. Шағын кешенді ауыл мектептерінде дене шынықтыру сабағында оны пайдалану қиын, өйткені мектеп бағдарламасына енген волейбол, баскетбол, футбол сияқты ойын түрлеріне белгілі-бір қатысушылар саны қажет, оған шағын кешенді ауыл мектептерінде мүмкіндік жоқ. Жеңіл атлетикалық және гимнастикалық жаттығулар толық кешенді мектептердегі әдістермен орындала алмайды, өйткені сабақтағы оқушылардың дене жасы мен дене дайындығында айырмашылықтар бар [3].

Шағын кешенді ауыл мектептерінде жұмыс істейтін мұғалімдерді дайындағанда жұппен немесе жеке орындатын жаттығулар нәтиже көрсетті. Спорттық ойындардан бадминтон, үстел теннисі, ырғақты және атлетикалық гимнастика, серігімен бірлесіп жұмыс жасау барысындағы іскерлік пен дағдыларды қалыптастыру үшін жекпе-жек элементтері бар ұлттық қозғалыс ойындары пайдаланылады.

Жаттығуларды орындау техникасына үйретудің дидактикалық іскерлігі іскерліктің жалпы тобы ретінде қарастырылды. Оның ішінде іскерліктер бөлініп көрсетілді:

- жаттығуларды орындау техникасын түсіндіру;
- жаттығуларды көрсету;
- жеке ерекшеліктерін ескере отырып оқыту әдісін таңдау;
- қателіктерді анықтау және түзету;
- қозғалыс іскерліктерінің қалыптасуын бақылау және басқару.

Жаттығуды көрсетудің дидактикалық іскерлігі дененің тіреу нүктесінің орнын белгілеу арқылы жаттығуды толық немесе бөлшектеп дұрыс орындау іскерлігінен құралады.

Жеке жаттығуларды үйретудің түрлерін таңдаудың дидактикалық іскерлігі жаттығуларды көрсетіп, оған ерекше көңіл бөлуге жағдай жасау арқылы, оқушының мүмкіндігін ескере отырып толық немесе бөлшектеп дұрыс орындау іскерлігінен құралады.

Қателерді анықтау және жөндеу іскерлігіне көп кездесетін қателерді білу, белгілі бір оқушының қателігін анықтау және оны жоюдың дайындық және бейімдеу жаттығуларын пайдалану арқылы тиімді әдістерін қолдану іскерлігі жатады.

Қимыл-қозғалыс іскерлігін басқару және бақылаудың дидактикалық іскерлігі қимыл-қозғалыс іскерлігі мен дағдылардың деңгейін бағалаудан сәйкесінше оқыту үдерісін түзетуден құралады.

Жеке іскерліктерді игерудің әртүрлі дәрежеде болуы тәжірибе арқылы белгіленеді. Тәжірибе теннис добын лақтыру барысында қозғалыс әрекетіне үйретудің іскерлігін бағалау мақсатында жүргізілді. Тәжірибиеге жұмыс тәжірибиелері үш жыл мен он жыл арасындағы 42 дене шынықтыру мұғалімдердері (ерлер) қатысты. Нәтижелер 1-кестеде берілген.

№	Жеке іскерліктер	Барлығы	Баға алған мұғалімдер саны		
			қанағат-сыз	қанағат-лық	жақсы
1	Орындау техникасын түсіндіру	42/100%	7/17%	31/74%	4/9%
2	Жаттығуды көрсету	42/100%	-	26/55%	19/45%
3	Үйрету әдісін таңдау	42/100%	5/12%	27/65%	9/23%
4	Қатені анықтау және жөндеу	42/100%	17/41%	21/50%	4/9%

1-кесте. Теннис добын лақтыру техникасын үйрету іскерлігі деңгейінің бағасы

Кестеде көрініп тұрғандай, денешынықтыру мұғалімдері дене жаттығуын үйретудің жеке іскерліктерін біршама игерген. Мұғалімдердің 45%-ы жақсы баға алды. Бірақ жаттығуларды орындау техникасын үйретуде мұғалімдердің 9%-ы ғана жақсы бағаланды. Оқытудың әдісін таңдауда мұғалімдердің 23%-ы жақсы баға алды. Мұғалімдердің нашар меңгерген іскерлігі — қатені анықтау және жөндеу болды. Мұнда мұғалімдердің 41%-ы қанағаттанарлықсыз баға алды. Мұғалімдер деңгейлерінің әртүрлілігі олардың дене дайындығы, спортқа мамандануы, тілді және спорттық терминдерді меңгеруі, жекелеген және психологиялық ерекшеліктеріне байланысты анықталды.

Осы дидактикалық іскерліктерді тәбиелеу үшін екі оқу тәртібі белгіленді: 1) дидактикалық әрекеттерді оқытудың

әдістемелік негіздері; 2) мектептіңдене тәрбиесі бағдарламасының жаттығулары, ырғақты және атлетикалық гимнастика, бадминтон, үстел теннисінің қозғалыс іскерлігі мен дағдысын қалыптастыру және орындау техникасын үйрету әдістемесі.

Болашақ шағын кешенді ауыл мектептерінде жұмыс жасайтын дене шынықтыру пәнінің мұғалімдері жоғарыда аталған (күрделі спорттық құрал-жабдықтарды қажет етпейтін) дәстүрлі емес жаттығуларды мектептің оқу бағдарламасына енгізіп жұмыс жасаған жағдайда оқушылардың дене шынықтыру мен спортқа деген қызығушылығы артып, дене сапалары жетіліп, қимыл дағдылары қалыптасатынын тәжірибе нәтижелері көрсетті.

Әдебиет:

1. Беляева Н. Т., Виленский М. Я. Самовоспитание средствами физической культуры в системе профессиональной подготовки будущего учителя // Роль физического воспитания в личности будущего специалиста, часть 1. — Таллин, 1982. — С. — 9—10.
2. Вайнбаум Я. С. Дозирование физических нагрузок школьников. — М.: Просвещение, 1991. — 64 с.
3. Переверзев В. С. Развитие способности школьников 7—8 классов управлять двигательными действиями как фактор повышения эффективности уроков физической культуры: автореф. дис... канд. пед. наук. — М.: 1985. — 24 с.

ИСКУССТВОВЕДЕНИЕ

Ұлттық қолөнердің тәрбиелік мәні

Әлімжанова Сауықгүл Дәулетбайқызы, мұғалім
№81 орта мектеп (Арал ауданы, Қызылжар ауылы, Қазақстан)

Жас ұрпақты қоғамдық өмірге, кәсіпке даярлау үшін әр оқушыға қабілетіне сәйкес келетін білім беру қажет. Адамға ең бірінші еңбектің қажеттігін уақыт дәлелдеуде. Адам өмірі үшін аса қажетті әрі өмір бойы тоқтаусыз білім беретін пән технология. Бір-бірімен жалғасып келе жатқан технология оқу пәнінің білім стандартындағы басты мақсат- оқушыларды белгілі бір кәсіпке бағдарлы оқыту болып табылады. Сонымен бірге оқушыларды кәсіби еңбекке баулу арқылы іске асыру технологиясын жасау, оқуды кәсіпкерлікке баулуға бағытталған шығармашылық үйірмелермен жұмыс жасаймын. Адам баласы туа сала емес, көре-көре жүре-жүре жетіледі. Өзім сабақ беретін 5–11 сыныптарда оқушыларға қолөнер әрбір адамның міндетті екенін үйірме арқылы үнемі айтып отырамын. Өмір сүруіне қажетті игіліктің бәрі еңбектен табылатынын, адамдардың барлығы еңбектің нәтижесінде жақсы жетістіктерге жүргендіктерін өмірмен байланыстырып түсіндіремін. Оқудың қабілетін және белгілі бір кәсіпке бейімделетінін айқындай отырып әр оқушыға жеке тақырыптарды өмірмен байланыстырып бағыт-бағдар беріп отырамын. Сонда ғана оқушылардың пәнге деген қызығушылығы артады. Сонымен "сән" үйірмесінің бағыты ұлттық қолөнерге негізделген. Жеке оқушының шығармашылық жұмысы да болашақта осы кәсіпті игерудегі айғағы. Әр оқу жылының соңында апталық өткізіп, көрме ұйымдастыру жылдық дәстүрімізге айналған. Ондағы себебіміз бәсекелестік қоғамда өмір сүруге оқушыны бейімдеу- заман талабы. А Байтұрсынұовтың "Басқадан кем болмас үшін біз білімді күшті болуымыз керек" Білімді болуға оқу керек, бай болуға кәсіп керек деген сөзіммен ойымды түйіндесем. Қазақ халқы талғампаз халық. Ұрпағына қалдырған бай мұрасы- тұнған ғибрат өнеге, ұрпақ жалғастығын байланыстырып тұрған халықтың өміршең тәжірибесіне толы. Әр халықтың ұлт екенін дәлелдейтін үш анасы бар: сөз өнері, қол өнері, саз өнері.

Атадан балаға жалғасып келе жатқан ұлттық қолөнерімізді өткен ғасырда жоғалтып ала жаздап, егеменді ел болғалы өз мәдениетімізді, дәстүрімізді қайта жандандырып, қазақ қолөнері қайтадан ел арасына, білім ордасына бірте-бірте тамаша үлгілермен еніп, оқушыларға

жан-жақты білім мен тәрбие беруге, жаңаша еңбек етуге талпынуда. Қазақ халқының қолөнері көне заман тарихымен бірге дамып, біте қайнасып келе жетқан бай қазына. Сан алуан түрлі қолөнер бұйымдары әсемдігі, өрнегі тұрмысқа сән берумен адамдарға рухани ләззат әкелген. Көз салып, байыптап қараған адамға бұйымдардағы түрлі түсті ою-өрнек адамзат дүниесінің табиғатпен біте қайнасып, сонау заманнан келе жатқан қарым- қатынасын, көңіл күйін, жан дүниесіндегі тылсым күштердің бірлігін аңғаруға болады. Қолөнер шеберлері табиғат сұлулығын өнер туындыларына арқау еткен. Менде өзім келін боп түскен шаңырақта үлкен әжелеріміздің он саусақтарынан өнер тамған шебер екенін сөзге тиек етіп кетсем деймін. Жолдасым үнемі анасы мен Елті әжесініңөте ісмер, шебер болғандығын айтып отырады. (Алматы кітап 2003)[1, 3 б.]

Тұрмыста түскіізді әсемдік үшін кереге ұстаған, ал қалың киізден жасалған түскіізді суықтан қорғану үшін пайдаланған. Өнер таусылмас азық, жұтамас байлық дегендей, ана-әжелерімізден жеткен қолөнерімізді ұрпақтан — ұрпаққа бұлжытпай жеткізу біздің ұстаздық парызымыз. Ұрпақтан-ұрпаққа дәстүрлі жалғасын тапқан бабалар мұрасы тек шеберлікпен іскерлікті игеру ғана емес, адамзаттың әлемді рухани-эстетикалық татулық «заттанған» көрінісі. Халықтың рухани бәйтерегі- қазақ қолданбалы өнеріндегі кеңістік пен уақыт ұғымдарында эстетикалық тәлім-тәрбие жатқанына көз жеткіземіз

Эстетикалық талғамы биік, сезімтал адам еңбектегі әдемілікті, табиғаттағы сұлулықты, өнердегі әсемдікті танып, оны сүйіп, қастерлей білетін адам болып табылады. В. Белинский былай деп айтқан: «Әсемдікті сезіну- адамгершілік қасиеттің шарты. Тек осы сезім төңірегінде ғана ақыл-парасат болуы мүмкін..., тек осы сезіммен ғана азамат өзінің жеке басының мүдделерін де, өзінің жеке көзқарасын да отан үшін құрбан ете алады, тек осы сезіммен ғана адам өмірде ерлік істей алады, ... эстетикалық сезім жақсылықтың негізі, адамгершіліктің негізі.» Яғни, эстетикалық көзқарасты тәрбиелеу-ұлттың өмірге мұқият зейін салуды талап етумен қатар балалардың, ақуал ойын, дүниетанымын дамытады. Эстетикалық сезім- адамның еңбек үстінде тарихи қалыптасып

дамыған рухани қасиеттерінің бірі. Ұлы ақын Мағжан Жұмабаев: «Жартылыстың, һәм искусствоның сұлу заттары адам жанында сұлулық сезімдерін оятады. Үлбіреген гүл, сұлу ай жұлдызды түн міне осылар сықылды жаратылыстың сұлу заттары, көріністері... адам жанының сұлулық толқынын оятып, сезім туғызбай қоймайды. Сұлулық сезімдері адамның сұлу нәрсені сүюіне, көріксіз нәрседен жиренуіне, жақсылыққа ұмтылып, жамандықтан тиылуына көп көмек көрсетеді. Сондықтан, баланың сұлулық тәрбиесіне жақсы ықпал жасауға тиіспіз.» деп өмірдегі, өнердегі сұлулық пен ұсқынсыздықты дұрыс қабылдауы, түсінуі мен сезінуі тиіс [1, 26 б.].

Ұрпақтан-ұрпаққа дәстүрлі жалғасын тапқан бабалар мұрасы тек шеберлікпен іскерлікті игеру ғана емес, адамзаттың әлемді рухани-эстетикалық татулық «заттанған» көрінісі. Халықтың рухани бәйтерегі- қазақ қолданбалы өнеріндегі кеңістік пен уақыт ұғымдарында эстетикалық тәлім-тәрбие жатқанына көз жеткіземіз: Біріншіден, қазақ қолданбалы өнерінің ішкі тылсым сыры ұғылады (қабылданады). Екіншіден, уақыт арқылы өткенді зерделеп бүгінгіні анықтап, болашақты бағдарлайды. Үшіншіден, кеңістік көріністері бүгінгі ұрпаққа «ата-жұрт», «ата-мекен», «елім-жерім», «туған өлке» ұғымдарын қалыптастырады. Эстетикалық талғамы биік, сезімтал адам еңбектегі әдемілікті, табиғаттағы сұлулықты, өнердегі әсемдікті танып, оны сүйіп, қастерлей білетін адам болып табылады. В. Белинский былай деп айтқан: «Әсемдікті сезіну- адамгершілік қасиеттің шарты. Тек осы сезім төңірегінде ғана ақыл-парасат болуы мүмкін..., тек осы сезіммен ғана азамат өзінің жеке басының мүдделерін де, өзінің жеке көзқарасын да отан үшін құрбан ете алады, тек осы сезіммен ғана адам өмірде ерлік істей алады, ... эстетикалық сезім жақсылықтың негізі, адамгершіліктің негізі.»

Эстетикалық сезім — адамның еңбек үстінде тарихи қалыптасып дамыған рухани қасиеттерінің бірі. Ұлы ақын Мағжан Жұмабаев: «Жартылыстың, һәм искусствоның сұлу заттары адам жанында сұлулық сезімдерін оятады. Үлбіреген гүл, сұлу ай жұлдызды түн міне осылар сықылды жаратылыстың сұлу заттары, көріністері... адам жанының сұлулық толқынын оятып, сезім туғызбай қоймайды. Сұлулық сезімдері адамның сұлу нәрсені сүюіне, көріксіз нәрседен жиренуіне, жақсылыққа ұмтылып, жа-

мандықтан тиылуына көп көмек көрсетеді. Сондықтан, баланың сұлулық тәрбиесіне жақсы ықпал жасауға тиіспіз.» Жас ұрпақты қоғамдық өмірге, кәсіпке даярлау үшін әр оқушыға қабілетіне сәйкес келетін білім беру қажет. Адамға ең бірінші еңбектің қажеттігін уақыт дәлелдеуде. Адам өмірі үшін аса қажетті әрі өмір бойы тоқтаусыз білім беретін пән технология. Бір-бірімен жалғасып келе жатқан технология оқу пәнінің білім стандартындағы басты мақсат- оқушыларды белгілі бір кәсіпке бағдарлы оқыту болып табылады. Сонымен бірге оқушыларды кәсіби еңбекке баулу арқылы іске асыру технологиясын жасау, оқуды кәсіпкерлікке баулуға бағытталған шығармашылық үйірмелермен жұмыс жасаймын. Адам баласы туа сала емес, көре-көре жүре-жүре жетіледі. Өзім сабақ беретін 5—11 сыныптарда оқушыларға қолөнер — әрбір адамның міндетті екенін үйірме арқылы үнемі айтып отырамын. Өмір сүруіне қажетті игіліктің бәрі еңбектен табылатынын, адамдардың барлығы еңбектің нәтижесінде жақсы жетістіктерге жүргендіктерін өмірмен байланыстырып түсіндіремін. Оқудың қабілетін және белгілі бір кәсіпке бейімделетінін айқындай отырып әр оқушыға жеке тақырыптарды өмірмен байланыстырып бағыт-бағдар беріп отырамын. Сонда ғана оқушылардың пәнге деген қызығушылығы артады. Сонымен "сән" үйірмесінің бағыты ұлттық қолөнерге негізделген..Жеке оқушының шығармашылық жұмысы да болашақта осы кәсіпті игерудегі айғағы. Әр оқу жылының соңында апталық өткізіп, көрме ұйымдастыру жылдық дәстүріміе айналған. Ондағы себебім бәсекелестік қоғамда өмір сүруге оқушыны бейімдеу — заман талабы. А Байтұрсыновтың "Басқадан кем болмас үшін біз білімді күшті болуымыз керек" Білімді болуға оқу керек, бай болуға кәсіп керек деген сөзіммен ойымды түйіндесем. Қазақ халқы талғампаз халық. Ұрпағына қалдырған бай мұрасы- тұнған ғибрат өнеге, ұрпақ жалғастығын байланыстырып тұрған халықтың өміршең тәжірибесіне толы. Әр халықтың ұлт екенін дәлелдейтін үш анасы бар: сөз өнері, қол өнері, саз өнері. Атадан балаға жалғасып келе жатқан ұлттық қолөнерімізді өткен ғасырда жоғалтып ала жаздап, егеменді ел болғалы өз мәдениетімізді, дәстүрімізді қайта жандандырып, қазақ қолөнері қайтадан ел арасына, білім ордасына бірте-бірте тамаша үлгілермен еніп, оқушыларға жан-жақты білім мен тәрбие беруге, жаңаша еңбек етуге талпынуда.

Әдебиет:

1. Энциклопедия. — Алматы кітап, 2003

ФИЛОЛОГИЯ

Шетел тілін үйрену — жас ұрпақтың бүгінгі күнгі ең басты қажеттілігі

Атажанова Зейнеп Мырзақожақызы, филология ғылымдарының кандидаты, профессор;

Нұрмағанбетова Лиза, студент;

Ережеп Таңшолпан, студент

«Болашақ» университеті (Қызылорда қаласы, Қазақстан)

Тәуелсіздікке қол жеткізген жылдардан бері әлемдегі көптеген елдермен саяси-әлеуметтік экономикалық және мәдени байланыс жасауға кеңінен бет бұрдық. Бұл қарым-қатынастың нәтижелі болуы ел мен елдің, халық пен халықтың өзара ынтымақтасқан бірлігін өркендеуге тіл білудің мәні күн сайын арта түсуде. Қазақстан Республикасының Президенті Н.Ә. Назарбаев Қазақстандағы тілдердің үш тұғырлығы туралы ойды алғаш рет 2006 жылы Қазақстан халқының Ассамблеясында айтқан 2014 жылғы «Жаңа әлемдегі жаңа Қазақстан» жолдауында Елбасы «Тілдердің үш тұғырлығы» — «Триединство языков» мәдени жобасын кезеңдеп іске асыруды ұсынды. Тіджердің үш тұғырлығы идеясында Елбасы оған нақты анықтамасын берген, қазақ тілі — мемлекеттік тіл, орыс тілі — ұлтаралық қатынас тілі, ал ағылшын тілі жаһандық экономикаға ойдағыдай кірігу тілі. Елбасының 2011 жылғы «Болашақтың ірнесін бірге қалаймыз!» атты жолдауында 2020 жылға дейінгі еліміздің әлеуметтік — экономикалық дамуының нақты жоспарын айқындап берді. Бұл жоспар Қазақстанның әлемдік дағдарыстың қашан аяқталуын күтпей, өзіндік даму стратегиясын белгіледі. Президентіміз Н.Ә. Назарбаевтың тек экономиканы ғана емес, сонымен қатар ғылым мен білім, денсаулық сақтау салаларын барынша дамытуға көп көңіл бөлгендігі ерекше аталып өтілді. Осы жолдауда ғылым мен білімнің модернизациясын жалғастыру қажеттігін меңзеді. 2020 жылға қарай ағылшын тілін білетін халықтың саны кемінде 20%-ды құрауы тиіс делінген. Әрбір қазақстандық қазақ тілімен қатар, ағылшын тілін де терең меңгеруі керек. Осы мақсатта 2013—2014 оқу жылында елімізде жалпы білім беретін мектептерде ағылшын тілін бірінші сыныптан бастап оқу бағдарламасына енгізілді.

Бүгінгі әлемде мыңдаған адамдар шетел тілін, соның ішінде ағылшын тілін жәмыста немесе оқуда пайдаланады және ана тілі «21 ғасырдың», халықаралық бизнес, қазіргі ғылым мен технологиялар тілі мәртебесіне ие болды. Ағылшын тілі — дүние жүзіне ең кең таралған халықаралық тіл. Әлемдегі ең көп тараған, әрі қытай тілінен

кейінгі халық саны бойынша ең көп пайдаланылатын тіл. Ағылшын тілі — бүгінде халықаралық қатынастың, ғылым мен техниканың, бизнес пен журналистиканың барлық салаларында кеңінен қолданылып келе жатқан тілдердің қатарына жатады. Ағылшын тілі — бүгінгі заманымыздың кілті, ақпараттық технологияның, компьютер технологиясының кілті деуге болады. Ағылшын тілінде әлемге әйгілі Вильям Шекспир, Джек Лондон, Джонатан Свифт, Вальтер Скотт, Чарльз Диккенс сөйлеген. Бүгінгі күні зерттеушілер ағылшын тілінде сөйлеушілердің саны 1,2—1,5 млрд арасында деп тұжырымдайды. Ағылшын тілі — жер бетіндегі ең кең қолданылатын тіл. Ағылшын тілі әлемнің 75 елінде ерекше орын алады, ал 19 елде ол мемлекеттік тіл болып табылады. XX ғ. 60 жылдардан бастап ағылшын тілі кеңінен тарала бастады. Ағылшын тілі көптеген халықаралық ұйымдардың ресми тілі болып табылады.

Шетел тілін оқыту барысында инновациялық технологияларды қолдану студенттердің басқа тілде қарым-қатынас жасаудың барлық қырларын жан-жақты көруді қалыптастырудың бірегей мүмкіндігін білдіреді. Шетел тілін үйрету арқылы сол тілді үйреніп отырған елдің мәдени мұраларымен, тарихымен, ғылым саласындағы жетістіктерімен, әдебиетімен, өнерімен танысады және пән аралық байланыстарды жүзеге асыруға да мүмкіндік жасайды.

Жалпы білім беретін жлғары оқу орындарында және орта мектепте шетел тілін практикалық тұрғыда меңгеруге үйреткенде оқушыларды, студенттерді өз бетімен жұмыс істеуге баулу, алған білімін, икемділік дағдыларын жаңа жағдайларға тап болған кезде шығармашылықпен қолдана білуге машықтандыру көзделеді. Шетел тілін оқыту мақсаттары қоғамның мұқтаждығына байланысты өзгеріп отрады. Қазіргі кезде шетел тілін оқыту мынадай төрт мақсатты көздейді: коммуникативтік мақсат, білімділік, тәрбиелік және жетілдіру мақсаты. Осы аталған мақсаттардың ішінде коммуникативті мақсат жетекші рөл атқарады, қалған мақсаттар сол коммуникативтік мақсатты орындау арқылы жүзеге асырылады. Ағылшын тілін

оқытуда алты деңгей бойынша студенттер білім алады. Олар: «beginner», «elementary», «pre-intermediate», «intermediate», «upper-intermediate», «advanced».

Ағылшын тілі сабақтарында көптілді оқытудың элементтері ғана қолданылады. Белгілі бір тақырыптарды оқытуда біріккен сабақтарда интеграция арқылы жүзеге асады. Интеграция дегеніміз- пәндердің өзара байланысын жоғары деңгейде нақтылы түрде іске асыру. Интеграция тұтастықты қалыптастырып, білімді жүйелеу мен жинақтауда әр түрлі ғылымдарды біріктіреді, бір сабаққа бірнеше оқу пәндері мақсатының бірігуіне мүмкіндік береді.

Студенттердің үш тілде еркін сөйлеу біліктілігін дамытуды жүзеге асыру барысында мынадай міндеттерді шешу көзделеді: студенттердің үш тілде еркін сөйлеу біліктілігін дамытуда оқыту технологияларын тиімді пайдалану; заманауи интерактивтік және инновациялық технологияларды қолдану; үш тілде де қарым — қатынас жасауға, сөйлеуге үйрету; әр студенттің тілдік қабілетін толық ашу; сөздік қорын молайтуда аударма және түсіндірме сөздіктерін пайдалана алу; танымдық қызығушылығын қалыптастыру. Қазіргі тиімділігі жоғары оқыту технологияларының жалпыға танылған түрлері:

Әдебиет:

1. Қазақстан Республикасының Президенті Н. Ә. Назарбаев Қазақстандағы тілдердің үш тұғырлығы туралы ойды алғаш рет 2006 жылы Қазақстан халқының Ассамблеясында айтқан 2014 жылғы «Егеменді Қазақстан», «Жаңа әлемдегі жаңа Қазақстан» жолдауында Елбасы «Тілдердің үш тұғырлығы» — «Триединство языков», «Егеменді Қазақстан»
2. Назарбаев Н. А. «Қазақстан Республикасының Президентінің Қазақстан халқына жолдауы», «Казахстанская правда», «Егемен Қазақстан» 1998—2012ж., қаңтар.
3. Назарбаев Н. Ә. «Қазақстан жолы-2050: Бір мақсат, бір мүдде, бір болашақ», «Егемен қазақстан» 2014ж 18-қаңтар.

Қазақ паремиологиясындағы «Қазақ әйелі» концептісінің ұлттық-мәдени ерекшелігі

Нұрсұлтанқызы Жазира, филология ғылымдарының кандидаты, доцент;
Жұмабекова Айғаным, студент
«Болашақ» университеті (Қызылорда қаласы, Қазақстан)

Гендерлік лингвистика тіл білімінде жыныстарға қатысты сөйлеу үлгілерін зерттейтін ғылым. Ал «гендер» ұғымы жынысты биологиялық тұрғыдан емес, оны әлеуметтік-мәдени құрастырылым ретінде айқындайды. Гендерлік зерттеулер аясына «жыныс», «гендер», «гендерлік рөлдер» сияқты ұғымдар енеді. Қарым-қатынас процесінде ер адамдар мен әйел адамдар арасында гендерлік ерекшеліктер байқалады. Адамның жынысқа бөлуіне қарай ерлер мен әйелдердің мінез-құлқы, іс-әрекеті ажыратылып отырады, олар түрлі қызмет атқарады. Тіл арнаулы «еректік» және «әйелдік» болып

модульдік оқыту, проблемалық оқыту, жеделдетіп оқыту, даралап оқыту, ақпараттық оқыту, деңгейлеп оқыту, жобалай оқыту технологиясы, жеделдетіп оқыту, сатылай кешенді талдау, ойындық технология, коммуникативтік технология, т. б.

Ағылшын тілін оқып-үйренемін деушілердің саны күннен-күнге көбеюде. Осы орайда, шет тілінің еліміздің оқу жүйесінде айрықша мәртебеге ие болатыны айқындалғандай. Бұл сайып келгенде, шет тілін, соның ішінде ағылшын тілін мектеп қабырғасынан бастап жоғары оқу орындарында оқыту әдістемесінің жаңашыл бет бұрыстарды қажет екендігін тудырады. Қазіргі уақытта ағылшын тілін игерудің талабы жоғары болғандықтан, ағылшын тілін тереңдетіп үйренуге арналған арнайы мектептер, гимназиялар, колледждер көптеп ашылууда.

Осы шаралардың барлығы Елбасының «Сапалы білім Қазақстанды индустрияландыру мен инновациялық дамытудың негізі болуы тиіс» деген міндетін орындауға бағытталған. Көптілді оқыту- жас ұрпақтың білім кеңістігінде еркін самғауына жол ашатын, әлемдік ғылым құпияларына үңіліп, өз қабілетін танытуына мүмкіншілік беретін бүгінгі күнгі ең басты қажеттілік.

бөлінбесе де, олардың сөйлеу әрекетіндегі мінез-құлқына қарай айырмашылықтар байқалады. Антропоцентрлік парадигмадағы гендерлік лингвистика қоғамдағы гендерлік рөлдермен астасып, ұлттық-мәдени ерекшеліктермен, халықтың әдет-ғұрпы, салт-дәстүрі, наным-сенімдерімен тығыз байланыста қарастырылуды қажет етеді.

ТМД елдерінде көптеген гендерлік топшылаулар, ой-тұжырымдар, зерттеу еңбектер жарық көрді. Атап айтсақ, Е.М. Бакушева ерлер мен әйелдер тіліндегі эмоционалдық мәселесін қозғаса, Г. Вэшле ерлер мен әйелдердің мамандығына, кәсібіне байланысты тілдік

ерекшеліктерін қарастырады. Е.Г. Голян ауызекі сөйлеу тіліндегі ерлер мен әйелдердің айырмашылығын зерттесе, Д.О. Добровольский гендерлік зерттеулердегі феминистік идеологияның критерийлері мен ғылымилығы жөнінде сөз қозғайды. Е.А. Земская әйел тілі мен еркек тілінің функционалдық қызметін анықтаса, А.В. Кирилина гендерлік лингвистиканың даму жолдарын, орыс паремнологиясындағы әйел дауысын, гендерлік стереотиптер туралы жан-жақты талдау жүргізді. Дж. Лаккофф гендерлік лингвистиканың когнитивтік семантикамен байланысын қарастырса, Н.А. Красавский паремнологиядағы әйел образының бейнесін анықтайды. Зерттеушілер өз еңбектері арқылы гендерлік бағытты дамытты. XX ғасырдың 60-шы жылдарынан бастап гендерді лингвистикамен байланыста қарастырған ғылыми зерттеулер жарық көре бастады. Зерттеуші А.В. Кирилина өз еңбектерінде «гендер» және «жыныс» ұғымдарын ажыратып берді: «Гендер (социальный или социокультурный пол) не является языковой категорией, но его содержание может быть раскрыто путем анализа структур языка, что объясняет востребованность лингвистической компетенции для изучения культурной репрезентации пола» [1,133]. XX ғасырдың 80-шы жылдарынан бастап гендерлік зерттеулерге арналған еңбектер көбейе түсті. Тіл білімінде жыныстарға қатысты сөйлеу үлгілерін зерттейтін ғылым — гендерлік лингвистика пайда болды. Гендерлік лингвистика теориясын, әдістемесін талдап-түсіндіруде батыс лингвистері Дж. Лакофф, Д. Спендер, О. Есперсон, орыс лингвистері А.В. Кирилина, М.А. Китайгородская, Н.Н. Розанова елеулі үлестерін қосты.

Қазақ тіліндегі гендерлік факторды зерттеу тарихи сипатқа ие. Гендер факторы қазақ ағартушы, зиялыларының еңбектерінде де жиі ескеріліп отырған. Қазақ гендерлік лингвистикасының негізін қалаушы көрнекті ғалым, тұңғыш профессор Қ. Жұбанов әртүрлі халықта әйелдер тіліне тән ерекшеліктер болатынын көрсеткен. Қ. Жұбановтың еңбектерінде әйел тілінің спецификалық ерекшеліктеріне баса назар аударылған. Қ. Жұбанов «Күншығыстағы әйелдер тұрмысы ерекше жағдайда болғандықтан, әйелдерге арнаулы түрлі әдет-ғұрып өзгешеліктері мұнда жиі ұшырайды. Сол әдет-ғұрып өзгешеліктерінің бірі — осы күнге шейін Кавказда армян, грузин, түріктер арасында сақталған әйелдердің ым тілі. Жаңа түскен келіншек қай жерде бір айға, қай жерде бір жылға шейін ата-енесімен дыбыстап сөйлеспейді, ымдап сөйлеседі. Бұл тілді армяндар «нашнауар» дейді. Нашнауар сондай бай, сондай дыбыс тілінен еш кемдігі жоқ сияқты. Мұндай, әйелдерге ғана арнаулы, жүйелі болмаса да, әйел тілінің өзгешелігі қазақта да жоқ емес. Сол өзгешеліктердің бірі — әйелдерде ғана болатын «ернін шығару» (кеміткенде), «бетін шымшу» (ұятсынғанда), «аузын шылып еткізу» (таңданғанда), «аузын быртылдату» (кекеткенде). Бұлар әйелдердің специфик тілі болып табылады», — дейді [2,41].

Кейінгі уақытта отандық тіл білімінде гендерлік тұрақты тіркестердегі әйел лексемасын қарастырған А. Смайловтың

зерттеу еңбегінде [3], қазақ әйелінің қоғам өміріндегі, ұлттық мәдениеттегі рөлі мен орнын сипаттайтын тілдік деректерді лингвомәдени бағытта айқындап, әйел концептісінің лексика-семантикалық, концептуалдық мазмұнын аялық білім деңгейі тұрғысынан түсіндірген А. Байғұтованың кандидаттық диссертациясында [4], әйел қолөнеріне байланысты атаулардың этнолингвистикалық сипаты мен ономазиологиялық негіздерін жан-жақты зерттеп, әйел қолөнеріне қатысты атаулардың табиғатын тілдік және тілдік емес факторлар арқылы анықтап, оның ұлттық сипатта қалыптасуы мен рухани-мәдени өмірдегі орнын, этномәдени мазмұнын қарастырған А. Әлімжанова [5] еңбектерінде қарастырылған.

«Әйел», «Ер адам» концептілері кез келген мәдениетте кездесетін концепт болғандықтан, әмбебаптық сипатқа ие. Дегенмен, бұл концептілердің белгілі бір қоғамға тән нақты ерекшеліктері де бар екені анық [6, 65].

«Әйел» концептісі барша халыққа ортақ концепт болғанымен, әр халықтың менталитетіне, дүниетанымына орай оның концептосферасы айқындалып отырады. Әйел затына байланысты қазақ тілінде көптеген мақал-мәтелдер кездеседі. Әйел атаулыны сипаттауда оның жас ерекшелігі, отбасындағы орны, әлеуметтік орны, туыстық байланысына қарай атаулары да әртүрлі лексемалармен беріледі. Мысалы, «әйел» концептісінің туыстық қатынастар аясына қыз, келін, ана, жеңге, абысын, ене лексемалары енсе, қоғамдағы әлеуметтік орнына орай бәйбіше, тоқал, жесір лексемалары қолданылады. Ал жас ерекшелігіне орай қыз (бойжеткен, қалыңдық, келін, келіншек), әйел (жұбай, жары, қосағы), бәйбіше (тоқал, жесір), кемпір (әже, кейуана) ұғымдарын жатқызамыз.

Мейірімділік, қайырымдылық, жанашырлық, қамқорлық сияқты қасиеттер ғалымның тілдік бейнесіндегі ана образын сипаттайды. «**Әйел — ана**» когнитивтік моделі аясына: *Ана болған дана болады; Ананың алақаны — балаға айдынды қоныс; Мылқаудың тілін анасы біледі. Ананың сүйген жері отқа күймейді, оқта тимейді; Ана жақсылығын ауырсаң білерсің; Ақ жаулығы ананың — ақ көрпесі баланың; Ананың басқан жерінде пейіш бар; Ана баласын арыстанның аузынан алады; Анасыз үй — панасыз; Ағайынның алтын сарайынан, Анаңды Меккеге үш арқалап барсаң да, Қарызынан да құтыла алмайсың; Ананың жыртық лашығы артық; Алты жеңге бірігіп ана болмас; Ағайын — алтау, Ана — біреу; Ана сүтін ақтамағанды ешкім мақтамайды; Анаңа ауыр сөз айтпа, атыңа ауыр жүк артпа* т. б. мақал-мәтелдер енеді.

«**Әйел — үйдің берекесі**» когнитивтік моделі. Ғалымның тілдік бейнесінде «жақсы әйел» ер адамның жақсы қасиеттерін асырып, жаман қасиеттерін жасырып, отбасының түтінін түтетіп, үйдің берекесін, ырысын мотайтатын жан екені сипатталады. *Әйел — үйдің көркі, Еркек — түздің көркі; Әйел — үйдің ажары; Үйді қырық еркек толтыра алмайды, Бір әйел толтырады; Әйел — үйдің ұйытқысы; Әйел — үйдің қазығы. Әйел*

өлсе, үйің кетеді, басыңнан күйің кетеді; Еркек үйдің иманы, әйел үйдің жиганы.

«**Әйел — адал жар**» когнитивтік моделі. Дүниенің гендерлік бейнесінде әйелге отбасы ұйтқысы ретінде берілген ерекше орын паремиологиялық бірліктерде жиі кездеседі. Ер адамды ер етіп, ел ішінде атағын асқақтатып, оның отбасының түтінін түтетіп, жақсысын асырып, жаманын жасыратын да әйел екені сипатталады. Төменде келтірілген мақал-мәтелдер «әйел» концептісіне жағымды коннотация үстейтін ұғымдар әртүрлі тілдік қолданыстар арқылы суреттелгенін көрсетеді. *Жақсы әйел басындағы бағың, астындағы тағың; Ер жолдасы — қатыны, Ақ жаулығы болмаса; Жақсы әйел — теңі жоқ жолдас, Түбі жоқ сырлас.*

«**Әйел — үлгі**» когнитивтік моделі. *Жақсы әйел жарының жақсысын асырар, жаманын жасырар; Жақсы әйел — үй дәулеті, Жақсы шапан — той дәулеті;*

Дүниенің паремиологиялық бейнесінде әйел бейнесін сипаттайтын жақсы-жаман қасиеттер қатар қолданылып, «әйел» концептісі төңірегінде жүйеленген ассоциативтік өрісін көруге мүмкіндік береді: *Жақсы әйел — зейнет, жаман — әйел бейнет; Жақсы әйел жаман еркекті түзетеді; Атың жақсы болса — пырағың, Қатының жақсы болса — шырағың; Жақсы әйел жаныңды марқайтады, Жаман әйел ерте қартайтады; Жақсы әйел жаман еркектің басын хан қылады, Жаман әйел жақсы еркектің басын даң қылады; Денің сау болса — бір бақыт, әйелің жақсы болса — мың бақыт; Жақсы әйел — жігітке біткен бақ, Жақсы жер, жайлы қоныс — алтын тақ; Жақсы әйел өміріңді ұзартады, Жаман әйел үстіңе тұз артады; Алған жарың жақсы болса, ат үстінен дүбір ет, Алған жарың жаман болса, шиге кіріп сыбыр ет; Жаман қатын төсегінен белгілі, Жаман жігіт есебінен белгілі; Жақсы әйелдің қолы ұзын, Жаман әйелдің тілі ұзын.*

«**Жаман әйел**» когнитивтік моделі. Ғаламның тілдік бейнесінде «Жаман әйел» стереотиптік үлгісін беретін мақал-мәтелдер «әйелі жаман болса еркектің қадірі кетіп, ел алдындағы абыройы түседі» деген ой тұжырымдайды: *Қатыны жаман — ер азар, Қарашасы жаман — хан азар; Қатының жаман болса, кісі алдында тіл қатпа; Атың жаман болса, сатып құтыларсың, Қатының жаман болса, қайтып құтыларсың?; Ер жігітті қартайтатын үш нәрсе бар: шабан ат, жаман қатын, өтпес пышақ; Қатының жаман болса, Арманың кетер. Қапа-қасіретпенен заманың кетер!*

«Жаман әйел» стереотиптік үлгісін танытуда мынадай қасиеттер айрықша сипатталады:

Әдебиет:

1. Кирилина А. В. Язык и гендер. — М.: Языки славянской культуры, 2005. — 624 с.
2. Жұбанов Қ. Қазақ тілі жөніндегі зерттеулер. — Алматы: Ғылым, 1999. — 581б.
3. Смайлов А. «Әйел» концептісін қалыптастыратын тұрақты тіркестердің лингвомәдени сипаты. Филол. ғыл, канд. дисс. автореф. — Алматы, 2008. — 25 б.

еріншектік: *Еріншек қатынның етегі жырттық, Ерке қатынның еріні тыртық; Еріншек әйел опа жағады, Ерінбес әйел еңбек табады;*

салақтық: *Салақ қатын тұтқышқа жарымас; Салақ қатынның үйінен сабақты ине табылмас; Салақ қатынның етін құрт жейді, Терісін ит жейді; Тазалығы қатынның тарағынан белгілі;*

олақтық: *Олақ қатын оймақшыл, салақ қатын сауықшыл; Олақ қатынның пісірген сүті іріп кетер, илеген терісі шіріп кетер; Үш күндігін ойламаған әйелден без; Жанбаса — отын жаман, Жаға алмаса — қатын жаман;*

ұрысқақтық, жеңіл ауыздық: *Жақсы әйелдің қолы ұзын, Жаман әйелдің тілі ұзын; Қатының шайпау болса, кісі алдында тіл қатпа;*

айлакерлік: *Әйелдің күші аз, айласы көп; Бұлт шығып жаңбыр жаумай елді алдайды, Әйелдің айлакері ерді алдайды; Бір қу байтал, екі айғырды аш қалдырады; Бір әйелдің айласы қырық есекке жүк болған; Хан жарлығынан қатын жарлығы күшті;*

ұятсыздық: *Ұятсыз әйел — тұзсыз ас; Шыққан даудың себебін әйелден ізде;*

арсыздық: *Арсыз әйел зәрін шашады, Бәрін саптады. Абыройын ашады;*

Қазақ дүниетанымында әйелдерді еркектерден бір саты төмен санаған. Осыған орай шөпжелкен, шүйкебас, салпы етек, төмен етек сияқты лексемалар да қалыптасқан.

«Әйел» концептісін қалыптастыратын мақал-мәтелдер «Әйел-ана», «Әйел-шеше», «Әйел-қыз», «Әйел-келін», «Әйел-тоқал», «Әйел-жесір», «Әйел-қатын» образдарын топтай келіп, олардың әрқайсысына тән гендерлік белгілерді жинақтап көрсетеді. «**Әйел-жесір**» когнитивтік моделі. Көптеген мақал-мәтелдер жесір әйелдің гендерлік бейнесін сипаттайды. Қазақ халқы жесірін жылатпаған, басқа руға, жерге көшуіне рұқсат бермеген. Осыдан келіп, *Әйел ерден кетсе де, елден кетпейді; Жесір қатын — жел буаз; Әйелдің ақылын жесірінде көр, баланың ақылын жетімінде көр* деген сияқты мақал-мәтелдер пайда болған.

Қорыта келгенде, тіл — этностың өмірінен, оның мәдениеті мен тарихынан, дүниетанымынан, менталитетінен хабар беріп отырады. «Әйел» концептісін қалыптастыратын мақал-мәтелдерден әйел бейнесінің ұлттық табиғаты жан-жақты ашылады. Қазақ тіліндегі «Әйел» концептісін қалыптастыратын мақал-мәтелдер образ жасауда, ұлттық танымның ерекшелігін көрсетуде, ұлттық дүниетанымды беру мақсатында, этнос болмысын, таным-түсінігін әр қырынан көрсетуде мол ақпарат береді.

4. Байғұтова А. «Қазақ әйелі» концептісінің этномәдени сипаты. Филол. ғыл. канд. дисс. — Алматы, 2008. — 143 б.
5. Әлімжанова А. Қазақ тіліндегі әйел қолөнеріне байланысты халықтық лексиканың этнолингвистикалық сипаты. Филол. ғыл. канд. дисс. — Алматы, 2008. — 24 б.
6. Нұрсұлтанқызы Ж. Қазақ паремиологиясындағы «Ер адам» концептісі // Молодой ученый. — 2014. — № 4.1. — с. 65–67.

Білге қаған даналығы және оған арналған жазба ескерткіштің құндылығы

Еңсегенұлы Тоқболат¹, филология ғылымдарының докторы, профессор;
Тоқболат Сейілхан Тоқболатұлы², тарих ғылымдарының кандидаты, аға оқытушы
¹Қ. А. Ясауи атындағы халықаралық қазақ-түрік университеті (Түркістан қаласы, Қазақстан)
²«Болашақ» университеті (Қызылорда қаласы, Қазақстан)

Түркі қағандығын орнатудағы ұлы жорық әлем жұртшылығына шынайы азаттыққа жетудің жарасымды, жайлы тұрмыс құрудың нағыз үлгісі болып қалды. Дүние жүзі тарихына үнілгенде ерте дәуірде қанау мен езу, қорлаудан құтылудың ең тиімді, өміршең жолы — көк түріктер салған «Ұлы жорық жолы» екен. Осы әйгілі бастама идеясы жер шарына даңқы жайылған атақты қолбасшы, көсемдерге мақсат, міндеттерін айқындап берген бағдар шам болды. Біздің ежелгі дана бабаларымыздың түркі қағандығын орнатудағы ұлы жорықтарды биік қабырға тастарға сығылыстыра сыйғызып жазып, мәңгілік мұраға айналдыруының сыры осында жатыр. Түйіп білдірсек, түркі мемлекетін, түркі империясын орнатудағы ұлы жорықтың ауыр салмағы көк түрік кемеңгері Могилян — Білге қаған иығына түсті, соның ақыл-парасаты, тікелей басшылығы мен ерен батырлығы арқасында жүзеге асты.

Көк түріктердің ұлы жорықтары әлемді өзіне жалт қаратқан ірі мемлекет — түркі қағандығын дүниеге әкелді. Бұған түркітанушы ғалым И. В. Стеблеваның: «К концу VI в. превратили Тюркской каганат в мощную центрально азиатскую империю, которая простиралась от Каспийского моря на западе до Корейского залива на востоке. Это могущественная держава имела политические отношения с Ираном, Византией и Китаем», — деп жазғаны дәлел [1. 18-21-бб.]. Ал, Білге қаған билігі тұсында көк түріктер мұнан да кең аймақты иемденді.

Ақиқатында, түркі империясын орнатуда әкесі Құтлығ — Елтеріс пен ағасы Қапаған — Мочур бастаған ұлы жорықты әрі жалғастырып, солардың көздеген мақсатын орындап, елу жыл бодандық тұтқынына түсіп, тоз-тоз болып, аш-жалаңаштықтың азабын тартып, енді маңдайы ашыла бастаған көне түріктерді ел етіп, шұрайлы жерге орналастырып, олардың бәрін киімі бүтін, тамағы тоқ дәрежеге жеткізіп, көне түріктерге, шын мәнінде, мол байлық, бейбіт өмір сыйлап, түркі империясын тиінақты орнатқан осы Білге қаған—Могилян болатын, қытайша ол «Бике кэхань» деп аталды. Сондықтан Білге қаған көшпелілер тарихында түркі империясының іргесін қаласып, әрі толық орнатып берген ұлы тұлға. Түркі им-

периясының бекем орнауы тарихта соның есімімен байланысты. Әйгілі қолбасшы, батыр Құлтегін көз жұмғанда айналасындағы көрші елдер мен қытай империясының патшалығы түркі елін билеп тұрған сол Білге қаған даңқы үшін, соған арнайы көңіл айту үшін келді. Оны қытай империясы сыйлады, айтқанын орындады.

Қырғыз халқы әйгілі «Манас» жырымен дүниеге түгел танылды. Тоғызыншы ғасырдың ортасында қырғыз мемлекеті құрылып, дәуірлеген тұстың өзінде дәу тасқа түсірілген ескерткіш жазбаларымен-ақ бұл халық әлемді тандандырып отыр. Бауырлас өзбектер «Тумарис» атты эпостық шығармасымен мәдениеті ерте заманда қалыптасқан ел екенін мойындатты. Өзбек жұртының даңқын X ғасырда-ақ әлемге жайған Әбу Әли ибн Сина мен Әбу Райхан Бируни ғылымның әр саласында зор жаңалық ашса, Әлішер Науаи жасаған даналық көркем шығарма XV ғасырда дүние мәдениетінің алтын қорына барып қосылды. Осылай әрі қарай тізе беру артықтау шығар.

Қазіргі аласапыран заманның сұрапыл борасыны жұтып қоймас үшін біздер көне мәдениетіміздің күре тамырына шаң қондырмай сақтап, әсіресе, ғасырлар бойы қалыптасқан бай ұлттық құндылықтарды қастерлей, бағалай білуіміз керек. Әйтпесе, техникалық ойы дамымаған қазақ халқы бір кезде тарихи аренадан көрінбей, табылмай қалуы мүмкін. Осындайда енді сүйенер басты тірек — түркілік ұлттық рухани мұралар. Атап айтқанда, бабаларымыз сандаған ғасырлар бойы дәу қабырға тастарға мәңгі жоғалмастай етіп қашап жазған аса мол мұра — көне түркі руна жазба шығармалары. Бұл асыл қазыналардың қатарына ежелгі заманда түркілердің осы төл әрпімен қағазға түсірілген «Алдыңды болжап бал ашатын кітап» атты өлеңдер жинағын да қосу керек. «Қазақ» сөзінің төркіні «сақ, қас-сақ» атауында жатқанын да ғылыми негізде мәлімдедік [2, 56-76-бб.]. Қазақ мәдениеті, әдебиеті, тарихының теңдесі жоқ білгірі Ә. Марғұланнның: «Қазақ сөзі қадымнан ескі ат. Тайпа жасауда дархан ағаш сияқтанып тұрады», — деп айтуының түйіні осында жатқан болуы керек [3, 143-б.]. Қазақ халқының таңба-белгілері мен көне түркі руна алфавиті арасында аз ғана айыр-

машылықтар бар. Тасқа түсірілген көне түркі руна жазбалары көптеп табылған Орхон, Енисей, Талас өзендері мен Алтай тауы аймақтарын ежелден қазақ халқының құрамына енген тайпалар мекендеген. Демек, олардың сол жазбаларды жасауға қатысқаны күмән туғызбайды.

Қазақ халқының ислам діні енгенге дейінгі Тәңірге табыну наным мен ежелгі дәстүрі, түркілік — ұлттық рухы тасқа және қағазға жазылған көне түркі руна жазбаларының қан таратар жұлыны болып жасалған. Бесіншіден, Орхон, Енисей Алтай, Талас өңіріндегі тасқа түсірілген көне түркі жазбалары қазақ халқына тікелей қатысты төл мұрасы деуге болатынын мұнан да нақтылай, айғақтай түсу үшін академик Ә. Марғұланның: «Ең таңсық нәрсе Алтай мен Моңғол жерінен табылған үңгіттер мен керейлердің жазулары. Көп табылған әсіресе үңгіттердің тас жазулары. С. Е. Маловтың көп заманнан зерттеуінше, Енисей мен Тува жерінде тұрған құлпытастардың таңбалары ескі үйсіндікі үш әліп, қаңлынікі (айтамға), өңгіт — керейт елінің тамгалары. Абахан өзенінің бойынан, Ачурадан табылған Орхон жазуы. Ол жазудың мазмұны бір ғана найман елінің тарихын суреттейді. Орхон жазуын көп қолданған елдің бірі қыпшақтар», — деген тұжырымын еске салуға мәжбүрміз [3, 138-141-бб.]. Осы үзікте аталған тайпалар қазақ халқының құрамына жататыны баршаға мәлім. Алтыншыдан, тасқа түсірілген көне түркі руна жазбаларындағы сөздердің мағынасына түсіну, ұғыну бізге ешқандай қиындық тудырмайды. Бірталай сөйлемдер қазақ тілінде жазылғандай болып танылады. Тізе берсе осындай бұлтартпас мәліметтер жетерлік.

Бұған тағы қосарымыз, бірнеше аймақтардағы самсаған дәу тастарға жазылған көне түркі руна жазбалары осы кезге дейін арнайы, толымды түрде зерттелінген емес. Орхон ескерткіштері ішінде Күлтегін мен Тоныкөк жазбалары ғана ертеректе шығыстанушы бірсыпыра ғалымдардың назарына ілігіп, жалпылама түрде сөз болып, долбар тұжырымдар жасалынды. Ақиқатында, көне түркілердің бірталай аймақтарда самсаған тастарға жазылған шығармалары, тіпті, келелі сөз болған емес. Соған сәйкес, көне түркі руна жазба шығармаларын кешенді түрде тұтастай алып зерттеп, барлық сыр-сипатын ашып, шынайылықпен ғылыми тұжырымдар жасап, біздің бабаларымыз Орхон, Енисей, Талас, Алтай, Турфан өңірлеріндегі көне түркі руна жазба ескерткіштерін жазу және жасауға өз үлестерін қосқанын нақтылықпен айқындап, қазақ халқының жазуы, таңба-бейнесі, мәдениеті, әдебиеті ежелгі заманда-ақ қалыптасқан өркениетті ел екенін әлемге жария ету, мойындату керек. Ғаламдану түсында да, қай заманда да қазақ халқын жаһанға танытатын осы бабалардан қалған мол мұра — көне түркі руна жазба шығармалары.

Содан кейінгі күрделі міндет мынау: шығыстанушы шетел ғалымдарының бірсыпырасы әр өлкелердегі көптеген қабырға, қой тастарға түсірілген көлемді жазбалар көне түркі жазба жәдігерлері екенін ғана ашты, әрі қарай зерттеуге бармады. Бәлкім, түркі халықтары өздері зерттеп алсын деген шығар. Сондықтан осы тың да аса күрделі са-

ланы кең тұрғыда сөз етіп, біліктілікпен талдау жасап, барлық жұмбақ құпияларын ашып, әлем жұртшылығына соны ғылыми жаңалықтар сыйлайтын салиқалы еңбектер ұсыну қажет.

Біздің бұл зерттеу жұмысымыз әуелден-ақ, осындай, бірнеше күрделі мақсаттар мен міндеттерді қоса қамтып шешетін нәтижелі жоспарға сай жүргізілді. Кейбіреуін атап көрсетсек, кез-келген жазба ескерткіштің қазақ халқына қатысы қандай деген сұрақ үнемі есте ұсталады. Мысалға, біздің кең тұрғыда талдау жасағалы отырған Орхон бойындағы Білге қаған жазба ескерткіші де, осы өңірдегі қабырға тастарға түсірілген өзге де көне түркі руна жазбалары да қазақ халқына тура ортақ мұра болып табылады, оған дәлел етер дерек, мәлімет, ғылыми тұжырым жетерлік.

Бұл байламымызды И. Қабышұлының: «П. И. Ядринцев Орхон өзені бойындағы «Хошөө цайдам» деген жерден таңбалы жазуы бар ескерткіштер кесенесін табады. Бұл мұнан 1000 жыл бұрын найман мемлекетінің астанасы болған Қара Қорым қаласынан 32 шақырымда орналасқан-ды. Орхон өзені осы Қара Қорым қаласын қақ жарып ағып жатыр. Найман мемлекеті 1204 жылы Шыңғысханнан жеңіліп, ата қонысынан аластатылған. Е. Л. Клеменц ертедегі Керей мемлекетінің астанасы «Төр-хурах», қазақша Би-төбеден 16 шақырым жерде орналасқан аса мол ескерткіштер кешеніне тап болады. Бұл — қазіргі Ұлан-Батордан 36 шақырым жердегі Налайхан тас көмір кешенінің алдындағы әйгілі Тоныкөк ескерткіші», — деп келтірген мәліметі нақтылай түседі [4].

И. Қабышұлы жазған еңбектен келтірілген үзіктегі таңбалы жазуы бар ескерткіштер табылған «Қошөө цайдам» — әйгілі Күлтегін жазба ескерткіші орнатылған жер. Сол Күлтегін ескерткішінен 500 метр жерде біз арнайы алып сөз етіп отырған Білге қаған жазба ескерткіші тұрғызылған. Сонда наймандардың астанасы болған Қара Қорым шаһарының маңынан дәу қабырға тастарға көне түркі руна әрпімен түсірілген, аса көлемді әрі құпия жазбасымен дүниені таңдандырып, дүр сілкіндірген Күлтегін және Білге қаған мәдени ескерткіші, керейлердің астанасы болған «Төр-хурах» қаласы маңынан Тоныкөк ескерткіші табылып отыр.

Наймандар ежелгі заманда-ақ қазақ халқының құрамына кірген, қазірде де солай. Сондай-ақ, керейлер де қазақ халқының құрамына ерте заманнан енген аса көне әрі мықты тайпалардың бірі. Наймандар және керейлер тарих сахынасына Ғүн, Үйсіндердің ізін ала шыққан, Орхон жазуын меңгерген, өздерінше мемлекет атанған елдер. Олар салдырған қалалар жетерлік. Бұған Ә. Марғұланның кереймен үңгіттердің (уақ) жеріндегі үлкен қаланың бірі «Қатун сыны». Керейлер ғүн әдеті бойынша маралды ерекше қадірлеп, оған табынып жүрген. Наймандардың монғол дәуірінде қирап қалған қаласының аты «Ақбалық». Қара Қорым астанасында ел басқарған хандар, сұлтандар, бектер тұрған. Көп ғасырлар ішінде алдымен Орхон жазуын одан кейін ұйғыр жазуын өзіне дәстүр қылған елдер қыпшақтар, наймандар, керейлер, үңгіт-уақтар,

меркиттер, барлығы ерте кезде үкімет құрған қазақ ұлысының тайпалары», — деп жазғаны негіз [3, 137-139-бб.].

Ә. Марғұлан еңбегінен келтірілген кішкентай үзікте біраз мәселе қамтылып айтылған. Осындағы әр сөз өз алдына жеке зерттеуді сұрап тұр. Мысалға, қазақ құрамына енген жоғарыда аталған тайпалардың көне түркі (Орхон) жазуынан кейін ұйғыр жазуын игеруінің бірнеше себебі бар. Ұйғыр жазуы көне түркі жазуынан кейін туындады. Ұйғырлар түркі мемлекетін құлатып, аз уақыт болса да өз үстемдігін жүргізді. Сол тұста қарым-қатынас, келісім-шарт үшін қазақ құрамына енген тайпалар ұйғыр жазуын меңгерген болса керек. Сол сияқты, Ә. Марғұланның «қазақ ұлысының тайпалары» деп атауында зор маңыз бар. Қысқа айтсақ, қазақ халқы скиф-сақтар дәстүрін сол күйінде қабылдап, сақтап, жалғастырды. Қазақ халқының құрамында көптеген тайпалардың болуы да содан. Атақты ғұлама Ш. Уәлихановтың зерттеуінше «қазақтың ескі дәуірдегі аты «Алаш» деп аталған» [3, 142-б.].

Иоллығ-тегін туралы Л.Н. Гумилевтің: «Бұл жазушы әрі тарихшы, екі орхондық жазу текстінің авторы еді. Өз

әкесінің саясатын жалғастыра отырып, ол шиеленісті жағдайдан шығу жолын табуға тырысты», — деп жазғаны ептеп жөнге соғады [5, 328-б.]. Шын мәнінде, Иоллығ-тегін туа бітті дана, ірі ақын, ақылды қаған, білікті саясаткер, терең білімді ойшыл, тарихи тұлға. Иоллығ-тегін жасаған шығармасына өмірдегі шындық оқиғаны арқау еткен. Л.Н. Гумилев ол тасқа түсірген жазбаны тарихи дерек үшін пайдаланған, өз ыңғайына қарай бұрып, оны тарихшы деп атаған.

Орхон бойында бүгінгі күнге дейін табылып жария болған 25-тен астам көне түркі руна жазба ескерткіштері бар. Кейбір зерттеушілердің биік тастардағы көне түркі жазбаларын: құлпытастарға түсіріп, қабыр басына қойылған жоқтау жыр деп ұйғарым жасағаны сондай сәуегейлік болжамнан туындаған. Келешекте әлгіндей жобалап жазылған болжамды ойсыз қайталап айтушыларға тоқтау болу үшін бұл рухани мұралардың бірі Білге қаған жазба ескерткішінің сыр-сипатын, өзіндік ерекшелігін шынайылықпен көрсетуді басты нысана еттік.

Әдебиет:

1. Поэзия древних тюрков VI-XII веков. — М: Раритет, 1993. — 170 с.
2. Еңсегенұлы Т. Көне түркі руна жазба поэзиясы. — Алматы: Білім, 2007. — 350 б.
3. Марғұлан Ә. «Тамғалы тас» жазуы // Жұлдыз. — 1984. — №1. — 143 б.
4. Қабышұлы И. Халқымыздың өркениетке қосқан асыл мұрасы // Егемен Қазақстан. — 2004. — 20 наурыз.
5. Гумилев Л. Н. Көне түріктер. — Алматы: Білім, 1994. — 502 б.

Значимость процесса номинализации в номинативной системе русского языка

Шумейко Надежда Емельяновна, кандидат филологических наук, доцент
 Университет «Болашак» (г. Кызылорда, Казахстан)

В ходе развития языка в результате межкатегориального взаимодействия частей речи (имени и глагола, имени и прилагательного) возможно распространение признаковой энергии. В случае взаимодействия глагола-существительного происходит усиление глагольности и оглаголивание имени. В случае взаимодействия прилагательного — существительного — происходит усиление признака качественности и «окачествления» существительного. Иными словами, осуществляется процесс номинализации.

При всей похожежности номинативной и словообразовательной деривации, однако, «в отличие от производного слова-результата словообразования, в котором мотивирующий элемент представлен как часть данного производного слова, в деривационном словосочетании — результате аналитической деривации мотивирующий элемент представлен отдельным словом. В результате словообразовательной деривации появляется слово, тогда как номинативная деривация порождает аналитическую номинативную единицу.

Процесс номинализации можно разбить на ступени, выстроив результаты этого процесса в ряд: Премировать — премирование — выдать премию; паспортизировать — паспортизация — осуществлять паспортизацию; монополизовать — монополизация — осуществлять монополизацию; модернизировать — модернизация — осуществлять модернизацию;

Ореховый цвет — цвета ореха — цвета лесного ореха, цвета спелого ореха; шоколадного цвета — цвета шоколада — цвета горького шоколада; медовый цвет — цвета мёда; брусничного цвета — цвета брусники — цвета давленной брусники — цвета — спелых ягод брусники;

Как видно, содержание одного и того же явления действительности, в данном случае процессуального признака, имеет две формальные возможности выражения: словом (суффиксальное образование) и словосочетанием (аналитическим наименованием). Образуется номинативный ряд, цепь номинатов, признаковая парадигма с синтетическим и аналитическим формами выражения признакового

значения (как процессуального, так и непроцессуального). Здесь мы встречаемся с стохастическим свойством языковой системы. Постоянно происходит процесс выбора такого языкового знака, который в наибольшей степени отвечает требованиям, предъявляемым условиями речемыслительной деятельности. Язык способен развиваться лишь в единстве противоположных тенденций. С одной стороны, происходит сжатие названий, в результате процесса свёртывания, стяжения, конденсации, универбации наименований словосочетательного типа, что обусловлено законом «экономии усилий» [1]. С другой стороны, всей системе русского языка свойственно усиление аналитизма, процесса поливербации, ибо именно в противоречии, возникающем между «возможностями... и растущим стремлением носителя языка выразить свои мысли и чувства адекватнее, стилистически разнообразнее, логически точнее заключается сущность развития и совершенствования языковых средств [2].

В процессе развития литературных норм при столкновении синонимических средств выражения определённого лексического значения наблюдается как стремление сохранить нормированное выражение понятия, так и стремление к преобразованию сложившейся нормы, то есть в развитии языка постоянно проявляется действие противоположных тенденций. Если первая тенденция ведёт к увеличению числа лексических единиц, то вторая тенденция не умножает их количества, они возникают как результат каких-либо «формальных и семантических трансформаций имеющегося материала» [3].

Если первая тенденция усложняет парадигматику в лексическом отношении, то вторая тенденция утяжеляет синтагматику языка. В языке устанавливается известное равновесие между воздействием парадигматических и воздействием синтагматических множеств. Поэтому правомерно рассматривать перспективу процесса аналитизации в плане гармоничного сосуществования с однословными номинациями, обогащающего возможности стилистической дифференциации. Иными словами, появление аналитических дериватов как эксплицитного выражения свёрнутых в однословном наименовании семантических компонентов вызвано внутриязыковыми факторами функционирования и развития языка. При этом необходимо отметить, что номинализованные наименования — это новое означивание, хотя для соз-

дания их привлекаются уже имеющиеся в языке знаки и используемые во вторичных функциях.

Сопоставление структур в парадигме номинативного ряда показало, что в цепи номинаций однословная единица может представлять собой «пустую клетку», так называемую лауну, пр причине отсутствия однословного наименования, что обусловлено структурными особенностями или возможностями языка, к примеру, зависит от наличия необходимого «строительного материала», деривационного средства.

Под лакунами понимается отсутствие слова для обозначения понятий, которые должны присутствовать в лексической системе, например: у глаголов *победить*, *убедить*, *обезголотить* отсутствует по аналогии в других форма I лица (победу*, убедю*, обезголошу*), от прилагательных *ловкий*, *правдивый*, *гнусный*, *громкий* не образуется форма инхоативного глагола (ловчить*, правдиветь*, гнуснуть*, громчить*). Для примера представим полный номинативный ряд, а также ряд с лакунами: 1. Жемчужного цвета — цвета жемчуга, брусничного цвета — цвета брусники, золотого цвета — цвета золота, винного цвета — цвета вина; 2. X — цвета хаки, X — цвета фуксии, X — цвета хурмы, X — цвета электрик, X — цвета синьки, X — цвета индиго, X — цвета бургунди и др. (знаком X обозначены лакуны в номинативном ряду).

Наиболее успешно аналитические обозначения применяются в таких ситуациях, когда в силу логических, языковых или чисто нормативных ограничений номинативная система либо оказывалась не способной образовать однословное наименование, либо порождало единицу, по каким-то причинам не устраивавшую носителя языка.

Способность к сочетанию компонентов в устойчивой номинализованной единице основана на законах и правилах, специфичных для свободного словосочетания. Компоненты в аналитической структуре соединяются с учётом их способностей сочетаться синтаксически и семантически. В качестве основных условий семантической сочетаемости выступает совместимость значений компонентов (присутствие общего связующего семантического элемента) и определённый набор словоформ [4].

Номинализация порождает целостные вторичные единицы номинации, характеризующиеся более высоким потенциалом точности обозначения с более широкими дифференциальными возможностями.

Литература:

1. Шанский, Н.М. Развитие словообразовательной системы русского языка в советскую эпоху. — М.: Высш. школа, 1985. — 160 с.
2. Будагов, Р.А. Что такое развитие и совершенствование языка? — М.: Просвещение, 1977. — 263 с.
3. Журавлёв, А.Ф. Технические возможности русского языка в области предметной номинации // Способы номинации в современном русском языке / Отв. ред. Д.Н. Шмелёв. - М.: Наука, 1982. — с. 45–109.
4. Гак, В.Г. К проблеме семантической синтагматики // Проблемы структурной лингвистики, 1971. Сб. ст. / Отв. ред. С.К. Шаумян. — М.: Наука, 1972. — с. 267–395.

ФИЛОСОФИЯ

Әл-Фарабидің эстетикалық көзқарастары

Медетбаев Тасболат, филология ғылымдарының кандидаты
«Болашақ» университеті (Қызылорда қаласы, Қазақстан)

Егер біз, қазіргі заман терминологиясымен айтатын болсақ, — эстетика мәселелерімен, осы кезге дейін әл-Фарабидің музыка, риторика, поэтика еңбектерінде көрініс тапқан. Оның эстетикалық көзқарастары аз зерттелген. Екінші ұстаздың мұрасына арналған М. Хайруллаевтың және ортағасырлық Шығыстағы эстетикалық ойдың тарихы бойынша Г. Сарадиевтің жұмыстарында ғана әл-Фарабидің эстетикалық көзқарастары туралы ойландыратын пікірлер бар. Қазақстан ғалымдарының зерттеулерінде әл-Фарабидің негізгі эстетикалық концепциялары мен оның жалпы философиялық доктринасының мәні мен табиғатынан туындайтын, олардың айырықша ерекшеліктері ғана ашылған.

Әл-Фарабидің эстетикалық ілімі туралы да олар жалпылама сипаттама айтқан. Бұл, біріншіден, эстетикалық мұраттары көрініс тапқан Екінші Ұстаздың негізгі еңбектерінің ғылыми айналымға енгізілмегенінің өзіндік себептері бар. Бұл 1992 жылы әл-Фарабидің «Музыка және поэзия туралы трактаты» және «Фарабидің таңдамалы трактатының» басылып шығуымен мүмкін болды. Егеменді Қазақстанның талаптарына сай осындай еңбектер жарық көрді. Әл-Фарабидің көптеген шығармаларына қарағанда, көркем шығармашылықты адамдардың бақыты (өмірі) үшін пайдалы игіліктерді жасаумен байланысты.

Әл-Фарабидің пікірінше, өнер дегеніміз адам туындысы, оның қызметі — адамға оның интеллектуалдық және моральдық қабілеттерін жетілдіруде падалы болу. Өнердің қайнар көзі болмыстың өзі болып табылады, ал оны жасаушы адам ғана.

Арнайы эстетикалық еңбектер деп оның келесі трактаттарын айтуға болады: «Поэзия өнерінің канондары туралы», «Риторика», «Поэзия (өнері) туралы», «Бақытқа апарар жол», «Музыка туралы үлкен кітап», «Бақытқа жету туралы». Әл-Фарабидің болмыс пен логика, әлеуметтік утопия мен этика туралы ілімдері де оның эстетикалық көзқарастарын қамтып көрсетеді. Ғалымның эстетикалық көзқарастарын түсінуде ең маңызды әлемдік еңбегі Еуропада орта ғасырларда танымал болған және музыка теориясымен жалпы эстетикалық ойдың дамуына ерекше ықпал еткен оның «Музыка туралы үлкен

кітабы» болып табылады. Болмысты эстетикалық қабылдаудың әр түрлі аспектілері Әбу Насыр әл-Фараби мұрасында теориялық мағынаға ие болды, атап айтқанда, еліктеу, әсемдік, шешендік, үйлесушілік сынды категориялар. Әл-Фараби эстетикалық шығарманың қайнар көзі болмыстың өзі екендігіне сенімді болды, яғни естілетін, көрінетін, сезілетін материя, әсемдік, әсемденген объективтілік бар. Әл-Фарабидің эстетикалық көзқарастарынан терең мәні бар, әсемдіктің симетрия, мақсатқа сәйкестілік, пропорция, өлшем, үйлесушілік сияқты қасиеттерін сипаттауда, яғни әсемдік категориясының эстетиканың басқа категорияларымен байланысы ашылғанда көрінеді. Еліктеу, әл-Фараби бойынша, бірнеше аспектілерде: объективті шындықты бейнелеу мен талдап қорыту тәсілі ретінде де, кескінделгеннің мәнін білдіретін ұғым ретінде, болмысты тану үрдісін бейнелейтін форма реиінде де көрініс табады.

Әл-Фараби өз трактаттарында эстетиканың негізгі категориясын, атап айтқанда әсемдік категориясын ашуға және оны негіздеуге үлкен назар аударады. Ойшылдың пікірінше, әсемдік — бұл адамның дене, рухани және өнегелік сұлулығының көрінісі. Оның эстетикасында әсемдік пен пайдалылық, сұлулық пен пайда біртұтастықта көрсетілген. Олар үйлесімді қосылған, бір-бірінен ажырамайды. Адамдарда үйлесушілікке, ырғақтылыққа және сұлулыққа деген табиғи (туа біткен) бейімділік бар.

Біздің мақсатымыз әл-Фарабидің эстетикалық мұрасын жай ғана талдау емес, оны сонымен қатар оның идеяларының түркі, ислам әлемі ойшылдарына ғана емес, әлемдік мәдениетке тигізген ықпалын ашу.

Әл-Фараби мұрасын зерттеу халықтарда ғасырлар байланысы, олардың көркемдік құндылықтарының сіңісуі бар екендігін көрсетеді. Ол әрбір халықтың ұлттық игілігін олардың музыкалық ойлау, музыкалық тіл жүйесінің ерекшелігін ешқандай төмендетпейді. Ұлттық сана-сезімнің өсуімен, ол басқа мәдениеттерден барлық озық үлгілерді өз бойында қабылдау қабілетіне ие болды. Бародин, Балкирәп, Мусоргский, Ремски-Корсаковтардың Шығыс халықтарының музыкалық фольклорының жеке үлгілерін немесе элементтерін пайдалануы олардың шығар-

машылығын байыта түскен жоқ па?, — деп жазады Шостакович. Бородиннің «Қыпшақ биінсіз», Балакировтің «Исламиясынсыз», Мугорскийдің «Парсы қыздарының биінсіз», Ремски-Корсаковтардың «Шахрездасынсыз» және Шығыс туралы жазылған орыс музыкасының көптеген басқа беттерінсіз әлемдік музыка, оның ішінде орыс музыкасы, қаншалықты кедей болар еді [1, с. 13-14].

Әл-Фарабидің эстетикалық мұрасын зерттеуде Ибн Сина еңбектері үлкен демеу болды. Әл-Фарабидің эстетикалық білімін дамыта отырып, «ешбір зорлықсыз, қажеттіліксіз және мақсатсыз жасалған жақсылық ретінде шүбәсіз жақсылық», — деп жазды ол. Әл-Фарабидің ойын жалғастырушы Азербайжан ақыны және ойшылы Низами (1141—1209), өз ұстазының эстетикалық ілімін дамыта отырып, табиғаты сұлу, адам игілігі үшін қажетті байлыққа толы, ол сүйіспеншілік пен құрметке лайық деп сендіреді. Адам жақсы өмірге нақ жер бетінде талпынуы және оның барлық игіліктерін пайдалануы қажет...

Әл-Фарабидің эстетикалық-теориялық пайымдауларымен толық танысу үшін оның мұрасын, дәуірін терең түсінуге көмектеседі. Оның еңбектеріндегі көтерілген сұрақтардың барлығы дерлік оның заманынан өтіп қазіргі заманда да маңызды болып табылады. Әбу Насырдың ізденген эстетикалық мәселелер шеңбері әр түрлі, ол ізашарларының озық дәстүрін меңгере және дамыта отырып заман талабына сәйкес оларды қарастыруда өзінің жаңа сөзін айтты.

Орта Азия мен Қазақстан халықтарының музыка тарихында жан-жақты, кең интернационалдық өзара байланысты бақылауға болады. Жергілікті мәдени дәстүрлер негізінде дами отырып, ол сонымен қатар түрлі өркениеттер мен іргелес музыкалық мәдениеттердің жетістіктерін тандап алды және өңдеді. Бұл туралы мағұлматтар ғалымдардың еңбектерінде де, музыкалық-теориялық трактаттарда да, халықтық бейнелі музыка тартуда да сақталған.

Ғалымның эстетикалық көзқарастарын түсінуде, Еуропада ортағасырларда танымал болған және музыка теориясының дамуына ерекше ықпал еткен оның «Музыка туралы үлкен кітабы» ең маңызды тарихи мағұлматтар көзі болып табылады. 1967 жылы ғана «Музыка туралы үлкен кітап» Каирда толық ескертулермен және алғысөзбен (көлемі 1200 беттен асады) түпнұсқа тілінде жарық көрді. Жоғарыда атап өткеніміздей бұл кітаптың Қазақстандағы аудармасы мен басылып шығуы 1992 жыл. [2, 452]

Әл-Фарабидің бұл кітапта қарастырылатын, мәселелердің тізімі төмендегідей:

- Әуен категориялары және музыка өнерінің аспектілері.
- Музыкалық дарын әуенінің тууы.

Әдебиет:

1. Шостакович Д. Национальные традиции в музыке. Курьер. Музыка столетий. — Париж, 1975.
2. Трактаты о музыке и поэзий. — Алматы, 1973.
3. Музыка Советского Востока. — М., 1868.

— Адамның жанына әр түрлі әсер ететін музыкалық жанрлар түрлері.

— Орындаушылар дарыны: ән салу және аспаптарда ойнау.

— Музыкалық білім (практикалық жаттығулар мен теориялық оқу).

— Музыкадағы «табиғилық» түсінігі.

— Музыка теориясының негізгі принциптері.

— Теориялық өнердің кәсіби әншінің мінездемесі.

— Адам қабылдау үшін үйлесімді табиғи әуендер.

— Үйлестірушілік немесе дыбыстардың үндестігі. Әуендегі үндердің орналасуы. Дыбыстық интервалдар.

— Шахруд пен лютия — табиғи үндерді еске түсіруге арналған аспаптар.

— Гомегендік үндер тобы. Октава, кванто және кварта;

— Қатты және жұмсақ диотоникалық жанрлар (түрлері). Жартылай үндер туралы.

— Үндерді сандармен көрсету. Үндер туралы теориялық және практикалық түсініктер;

— (Музыка өнерінің теориялық негіздері). Музыкалық алғашқы негіздер (принциптері). Музыка (гармонияның) он кемелі;

— Музыканың алғашқы негіздерін (игеру) әдістемесі. (Индуктивті және дедуктивті әдістер).

Бұдан кейін Әбу Насыр әл-Фараби келтіргендер:

— Музыка өнерінің элементтері және композиция принциптері.

— Музыкада анализ және синтез әдістерін қолдану.

— Дыбыстардың пайда болуы мен берілуіндегі физика принциптерінің ролі туралы.

— Үндердің дыбыстық жоғарылығы мен төмендігіне себепші болатын принциптер, музыкалық интервал туралы.

— Қозғалмайтын және құбылмалы үндер. Үндестіктер. Үндерді, интервалдары, түрлерді, топтарды және үндестіктерді «араластыру туралы».

— Үндер арқылы әуен эволюциясы. Ырғақ.

— Экспеимент арқылы теориялық қортындыларды тексеру.

— Әуеннің аяқталатындығы мен кемеліне жетуі.

— Әл-Фараби өз дәуірінде музыка саласында жаңа құндылықтарды жинақтау пәрменді болды: өзінің арнаулы жанрлары бар (мақам, күй және басқалары) кәсіби өнердің ерекше бір бұтағы қалыптасып, бөлініп шықты; соған байланысты орындаушылық саласында дифференциация болды [3, с. 20, 21.].

Әл-Фарабидің эстетикалық ілімдері «Музыканың үлкен кітабын ғана емес, оның барлық еңбектерін маңызды ете түседі. Ол өзінің осы күнге дейін әлемдік маңызын жоғалтқан жоқ және өз зерттеушілерін күтуде.

ИНФОРМАЦИЯ ОБ УНИВЕРСИТЕТЕ «БОЛАШАК»

Реализуя инициативы Главы государства Н. А. Назарбаева, университет «Болашак», имеющий 20-летний опыт подготовки кадров в области образования, бизнеса, инженерии, сельского хозяйства и других специальностей, стремится к удовлетворению потребностей работодателей в специалистах, обладающих логическим мышлением, способных адаптироваться к изменяющимся условиям мирового рынка в условиях глобализации. Прием в Университет осуществляется по государственным образовательным грантам и на договорной основе. Подготовка специалистов осуществляется по 42 специальностям бакалавриата и 6 специальностям магистратуры. Университет включает 3 факультета, 10 кафедр, 2 колледжа.

Как учебное заведение Университет видит свою миссию не только в передаче имеющихся знаний, но и наработке новых знаний на основе достижений науки. При таком подходе в научный поиск вовлечены не только преподаватели, но и большинство студентов, а также магистранты университета. Сегодня Университет «Болашак» является исследовательским университетом инновационного типа.

Университетом проводится работа по созданию и внедрению совместных образовательных программ с зарубежными вузами. Так, с целью творческого сотрудничества университет подписал договора о сотрудничестве с Аэрокосмическим институтом, институтом Аэронавигации Национального авиационного университета Украины, Федеральным государственным бюджетным образовательным учреждением высшего профессионального образования «Московским государственным университетом экономики, статистики и информатики (МЭСИ)», университетом Экономики и предпринимательства (Кыргызстан), научно-издательским центром «Социосфера» (Чехия), издательством «Молодой ученый» (Россия) и т. д. В договорах рассматриваются конкретные мероприятия по развитию сотрудничества в области учебно-методической и научно-исследовательской деятельности; повышению квалификации и организации стажировок профессорско-преподавательского состава; а также по реализации совместных образовательных программ бакалавриата и магистратуры.

Увеличивается количество зарубежных публикаций ППС, в том числе в научных изданиях с высоким импакт-фактором базы Томсон Рейтер. За 2013 год за рубежом опубликовано свыше 68, за 2014 около 80 научных статей ППС университета. Основные результаты исследования опубликовались в России, Чехии, Польше, Болгарии, Германии, США, Пакистане, Южной Корее, Испании, а также в рецензируемых журналах, которые имеют SJR (Scopus, Elsevier и т. д.).

INFORMATION ABOUT «BOLASHAK» UNIVERSITY

Realizing initiatives of the Head of state N. A. Nazarbayev, the «Bolashak» University having 20 years' experience of training in the field of education, business, engineering, agriculture and other specialties for Kyzylorda area, achieves for satisfaction of needs of employees in the experts of possessing logical thinking, capable to adapt for changing conditions of the world market in the conditions of globalization. The university train 42 specialties of a bachelor degree, 6 specialties of a master. It includes 3 faculties, 10 departments and 2 colleges.

The university predict its mission not just having the knowledge as an institution, but also having the new achievements in sciences. In research not only the teachers are involved, but also students and masters of university. As a result, today «Bolashak» University is one of the innovation types of research work.

The presence of the international joint educational programs by university is conducted work on creation and introducing the joint educational programs with foreign high schools. For example, university has signed the agreement on cooperation with Aerospace institute and institute to Aeronavigations National aircraft university of the Ukraine, has signed the agreement on strategic partnership with Federal state budgetary educational institution of the high vocational training «Moscow state university of the economy, statistics and informatics (MESI)» and Erevan branch of the federal state budgetary educational institution of the high vocational training «Moscow state university of the economy, statistics and informatics (MESI)», one more agreement is signed in this year about cooperation between university «Bolashak» and university of the Economy and enterprise (Kyrgyzstan), with press «Young scientist» (Russia). Permanent cooperation is provided in agreement between university in the field of scholastic-methodical, research and cultural activity; in increasing of the qualifications and organizations of the periods of trial professorial-teaching composition; in realization of the joint educational programs bachelors and the masters.

The quantity of foreign press of teaching staff is improving. 68 articles of teaching staff are published in foreign countries like Russia, Czechia, Poland, Bulgaria, Germany, Pakistan, the South Korea, Spain in 2013 year and in 2014 year about 80 articles.

There are many articles which are published in reviewed journals like SJR (Scopus, Elsevier etc). The results of scientific research work of professor-training staff is actively being developed and implemented in the educational process.

Молодой ученый

Ежемесячный научный журнал

№ 6.2 (86.2) / 2015

РЕДАКЦИОННАЯ КОЛЛЕГИЯ:

Главный редактор:

Ахметова Г. Д.

Члены редакционной коллегии:

Ахметова М. Н.
Иванова Ю. В.
Каленский А. В.
Лактионов К. С.
Сараева Н. М.
Авдеюк О. А.
Алиева Т. И.
Ахметова В. В.
Брезгин В. С.
Данилов О. Е.
Дёмин А. В.
Дядюн К. В.
Желнова К. В.
Жуйкова Т. П.
Игнатова М. А.
Коварда В. В.
Комогорцев М. Г.
Котляров А. В.
Кузьмина В. М.
Кучерявенко С. А.
Лескова Е. В.
Макеева И. А.
Матроскина Т. В.
Мусаева У. А.
Насимов М. О.
Прончев Г. Б.
Семахин А. М.
Сенюшкин Н. С.
Ткаченко И. Г.
Яхина А. С.

Ответственные редакторы:

Кайнова Г. А., Осянина Е. И.

Международный редакционный совет:

Айрян З. Г. (Армения)
Арошидзе П. Л. (Грузия)
Атаев З. В. (Россия)
Борисов В. В. (Украина)
Велковска Г. Ц. (Болгария)
Гайич Т. (Сербия)
Данатаров А. (Туркменистан)
Данилов А. М. (Россия)
Досманбетова З. Р. (Казахстан)
Ешиев А. М. (Кыргызстан)
Игисинов Н. С. (Казахстан)
Кадыров К. Б. (Узбекистан)
Кайгородов И. Б. (Бразилия)
Каленский А. В. (Россия)
Козырева О. А. (Россия)
Лю Цзюань (Китай)
Малес Л. В. (Украина)
Нагервадзе М. А. (Грузия)
Прокопьев Н. Я. (Россия)
Прокофьева М. А. (Казахстан)
Ребезов М. Б. (Россия)
Сорока Ю. Г. (Украина)
Узаков Г. Н. (Узбекистан)
Хоналиев Н. Х. (Таджикистан)
Хоссейни А. (Иран)
Шарипов А. К. (Казахстан)

Художник: Шишков Е. А.

Верстка: Бурьянов П. Я.

Статьи, поступающие в редакцию, рецензируются.

За достоверность сведений, изложенных в статьях, ответственность несут авторы.

Мнение редакции может не совпадать с мнением авторов материалов.

При перепечатке ссылка на журнал обязательна.

Материалы публикуются в авторской редакции.

АДРЕС РЕДАКЦИИ:

420126, г. Казань, ул. Амирхана, 10а, а/я 231.

E-mail: info@moluch.ru

<http://www.moluch.ru/>

Учредитель и издатель:

ООО «Издательство Молодой ученый»

ISSN 2072-0297

Тираж 1000 экз.

Отпечатано в типографии издательства «Молодой ученый», г. Казань, ул. Академика Арбузова, д. 4