

XVIII Международная научная конференция

ИССЛЕДОВАНИЯ МОЛОДЫХ УЧЕНЫХ



Казань

УДК 005(063)
ББК 65.290-2я43
И88

Главный редактор: *И. Г. Ахметов*

Редакционная коллегия:

Э. А. Бердиев, Ю. В. Иванова, А. В. Каленский, В. А. Куташов, К. С. Лактионов, Н. М. Сараева, Т. К. Абдрасилов, О. А. Авдеюк, О. Т. Айдаров, Т. И. Алиева, В. В. Ахметова, В. С. Брезгин, О. Е. Данилов, А. В. Дёмин, К. В. Дядюн, К. В. Желнова, Т. П. Жуйкова, Х. О. Жураев, М. А. Игнатова, Р. М. Искаков, И. Б. Кайгородов, К. К. Калдыбай, А. А. Кенесов, В. В. Коварда, М. Г. Комогорцев, А. В. Котляров, А. Н. Кошербаева, В. М. Кузьмина, К. И. Курпаяниди, С. А. Кучерявенко, Е. В. Лескова, И. А. Макеева, Е. В. Матвиенко, Т. В. Матроскина, М. С. Матусевич, У. А. Мусаева, М. О. Насимов, Б. Ж. Паридинова, Г. Б. Прончев, А. М. Семахин, А. Э. Сенцов, Н. С. Сенюшкин, Д. Н. Султанова, Е. И. Титова, И. Г. Ткаченко, М. С. Федорова, С. Ф. Фозилов, А. С. Яхина, С. Н. Ячинова

Международный редакционный совет:

З. Г. Айрян (Армения), П. Л. Арошидзе (Грузия), З. В. Атаев (Россия), К. М. Ахмеденов (Казахстан), Б. Б. Бидова (Россия), В. В. Борисов (Украина), Г. Ц. Велковска (Болгария), Т. Гайич (Сербия), А. Данатаров (Туркменистан), А. М. Данилов (Россия), А. А. Демидов (Россия), З. Р. Досманбетова (Казахстан), А. М. Ешиев (Кыргызстан), С. П. Жолдошев (Кыргызстан), Н. С. Игисинов (Казахстан), Р. М. Искаков (Казахстан), К. Б. Кадыров (Узбекистан), И. Б. Кайгородов (Бразилия), А. В. Каленский (Россия), О. А. Козырева (Россия), Е. П. Колпак (Россия), А. Н. Кошербаева (Казахстан), К. И. Курпаяниди (Узбекистан), В. А. Куташов (Россия), Э. Л. Кыят (Турция), Лю Цзюань (Китай), Л. В. Малес (Украина), М. А. Нагервадзе (Грузия), Ф. А. Нурмамедли (Азербайджан), Н. Я. Прокопьев (Россия), М. А. Прокофьева (Казахстан), Р. Ю. Рахматуллин (Россия), М. Б. Ребезов (Россия), Ю. Г. Сорока (Украина), Д. Н. Султанова (Узбекистан), Г. Н. Узаков (Узбекистан), М. С. Федорова, Н. Х. Хоналиев (Таджикистан), А. Хоссейни (Иран), А. К. Шарипов (Казахстан), З. Н. Шуклина (Россия)

Исследования молодых ученых : материалы XVIII Междунар. науч. конф. (г. Казань, март 2021 г.) / И88 [под ред. И. Г. Ахметова и др.]. — Казань : Молодой ученый, 2021. — iv, 44 с.

ISBN 978-5-905483-90-5.

В сборнике представлены материалы XVIII Международной научной конференции «Исследования молодых ученых».

Предназначен для научных работников, преподавателей, аспирантов и студентов, а также для широкого круга читателей.

УДК 005(063)
ББК 65.290-2я43

СОДЕРЖАНИЕ

ТЕХНИЧЕСКИЕ НАУКИ

Антонова С.Е. Анализ технологий промышленной подготовки газа	1
Бизимов Г.С. Особенности определения прочностных характеристик пластиков для FDM 3D-печати	4
Викторова А.П. Использование роботов в сельском хозяйстве	6
Гожва О.О. Разработка рекомендаций в отношении критериев объекта недвижимого имущества	9
Петросян П.С., Авагян Н.А., Абгарян Г.А. Разработка цифро-аналогового преобразователя и исследование изменения характеристик при различных температурах для процесса 14 нм	11

МЕДИЦИНА И ФАРМАКОЛОГИЯ

Лысенков И.В. Болезнь Альцгеймера с позиции офтальмологии	15
---	----

ЭКОНОМИКА

Трофимова О.П. Достижение целевых показателей в строительной отрасли Республики Башкортостан	17
Хасанов Ч.Р. Проблемы внешнеэкономической безопасности Республики Таджикистан	18

МЕНЕДЖМЕНТ

Блинова Т.А. Проблемы антимонопольного регулирования	21
Варакута И.И. Различные подходы к пониманию мотивации труда в организации	23
Корнев П.А. Развитие системы управления эффективностью	24

ГОСУДАРСТВО И ПРАВО

Ивасенко Н.Р. Правила квалификации убийств, совершенных с особой жестокостью	26
Хральченко А.С. К вопросу об одностороннем отказе от исполнения договора поставки в связи с существенным нарушением сторонами его условий	27

ИСТОРИЯ

Соболева Э.П. Ленд-лиз для СССР	31
---	----

ПОЛИТОЛОГИЯ

Шашок Л.А. О финансовой зависимости Афганистана от международного сообщества	36
--	----

ПСИХОЛОГИЯ

Каминский А.Э.

Регрессионная терапия как метод коррекции тревожных и депрессивных расстройств 38

ПЕДАГОГИКА

Шумилова К.В.

К проблеме отсутствия мотивации изучения иностранного языка в ссузах. 41

ТЕХНИЧЕСКИЕ НАУКИ

Анализ технологий промышленной подготовки газа

Антонова Светлана Евгеньевна, студент магистратуры
Тюменский индустриальный университет

В настоящее время Россия увеличивает долю добываемого газа с повышенным содержанием растворенного в нем конденсата. Товарными продуктами промышленной подготовки газов газоконденсатных месторождений являются товарный газ и нестабильный или дегидратированный конденсат.

На месторождениях Западной Сибири подготовка газа газоконденсатных месторождений осуществляется, как правило, по технологии низкотемпературной сепарации (НТС). В данной технологии газ охлаждается за счёт наличия избыточного давления между входом и выходом на установке подготовки газа (УКПГ). На практике реализованы типовые и экспериментальные технологические схемы подготовки конденсатсодержащих газов с использованием дроссельного, эжекторного или турбодетандерного устройства. Реализованные в России технологии промышленной подготовки природного газа характеризуются областью технологических параметров и имеют ряд недостатков.

Проведенный анализ позволяет выделить перспективные направления развития новых технологических решений в области промышленной подготовки конденсатсодержащих газов.

Ключевые слова: подготовка газа, природный газ, конденсатсодержащий газ, установка комплексной подготовки газа, низкотемпературная сепарация.

Analysis of field gas treatment technologies

Currently, Russia is increasing the share of gas produced with an increased content of dissolved condensate in it. Commercial products of field gas treatment of gas condensate fields are commercial gas and unstable or deethanized condensate.

In the fields of West Siberia, the gas treatment of gas condensate fields is carried out, as a rule, using the low-temperature separation technology (NTS). In this technology, the gas is cooled by the presence of an overpressure between the inlet and outlet at the gas treatment plant (GCP). In practice, standard and experimental technological schemes for the preparation of condensate-containing gases using a throttle, ejector or turbo-expander device are implemented. The technologies of field preparation of natural gas implemented in Russia are characterized by a range of technological parameters and have a number of disadvantages.

The analysis allows us to identify promising areas for the development of new technological solutions in the field of field preparation of condensate-containing gases.

Keywords: gas treatment, natural gas, condensate-containing gas, installation of integrated gas preparation, low-temperature separation.

Подготовка природного газа газоконденсатных месторождений осуществляется на установках комплексной подготовки газа (УКПГ), расположенных на промысле. Основными товарными продуктами УКПГ являются подготовленный газ и углеводородный конденсат, соответствующие требованиям СТО и ГОСТ.

В настоящее время на месторождениях России промышленная подготовка природных газов проводится до требований, которые будут обеспечивать дальнейший его транспорт по магистральным трубопроводам в однофазном состоянии. Нормативным документом, который регламентирует качество товарного газа, подготовленного на УКПГ, является СТО Газпром 089–2010 [1, с. 5]. Основными по-

казателями данного документа являются показатель точки росы по углеводородам и воде.

Принцип подготовки природного газа методом низкотемпературной сепарации заключается в последовательном охлаждении углеводородного сырья на линиях УКПГ с последующим отделением жидкой углеводородной и водной фаз [2, с. 295].

Эффективность технологической схемы подготовки конденсатсодержащих газов определяется степенью извлечения компонентов C_3 - C_4 и C_{5+} и их остаточным содержанием в товарном газе. Степень извлечения и остаточное содержание компонентов C_3 - C_4 и C_{5+} регулируется, как правило, термобарическими параметрами процесса НТС. На рисун-

ке 1 представлены результаты расчетов на различных температурных режимах.

Исходя из результатов расчетов можно сделать вывод, что для достижения максимальной степени извлечения компонентов C_3-C_4 и C_{5+} процесс сепарации газа следует проводить при достаточно низких температурах и давлениях, которые по своему значению приближаются к значению давления максимальной конденсации.

Охлаждение газа на установках НТС происходит за счёт внешнего источника холода или за счёт перепада давления между входом и выходом с УКПГ в специальных охлаждающих элементах — дросселе, эжекторе или детандере.

Наиболее распространёнными технологическими схемами НТС на месторождениях Западной Сибири являют-

ся схемы с дросселем или эжектором. Данные схемы включают, как правило, двух- или трехступенчатую сепарацию газа. Охлаждение газа осуществляется между ступенями сепарации в рекуперативных теплообменниках, а также в дросселе или эжекторе.

Низкотемпературная сепарация газа с эжектором успешно применяется на начальной стадии разработки месторождения при высоких давлениях входного газа.

В технологических схемах НТС с дросселем или эжектором увеличение степени извлечения компонентов C_3-C_4 и C_{5+} может быть достигнуто только за счет снижения температуры в сепараторах НТС. На рисунке 2 приведены расчётные зависимости степени извлечения C_3-C_4 и C_{5+} при давлении в НТС 6,0 МПа.



Рис. 1. Зависимости степени извлечения и содержания компонентов C_3-C_4 и C_{5+} в газе сепарации от термобарических параметров

Из рисунка 2 видно, что при снижении температуры в НТС с минус 20 до минус 60 °С увеличивается степень извлечения компонентов C_3-C_4 и C_{5+} .

Минимальной температурой НТС для эжекторной технологии является температура примерно минус 30 °С. При более низких температурах увеличивается количество низконапорных газов на последней ступени дегазации конденсата, которые в качестве пассивного потока поступают на эжектор. В следствие этого происходит за-

пирание эжектора и нарушается работа всей схемы в целом [3, с. 22].

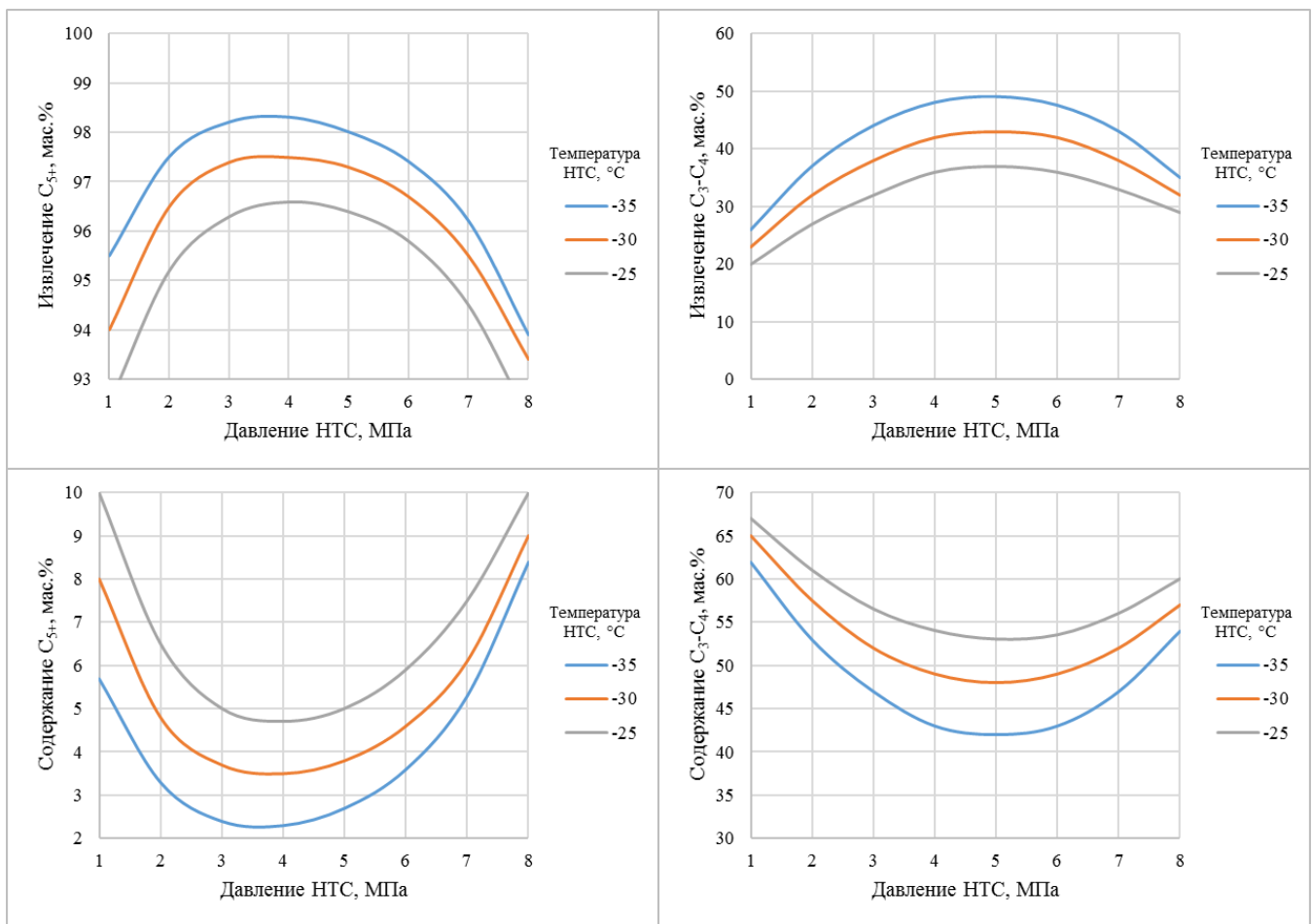
С использованием дросселя в схемах НТС минимальная температура сепарации также составляет примерно минус 30 °С, так как увеличивается количество низконапорных газов на последней ступени дегазации нестабильного конденсата, что приводит к несоблюдению требований качества газа по точке росы по углеводородам и воде.



Рис. 2. Зависимость степени извлечения и остаточного содержания компонентов C_3-C_4 и C_{5+} от температуры НТС

Наиболее существенным недостатком технологии НТС с применением дросселя и эжектора, является поддержание требуемого перепада давления газа на УКПГ, которое составляет 5–6 МПа. Для обеспечения такого перепада давления необходимо вводить дожимную компрессорную станцию (ДКС).

Также имеют широкое распространение технологические схемы НТС с детандер-компрессорным агрегатом (ТДА). Использование ТДА позволяет достигать более низких температур при том же перепаде давления в 5–6 МПа.

Существенное влияние на технологические параметры работы установки подготовки газа оказывает последовательность процессов компримирования и детандирования в технологиях НТС с ТДА [4, с. 57].

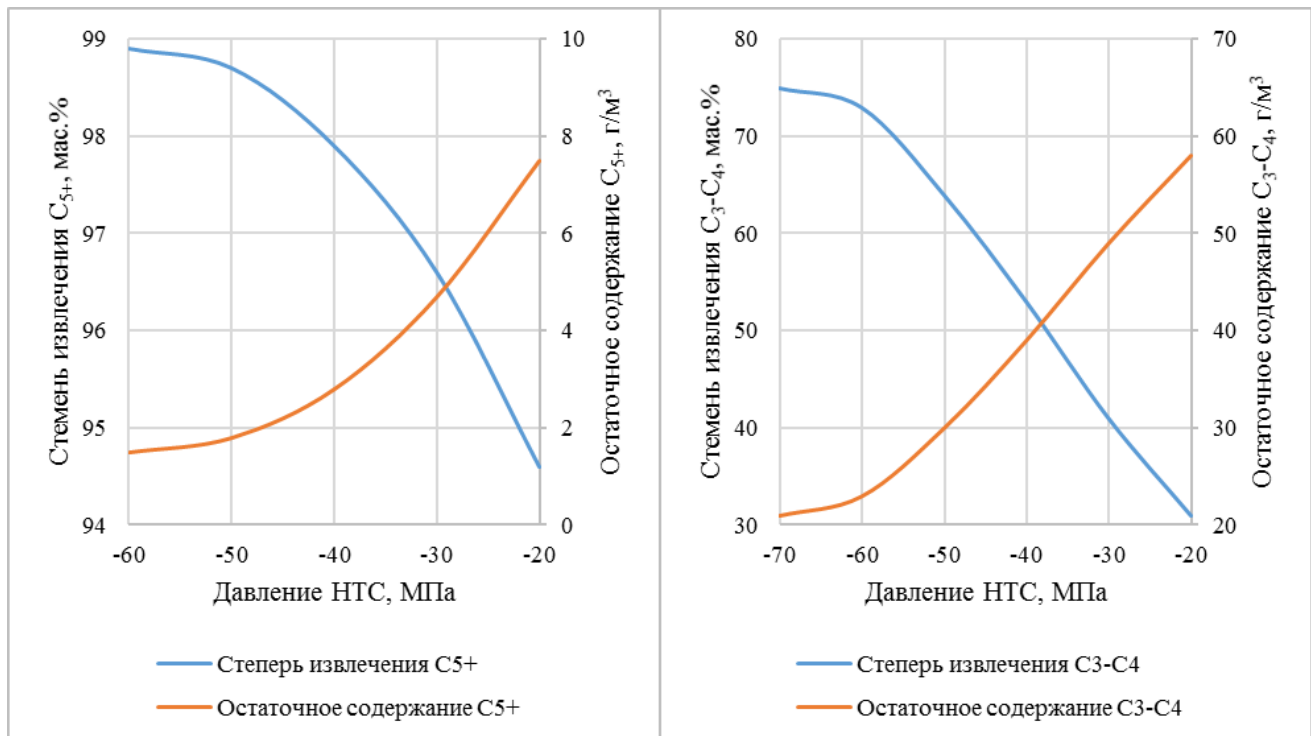
Подключение ТДА по схеме «компрессор-детандер» позволяет проводить процесс низкотемпературной сепарации при постоянной температуре около минус 35 °С и давлении достаточно близком к давлению газа на выходе с УКПГ.

Работа технологической схемы при подключении ТДА по схеме «детандер-компрессор» позволяет использовать холод окружающей среды. Так, например, в зимний период температура сепарации может быть достигнута минус 50 °С, однако летом температура газового потока опускается не ниже минус 25 °С.

Особенностью подготовки природного газа методом НТС с ТДА по схеме подключения «детандер-компрессор» является проведение процесса НТС при давлении максимально приближенному к области максимальной конденсации компонентов C_{3+} . Поэтому использование данной технологической схемы позволяет увеличить выход жид-

ких углеводородов по сравнению с эжекторной или дроссельной технологией.

Таким образом, чтобы иметь возможность осуществлять низкотемпературную сепарацию с применением ТДА, необходимо проводить дополнительную подготовку газов дегазации перед их подачей в товарный газ. Это позволит снизить температуру газового потока до минус 50 °С, что увеличит выход товарного нестабильного конденсата, при этом будут соблюдены требования к подготовленному газу в соответствии с СТО.

Вывод: На месторождениях Западной Сибири подготовка природного газа газоконденсатных месторождений, как правило, осуществляют по технологии низкотемпературной сепарации с использованием дросселя, эжектора или детандера в качестве холодопроизводителя. Температурный уровень сепарации при данной технологии составляет минус 30... минус 35 °С. Наиболее перспективным направлением развития технологии НТС является дальнейшее снижение температуры газового потока. При использовании технологии НТС с эжектором этому препятствует резкое увеличение количества газов на последней ступени дегазации нестабильного конденсата, что выводит из строя работу эжектора и всей схемы НТС. При применении дроссельной или турбодетандерной технологии газ дегазации после компримирования поступает в товарный газ, что ограничивает температурный уровень газового потока значением около минус 35 °С. Для того, чтобы снизить температуру газового потока необходимо вводить дополнительную подготовку низконапорных газов на последней ступени дегазации перед их подачей на эжектор или в газ сепарации.

Литература:

1. СТО Газпром 089–2010 «Газ горючий природный, поставляемый и транспортируемый по магистральным газопроводам. Технические условия». — Москва: ОАО «Газпром», 2010. — 19 с.
2. Мельников, В. Б. Сбор и подготовка газа и газового конденсата. Низкотемпературные процессы / В. Б. Мельников, Н. П. Макарова, Е. Б. Федорова. — Москва: Издательский центр РГУ нефти и газа имени И. М. Губкина, 2012. — 322 с.
3. Границы применимости технологии НТС / А. Н. Кубанов, Е. Н. Туревский, А. В. Елистратов, Т. С. Цацулина. — Текст: непосредственный // Природный газ в качестве моторного топлива. Подготовка, переработка и использование газа. — 1997. — № 11. — С. 19–26.
4. Применение турбохолодильной техники на УКПГ: компрессор-детандер или детандер-компрессор / А. Н. Кубанов, А. В. Козлов, А. В. Прокопов, Т. С. Цацулина. — Текст: непосредственный // Наука и техника в газовой промышленности. — 2011. — № 3. — С. 55–62.

Особенности определения прочностных характеристик пластиков для FDM 3D-печати

Бизимов Глеб Станиславович, аспирант

Московский государственный технический университет имени Н.Э. Баумана

В статье представлено описание влияния одной из отличительных особенностей метода FDM 3D-печати — возможности создания многополостных макроструктур в материале детали на процесс определения прочностных характеристик используемых материалов.

Ключевые слова: 3D-печать, FDM-печать, испытания материалов, характеристики пластиков, FormaX, GF-12, степень заполнения.

В работе [2] представлено определение характеристик прочности при изгибе и сжатии стандартных образцов из материалов FormaX и GF-12 при степени заполнения ма-

териалом 50% и 100%. На рисунках 1, 2 и 3 приведены графические зависимости, полученные простой линейной аппроксимацией полученных результатов.



Рис. 1. Результаты испытаний по определению изгибающих напряжений при изгибе



Рис. 2. Результаты испытаний по определению модуля упругости при изгибе

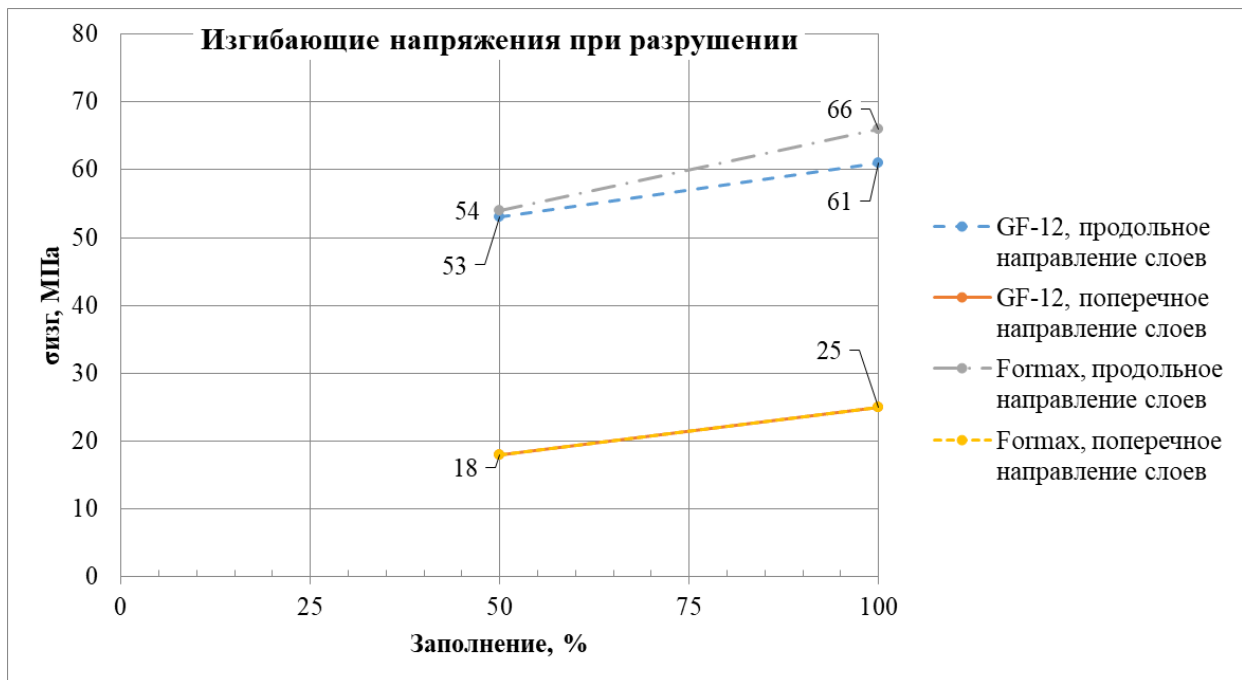

Рис. 3. Результаты испытаний по определению разрушающих напряжений при сжатии

В ходе анализа этих результатов была выявлена зависимость прочностных характеристик материала от степени заполнения, при этом была замечена следующая особенность: при уменьшении степени заполнения изменяется конфигурация внутренней сетчатой структуры, но остается неизменной наружная оболочка, состоящая из трех сло-

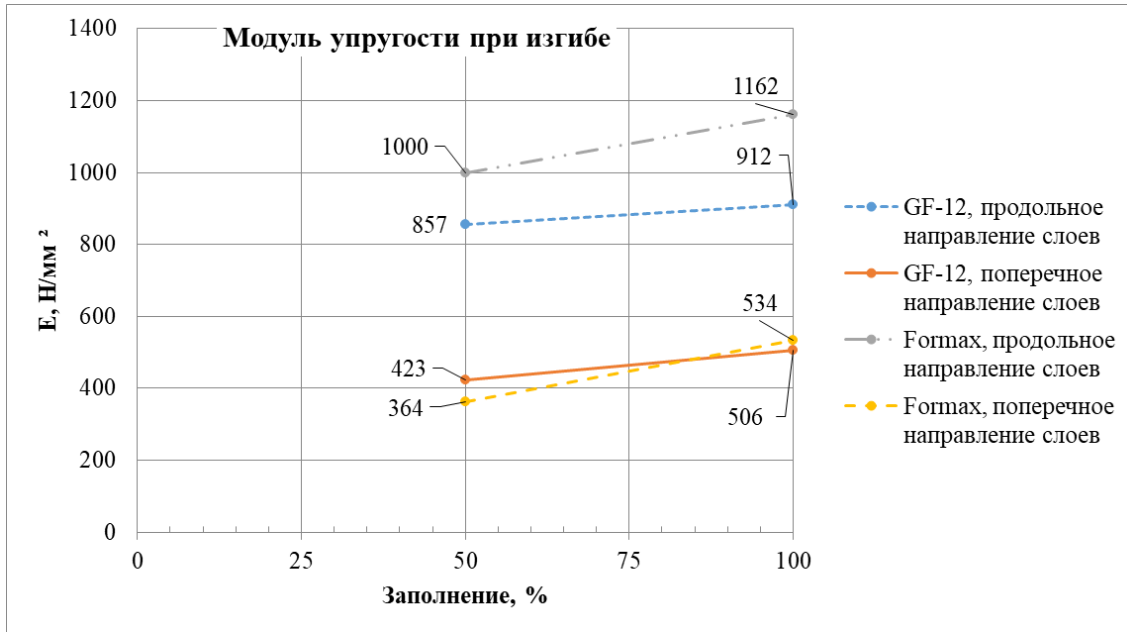
ев. Следовательно, при увеличении размеров детали, будет меняться соотношение сплошной оболочки и внутренней сетчатой структуры.

Рассмотрим сечения двух геометрически подобных деталей с одинаковой степенью заполнения.

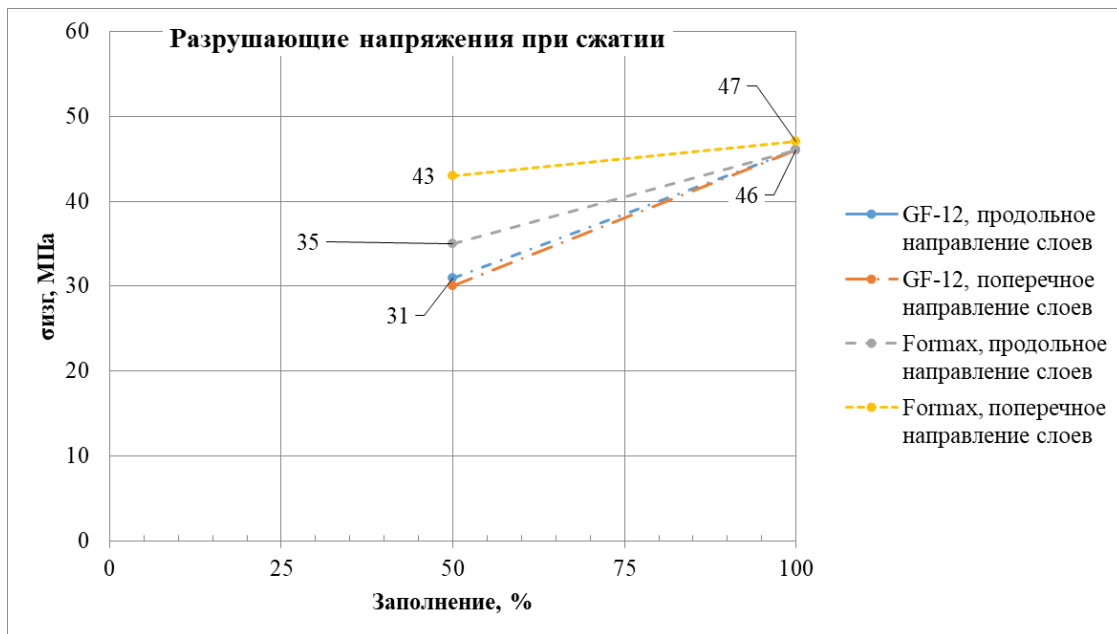

Рис. 4. Сечение образца для испытаний на статический изгиб



Рис. 5. Сечение детали, геометрически подобной образцу для испытаний на статический изгиб

При равенстве степени заполнения у этих деталей отличается соотношение сплошного материала — оболочки и сетчатого наполнения. Это соотношение можно определить как отношение соответствующих площадей в сечении детали.

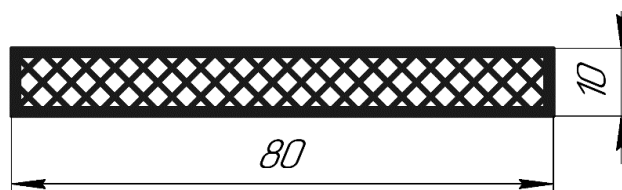
Исследования [2] показали, что при уменьшении степени заполнения прочностные характеристики заметно снижаются, а значит оболочка вносит больший вклад в прочностные характеристики детали по сравнению с сетчатым наполнением. Следовательно, при увеличении размеров детали доля сплошного материала оболочки в общем объеме детали будет уменьшаться, что приведет к снижению прочностных характеристик детали с неполным заполнением.

Подводя итоги вышесказанного и обобщая результаты проведенных испытаний на статический изгиб и сжатие, можно сделать следующие выводы:

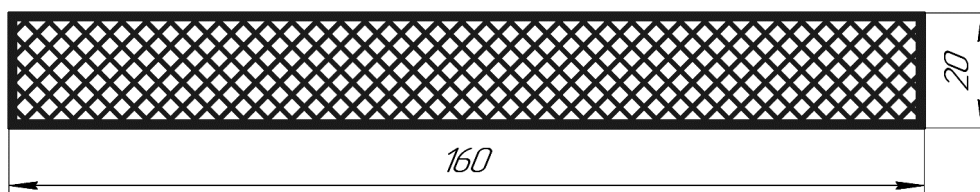
1. Материалы GF-12 и FormaX схожи по своим прочностным характеристикам при статическом изгибе и сжатии;
2. При уменьшении степени заполнения до 50% от номинального значения характеристики прочности при статическом изгибе снизились в среднем на 13–18% для про-

дольного направления слоев и на 28% для поперечного, а характеристики прочности при сжатии снизились на 33%;

3. При поперечном расположении слоев относительно прилагаемой нагрузки характеристики прочности при статическом изгибе снизились более чем на 60% по сравнению с продольным расположением слоев, в то время как характеристики прочности при сжатии не зависят от направления слоев.

Стоит отметить, что при проведении испытаний не были достигнуты значения прочности заявленные производителями и приведенные в таблице 1 и таблице 2, что может свидетельствовать о неравнозначности применяемых методик испытаний и возможных отличиях технологических режимов.

Отдельно стоит отметить, что информация, предоставляемая производителем материалов, является крайне недостаточной для получения полноценного представления о физико-механических параметрах этих материалов, а это значит, что производителю стоит задуматься над выпуском и популяризацией нормативно-технической документации на свою продукцию, учитывающую все особенности FDM 3D-печати [1].

Литература:

1. Бизимов Г. С. Некоторые особенности FDM-печати в отечественной промышленности // Молодой ученый. — 2021. — № 7 (349). С. 17–19
2. Бизимов Г. С., Бизимова А. С. Определение прочностных характеристик пластика при изгибе и сжатии на примере материалов FormaX и GF-12 // Молодой ученый. — 2021. — № 9 (351). С. 10–12

Использование роботов в сельском хозяйстве

Викторова Александра Павловна, студент

Научный руководитель: Яковлева Екатерина Арнольдовна, кандидат физико-математических наук, доцент, зав. кафедрой

Ивангородский гуманитарно-технический институт (филиал) Санкт-Петербургского государственного университета аэрокосмического приборостроения

В настоящее время в мире наблюдается рост численности населения и повышение спроса на продукцию сельского хозяйства. Это, в свою очередь, приводит к развитию автоматизации и роботизации этой отрасли, что способствует росту производительности и уменьшению затрат на производство сельскохозяйственной продукции.

Ключевые слова: сельскохозяйственная робототехника, робототехника, сельское хозяйство, роботы, автоматизация.

Введение

Роботизация сельского хозяйства позволяет за счёт уменьшения человеческого фактора снизить себестоимость производства, улучшить качество продукции, повысить безопасность. Роботы, в отличие от человека, могут круглосуточно мониторить состояние растений, животных и среды и корректировать отклонения от заданных параметров.

Роботы в земледелии

В этой отрасли техника выполняет повторяющиеся сложные операции при возделывании различных сель-

скохозяйственных растений. При этом главная её цель — замена человеческого труда, минимизация вредного воздействия химических средств на людей и окружающую среду, а также в повышении производительности предприятий и урожайности возделываемых культур.

Роботизация борьбы с сорняками лежит в общем тренде изменений форм-фактора сельскохозяйственной техники — от управляемой человеком мощной техники к множеству небольших и недорогих автономных устройств, возможно, работающих «в команде».



Рис. 1. Схема робота по борьбе с сорняками

Существуют также роботы, предназначенные для выполнения повторяющихся операций на поле или в садах. Они представляют собой четырехколесную самоходную машину, имеющую переднюю и заднюю навесные системы для обрабатывающих орудий. Изменение направления движения осуществляется поворотом передних, задних либо всех четырех колес, а также способом «краб». В начале работы оператор с помощью пульта записывает в память ма-

шины алгоритм перемещения и выполнения всего цикла операций. После этого робот по команде самостоятельно выполняет установленную программу, реагируя при этом на возникающие барьеры и другие помехи по сигналам, поступающим от системы датчиков. При обнаружении неизвестного препятствия устройство останавливается и посылает текстовое сообщение пользователю. Для коррекции движения в реальном времени используется сигнал GPS.

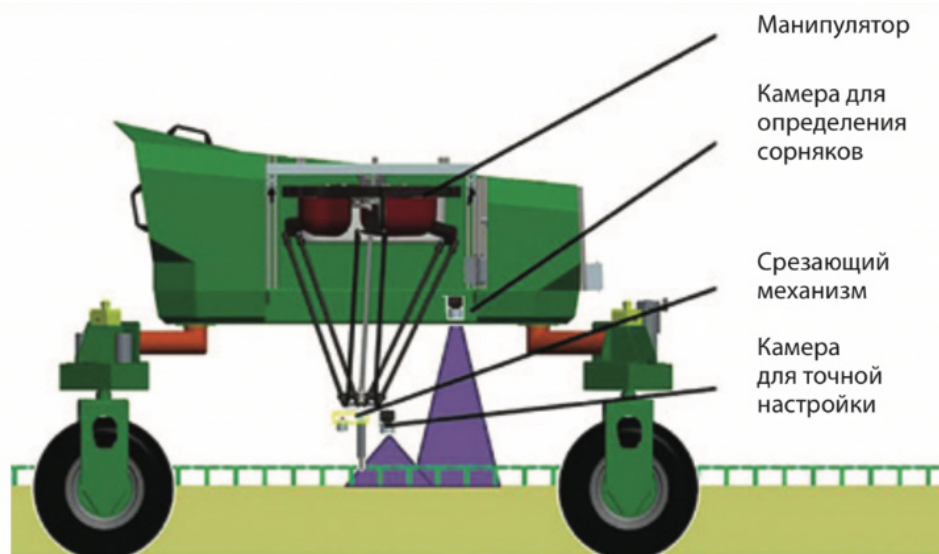

Рис. 2. Робот, обходящий препятствия

Работа на зерноуборочном комбайне очень сложна: человеку нужно следить за тем, чтобы не наехать на камень, животное или человека, за равномерным наполнением силосовозов с минимальными потерями силоса. Поэтому

в этой области автоматизация полезна как нигде. Специальные камеры могут различать участки поля, направлять машину, а также синхронизировать перемещения комбайна и силосовозов, что приводит к уменьшению потерь зерна.



Рис. 3. Работа автоматического комбайна



Рис. 4. Робот для сбора ягод

Роботы для сбора фруктов и ягод часто имеют чувствительные камеры, чтобы по цвету определять спелость плода, и механические руки, которые позволяют без повреждений собирать урожай. Такие машины выполняют свою задачу в разы быстрее человека, что делает их незаменимыми в сельском хозяйстве.

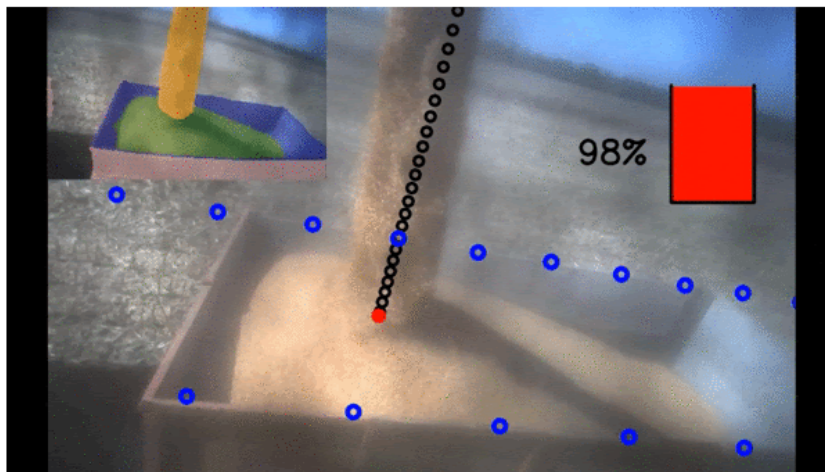
Вывод

Современное земледелие трудно представить без роботов. Они выполняют самые разные задачи: от полива и прополки до распашки и сбора злаков. Машины значительно упростили работу людей, сделав сельскохозяйственные товары дешевле и доступнее. В будущем, автоматизация этой отрасли будет только развиваться, принося людям большую пользу.

Литература:

1. Сельское хозяйство и роботы: [сайт] / А. Бойко; RoboTrends. — URL: <http://robotrends.ru/robopedia/selskoe-hozyaystvo-i-roboty> (дата обращения: 23.12.2020). — Текст: электронный.
2. Роботы для полей: обзор интеллектуальной сельхозтехники: [сайт] / В. Я. Гольяпин; Агробизнес Техника, 2019. — URL: <https://agbztech.ru/article/robots-for-fields-review-of-intelligent-agricultural-equipment/> (дата обращения: 23.12.2020). — Текст: электронный.
3. Десять роботов для бережного сбора урожая: [сайт] / В. Моисеев; Новости Интернета вещей, 2018. — URL: <https://iot.ru/selskoe-khozyaystvo/11-robotizirovannykh-resheniy-dlya-berezhnogo-sbora-urozhaya> (дата обращения: 23.12.2020). — Текст: электронный.
4. Как мы первыми в мире роботизируем кормоуборочные комбайны: [сайт] / Хабр, 2020. URL: <https://habr.com/ru/company/cognitivepilot/blog/515432/> (дата обращения: 23.12.2020). — Текст: электронный.

Разработка рекомендаций в отношении критериев объекта недвижимого имущества

Гожва Оксана Олеговна, студент магистратуры
Санкт-Петербургский государственный архитектурно-строительный университет

Данная статья посвящена видам имущества, относимого к недвижимому по законодательству Российской Федерации. Недвижимость представляет собой ценность для гражданского оборота, поэтому видится необходимым изучение проблем правовой регламентации недвижимых вещей как объектов гражданских прав. Даже при наличии четкого понятия недвижимого имущества, закрепленного в законе, в научной литературе и практике создается большое количество споров. В представленной статье автором исследуется актуальная проблема применения законодательства о недвижимом имуществе, рассмотрено содержание основных критериев, позволяющие признать определенное имущество недвижимым. Особое внимание уделяется анализу судебной практики и основным проблемам, возникающим при практическом применении соответствующих норм закона для отнесения объектов материального мира к недвижимым/движимым. Статья основана не только на положениях нормативно-правовых актов, а также рассмотрено содержание рекомендаций для корректировки действующего законодательства. В результате проведенного исследования автором были предложены пути усовершенствования законодательных пробелов в данной сфере.

Ключевые слова: объект недвижимости, движимое имущество, недвижимое имущество, земельный участок, судебная практика, правовой режим, критерий недвижимости.

Введение: Одним из основных объектов гражданского оборота в мире является недвижимость. В советский период с 1917 по 1991 год в нашей стране юридическое понятие недвижимости отсутствовало и не использовалось. Однако, в условиях становления рыночных отношений и признания частной собственности, недвижимое имущество снова вошло в употребление и обрело еще большее значение в экономической, финансовой и социальной сферах жизни.

Регулирование режима недвижимого имущества обеспечивается нормами целого ряда отраслей права. Например, земельного, градостроительного, налогового, но основы правового регулирования заложены в гражданском законодательстве. Основной подход, для определения объектов недвижимости отражен в ст. 130 Гражданского кодекса Российской Федерации. [1]. Существенным при определении объекта, как недвижимой вещи, признается соответствие понятию «земельный участок» или «участок недр». Остальные объекты могут относиться к этой категории, только если обладают определенными признаками: «прочная связь с землей» и «невозможность перемещения без нанесения несоизмеримого ущерба».

Актуальность исследования объектов недвижимости (далее — ОН) подтверждается отсутствием четкого правового регулирования и проблем, возникающим при практическом применении соответствующих норм закона.

В качестве методологической основы исследования в статье использован метод системного анализа. Именно выбранный метод позволит более полноценно проанализировать обилие научных и правовых источников по данной тематике.

Начав анализировать сферу недвижимости, а именно практическую сторону, можно столкнуться с ситуациями, где признания ОН не всегда являются очевидным. Формулировка, указанная в ГК РФ, вызывает дискуссию в отношении обширного спектра объектов. Вопросов о при-

надлежности самих земельных участков к недвижимому имуществу не возникает, однако в отношении других объектов, находившихся на этих земельных участках, ситуация иногда складывается неоднозначно.

Факт прочной и неразрывной связи с земельным участком требует технической экспертизы. Очевидно, что теоретически, любая (даже самая прочная) связь с земельным участком может быть разорвана и, в принципе, любой объект может быть перемещен. Именно в дополнении к техническому критерию необходим экономический подход, который принимает во внимание экономическую целесообразность и эффективность переноса объекта.

Применительно к недвижимости словосочетание «несоизмеримый ущерб», на мой взгляд, подразумевает экономическую оценку. Иначе говоря, затраты на перенос объекта сравниваются со стоимостью строительства аналогичного объекта на новом месте и, возможно, со вновь созданной рыночной или инвестиционной стоимостью данного объекта.

Таким образом, Российское законодательство не содержит более подробных норм, разграничивающих движимое и недвижимое имущество, чем те, что представлены в ст. 130 ГК РФ. Виду отсутствия четких законодательных критериев для квалификации объектов в качестве недвижимых, данная формулировка дает возможность для регистрации права собственности на спорные объекты. Безусловно, перспективен путь бесконечных перечислений и определений, что является ОН, а что нет. Однако, в связи с этим, наглядное разъяснение вопроса о спорных объектах содержится в себе судебная практика, которая наиболее полно отражает решения по отнесению имущества к недвижимости.

Следует отметить, что при возникновении проблем подобные споры решаются в судах, Высших Арбитражных судах РФ и Верховных Судах РФ. Данные законодательные органы формируют окончательное решение по данному вопросу на основании всех предоставленных материалов, на-

личия необходимой документации, технического паспорта и заключения технической экспертизы, а также акцентируют внимание на рассмотрении порядка, при котором объект был внесен в государственный кадастр недвижимости (относительно некоторых случаев).

Для формирования стабильного законодательства необходимо отказаться от двухуровневой системы ОН, предусмотренной Гражданским кодексом РФ (земельные участки и объекты на них), ввиду неполного соответствия потребностям гражданского оборота и обратиться к зарубежному опыту правового регулирования недвижимости.

На данный момент, в России земельные участки, здания и сооружения, расположенные на них, являются отдельными ОН, права которых регистрируются отдельно. Данный подход обладает рядом недостатков. Во-первых, при заключении одновременно двух договоров купли-продажи земельного участка и здания, необходимо дважды регистрировать переход прав в едином государственном реестре недвижимости. Во-вторых, продажа недвижимого имущества предприятия может нести за собой продажу десятков самостоятельных объектов вместо одного, что порождает не всегда благоприятную ситуацию, при котором все недвижимое имущество принадлежит одному частному лицу. Следующим негативным последствием может быть сама процедура оформления сделок. Данное разделение недвижимости на земельные участки и здания увеличивают как сроки оформления сделок, так и саму стоимость услуг.

Как показывает зарубежный опыт, необходимо применить подход, согласно которому здания **не** являются объектами права. Признать, что базовый объект — земельный

участок, а все остальное — его делимые или неделимые улучшения. Оборота зданий осуществлять путем оборота земельных участков. Объективно, что таким образом, критерий «прочная связь с землей» и «невозможность перемещения без нанесения несоизмеримого ущерба» станет осмысленным и действенным в отношении ст. 130 ГК РФ, поскольку сам земельный участок не сможет потерять прочную связь с самим собой. Аналогичная модель трактования понятия «объект недвижимости» существует во множестве европейских стран: Италия, Нидерланды, Польша, Германия и т. д.

Проблемы отнесения объектов материального мира к недвижимым/движимым вещам являются результатом многообразия судебной практики и отсутствия одного основного подхода. В практической деятельности могут встречаться случаи, когда арбитражные суды расходятся во мнениях, а следовательно, не имеют типового взгляда для оценки того, к какому виду относится имущество — движимому, либо недвижимому. Поскольку суды не обладают специализированными техническими знаниями, позволяющими однозначно судить о недвижимом характере объекта, то необходимо создать единый подход, который будет иметь закрепление на законодательном уровне.

Таким образом, введение в России модели, при которой единственным объектом недвижимости станет земельный участок, а любые здания и сооружения будут рассматриваться как его составные части, позволило бы существенно улучшить практику применения законодательства о недвижимом имуществе, решить многие проблемы гражданского оборота.

Литература:

1. Гражданский кодекс Российской Федерации (с доп. и изм.) // КонсультантПлюс: справ.-правовая система.
2. Макаров О. В. Недвижимость как объект гражданских правоотношений: сущность и характерные черты // Нотариус. — 2014. — № 5.
3. Лапач В. «Спорная недвижимость»: некоторые вопросы теории и практики // хозяйство и право. 2014. № 12. С. 53–65.
4. Стародумова С. Ю. Правовой режим недвижимых вещей // Правовые вопр. недвижимости. — 2015.
5. Бевзенко Р. С. земельный участок с постройками на нем (часть первая) // Вестник гражданского права. 2017. № 1. С. 9–36.
6. Пасикова Т. А., Левицкая Е. А., Шуклина М. М. К вопросу о критериях отнесения объектов к недвижимому имуществу // — 2015.
7. Шеметова Н. Ю. Отнесение имущества к недвижимому в российском праве: критерии и свойства недвижимости // Научный ежегодник Института философии и права Уральского отделения Российской академии наук. 2014. № 4 (том 14).
8. Условия признания строений и сооружений объектами недвижимости // www.tent-pro.ru URL: <https://www.tent-pro.ru/zakazchiku-byistrovozvodimyh-zdaniij/Uslovija-priznaniya-stroenij/> (дата обращения: 15.02.2021).
9. Практические аспекты признания объектов недвижимыми вещами в России // studme.org URL: https://studme.org/219094/ekonomika/prakticheskie_aspekty_priznaniya_obektov_nedvizhimymi_veschami_rossii (дата обращения: 10.02.2021).
10. Критерии, по которым суды оценивают, является объект движимым имуществом или относится к недвижимости // Areopag консалтинговая группа URL: <http://areopag2002.ru/kriterii-po-kotorym-sudy-ocenivayut> (дата обращения: 15.02.2021).

Разработка цифро-аналогового преобразователя и исследование изменения характеристик при различных температурах для процесса 14 нм

Петросян Петрос Сасуникович, студент магистратуры;

Авагян Нарек Аветович, студент магистратуры;

Абгарян Гор Аршавирович, студент магистратуры

Ереванский государственный университет (Армения)

В статье изложена разработка цифро-аналогового преобразователя для процесса 14 нм и исследование изменения его параметров при нагреве.

Ключевые слова: транзистор, МОП, ЦАП, температура, нагрев.

Введение
Сегодня в области информационных технологий большое внимание уделяется системам обработки сигналов, благодаря точной работе которых сигнал передается из одной точки в другую. Известно, что в целом сигнал представляет собой информацию обо всех физических величинах и процессах в природе, который изначально имеет аналогичный характер, однако в современных системах необходимо обеспечить высокую помехоустойчивость, которую трудно добиться только работая с аналоговыми сигналами. Для решения этих других проблем был осуществлен переход к цифровой сигнализации и цифровым системам.

Цифровой аналоговый преобразователь (ЦАП) — это устройство, предназначенное для преобразования цифро-

вых данных в аналоговый сигнал. Это мост между аналоговыми и «цифровыми» частями. Диапазон использования ЦАП очень велик. Например, усилители аудиосигнала, системы обработки видео, системы распознавания данных, датчики, системы распределения данных, цифровые потенциометры, SDR и т. д.

Разработка цифро-аналогового преобразователя

Для исследования термальных изменениях ЦАПа отлично подойдет самая простая схема ЦАПа. Мы будем использовать R-string ЦАП, который отлично подходит для преобразования сигналов, если количество битов меньше 10. Этот вариант ЦАПа отличается своей простотой.

Схема R-string ЦАПа показана на рис. 1.



Рис. 1. 3-битный ЦАП

Логический ключ, использованный в схеме ЦАПа, состоит из двух n и из двух p МОП транзисторов. Схема логического ключа показана на рис. 2.

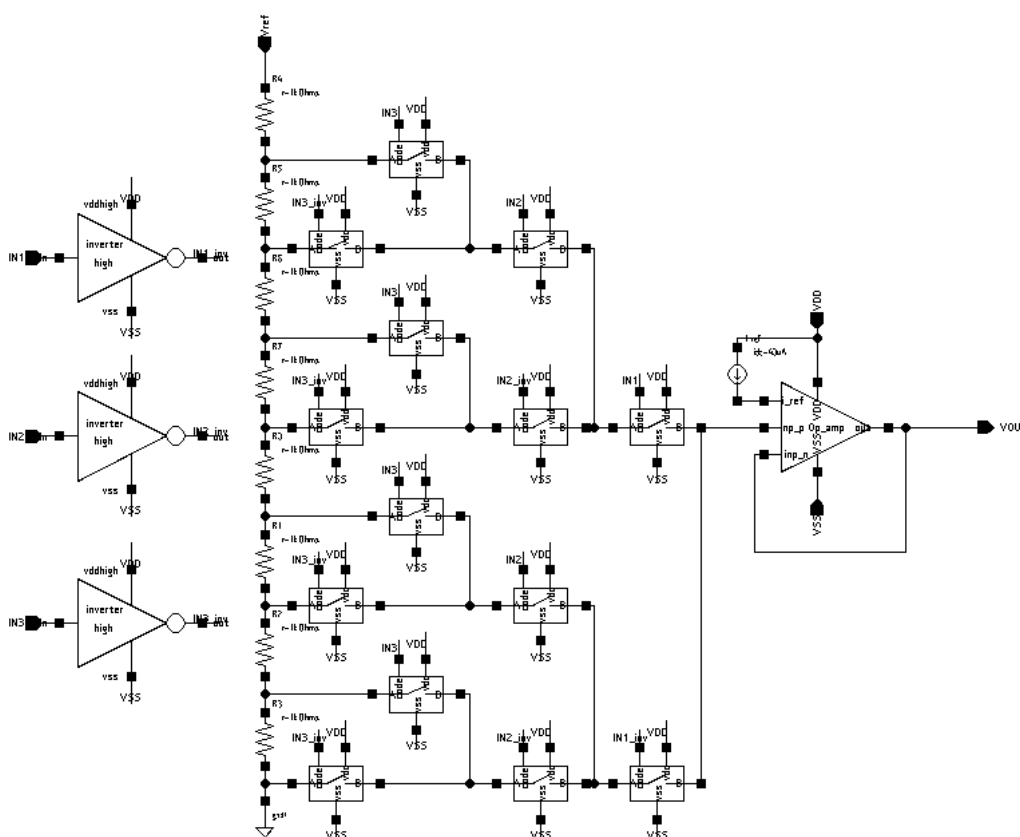

Рис. 2. Логический ключ

Логические ключи управляются по битам сигнала. То есть каждому биту цифрового сигнала соответствует аналоговое значение, и если значение бита равно 1, то аналоговое значение этого бита поступает на выход.

На выходе ЦАПа поставлен операционный усилитель. Все сопротивления использование в схеме равны по значению. Конкретно в нашем случае все сопротивления равны 1 кОм.

Временное описание ЦАПа показано на рис. 3.

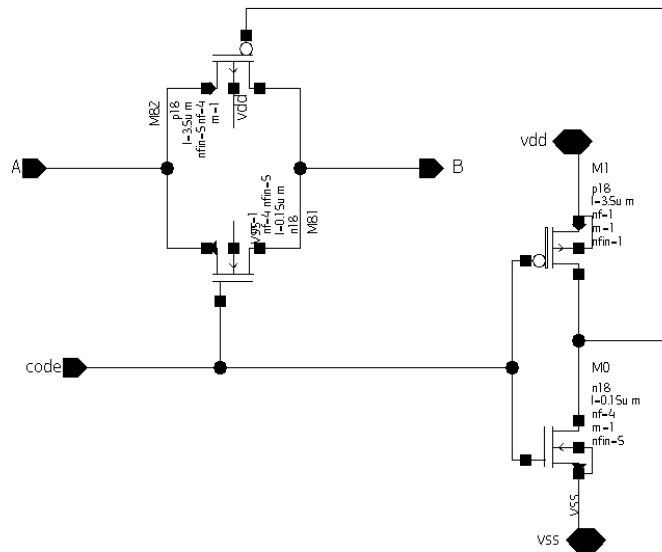
Обследование цифро-аналогового преобразователя при разных температурах

В дальнейших исследованиях мы будем использовать исследования изменений параметров МОП транзистора при нагреве. Основные изменения — это изменения порогового напряжения, изменения подвижности (мобильности) электронов и скорости насыщения.

Посмотрим его изменения при нагреве. Изменения ЦАПа при нагреве показаны на рис. 4.



Рис. 3. Временное описание ЦАПа

Как мы видим из временного описания ЦАПа при нагреве изменения видны, особенно когда выходное напряжение равно максимуму. Это часть более детально показана на рис. 5.



Рис. 4. Временное описание ЦАПа при различных температурах

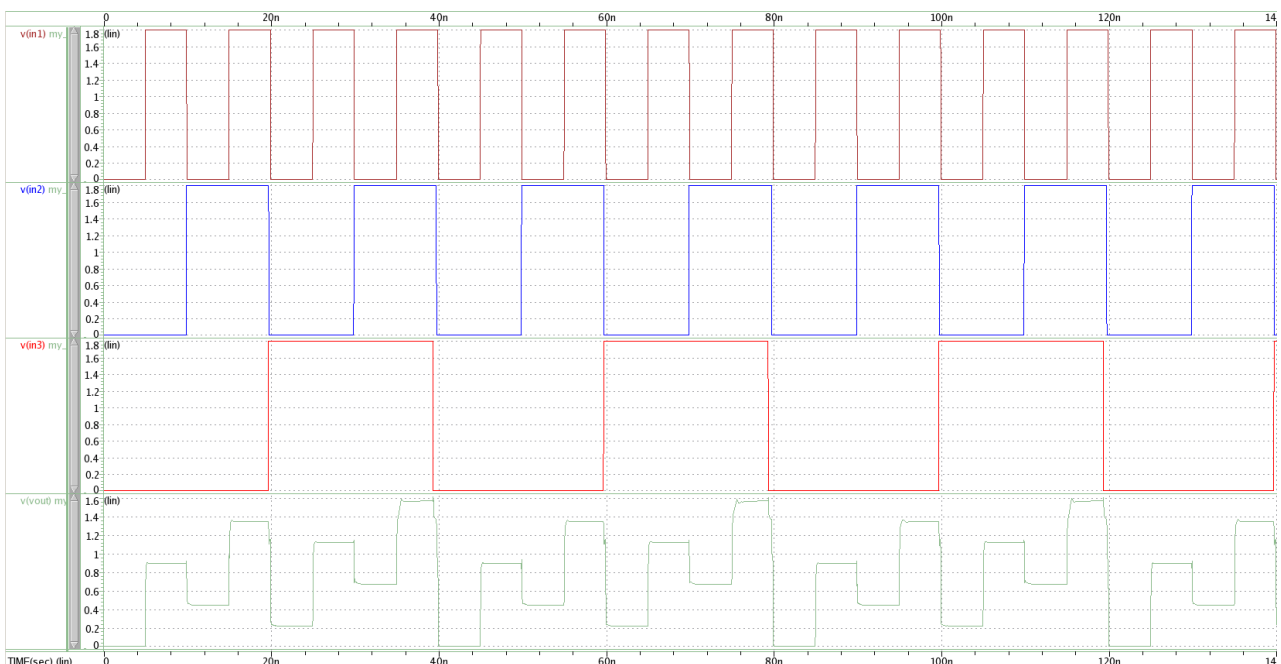

Рис. 5. Временное описание ЦАПа при различных температурах для самого высокого входного напряжения

Заключение

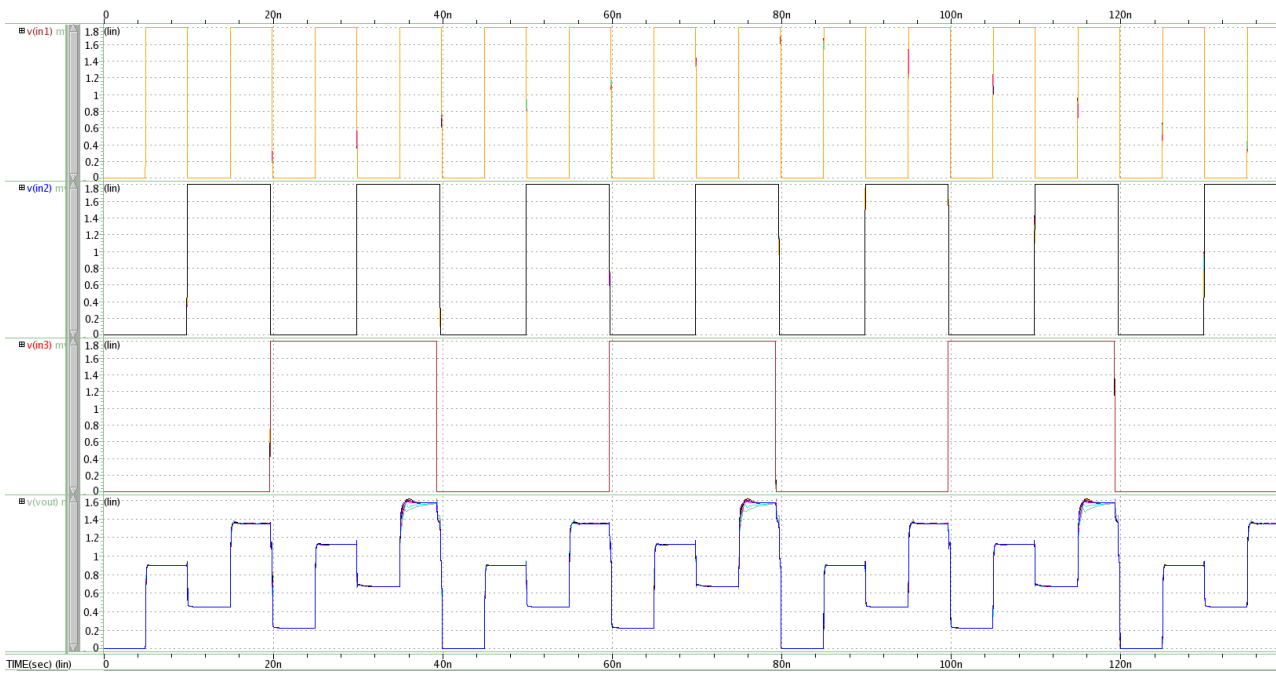
В заключение можно утверждать, что если шумы полностью отсутствуют в цифро-аналоговом преобразователе, то изменение температуры можно даже не учитывать.

Это утверждение мы делаем для случаев, похожих на наши, когда время удержания сигнала и время настройки не мешают работе. Если шумы присутствуют, то чрезмерное нагревание может привести к неправильной работе схемы.

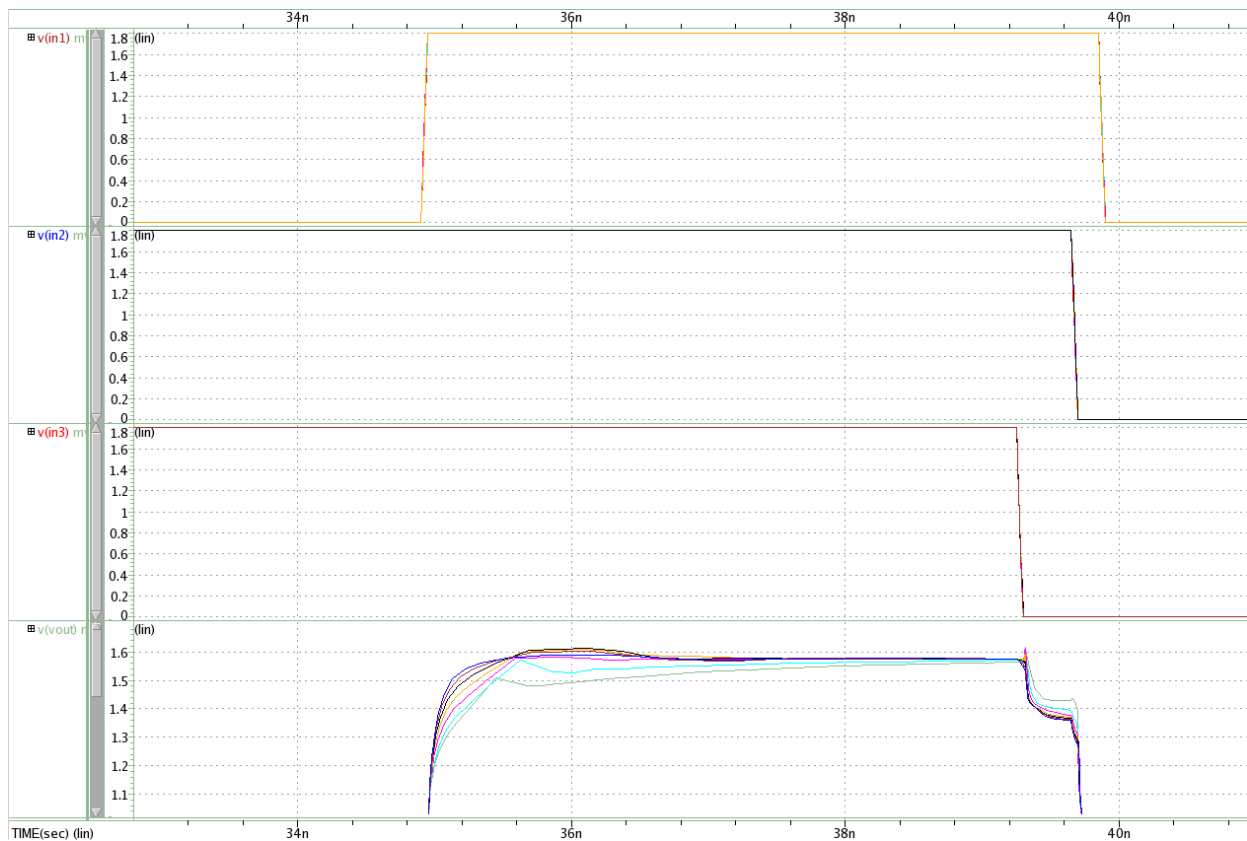
Литература:

1. BSIM-CMG 107.0.0 Multi-Gate MOSFET Compact Model Technical Manual / V. Sriramkumar [и др.]. — 1. — Berkeley: The Regents of University of California, 2013. — 123 с. — Текст: непосредственный.
2. Sun, Zimin Self-heating effect in SOI MOSFETs / Zimin Sun, Litian Liu, Zhijian Li. — Текст: непосредственный // 1998 5th International Conference on Solid-State and Integrated Circuit Technology. Proceedings (Cat. No. 98EX105). — 1998. — № 5. — С. 572–575.
3. Analysis of Temperature Effect on MOSFET Parameter using MATLAB. — Текст: электронный // INTERNATIONAL JOURNAL OF ENGINEERING DEVELOPMENT AND RESEARCH: [сайт]. — URL: <https://www.ijedr.org/papers/IJEDR1603087.pdf> (дата обращения: 29.12.2020).
4. Петросян, П. С. Исследование изменения порогового напряжения МОП транзистора при нагреве для технологического процесса 14 нм / П. С. Петросян, Н. А. Авагян, Г. А. Абгарян. — Текст: непосредственный // XVI международная научная конференция «Исследования молодых ученых». — Казань: Молодой ученый, 2021. — С. 4–7.
5. Петросян, П. С. Исследование изменения подвижности (мобильности) электронов и скорости насыщения МОП транзистора при нагреве для технологического процесса 14 нм / П. С. Петросян, Н. А. Авагян, Г. А. Абгарян. — Текст: непосредственный // XVII международная научная конференция «Исследования молодых ученых». — Казань: Молодой ученый, 2021. — С. 14–16.

МЕДИЦИНА И ФАРМАКОЛОГИЯ

Болезнь Альцгеймера с позиции офтальмологии

Лысенков Илья Владиславович, студент

Первый Санкт-Петербургский государственный медицинский университет имени академика И.П. Павлова

Болезнь Альцгеймера — генетически детерминированное прогрессирующее нейродегенеративное заболевание, в основе которого лежит гибель нейронов больших полушарий головного мозга; клиническими проявлениями заболевания являются снижение памяти и других когнитивных функций (интеллект, праксис, гнозис, речь) [1].

За последнее десятилетие были достигнуты значительные успехи в изучении биомаркёров и методов их диагностики. Эти биомаркеры позволяют диагностировать болезнь Альцгеймера на ранней стадии. Тем не менее, этот способ не применим в качестве скрининга среди населения, потому что он инвазивен, труднодоступен и дорог [1].

Сетчатка считается частью ЦНС, поэтому при болезни Альцгеймера происходит дегенерация сетчатки и зрительного нерва. Эта дегенерация приводит к нейрофункциональным изменениям, которые можно обнаружить на ранней стадии и отслеживать на протяжении всего заболевания. В отличие от других структур ЦНС, глаз легкодоступен для наблюдения *in vivo*. К тому же, организация сетчатки позволяет идентифицировать её различные нейроны, и, следовательно, возможно обнаружение минимальных изменений, происходящих во время нейродегенерации.

Исследования посмертных аномалий в зрительном нерве у пациентов с болезнью Альцгеймера продемонстрировали не только широко распространённую аксональную дегенерацию, но также снижение количества ганглиозных клеток сетчатки и толщины слоя нервных волокон с уменьшением ганглиозных клеток на 25%. Наличие бляшек β -амилоида в ганглиозном слое может объяснить дегенерацию ганглиозных клеток сетчатки. Отложения β -амилоида вызывают нейротоксический эффект в ганглиозных клетках сетчатки, вызывая апоптоз. Некоторые данные показали, что экспрессия β -амилоида выше в центре сетчатки, чем на периферии глаза. Как и в мозге, отложения β -амилоида в сетчатке имеют классическую структуру бляшек, образуя скопления вдоль кровеносных сосудов. Скопления β -амилоида были расположены внутри и вокруг меланопсиновых ганглиозных клеток сетчатки преимущественно в верхнем квадранте. В последние несколько лет было обнаружено, что количество меланопсиновых ганглиозных клеток также значительно снижается. Эти клетки представляют собой 1–2% от ганглиозных, которые по своей природе являются фоточувствительными меланопсино-

вые ганглиозные клетки посылают информацию в ядро гипоталамуса через ретиногипоталамический тракт, регулируя циркадные ритмы, размер зрачка, бодрствование и сон и синтез мелатонина, что может способствовать циркадной дисфункции при БА [2].

Также характерно для этого заболевания и уменьшение ацетилхолина, что способствует зрительному дефициту, который возникает у пациентов с болезнью Альцгеймера, поскольку ацетилхолин необходим для правильного функционирования сетчатки [3].

У пациентов с болезнью Альцгеймера нарушается зрительная обработка. Зрительные области мозга вовлекаются в патологический процесс (в дорсальной и вентральной областях), ухудшая восприятие движения; цвета; формы и идентификации лица [1].

Исходя из того, что при болезни Альцгеймера помимо изменения структур головного мозга также происходит вовлечение различных областей зрительной системы, некоторые симптомы можно обнаружить с помощью анамнеза и офтальмологических исследований.

Нарушение контрастной чувствительности является основным проявлением на начальной стадии заболевания, и на всем протяжении болезни наблюдается прогрессирующее ухудшение. Оно имеет последствия для когнитивных способностей и ежедневных функций. Наличие сниженного уровня контрастной чувствительности за годы до клинического начала деменции позволяет предположить, что эта связь не просто является следствием деменции на более поздней стадии. Кроме того, снижение данного параметра может предшествовать клиническому началу нейродегенерации [2].

При исследовании полей зрения наиболее распространённой аномалией является двустороннее сужение полей зрения по дугообразному типу [2]. Предполагается, что у пациентов с болезнью Альцгеймера данные нарушения связаны с повышенной плотностью отложений β -амилоида в кунееусе и дистрофией затылочной коры.

Изучение цветового зрения с использованием теста Фарнворта-Манселла выявляет некоторые дефекты оситритана, показывающие корреляцию с когнитивным снижением. При использовании теста Исихары необходимо учитывать агнозию, вызванную дисципитативно-теменной дисфункцией, при которой пациенты не могут распознать паттерны [2].

В последние годы, благодаря развитию оптической когерентной томографической ангиографии, в нескольких исследованиях анализировалась васкуляризация сетчатки и сосудистой оболочки. Большинство исследований обнаружили потерю сосудистой плотности сетчатки в макулярной области с замедленным кровотоком и увеличением фовеальной бессосудистой зоны. Все эти параметры коррелировали со стадией заболевания. Таким же образом было также обнаружено истончение сосудистой оболочки [2].

Все эти изменения могут быть следствием амилоидной ангиопатии, возникающей при болезни Альцгеймера,

при которой амилоидные отложения образуются в стенках кровеносных сосудов, что приводит к окклюзии сосудов глаз и уменьшению кровотока.

Таким образом, ввиду того, что при прогрессировании болезни Альцгеймера также наблюдается прогрессирование нейродегенерации в глазу, дальнейшее изучение болезни Альцгеймера с позиции офтальмологии поможет ранней диагностике этого заболевания. На данный момент наиболее показательными исследованиями являются: определение контрастной чувствительности, тест Фарнворта-Манселла, оптическая когерентная томографическая ангиография.

Литература:

1. Науменко А. А., Преображенская И. С. Патогенез, диагностика и терапия болезни Альцгеймера // Медицинский совет. — 2015. — № 5. — С. 46–52
2. Elena Salobar-Garcia, Rosa de Hoz, Ana I. Ramírez, Juan J. Salazar, Pilar Rojas, Inés López-Cuenca, Jose Fernández-Albarral, and José M. Ramírez. Ocular Exploration in the Diagnosis and Follow-Up of the Alzheimer's Dementia // Alzheimer's Disease [Internet]. — Brisbane (AU): Codon Publications, 2019 Dec 20.
3. Федеральные клинические рекомендации по диагностике и лечению болезни Альцгеймера // НЦПЗ. URL: <http://ncpz.ru/siteconst/userfiles/frdcl.pdf>

ЭКОНОМИКА

Достижение целевых показателей в строительной отрасли Республики Башкортостан

Трофимова Ольга Петровна, студент магистратуры

Научный руководитель: Васильева Елена Игоревна, кандидат экономических наук, доцент

Уральский институт управления — филиал Российской академии народного хозяйства и государственной службы при Президенте Российской Федерации (г. Екатеринбург)

В настоящее время строительный комплекс республики объединяет более 12 тысяч подрядных строительных организаций, предприятий стройиндустрии, проектных и научно-изыскательских организаций, в которых трудятся свыше 70 тысяч человек.

Необходимо отметить, что строительная отрасль региона работает в рамках мероприятий по предотвращению распространения коронавирусной инфекции COVID-2019.

За счет всех источников финансирования введено в действие 32,0 тыс. квартир общей площадью жилых помещений 2455,1 тыс. кв. метров. На каждую 1000 жителей построено 610 кв. метров жилья. Несмотря на то, что жилищное строительство в республике в 2020 г. развивалось в условиях действия негативных тенденций в экономике, объем введенного жилья превысил уровень 2019 г. на 3,5%.

Доля жилья, построенного населением за свой счет и с помощью кредитов, в общем объеме жилищного строительства составила 61,0% (в 2019 г. — 58,6%). Ими построено 13,7 тыс. собственных жилых домов общей площадью жилых помещений 1498,8 тыс. кв. метров или 107,9% к уровню 2019 г.

Снижение деловой активности строительных организаций отразилось на результатах жилищного строительства организаций-застройщиков. В 2020 г. предприятиями и организациями построено 18,3 тыс. квартир общей площадью жилых помещений 956,3 тыс. кв. метров, что на 2,7% ниже прошлогоднего уровня. В структуре жилищного строительства доля жилья, построенного ими, составила 39,0% против 41,4% — в 2019 г.

Для достижения целевых показателей и успешного выполнения приоритетных направлений работы в строительной отрасли в 2020 году и последующие годы реализуются следующие мероприятия:

- расселение ветхого и аварийного жилищного фонда Республики Башкортостан.

В 2020 году завершается реализация 1 этапа Программы, в рамках которого предусмотрено расселение 677 граждан из 220 жилых помещений площадью 8,4 тыс. кв. м., на территории 10 муниципальных образований. На сегодняшний день, в 4-х муниципальных образованиях реализация программы завершена;

- строительство социального жилья в рамках реализации Концепции обеспечения жилыми помещениями отдельных категорий граждан до 2025 года в объеме не менее 172 тыс. кв. м ежегодно;
- разработка Комплексного решения по развитию индивидуального жилищного строительства. Распоряжением Правительства № 1012-р от 16 октября 2020 года, на базе ГУП «Фонд жилищного строительства Республики Башкортостан» согласовано создание Специализированного Застройщика «Малозэтажное строительство». В настоящее время с муниципальными районами проводится работа по определению перспективных территорий под реализацию комплексных проектов индивидуального жилищного строительства с развитой социальной и инженерной инфраструктурой;
- расширение мероприятий региональной программы «Жилищные строительные сбережения»;
- развитие системы газоснабжения республики с доведением уровня обеспечения населения сетевым газом до 86,32%;
- упрощение доступа компаний на строительный рынок путем сокращения сроков и количество процедур получения разрешений на строительство;
- обеспечение реализации мероприятий нацпроекта «Жилье и городская среда»
- строительство инженерной и социальной инфраструктуры за счет бюджетных средств республики и Российской Федерации.

Республика Башкортостан ежегодно участвует в реализации мероприятий по стимулированию программ развития жилищного строительства субъектов РФ в рамках федерального проекта «Жилье» государственной программы Российской Федерации «Обеспечение доступным и комфортным жильем и коммунальными услугами граждан Российской Федерации».

С целью продолжения участия в реализации мероприятий указанной Программы в 2021–2024 годах, Республикой Башкортостан подготовлена и направлена в Минстрой России заявка от 21 июля 2020 года № 1–1–1109-П. В указанную заявку включены объекты инженерной, транспорт-

ной и социальной инфраструктуры в общем количестве 41 объект по 13 жилищным проектам по развитию территорий на общую сумму 12,5 млрд рублей, из них средства федерального бюджета — 12,3 млрд рублей, средства бюджета РБ — 0,25 млрд рублей;

- привлечение к строительству магистральной инженерной инфраструктуры ресурсоснабжающие организации;
- внедрение информационной системы обеспечения градостроительной деятельности по принципу «одного окна»;
- восстановление жилищных прав граждан, признанных пострадавшими от неисполнения обязательств застройщиков по объектам, расположенным на тер-

ритории Республики Башкортостан, по состоянию на 1 января 2020 года.

При предоставлении под жилую застройку земельных участков предусматриваются обязательства застройщиков по созданию объектов социальной инфраструктуры, в том числе по подготовке проектов школ, детских садов с использованием типовых проектов для дальнейшего строительства в рамках федеральных и республиканских программ. Указанные меры позволят значительно сократить бюджетные затраты на указанные цели, облегчить процесс включения в Республиканскую адресную инвестиционную программу, а, следовательно, уменьшить сроки проектирования и строительства объектов.

Литература:

1. Бередникова А. А. Газета «Комсомольская правда Уфа» [Электронный ресурс] // Режим доступа URL: <https://www.ufa.kp.ru/daily/27093/4166185/> (дата обращения 23.11.2020)
2. Качкаев П. Ю. Сетевое издание «Медиакорсет» [Электронный ресурс] // Режим доступа URL: <https://mkset.ru/news/society/05-09-2020/nedvizhimost-bashkirii-chasche-vsego-priobretayut-zhiteli-sibiri> (дата обращения 23.11.2020)
3. Бондар М. Ю. Общественный центр информации [Электронный ресурс] // Режим доступа URL: <https://zen.yandex.ru/media/id/5e274bc843863f00acd7ed97/konceptualnye-osnovy-strategicheskogo-planirovaniia-5f346e1a9a6d9d7122cd24cd> (дата обращения 23.11.2020)
4. Кучарбаев Р. Н. Сайт Министерства строительства и архитектуры Республики Башкортостан [Электронный ресурс] // Режим доступа URL: <https://building.bashkortostan.ru/activity/1226/> (дата обращения 24.11.2020)

Проблемы внешнеэкономической безопасности Республики Таджикистан

Хасанов Човидчон Рустамчонович, аспирант

Институт изучения проблем стран Азии и Европы Академии наук Республики Таджикистан (г. Душанбе, Таджикистан)

Как верно отметили Мельников А. Б. и Свитенко М. А., «важность внешнеэкономической деятельности любого государства в современных условиях, как фактора обеспечения устойчивого роста экономики и ее интеграции в мировое хозяйство как целостной хозяйственной структуры, определяется нарастающими внешними вызовами и угрозами» [1]. Республика Таджикистан представляет страну с малой открытой экономикой. Открытость национальных экономик способствует размыванию границ между странами и ослабевает национальную безопасность страны. И в то же время открытость национальной экономики существенным образом влияет на экономический рост, выступает действенной мерой в сокращении нищеты, а через свободу миграции рабочей силы и свободу торговли, в сокращении бедности. Принимая во внимание открытость экономики страны, обеспечение внешнеэкономической безопасности должно выступать в качестве важного приоритета в проводимой страной социально-экономической политике.

Политика обеспечения внешнеэкономической безопасности в любой стране направлена, прежде всего, на обес-

печение экономического суверенитета, достижения конкурентоспособности национальной экономики, а также защиту интересов отечественных производителей на внешнем и внутреннем рынках при изменениях в мировых экономических процессах.

Внешнеэкономическая ситуация в стране зависит от ряда внешних и внутренних угроз (рис. 1). Для того чтобы оценить степень внешнеэкономической безопасности сопоставляют значения сложившихся величин с их пороговыми значениями по определенному ряду показателей. Отклонение от пороговых значений в худшую сторону свидетельствует о нарастании угрозы и дестабилизации национальной экономики. К числу основных показателей, характеризующих уровень внешнеэкономической безопасности можно отнести уровень внешнего долга, торговое сальдо, динамику внешнеторгового оборота, динамику импортной и экспортной квоты, инвестиционную активность, зависимость страны от импорта, участие страны в международной кооперации, соотношение темпов роста экспорта и импорта, диверсификация внешних рынков, структура товарного экспорта и др.



Рис. 1. Характеристика угроз внешнеэкономической деятельности

Внешнеторговое сальдо в Республике Таджикистан уже в течение довольно большого промежутка времени отрицательное, т. е. импорт значительно превышает экспорт. С 2012 г. объем импорта превышает объем экспорта более чем в 4 раза. Начиная с 2015 г. это соотношение принимает тенденцию снижения. Это является результатом реализации политики правительства на переход к импортозамещению, что является первым результатом реализации Государственной программы содействия экспорту и импортозамещению в Республике Таджикистан на 2016–2020 гг.

В экспорте в основном преобладают сырьевые и энергетические товары: недрагоценные металлы, хлопок-волокно, руды и концентраты, электроэнергия и продукты растительного происхождения (овощи, фрукты). В импорте — продукция химического производства (глинозем), растительного происхождения и ее производные (зерно, мука, крупы), машины, оборудование и транспортные средства. Изменение геоэкономического и геополитического положения Республики Таджикистан в современных условиях существенно повысило роль внешнеэкономического фактора в развитии страны.

Зависимость Республики Таджикистан от внешних рынков существенно возрастает. Страна занимает незначительную долю на мировых рынках товаров и капитала, экономика страны находится под влиянием внешних валютных, финансовых и ценовых шоков. Стоимостной объем экспорта республики в большой степени меняется из-за колебаний мировых цен на основные экспортные товары. В географическом направлении экспорта и импорта товаров наблюдается преимущество в экспорте товаров стран дальнего зарубежья, а в импорте государств — участников СНГ,

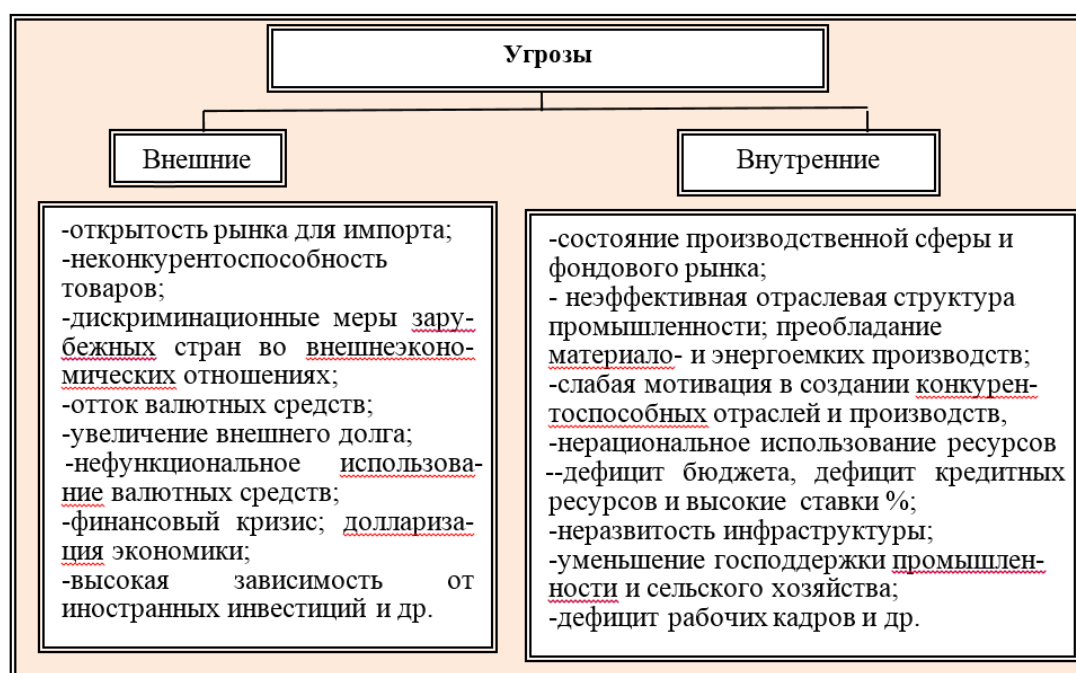
причем существенную роль играет импорт из стран ЕАЭС. Наблюдается устойчивая тенденция роста обменного курса национальной валюты к доллару США. Среди ведущих стран по экспорту по всем товарным группам выступают Казахстан, Турция и Узбекистан, по импорту Россия, Китай, Казахстан.

Основными экспортными товарными группами Таджикистана выступают: минеральные продукты, недрагоценные металлы и изделия из них, драгоценные и полудрагоценные камни и металлы, текстильные материалы и изделия. Их совокупная доля в структуре экспорта составила более 93%. Основными экспортными товарами в отчетный период были алюминий первичный, руды и концентраты, а также хлопок-волокно. Экспорт алюминия в последние годы осуществлялся, в основном, в Турцию — более 73% от общего объема и Китай — более 24%. Основным импортером таджикской руды и концентратов (свинцовые, цинковые, медные) выступает Казахстан.

Основная доля хлопка поставлялась в Турцию (свыше 43,3%), Иран, Россию и Пакистан. Таджикистан продолжил осуществлять экспорт электроэнергии в соседние страны, объемы которого практически остались на уровне 2016 года и составили 51,5 млн долл. США, что меньше показателя предыдущего периода на 1,5%. Основным получателем электроэнергии стал Афганистан (98,8%), незначительные объемы электроэнергии на общую сумму 0,6 млн долл. США были экспортированы в Кыргызстан, согласно существующему режиму обмена электроэнергией в летнее и зимнее время года. Кроме того, со второго квартала 2018 г. начались поставки электроэнергии в Узбекистан, который получил более 1,5 млрд кВт В настоящее время правительствами двух стран ведется проработка вопроса

восстановления Объединенной системы электроэнергетики Центральной Азии, решение которого позволит Таджикистану получить возможность поставлять избыточную электроэнергию в другие страны в летний период и импортировать ее в зимнее время года.

Несмотря на мировые тенденции возрастания сферы рынка услуг, в РТ данное направление развито все еще незначительно. Доля экспорта/импорта услуг к объему внешнеторгового оборота составляет в среднем от 9% до 12%. При этом в совокупности структура экспорта и импорта услуг характеризовалась преобладанием транспортных услуг. Внешнеторговое сальдо услугами имело положительное значение.

В структуре экспорта основная доля услуг пришлась на регулярные воздушные пассажирские перевозки и услуги по вторичной переработке сырья металлического. В импорте преобладают услуги вспомогательные прочие для воздушного транспорта и строительные услуги по возведению мостов и дорог, а также услуги строительные по возведению зданий (домов), услуги воздушного транспорта. В экспортно-импортных операциях обладает доля стран СНГ по международным услугам, причем подавляющая часть таких операций приходится на Россию. В целом более половины экспорт услуг Таджикистана приходится на РФ, затем уже на Великобританию, (услуги по вторичной переработке сырья металлического), Казахстан, Турцию и Китай. Среди стран-импортеров услуг на первом месте находится Россия, затем следуют Китай, Казахстан, Германия, США, Италия, Австрия и др.

Литература:

1. Мельников А. Б., Свитенко М. А. Сущность и особенности обеспечения внешнеэкономической безопасности в РФ в современных условиях // <https://cyberleninka.ru/article/n/suschnost-i-osobennosti-obespecheniya-vneshneekonomicheskoy-bezopasnosti-rf-v-sovremennyh-usloviyah>
2. Все приведенные расчеты проведены автором на основе: Внешнеэкономическая деятельность РТ // Статистический сборник. - Душанбе, 2020. - Агентство по статистике при Президенте РТ.
3. Насреддинов А. Б. Теоретические основы внешнеэкономической безопасности переходной экономики Республики Таджикистан. Автореферат диссертации на соискание ученой степени кандидата экономических наук. - Худжанд, 2013–22с.
4. Сандалов Х. А. Теоретические основы внешнеэкономической безопасности в условиях открытой и переходной экономики (на примере Республики Таджикистан). Автореферат диссертационной работы на соискание ученой степени к. э. н. — Душанбе, 2012-с. 10.

Индикаторами внешнеэкономической безопасности выступают и экспортная и импортная квота, коэффициент покрытия импорта экспортом и коэффициент международной конкурентоспособности.

В целом по всем товарным группам значение экспортной квоты существенно растет, при этом падает экспортная квота агропродовольственных товаров. Значение импортной квоты как по всем группам товаров имеет тенденцию к снижению. Такая же тенденция наблюдается и по импортной квоте агропродовольственных товаров.

Коэффициент покрытия экспорта импортом имеет тенденцию к росту, хотя его значение меньше единицы. Что же касается коэффициента международной конкурентоспособности, то наблюдается его увеличение с минус 0,584 до -0,491 по всем товарам и с -0,611 до минус 0,525 по агропродовольственной продукции.

К числу основных мероприятий с целью усиления экономической безопасности от внешнеэкономической деятельности относятся:

- совершенствование институциональных основ для обеспечения устойчивого развития внешнеэкономической деятельности;
- совершенствование финансовых и нефинансовых мер поддержки экспорта;
- развитие транспортно-логистической инфраструктуры
- повышение конкурентоспособности и диверсификации экспортных товаров;
- увеличение производства экспортной продукции, соответствующей международным стандартам.

МЕНЕДЖМЕНТ

Проблемы антимонопольного регулирования

Блинова Татьяна Анатольевна, студент магистратуры
 Российский экономический университет имени Г.В. Плеханова (г. Москва)

В данной статье автор выявляет проблемы и тенденции антимонопольного регулирования в России.

Ключевые слова: Федеральная антимонопольная служба, картель, недобросовестная конкуренция, тайна связи.

Конкуренция между компаниями на рынке приносит пользу не только самим компаниям, но и обществу в целом. Так, появляются инновации, а компании с целью превзойти конкурентов находят новые способы и методы эффективного производства. Конкуренция позволяет установить баланс между качеством товаров и услуг и их ценой, происходит увеличение конкурентоспособности товара. Для потребителя будет преимуществом расширение ассортимента товара. Однако в России уровень конкуренции низок. Одной из основных причин такой тенденции является рост числа картелей, которые наносят вред российской экономике. По мнению экспертов, их вред можно оценить в 2–3% ВВП. Так, согласно данным Росстата, в 2020 году ВВП страны составил 106,6 трлн руб., соответственно, ущерб превысил 2 триллиона рублей. В действительности потери могут быть еще больше.

Картель — это сговор компаний о ценах или объемах продаж друг с другом. Основным уполномоченным ор-

ганом по борьбе с ней является ФАС России. В 2019 году антимонопольный орган возбудил больше 450 дел по статье «Запрет на ограничивающие конкуренцию соглашения хозяйствующих субъектов» ФЗ № 135 «О конкуренции», большинство из которых связано с картелями. Однако данные не отображают действительное число картелей, так как, согласно статс-секретарю Цариковскому, ФАС просто не успевает расследовать все правонарушения.

В настоящее время лидерами по образованию картелей стали такие отрасли, как фармацевтическая, строительная и пищевая (рисунок 1). На рынке лекарств и медикаментов обнаружено более 12 тысяч картелей при проведении открытых аукционов в электронной форме. Можно предположить, что их рост обусловлен пандемией, которая началась в 2019 году. Наличие картелей в строительной сфере обусловлены льготными ипотеками, которые привели к росту цен на недвижимость.



Рис. 1. Картели по сферам экономической деятельности

Еще одна актуальная проблема антимонопольного регулирования — рост антиконкурентных соглашений с участием органов власти. Если сравнить 2017 и 2018 год, то рост возбужденных дел увеличился почти на 50%, с 204 до 300. В 2019 году их было больше 350. Наблюдается и тенденция роста числа картелей, связанных со сговором их участников с госзаказчиками. Так, в 2018 году антимонопольный орган возбудил в 2 раза больше дел, чем в 2017. Несмотря на то, что такие дела причисляются к уголовным, чиновники не боятся брать взятки, а компании мошенничать. Интересными примерами являются ситуации о сговоре чиновников с хозяйствующим субъектом в Краснодарском крае и в Республики Хакасия. ФАС России провела проверки и выявила сговор по поставке лекарств, после чего Следственный комитет возбудил уголовное дело и арестовал участников картелей. Лидерами по количеству картелей является Республика Дагестан, второе место занимает Самарская область.

Представители антимонопольного органа пояснили, что проблема заключается в том, что зачастую чиновники имеют связи в других структурах и хорошо защищены ими. Так, сотрудники ФАС жалуются на постоянные угрозы со стороны властей о расправе или о черном пиаре. Поэтому такие дела передаются в центральный аппарат, но занимают больше времени на расследование. В Дагестане расследованиями занимается исключительно центральный аппарат. Известный случай произошел в Челябинске, когда участники картеля, а именно губернатор

Челябинской области, руководитель Министерства транспорта региона и представитель одной из местных компаний решили повлиять на решение УФАС с помощью черного пиара. Они покупали статьи о несправедливом решении, распускали слухи, писали жалобы на руководителя антимонопольного органа, но их план не сработал, дело не было закрыто.

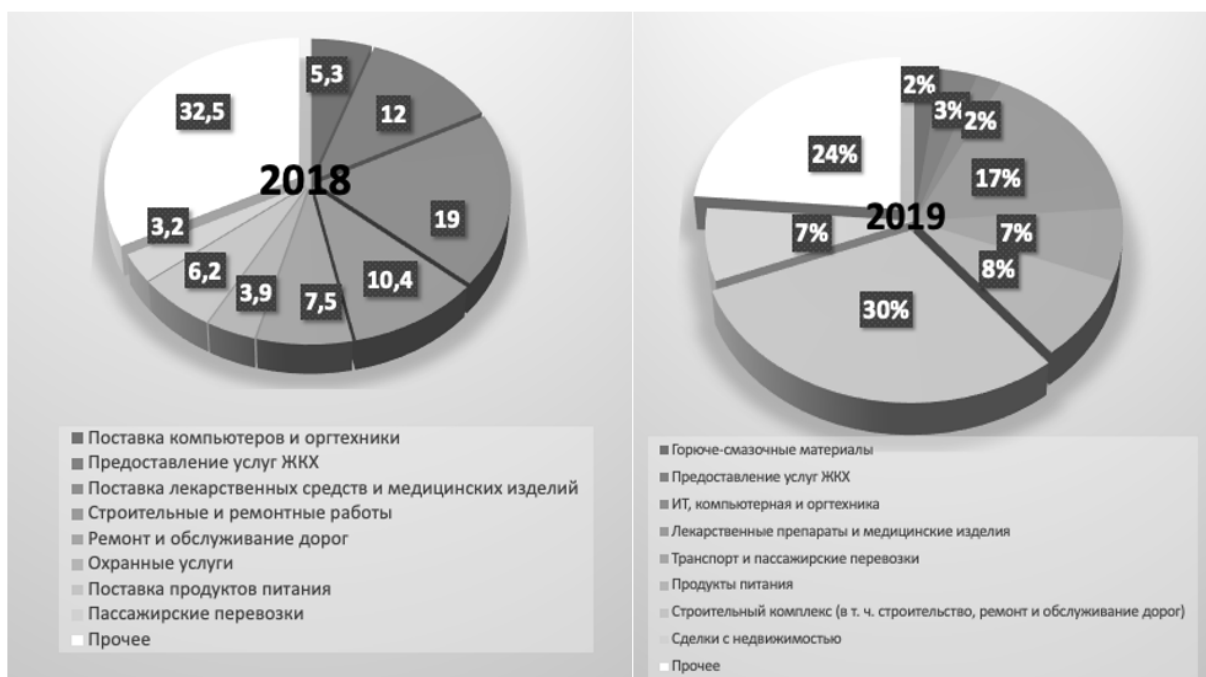
Начиная с 2018 года, картели стали завоевывать электронное пространство. Из всех заведенных дел по картелям 85% связаны с электронными аукционами. Такие преступления сложнее раскрыть, чем соглашения на бумаге или устные договоренности, поскольку данные с помощью специальных программ уничтожаются быстрее, однако уже сейчас ФАС России применяет новейшие IT-разработки по выявлению нарушений в закупках, которые позволяют быстро определить сговор участников.

Нерешенной проблемой остается тайна связи. Известно, что участвовать в электронных торгах можно с помощью мобильного телефона. В данном случае операторы вправе не разглашать конфиденциальные данные абонентов, поэтому антимонопольный орган не может расследовать в полной мере такие закупки.

Данные проблемы говорят о том, что необходимо оптимизировать деятельность антимонопольного органа. Автор предлагает ужесточить наказания за выявленные сговоры, а также наделить ФАС России полномочиями получать все запрашиваемые данные в ходе расследования, если их получение обосновано.

Литература:

1. Официальный сайт ФАС. Режим доступа — <http://fas.gov.ru>
2. Федеральный закон от 26.07.2006 N 135-ФЗ «О защите конкуренции» [Электронный ресурс] Режим доступа: http://www.consultant.ru/document/cons_doc_LAW_52144/
3. Паламарчук, А. Антимонопольное законодательство: проблемы и пробелы / А. Паламарчук // Законность. — 2018 г. — № 9. — с. 35–38.
4. Таланцев, Владимир Антимонопольное законодательство и регулирование / Владимир Таланцев. — М.: LAP Lambert Academic Publishing, 2017. — 252 с.
5. Князева, И. В. Антимонопольная политика в России / И. В. Князева. — М.: Омега-Л, 2017. — 512 с.

Различные подходы к пониманию мотивации труда в организации

Варакута Ирина Игоревна, студент магистратуры
Академия труда и социальных отношений (г. Москва)

Эффективность управления организацией во многом зависит от состояния и действенности системы мотивации и стимулирования персонала. В статье рассмотрены основные подходы к определению мотивации труда в организации. В частности, проведен анализ подходов как зарубежных ученых, так и отечественных.

Ключевые слова: мотив, мотивация труда, человеческие ресурсы, эффективность.

Актуальность работы заключается в том, что в связи с цифровизацией экономики и вследствие этого быстрой сменой экономической ситуации, перед организациями возникает необходимость повышения эффективности производства на основе внедрения достижений научно-технического прогресса и современных методов управления персоналом.

Эффективность управления организацией во многом зависит от состояния и действенности системы мотивации и стимулирования персонала.

Формирование эффективной системы мотивации и стимулирования в организации поможет снизить уровень конфликтности в коллективе, повысить уровень самоорганизации и самоуправления, а, следовательно, повысить общую результативность и прибыльность деятельности организации.

Для того чтобы достичь указанные цели необходимо не просто создать систему мотивации и стимулирования персонала, а также поступательно ее совершенствовать, учитывая новые вызовы экономики.

В течение долгого времени многие руководители компаний считали, что человеческие ресурсы (далее — HR) являются «последним оплотом бюрократии». В начале XX века в результате публикации некоторых ценных работ был осуществлен пересмотр человеческого фактора [1, с. 402]. Человеческие ресурсы стали одним из основных факторов успеха в бизнесе.

Сегодня становится все более очевидным, что HR-менеджеры должны рассматриваться как стратегические партнеры, помощники сотрудников и проводники изменений в компании. Самое главное, руководители понимают, что главная сила организации — это ее работники. В настоящее время HR-функция стала стратегическим партнером в области вхождения и поддержки важнейших бизнес-целей [3]. Таким образом, качественный подход к персоналу как ресурсу меняет систему управления персоналом в организации.

Джейкобс и Хербинг предполагают, что основной целью HR является использование компанией сотрудников, то есть использование ее человеческих ресурсов. Таким образом, работодатель может получить максимальную выгоду, а сотрудники — материальное и психологическое удовлетворение от своего труда.

Одно из важных направлений HR — это концепция мотивации. Мотивация определяется как «набор процессов,

которые вызывают, направляют и поддерживать поведение человека в направлении достижения какой-то цели» [2].

Мотивация играет центральную роль в достижении высоких результатов в организации [4, с. 384]. Поэтому внутренне удовлетворенный, восхищенный, мотивированный работник продуктивен в организации и тем самым способствует эффективности и результативности организации, что приводит к максимизации прибыли. Данные утверждения позволяют предположить, что мотивация людских ресурсов остается актуальной темой для исследования в настоящее время.

Лутанс утверждал, что мотивация не должна рассматриваться как единственное объяснение поведения, поскольку мотивация связана с другими посредническими процессами и средой и действует в связи с ними. Лутанс утверждал, что мотивация не рассматривается как другие познавательные процессы.

Термин «мотив» (от лат. *movere* — приводить в движение, толкать) обозначает разные явления: инстинктивные импульсы, биологические влечения, интересы, желания, стремления, идеалы, ценностные ориентации и так далее. Но прежде всего под мотивом понимается определенное побуждение к действию [6].

Существует огромное количество понятий мотивации. Так, например, Ю. Ф. Гордиенко определяет мотивацию как процесс воздействия на человека совокупности внутренних и внешних факторов, которые побуждают его к деятельности, определяют границы и формы этой деятельности, задают цели, на достижение которых должна быть направлена эта деятельность.

М. Х. Мескон в своем знаменитом труде «Основы менеджмента» пишет: «Мотивация — процесс стимулирования самого себя и других на деятельность, направленную на достижение индивидуальных и общих целей организации».

В. А. Спивак определяет мотивацию как «структуру, систему мотивов деятельности и поведения субъекта».

По мнению А. Я. Кибанова, мотивация «представляет собой долговременное воздействие на работника в целях изменения по заданным параметрам структуры ценностных ориентации и интересов, формирования соответствующего мотивационного ядра и развития на этой основе трудового потенциала» [5, с. 120].

Таким образом, в ходе проведенного анализа литературы мы пришли к следующим выводам. Во-первых, су-

ществует большое расхождение в терминах. Во-вторых, из-за расхождений в терминах практически невозможно их систематизировать, а это, в свою очередь, затрудня-

ет практическую деятельность, направленную на решение вопросов мотивации труда.

Литература:

1. Blaga, P. The influence of quality tools in human resources management / P. Blaga, P. Jozsef. — 3. —: Procedia Economics and Finance, 2012. — 680 с.
2. Cameron Positive Organizational Scholarship: Foundations of a New Discipline / Cameron, S. K, E, Dutton, and, R, E J. — San Francisco: Berrett-Koehler: 2003.
3. Employment Practices of MNCs in Organisational Context: A Large-Scale Survey, Advance Feedback Report to Participating Companies, De Montfort, Kings College London and Warwick Business School / Edwards, P., Edwards [и др.], 2007.
4. Gavin The virtuous organization: The value of Happiness in the workplace / Gavin, &, R J. — Текст: непосредственный // Organizational Dynamics. — 2004. — № 6 (7). — С. 384–395.
5. Кибанов, А. Я. Основы управления персоналом Учебник / А. Я. Кибанов. — 2-е изд. — Москва: НИЦИНФРА-М, 2015. — 447 с.
6. Толковый словарь С. И. Ожегова. — Текст: электронный // Толковый словарь С. И. Ожегова: [сайт]. — URL: <https://slovarozhegova.ru/word.php?wordid=14924> (дата обращения: 15.02.2021).

Развитие системы управления эффективностью

Корнев Павел Александрович, студент магистратуры
Академия труда и социальных отношений (г. Москва)

В любой компании рано или поздно наступает момент, когда руководство осознает необходимость в структурировании процессов, определении и формализации функций. Как правило, это происходит, когда компания вступает в стадию активного развития — когда вместе с ростом оборотов и доходов в компании растет количество проблем во взаимодействии между сотрудниками разных уровней. На этом этапе привычная система управления эффективностью персонала, основанная на устных договоренностях, дает все больше сбоев. В статье анализируются причины кризиса традиционного подхода в системе управления эффективностью.

Ключевые слова: система управления эффективностью, персонал, управление.

Система управления эффективностью один из инструментов управления, но она появляется не сразу. Обычно компании начинают создавать систему управления эффективностью, когда хотят повысить производительность труда сотрудников. Им необходим инструмент воздействия на эффективность сотрудников. Поэтому как правило руководители ставят перед сотрудниками амбициозные, но достижимые цели, завязывают премию на достижении этих целей и так далее. Еще одна причина, когда собственник говорит о том, что у него никакие инициативы не внедряются, что в компании действует управленческий долгострой. Управленческий долгострой — это ситуация, когда в компании существует множество идей, но ни одна из них не доведена до конца, либо, когда идей нет вообще и компания не развивается [2, с. 52]. Таким образом, необходимо перестроить менталитет менеджеров от «управления процессами к управлению результатами». Сделать это возможно опять же через постановку целей и привязки системы премирования на результат.

Система управления эффективностью это не чистый HR инструмент. Она находится на стыке управления компанией и системы управления персоналом. Она не может

быть внедрена без активного вовлечения линейных руководителей и топ менеджеров.

Система управления эффективностью — инструмент, который повышает эффективность достижения компанией своих целей в краткосрочной и долгосрочной перспективе [1, с. 6].

Система управления эффективностью строится на нескольких предположениях. Во-первых, когда конкретные сотрудники и рабочие группы знают и понимают, что от них требуется, а также участвуют в создании этих требований, они приложат все усилия, чтобы соответствовать этим требованиям. Во-вторых, эффективность сотрудников зависит от уровня их возможностей; уровня поддержки, которую они получают от руководства; от процессов, систем и ресурсов, предоставляемых им компанией [1, 7].

Традиционный подход в системе управления эффективностью предполагает, что в 72% компаний по данным НСИ индивидуальные результаты сотрудников оцениваются раз в год [3, с. 736]. Оценка связана с размером премии посредством формул. Большинство данных компаний используют рейтинги индивидуальной эффективности.

Однако данный подход теряет свою актуальность на сегодняшний день. В числе основных причин кризиса традиционного подхода можно выделить следующие:

1. «обращенность к прошлому»;
2. изменчивость внешней среды и, соответственно, сокращение «срока годности» целей и задач;
3. неудовлетворенность поколения Y;
4. закат модели «кнута и пряника»;
5. конкуренция, вместо кооперации и зависть.

В первой причине традиционная система постановки целей и годовой оценки достижений сосредоточена на прошлых результатах, а не на текущей и будущей эффективности сотрудника.

Вторая причина заключается в неэффективности годового цикла управления эффективностью — возрастающий темп изменений и непредсказуемость бизнес-среды.

Третья причина связана с тем, что новое поколение сотрудников стремится к самовыражению и развитию. Они ценят частую обратную связь. Они вовлечены, когда руководители общаются с ними на равных, слышат их идеи, а не только дают указания и контролируют исполнение.

Четвертая причина проявляется в следующем. Во многих недавних научных публикациях, посвященных теме мотивации, звучит идея о том, что внешние мотивационные стимулы — премия за результат или штраф за его отсутствие — приводят к целому ряду негативных по-

следствий: туннельный взгляд; снижение креативности и качества достижений; привыкание к хорошему. В сложной работе наилучший результат обеспечивается интересом к содержанию деятельности и иным внутренними стимулами при конкурентоспособном размере базовой зарплаты. А формальные, редко обновляемые цели, фокус на контроле и стимулирование исполнения «кнутом и пряником» хорошо работают для простых, типовых задач в стабильной среде.

Пятая причина заключается в том, что работа в изменчивой среде требует гораздо более интенсивного сотрудничества, командного взаимодействия с коллегами из других функций. Годовые узкофункциональные цели в такой ситуации мешают кооперироваться с коллегами и смежными подразделениями: люди замыкаются в своем функциональном «колодце», конкурируя с соседями за доступ к ресурсам и полномочиям. Рейтинги результативности, особенно публичные, приводят к зависти, которая снижает эффективность работы.

Таким образом, грамотная и качественная организация внедрения работающей системы управления эффективностью в большинстве случаев зависит от овладения основными теоретическими данными по управлению эффективностью персонала, что в свою очередь позволит компании самостоятельно внедрить цикл планирования, исполнения и контроля.

Литература:

1. Балтабек Д. Ж. Влияние эффективности управления персоналом на конкурентоспособность фирмы [Текст] / Д. Ж. Балтабек // Международный научно-исследовательский журнал. — 2016. — № 10 (52). — 6–7 с.
2. Брик, Л. В. Эффективность руководителя в управлении персоналом организации: учебное пособие для слушателей программ профессиональной переподготовки и повышения квалификации управленческих кадров / [Л. В. Брик, Е. С. Кузнецова, А. Б. Лощакова]; Министерство образования и науки Российской Федерации, Федеральное государственное бюджетное образовательное учреждение высшего образования «Мурманский государственный технический университет». — Мурманск: Изд-во МГТУ, 2018. — 114 с.
3. Виницкая Е. П. Оценка и пути повышения эффективности деятельности службы управления персоналом // Форум молодых ученых. № 1–1 (29). 2019. С. 736–740.

ГОСУДАРСТВО И ПРАВО

Правила квалификации убийств, совершенных с особой жестокостью

Ивасенко Наталья Романовна, студент

Научный руководитель: Касторская Елена Владимировна, кандидат юридических наук, доцент
Северо-Западный институт управления – филиал Российской академии народного хозяйства и государственной службы при Президенте Российской Федерации (г. Санкт-Петербург)

В статье исследованы правила квалификации убийств, совершенных с особой жестокостью. Приведены примеры судебной практики в отношении особенностей квалификации данных убийств.

Ключевые слова: особая жестокость, квалификация, убийство.

Rules for qualifying murders committed with extreme cruelty

The article examines the rules of qualification of murders committed with extreme cruelty. Examples of judicial practice in relation to the characteristics of the qualification of these murders are given.

Keywords: special cruelty, qualification, murder.

Процедура квалификации убийств, совершенных с особой жестокостью, как в принципе и иных преступлений, представляет собой некоторую упорядоченную процедуру действий правоохранительных и судебных органов и правила квалификации убийств, совершенных с особой жестокостью.

Процесс квалификации убийств, совершенных с особой жестокостью, состоит из специальных приемов применения норм, установленных Уголовным Кодексом Российской Федерации (далее — УК РФ) [1], постановлениями Пленума Верховного Суда Российской Федерации, а также иными положениями, выработанными доктриной уголовного права и судебной практикой. Применение вышеуказанных приемов возможно при доскональном установлении обстоятельств совершения преступления, доказанных с соблюдением порядка, установленного уголовно-процессуальным законодательством.

Соблюдение специальных правил квалификации убийств, совершенных с особой жестокостью, позволяет правильно установить обстоятельства совершения преступления, и развернуто отразить это в квалификационном решении.

Законодатель в п. «и» ч. 1 ст. 63 УК РФ указывает в качестве одного из обстоятельств, отягчающих наказание, особую жестокость.

Об убийстве, совершенном с особой жестокостью, можно говорить тогда, когда в момент совершения убийства преступник применяет к жертве пытки, истязания, глумление, либо иных особых страданий, а также в случае, когда жертва в присутствии близких ему людей применяли насилие.

Такое отягчающее обстоятельство, как особая жестокость, может выражаться в том, что преступление совершается на нетипичных условиях. К таким, к примеру, можно отнести оставление жертвы без воды, под открытым палящим солнцем, на морозе, на муравейнике, связанным в лесу и т. п.

Особую жестокость как способ совершения убийства характеризуют объективные и субъективные признаки указанного способа.

Рассмотрим более подробно, что следует отнести к объективным и субъективным признакам. К объективным признакам следует отнести причинение телесных повреждений, при этом каждое из таких нанесенных повреждений не несет наступление смерти жертвы, причиняет ему страдания. Также к объективным признакам следует отнести сожжение жертвы заживо, применение особого мучительного яда, длительный характер жесткого воздействия на жертву, а также иные способы физического и психического воздействия.

К субъективной стороне убийства, совершенного с особой жестокостью, следует отнести осознание преступником того, что он совершает убийство за счет причинения мучений и страданий потерпевшему и желает либо сознательно допускает причинение смерти потерпевшему особой жестоким способом.

Таким образом, можно говорить о том, что убийство совершается как с прямым, так и с косвенным умыслом [2. С. 376]. При этом, косвенный умысел возможно применить только в отношении последствий в виде смерти жертвы, которая была подвергнута применению осознанного особого жестокого отношения к ней.

Итак, с учетом субъективной стороны можно установить признак особой жестокости. Это можно осуществить, если выявить отношение виновного не только к последствиям, но и к способу совершения убийства. Следовательно, если установлено, сто виновное лицо осознавало опасность своих действий, но не осознавал, что такие действия приносят жертве особые страдания, то действия такого преступника следует квалифицировать по п. «д» ч. 2 ст. 105 УК РФ.

По признаку особой жестокости квалифицируется убийство в случаях, в момент совершения убийства преступник применяет к жертве пытки, истязания, глумление, либо иных особых страданий, либо убийство совершалось способом, который заведомо для виновного связан с причинением потерпевшему особых страданий или мучений [3].

Литература:

1. Уголовный кодекс Российской Федерации от 13.06.1996 N 63-ФЗ (ред. от 30.12.2020) // Российская газета. — N 113. — 18.06.1996.
2. Попов А. Н. Убийства при отягчающих обстоятельствах. СПб., 2017. С. 376.
3. Постановление Президиума Верховного Суда РФ N 580-П07пр // Обзор судебной практики Верховного Суда РФ за II квартал 2008 г.
4. Определение Верховного Суда РФ № 32-кп099-19 // СПС «Консультант Плюс»: база законодательства.

К вопросу об одностороннем отказе от исполнения договора поставки в связи с существенным нарушением сторонами его условий

Хральченко Александр Сергеевич, студент магистратуры
Ленинградский государственный университет имени А.С. Пушкина

Настоящая статья посвящена институту одностороннего отказа от договора поставки. В работе исследуется перечень существенных условий, при которых возникает право на односторонний отказ от договора. Приведены примеры различного толкования ст. 523 ГК РФ как в научной литературе, так и судами. На основе анализа законодательства и судебной практики делается вывод о неисчерпывающем характере перечня оснований для отказа от договора поставки.

Ключевые слова: договор поставки, односторонний отказ от договора, существенные нарушения условий поставки.

В условиях современной экономики хозяйствующие субъекты активно применяют различные договорные конструкции. Наибольшей популярностью среди договоров, предметом которых является передача имущества, пользуется договор поставки. Исполнение гражданско-правового договора подразумевает не только реализацию своих прав, но и выполнение определенных обязанностей. Однако, как показывает практика, не всегда стороны стремятся добросовестно исполнять свои обязанности. Действенной мерой, стимулирующей как поставщика, так и покупателя к надлежащему исполнению договора поставки, является предоставленное им ст. 523 ГК РФ право на односторонний отказ от исполнения договора в случае существенного нарушения его условий одной из сторон.

Первый случай, который закон признает существенным нарушением со стороны поставщика, — поставка то-

Под убийством, совершенным с особой жестокостью, понимается также лишение жизни потерпевшего в присутствии близких ему лиц, когда виновный осознавал, что своими действиями причиняет им особые страдания [4]. Близкими к потерпевшему признаются родственники и другие лица, которым убийство причиняет особые страдания.

Об особо жестоком способе убийства может свидетельствовать одно ранение, опасное для жизни, если после его причинения потерпевшему не оказана медицинская помощь.

Таким образом, процесс квалификации, приемы и их последовательность дают правоохранительным и судебным органам в точном соответствии с обстоятельствами совершения преступления дать правильную квалификацию совершенному деянию.

варов ненадлежащего качества с недостатками, которые не могут быть устранены в приемлемый для покупателя срок. В указанной норме не оговорено, что следует понимать под такими недостатками. Оценивая обоснованность отказа покупателя от исполнения договора поставки, суды, как правило, принимают во внимание также положения ст. 475 ГК РФ, конкретизирующей понятие существенности нарушения требований к качеству товара: обнаружения неустранимых недостатков, недостатков, которые не могут быть устранены без несоразмерных расходов или затрат времени или выявляются неоднократно, либо проявляются вновь после их устранения, и других подобных недостатков.

Суды признавали отказ покупателя от исполнения договора поставки обоснованным в случаях, когда устранение недостатков было связано с необходимостью принятия инженерных решений, требующих внесения изменений в обо-

рудование, несения покупателем финансовых и временных затрат (например, на демонтаж конструкций, их транспортировку) [5, 8].

В качестве неустранимого характера имеющихся недостатков суды расценивают несоответствие требованиям государственных стандартов, наличие в поставленном товаре неустранимых дефектов производственного характера, несоответствие отдельных характеристик поставленного товара определенным условиям договора (например, более ранний год выпуска), неоднократное проявление недостатков товара после их устранения [4, 7, 9]. По общему правилу устранимый, несущественный характер недостатков товара и возможность его использовать по назначению после их устранения свидетельствует об отсутствии оснований для одностороннего отказа покупателя от исполнения договора.

Второй случай существенного нарушения — неоднократное нарушение поставщиком сроков поставки товаров. Хотя термин «неоднократное» означает совершение нарушения не менее двух раз, судебная практика исходит из того, что в порядке ст. 523 ГК РФ покупатель может заявить односторонний отказ от исполнения и в случае длительного неисполнения обязанности по поставке товара, если условиями договора предусмотрена однократная поставка [11].

В качестве существенного нарушения, являющегося основанием для отказа от исполнения договора со стороны поставщика, п. 3 ст. 523 ГК РФ упоминает неоднократное нарушение сроков оплаты товара покупателем. Под неоднократным понимается нарушение срока оплаты два и более раза в рамках одного договора. Кроме того, судебная практика исходит из того, что длительная неоплата квалифицируется как неоднократное нарушение сроков оплаты товара [6]. Также отказ поставщика от исполнения может быть обусловлен неоднократной невыборкой покупателем товаров, если соответствующая обязанность возложена на покупателя по условиям договора.

В судебной практике отсутствует единый подход к тому, является ли перечень существенных нарушений, установленных ст. 523 ГК РФ, исчерпывающим. Так, одни суды считают, что сторона не сможет воспользоваться основанием для одностороннего отказа от договора или его изменения, не определенным в ст. 523 ГК РФ, даже если другая сторона фактически нарушит договор [10]. Другие суды утверждают, что односторонний отказ или изменение договора поставки возможны в связи с иными существенными нарушениями стороной договора, кроме установленных ст. 523 ГК РФ [13].

В то же время в судебной практике встречается подход, по которому в силу свободы договора (ст. 421 ГК РФ) стороны могут изменить перечень обстоятельств, отнесенных к существенным нарушениям договора и дающих право на одностороннее изменение его условий или отказ от него [12]. Однако это возможно, если договор связан с осуществлением предпринимательской деятельности

обеими его сторонами. Если покупателем по договору является лицо, приобретающее товары не в связи с осуществлением предпринимательской деятельности (например, некоммерческая организация приобретает офисную мебель для собственных нужд), право на односторонний отказ от договора может быть предоставлено только ему.

В литературе данный вопрос также является дискуссионным. Авторы, которые трактуют рассматриваемый перечень как исчерпывающий, аргументируют свою позицию тем, что в ст. 523 ГК РФ отсутствует прямое указание на возможность сторон отказаться от договора поставки на основании иных существенных нарушений, а также тем, что если отказ от договора поставки возможен при любом существенном его нарушении, то законодатель не стал бы указывать на те конкретные виды нарушений, которые упоминаются в рассматриваемой статье [16].

Цивилисты, утверждающие, что перечень является открытым, ссылаются на принцип свободы договора и если бы перечень был исчерпывающим, то это ущемляло бы право сторон самим решать при заключении договора, какие из нарушений они рассматривают в качестве существенных. При этом поясняется, что указание закона на конкретные виды существенных нарушений договора поставки имеет своей целью зафиксировать наиболее грубые и часто встречающиеся нарушения, а также распределить бремя доказывания существенности этих нарушений [15].

Так, в случае одностороннего отказа от исполнения договора поставки по основанию, указанному в пп. 2, 3 ст. 523 ГК РФ, и возникновения спора об обоснованности такого отказа, отсутствие существенности нарушения договора должна доказывать сторона, допустившая нарушение. Если же основанием для отказа от договора послужило существенное нарушение, не упомянутое в ст. 523 ГК РФ, то бремя доказывания существенности нарушения возлагается на сторону, отказавшуюся от исполнения договора.

На наш взгляд, следует согласиться со второй позицией, поскольку, во-первых, положения § 3 главы 30 ГК РФ прямо предусматривают иные, не указанные в ст. 523 ГК РФ, основания для отказа от исполнения договора поставки. Так, поставщик может отказаться от договора в связи с непредставлением покупателем отгрузочной разрядки в установленный срок (п. 3 ст. 509 ГК РФ), а также в случае невыборки покупателем (получателем) товара в установленный договором срок, а при его отсутствии — в разумный срок после получения уведомления поставщика о готовности товаров (п. 2 ст. 515 ГК РФ).

Во-вторых, к отношениям сторон по договору поставки применяются и некоторые общие положения ГК РФ о купле-продаже, касающиеся отказа от исполнения договора. Отказ возможен, если поставщик не поставил товар (п. 1 ст. 463 ГК РФ), товар недоукомплектован и требование о доукомплектовании не выполняется поставщиком (п. 2 ст. 480 ГК РФ), у стороны отсутствует лицензия на осуществление

ствление деятельности или членства в саморегулируемой организации, необходимых для исполнения обязательства по договору (п. 2 ст. 450.1 ГК РФ). Значимыми нарушениями условий сделки также признаются отказ покупателя от принятия товара или его оплаты в отсутствие законных оснований (п. 3 ст. 484 ГК РФ), отказ от оплаты части стоимости товара, поставляемого в рассрочку (п. 2 ст. 489 ГК РФ), нарушение обязанности застраховать товар (п. 2 ст. 490 ГК РФ).

Односторонний отказ от договора возможен и при таком его нарушении, которое хотя и не предусмотрено в ст. 523 ГК РФ, а также § 1, 3 главы 30 ГК РФ, однако является существенным по смыслу ст. 450 ГК РФ, в соответствии с которой существенность определяется оценкой последствий нарушения: если оно влечет для контрагента такой ущерб, что он в значительной степени лишается того, на что был вправе рассчитывать при заключении договора, нарушение признается существенным.

Такая формулировка позволяет суду в каждом конкретном случае принять во внимание все обстоятельства нарушения, в том числе его негативные последствия для кредитора. При этом, как справедливо указывает М. И. Брагинский, определяющее значение будет иметь не сам размер ущерба, а его соотношение с тем, чего могла ожидать сторона от исполнения [14].

В этом случае сторона, предъявившая соответствующее требование, по общему правилу должна обосновать существенность нарушения со стороны контрагента. Из материалов судебной практики следует, что к существенным нарушениям условий договора поставки относятся, в частности: нарушение условий договора в части количества и комплектности товара, нарушение поставщиком срока поставки товара, недопоставка товара, поставка товара в большем количестве, чем согласовано договором, а также досрочная поставка без согласия покупателя; поставку товара в ассортименте, отличающемся от предусмотренного договором.

Международное договорное законодательство также предполагает возможность одностороннего отказа от ис-

полнения обязательства в случаях существенного нарушения его условий со стороны контрагента.

О существенности нарушения обязательства согласно принципам УНИДРУА может свидетельствовать, в частности:

- существенно ли неисполнение лишает потерпевшую сторону того, что она имела право ожидать в соответствии с договором, кроме случаев, когда другая сторона не предвидела и не могла разумно предвидеть такой результат;
- имеет ли принципиальный характер с точки зрения договора строгое соблюдение неисполненного обязательства;
- является ли неисполнение умышленным или совершено по грубой небрежности;
- дает ли неисполнение потерпевшей стороне основание верить, что она не может полагаться на будущее исполнение другой стороны;
- понесет ли неисполнившая сторона несоразмерные потери в результате подготовки или осуществления исполнения, если договор будет прекращен [1].

Действующие нормы российского законодательства значительно лаконичнее по содержанию, однако полностью игнорировать значение указанных обстоятельств неразумно.

Подводя итог, отметим, что перечень нарушений, при которых сторона может воспользоваться правом на односторонний отказ от договора поставки, не является исчерпывающим. Перечисленные в ст. 523 ГК РФ нарушения предполагаются существенными, то есть существенность любого из них презюмируется и не требует дополнительной оценки. Вместе с тем не перечисленные в пп. 2 и 3 ст. 523 ГК РФ нарушения, допущенные любой из сторон договора поставки, также могут быть признаны существенными, если их последствия отвечают критерию, приведенному в абз. 4 п. 2 ст. 450 ГК РФ. При квалификации нарушения в качестве существенного следует учитывать совокупность характеризующих его факторов, особое внимание уделяя последствиям допущенного нарушения.

Литература:

1. Принципы международных коммерческих договоров (Принципы УНИДРУА) (1994 год) — URL: http://www.consultant.ru/document/cons_doc_LAW_14121/ (дата обращения: 13.02.2021).
2. Гражданский кодекс Российской Федерации (часть первая) от 30.11.1994 № 51-ФЗ (ред. от 08.12.2020) // Российская газета, № 280, 11.12.2020.
3. Гражданский кодекс Российской Федерации (часть вторая) от 26.01.1996 № 14-ФЗ (ред. от 27.12.2019) // Российская газета, № 296, 31.12.2019.
4. Определение ВАС РФ от 26.10.2009 № ВАС-13744/09 по делу № А41-К1-8203/07 — URL: <https://base.garant.ru/5818783/> (дата обращения: 13.02.2021).
5. Определение ВАС РФ от 11.08.2011 № ВАС-9951/11 по делу № А68-717/09-72/3 — URL: <http://www.consultant.ru/cons/cgi/online.cgi?req=doc&base=ARB&n=107412#04075781060760145> (дата обращения: 12.02.2021).
6. Постановление ФАС Северо-Западного округа от 20.06.2007 по делу № А56-42041/2004 — URL: <http://www.garant.ru/products/ipo/prime/doc/33061698/> (дата обращения: 14.02.2021).

7. Постановление ФАС Дальневосточного округа от 27.03.2012 № Ф03-А73/12-1/755 по делу № А73-2980/2011-30 — URL: <http://www.consultant.ru/cons/cgi/online.cgi?req=doc&base=ADV&n=68349#09576614893949493> (дата обращения: 13.02.2021).
8. Постановление ФАС Поволжского округа от 18.02.2013 по делу № А72-7440/2012 — URL: <http://www.consultant.ru/cons/cgi/online.cgi?req=doc&base=APV&n=108794#09718302508079671> (дата обращения: 13.02.2021).
9. Постановление ФАС Северо-Западного округа от 17.01.2014 по делу № А21-588/2014 — URL: <http://www.consultant.ru/cons/cgi/online.cgi?req=doc&base=ASZ&n=155617#08140691756351207> (дата обращения: 15.02.2021).
10. Постановление ФАС Московского округа от 19.05.2014 г. № Ф05-3845/14 по делу № А40-44947/2013 — URL: <https://base.garant.ru/41788102/> (дата обращения: 11.02.2021).
11. Постановление Арбитражного суда Северо-Кавказского округа
12. от 04.07.2017 № Ф08-4307/2017 по делу № А32-18894/2016 — URL: <https://base.garant.ru/40716151/> (дата обращения: 11.02.2021).
13. Постановление Арбитражного суда Дальневосточного округа от 12.02.2018 № Ф03-5392/2017 по делу № А59-1922/2017 — URL: <https://base.garant.ru/37186042/> (дата обращения: 11.02.2021).
14. Постановление Арбитражного суда Северо-Западного округа от 29.11.2019 № Ф07-13626/2019 по делу № А13-1772/2019 — URL: <http://www.consultant.ru/cons/cgi/online.cgi?req=doc&base=ASZ&n=224305#01502909394183567> (дата обращения: 14.02.2021).
15. Брагинский, М. И. Договорное право. Кн. 1. Общие положения / М. И. Брагинский, В. В. Витрянский. — 3-е изд., стер. — Москва: Статут, 2011. — 847 с.
16. Егорова Е. Когда возможен односторонний отказ от договора? // Практическая бухгалтерия-2016 — № 6.
17. Комментарий к Гражданскому кодексу Российской Федерации (часть первая от 30 ноября 1994 г. № 51-ФЗ) / Н. А. Агешкина [и др.]. — Саратов. Ай Пи Эр Медиа, 2019. — 1280 с.

ИСТОРИЯ

Ленд-лиз для СССР

Соболева Элина Павловна, учитель истории и обществознания
ЧОУ СОШ «Ступени» г. Солнечногорска

К 1941 г. Советское правительство отчетливо осознавало неизбежность войны и вело планомерную подготовку к ней. Однако к этому моменту, многие проблемы еще не были решены: перевооружение Красной Армии не было закончено; оборонительные рубежи на старой советско-польской границе демонтировались, а новые на советско-германской границе создавались недостаточно быстро. И. В. Сталин не верил донесениям разведчиков о нападении Германии летом 1941 г. В результате его политического просчета страна и армия оказались недостаточно подготовленными к отражению внезапной агрессии.

Поэтому, в такой ситуации было необходимо преодолеть международную изоляцию, создать антигитлеровскую коалицию и открыть второй фронт против нацистской Германии и ее союзников. Общая опасность заставила западные страны пойти на сотрудничество с СССР. И осенью 1941 года на Московской конференции представители СССР, Англии и США рассмотрели вопрос о взаимной военно-экономической помощи и о плане экономических поставок СССР. С 1941 по 1945 год действовала программа официальной помощи союзников. Подобные поставки не ограничивались военной и промышленной помощью. Это были поставки широкого спектра, в который входили продовольствие, обмен услугами и информацией, технологией, сырьем.

Ленд-лиз является интересным предметом для изучения, поскольку это явление имеет интересную историю; несмотря на массу исследований, в ее истории до сих пор существует достаточное количество «белых пятен». А комплексный характер помощи, которое оказывало США, превращает Ленд-лиз в предмет изучения не только историков, но и политологов, правоведов и лингвистов. Ленд-лиз — это яркий пример не только международной программы, но и культурного диалога между такими разными странами как США и Россия.

Хронологические рамки моей работы охватывают период с октября 1941 года, когда был подписан первый протокол о поставках в СССР по сентябрь 1945 года, когда официально поставки были прекращены.

История Ленд-Лиза

Буквально, с английского языка ленд-лиз переводится как «давать взаймы», «давать в аренду». Ленд-лиз — это уникальная программа помощи союзникам, выражающаяся в поставках продуктов питания, оборудования и дру-

гих необходимых вещей стране, которая оказалась втянутой в войну.

В январе 1941 года Оскаром Коксом, сотрудником Министерства финансов, был подготовлен первый проект о Ленд-лизе. Закон был принят, и с его принятием были отменены прежние законы США, запрещавшие наймы и кредиты воюющим странам. После принятия закона, правительством США были заключены «основные соглашения о ленд-лизе» и «соглашения о взаимной помощи». Первые директивы были направлены на помощь Британии в размере 28 торпедных катеров, а вторая для Греции в размере 70 пушек и нескольких сот тысяч снарядов. После принятия закона, правительством США были заключены «основные соглашения о ленд-лизе» и «соглашения о взаимной помощи». Согласно закону о ленд-лизе, уничтоженные или утраченные во время войны материалы, не подлежат оплате; оставшееся пригодное имущество должно быть выплачено полностью или постепенно, согласно положению о кредитовании; по-прежнему нужные американской стороне материалы, согласно закону, США мог забрать обратно после окончания войны.

В среднем, в период с 1941 по 1945 год поставки США составляли около 15% общей суммы военных расходов США и свыше 50% экспорта США [1]. Помощь ленд-лиза распространялась также и на Египет, Китай, Россию, на воздушные бои над Европой, Новую Гвинею, Индию, Северную Африку.

Став важным механизмом помощи в борьбе со странами-агрессорами, был поднят вопрос о продлении закона о ленд-лизе. 9 марта 1943 года Палата представителей проголосовала за его продление 407 голосами против 6. Через два дня, во вторую годовщину подписания Закона о ленд-лизе, и Сенат единогласно высказался за продление его действия. Этот закон стал еще одним подтверждением успешности и действенности ленд-лиза.

Со второй половины 1940 года в США началось развитие военной промышленности. 16 мая был поставлен курс на перевооружение и уже 10 июля президент запросил у Конгресса выделение средств на оснащение механизированной армии в два миллиона человек и покупки 15 тысяч самолетов для армии. Также Конгресс попросили ускорить работу по законодательству, касающемуся создания Национальной гвардии, который был принят уже 27 августа. Таким образом, впервые в истории ленд-лиза

была создана мощная армия до участия в войне. Ведь уже в сентябре 1940 года Германия, Италия и Япония подписали союзный договор, по которому обязались помогать друг другу в случае нападения любой другой страны. Союз этих трех агрессоров представлял собой угрозу для США, поэтому было важно продолжать принимать меры по самозащите, так как политики нейтралитета порой было недостаточно [2].

Летом и осенью 1940 года в США массово происходили закупочные миссии малых стран. Всем были нужны самолеты, танки, пушки и другие виды оружия, а также оборудования для производства оружия собственными силами. При таком росте заказов президент обратился к сотрудникам Виргинского университета 10 июня: «Мы будем в одно время преследовать две различные цели — помогать материально тем, кто противится агрессии, и не форсировать развитие этой помощи, чтобы мы сами были в состоянии обеспечить нашей армии должный уровень обучения и вооружения на случай возможной агрессии» [3].

Это означало, что военному производству необходимо усилить выполнение как собственных, так и иностранных заказов. Но такое решение влекло за собой много проблем, которые было необходимо решить. Например, нужно было понять какого рода оружие следует производить, и в каких количествах? Ведь от этого зависели поставки в другие страны. Как разделить продукцию новых заводов, принимая во внимание задачу, поставленную президентом: вооружаться самим и вооружать тех, кто сражается со странами оси, чтобы исключить войну в нашем полушарии?

Особую роль в координации этой деятельности играл Президентский комитет по связям, созданный в декабре 1939 года для контактов с иностранными правительствами, желавшими производить в США закупки военных материалов. К иностранным правительствам обращались с просьбой представить в комитет доклад по каждому из контрактов, которые они собирались заключить. Прежде чем утвердить контракт, комитет анализировал, не будет ли он помехой для перевооружения США, предлагал дополнительные источники, когда программа заказа была слишком обширной, а позднее помогал расставить приоритеты, если это было необходимо [3].

К декабрю 1940 года большинство американского народа уже осознано, что продолжать военные поставки странам, сражающимся с агрессорами, в их собственных, национальных интересах. В кливлендской речи 2 ноября Рузвельт заявил: «Наша политика состоит в том, чтобы дать все, что в наших силах, тем странам, которые сопротивляются агрессорам, по ту сторону как Атлантического, так и Тихого океана». Для проведения такой внешней политики, был принят законопроект № 1776, который должен был действовать в период военных испытаний. При этом был провозглашен основной принцип оказания помощи по ленд-лизу: «...Помощь любой стране, защиту которой президент считает жизненно важной для обороны США». В этом лозунге как нельзя точно был отражен основной

принцип помощи США — помощь дружественным странам, защита которых была важна в первую очередь для безопасности США.

Этот законопроект разрешал президенту «продавать, обменивать, давать в долг и в аренду или передавать иным способом любые материалы, нужные для обороны» любой стране, оборону которой он признает «жизненно важной для национальной безопасности США». Соединенные Штаты, в свою очередь, в обмен на эти поставки имели право на «получение долга деньгами, или собственностью, или в форме любой прямой или непрямого выгоды, которую президент сочтет удовлетворительной».

Законопроект давал президенту широкие полномочия, чтобы он мог действовать оперативно в меняющейся военной обстановке. Он должен был определять страны, защита которых жизненно важна для обороны США. Он должен был — с ведома и одобрения Конгресса — решать, какие виды помощи оружием или иной помощи должны быть оказаны другой стране. Он сам должен был определять, какого рода выгоды должны получить США от других стран за предоставленную ими помощь.

Порой споры о поставках становились ожесточенными. Раздавались обвинения в «диктатуре», в «подрыве американской обороны», в «вовлечении Америки в войну» а один злобный оппонент назад законопроект о ленд-лизе «новым курсом во внешней политике, который загубит четверть всех американских парней». Среди людей, бывших кандидатами в президенты, поддержали ленд-лиз А. Симт, Дж. Кокс, Дж. Дэвис и У. Уилки, а выступили против него А. Лэндон и Н. Томас. Герберт Гувер. Томас Дьюи, вначале противник законопроекта, стал его сторонником незадолго до голосования. Губернатор Миннесоты Стассен заявил о поддержке ленд-лиза с самого начала и на том основании, что «этот законопроект надо принять: ведь у нас не может быть двух разных внешних политик». Участников подобных дебатов и общества в целом больше интересовала не помощь другим народам, а собственная безопасность. Хотя никто и не сомневался, что Америке что-то угрожает, важно было предотвратить возможную опасность.

Были и неприемлемые предложения. Например, роковым могло бы стать принятие предложения ограничить союзнические обязательства США только Англией, Китаем и Грецией. Оппозиция указывала, что по условиям законопроекта президент может оказывать помощь и России. Однако еще до окончания года большинство американцев признали, что оборона России жизненно важна для самозащиты Америки. Закон должен был носить общий характер в части, касающейся наших союзников: мы не могли себе позволить все время принимать новые поправки в меняющихся условиях войны.

То же самое относилось к предложениям строго определить перечень предметов, передаваемых по ленд-лизу, что было не дальновидно. Так как только произведя оружие, можно было понять что лучше передать странам и какое оружие в условиях войны для них будет нужнее.

Поставки Ленд-Лиза в Советский Союз

22 июня 1941 года бомбардировками с воздуха промышленных и стратегических центров СССР, а также наступлением сухопутных войск фашистской Германии и ее союзников, по всей европейской границе СССР началась война. Большие сражения на русских фронтах привели к пересмотру первоначальных планов программы ленд-лиза, к ее существенному расширению.

Руководителем по осуществлению закона о передаче займы или в аренду вооружения в 1941–1943 годах стал государственный секретарь США — Эдвард Рейли Стеттиниус. 28 августа 1941 года Рузвельт назначил его специалистом с 10 000 долларов жалования в год, чтобы выполнять обязанности «управляющего программой ленд-лиза». В мемуарах он пишет: «Вскоре президент подписал указ, согласно которому я получил право собирать средства для программы ленд-лиза и организовывать поставки в страны, подлежащие помощи по ленд-лизу, на сумму до 300 миллионов долларов. До этого Рузвельт сам подписывал каждый ордер и поручение по переводу средств. Через несколько недель я получил право распоряжаться всеми средствами, оставшимися от первых 7 миллиардов. 28 октября Рузвельт подписал распоряжение о создании Управления по осуществлению Закона о ленд-лизе, я же назначался начальником этого управления, имеющим все полномочия, связанные с осуществлением программы, кроме выбора стран, которым следует оказывать помощь, и руководства переговорами по заключению генеральных договоров по ленд-лизу. Решать, каким странам помощь жизненно важна для нашей безопасности, по-прежнему должен был только президент, а руководить такого рода переговорами должен был секретарь Госдепартамента» [3].

Ни Гитлер, ни СССР не ожидали, что США или Великобритания пойдут на сотрудничество с Советским Союзом. Ведь в 1917 году были подорваны отношения между странами: после того, как в России произошла революция, США отказались признавать Советское государство. С 1919 г. в США была развёрнута борьба против коммунистического и социалистического движения. Многие считали коммунизм опасностью для европейских форм правления, а в России в свою очередь думали, что западные демократы стремятся уничтожить советскую страну. В ходе Второй мировой войны отношения США и СССР оставались умеренно хорошими. Германское нападение 22 июня 1941 на Советский Союз вызвало среди американского народа волну сочувствия к Советскому Союзу, практически в одиночку противостоявшему фашистской агрессии. Поэтому решение Рузвельта об оказании помощи ленд-лизом оказалось, как нельзя кстати. И уже с ноября 1941 года в СССР стали поставляться американская военная техника и продовольствие. В отличие от России, ни Рузвельт, ни Черчилль не сомневались ни минуты в оказании помощи. Еще до нападения на Россию госсекретарь Халл и его помощник Уэллес предупреждали советского посла, «что у нас имеется информация о плане Гитлера внезапно

напасть на Советский Союз. Такие же предупреждения поступали и из Лондона» [3].

Таким образом, оказанная помощь, показала Гитлеру, что он недооценивал степень ненависти к себе мирового сообщества, которое поддержало русский народ. Возможно, он рассчитывал на закон об английском нейтралитете по временам Мюнхена, а о России по событиям 1939 года, на переменчивые отношения этих двух стран. Но теперь было очевидно, что перед лицом фашизма, страны объединились в боевое партнерство, и этот союз мог сокрушить силы Гитлера.

Сразу после нападения Германии на Россию мистер Халл позвонил своим коллегам и сказал, что правительство США должно ясно дать понять всем и каждому, что оно всецело на стороне России и готово оказать ей полную поддержку. Уэллес, исполнявший обязанности госсекретаря в отсутствие Халла, официально осудил «вероломное нападение Гитлера» на Советский Союз и заклеил его как новое доказательство стремления нацистов к мировому господству. Он заявил, что сейчас не коммунизм, «а гитлеровские армии являются главной опасностью для Америки», что США «приветствуют всякое противодействие гитлеризму, откуда бы оно ни исходило» [4].

О предоставлении помощи для России шло немало споров. Среди участников дискуссии появлялись сомнения в способности СССР выстоять против Гитлера. А соответственно возникала опасность того, что поставляемое оружие попадет в руки Гитлера, что было чревато. Подобный разброд мнений привел к задержке поставок. Тем более что США было скованно обязательствами с Англией и Китаем, поэтому поставки в Россию не должны были идти в ущерб этим странам.

Со времени советско-нацистского пакта Амторгу, торговому агентству Советского правительства, было отказано в большей части экспортных лицензий на товары, заказанные в США. В результате там скопилось множество материалов, предназначенных для Советского Союза. На следующий день после заявления мистера Уэллеса, Экспортный комитет пересмотрел список этих замороженных поставок, и было разрешено за две недели отправить в Россию разных материалов на 9 миллионов долларов. Однако оружия в этом списке не было [5]. Для решения о количестве поставок и их необходимости в Москву был направлен Гопкинс, прибывший в Москву 30 июля 1941 года и переговорив со Сталиным, он понял, что СССР не будет сломлен во время летней кампании.

К концу сентября стоимость программы возросла до 145 710 823 долларов. Русские покупали авиационный бензин, толуол, станки и оборудование, а также телефонный провод, ботинки, ткани и многое другое. США отмечает, что в это время у них было очень мало лишних танков и самолетов, а зенитные орудия они просто не могли позволить себе вывозить.

29 сентября состоялась конференция, на которой была принята девяти месячная программа помощи России. 2 ок-

тября был подписан договор, который стал первым протоколом между США и Россией. Члены американской делегации вернулись из Москвы в Вашингтон 20 октября 1941 года с оригиналами исторического Московского протокола.

Ознакомившись с материалами Московской конференции, президент заявил:

«...Я приказал как можно скорее обеспечить сырье, с тем, чтобы немедленно начать доставлять все необходимое в максимально возможных количествах. Чтобы избежать финансовых трудностей, в ближайшее время будет сделано распоряжение, чтобы поставки стоимостью до 1 миллиарда долларов проводились по Закону о ленд-лизе. Я предлагаю, если Советское правительство одобрит это, чтобы образовавшаяся таким образом задолженность не подлежала процентам, и чтобы СССР не начинал выплаты до истечения 5 лет с окончания войны, а все выплаты долгов были бы завершены в течение 10 лет после этого».

4 ноября Сталин ответил Рузвельту:

«Советское правительство полностью одобряет Ваши заверения, что решения конференции будут выполнены до конца. Ваше, г-н Президент, решение выделить Советскому Союзу беспроцентный заем, дающий возможность приобрести вооружения и сырье, с искренней благодарностью воспринято Советским правительством как чрезвычайно существенная помощь в нашей великой и трудной борьбе против общего врага — кровавого гитлеризма. От имени правительства Советского Союза я полностью принимаю указанные Вами условия...» [6].

Обмен посланиями между Сталиным и Рузвельтом состоялся 6 ноября, а на другой день президент официально объявил оборону СССР жизненно важной для безопасности США. Однако после подписания 1 октября 1941 года Московского протокола, хоть программа отпускаемых средств и развивалась быстро, поставки все еще были недостаточными. России были необходимы танки и самолеты, а не доллары и контракты.

Так исходя уже из первого года войны видно, что поставки были неравномерны и составили около 4% общего объема промышленной продукции, выпущенной в СССР, по отдельным видам техники и вооружения. Их роль была значительной: 13% по самолетам, 7% — по танкам, 200% — по автомобилям. В дальнейшем было подписано еще несколько протоколов, последний, четвертый, действовал с июля 1944 года до 12 мая 1945 г. Он действовал до окончания войны России с Японией. Япония капитулировала 2 сентября 1945 года, а 20 сентября 1945 все поставки по ленд-лизу в СССР были прекращены.

А теперь рассмотрим, через какие маршруты проходили поставки в Россию.

Поставки в СССР происходили по нескольким направлениям: тихоокеанский, трансиранский и арктические конвои, Черное море, Советская Арктика. Учитывая, что в основном поставки ленд-лиза доставлялись морем, самым безопасным и удобным можно назвать тихоокеанский путь

из Аляски на Дальний Восток (который составлял около 46 процентов от общего объема поставок) и Северный Ледовитый океан (процент поставок через который доходил до 3%). Однако он был неудобен тем, что в дела поставок постоянно вмешивалась Япония, задерживая суда или затпливая их.

Трансиранский путь начал действовать позже, после подписания соглашения между СССР, Англией и Ираном, по которому на территории Персии были расположены британские и советские войска. Но и у него были минусы: он был слишком продолжительным, да и место само по себе было беспокойным. Поэтому в 1945 г. вместо Иранского пути стал использоваться черноморский маршрут. А наиболее известным был арктический конвой. Но так как на этом пути активно действовали немцы, путь был опасен и не был основным. По объемам провозимого груза он уступал как Трансиранскому пути, так и Дальнему Востоку.

Роль поставок по Ленд-Лизу

В послевоенные годы, с обострением отношений между СССР, США и Великобританией, возникли споры относительно того, чей вклад в победу над фашизмом был решающим. Историки стран Запада, подробнейшим образом описывая операции на море, бои в Африке, упоминали о Восточном фронте лишь мимоходом, как второстепенном театре военных действий. Советские историки пытались доказать, будто СССР практически один разгромил Германию и Японию, в то время как союзники лишь пожинали плоды его успехов, занимая почти не обороняемые территории.

Так при изучении ленд-лиза в историографии прослеживается тенденция как к преувеличению, так и к преуменьшению роли поставок США. Например, в «Краткой истории» Великой Отечественной войны отмечается, что «СССР действительно получил во время войны по ленд-лизу некоторые виды вооружения, а также важные для народного хозяйства машины, оборудование, материалы, в частности паровозы, горючее, средства связи, различные виды цветных металлов и химикатов. Существенной помощью явилась, например, поставка США и Англией 401 400 автомобилей. Однако в целом эта помощь не была сколько-нибудь значительной и никак не могла оказать решающего влияния на ход Великой Отечественной войны». А Черчилль назвал программу «самым бескорыстным актом в истории всех стран». Так кто же прав?

То, что СССР успешно оборонял собственную территорию и тем самым дал США выиграть время для мобилизации ресурсов, не означает, что он мог выиграть войну в Европе без открытия второго фронта. В 1944 году Германия все еще оставалась сильным противником, не уступающим СССР по военной мощи. Кроме того, союзники разгромили основные силы Италии, вели бомбардировки территории Германии, которые ослабили ее экономический потенциал. Определенную помощь СССР представили поставки союзников по ленд-лизу. Хотя они поступали нерегулярно.

Очевидным является тот факт, что без западных поставок России было бы сложно противостоять захватчикам. Даже Сталин в начале войны считал невозможным без помощи устоять в длительном бою против мощной как в экономическом, так и в материальном плане Германии. Многие военные руководители отмечали, что преодолеть эту неготовность можно только за полгода или год. Лишившись многих сотен предприятий, для СССР и правда были важны поставки сырья, материалов и жизненно необходимого вооружения. Тем более что перестраивающаяся на военный лад советская экономика сократила от 30 до 70 процентов производство в важнейших отраслях. И пока не был налажен выпуск, она нуждалась в помощи.

Из США шли большие поставки продовольствия, обеспечивая высококалорийным питанием армию и мирных граждан. Особо важно это было для Ленинграда и городов Севера. Большую роль играли и средства связи, и радиооборудование. Так как в условиях войны обеспечение связи между штабами фронтов, армий и аэродромов было очень важным. Поступление американских радиостанций В-100 установило ранее отсутствовавшую связь в звене «дивизия-полк».

Возможно, особенность отечественной историографии связана нежеланием России утверждения военно-экономического превосходства США. Но невозможно отрицать роль поставок, без которых бы не смогли сформироваться резервы и без которых не смогли бы продолжить войну. Бесспорно, что при большей степени взаимного доверия между сторонниками, лучшей координации их действий война могла бы быть выиграна быстрее и с меньшими потерями. Но в то же время очевидно, что затягивание войны привело бы к появлению не только у США, но и у фашистской Германии ядерного оружия, что было бы чревато катастрофой для всего человечества.

Литература:

1. Ленд-Лиз // http://dic.academic.ru/dic.nsf/dic_diplomatic/735/ЛЕНД#sel=6:1,6:42;10:1,10:21
2. Бутенина Н. В. Ленд-лиз — сделка века. — Приложения. — С. 236–302
3. Стеттиниус Э. Ленд-лиз — оружие победы // <http://militera.lib.ru/memo/usa/stettinius/index.html>
4. Поздеева Л. В. Ленд-лиз для СССР: дискуссия продолжается // Вторая мировая война. Актуальные проблемы. М., 1995. — С. 324–339.
5. Соколов Б. В. Правда о Великой Отечественной войне (Сборник статей) // < <http://militera.lib.ru/research/sokolov1/04.html> >
6. Стеттиниус Э. Ленд-лиз — оружие победы // <http://militera.lib.ru/memo/usa/stettinius/index.html>

Заключение

Еще в октябре 1940 года, до начала войны, Рузвельтом было объявлено решение о предоставлении излишних средств США для нужд России (вооружения и снаряжения). Уже тогда Россия получила гарантии о предоставлении необходимых поставок. А после нападения нацистов большие сражения на русских фронтах привели к пересмотру первоначальных планов программы ленд-лиза, к ее существенному расширению. В условиях войны Ленд-лиз стал важнейшим инструментом сотрудничества СССР и США. И, безусловно, эти поставки играли положительную роль для Советского Союза.

По ленд-лизу поступали транспортные суда, танки, самолеты, тракторы, динамит, торпеды, радиолокаторы, хлопок, кожа, ботинки... Доставляемые материалы были жизненно необходимы стране. Эти поставки по ленд-лизу в значительной мере компенсировали урон СССР в танках и самолетах. Участникам перевозок грузов ленд-лиза в память их подвигов на транспортных и военных флотах сейчас установлены мемориальные плиты. Подобные памятники являются символом огромной и бескорыстной помощи, оказанной США и Великобританией, памятью о мужестве тех, кто с риском для жизни доставлял в СССР все необходимое для Победы.

После окончания войны, значительная часть техники, поступившей из США, осталась в России и использовалась в народном хозяйстве. Советские специалисты получили возможность познакомиться с современными конструкциями, некоторые технические решения стали основой для отечественных разработок.

Но все же, несмотря на значимость поставок по ленд-лизу, решающими факторами победы являлись военно-экономический потенциал СССР, героизм и самоотверженность советского народа на фронте и в тылу.

ПОЛИТОЛОГИЯ

О финансовой зависимости Афганистана от международного сообщества

Шашок Лариса Александровна, преподаватель

Московский государственный институт международных отношений (университет) МИД России

Статья посвящена анализу текущей экономической ситуации в Афганистане. Рассматриваются факторы его финансовой зависимости от государств, оказывающих поддержку в достижении перемирия. Анализируются финансовые риски и перспективы восстановления афганской экономики.

Ключевые слова: Афганистан, Центральная Азия, экономический кризис, региональная политика, внутривнутриполитический кризис

Даже после вывода из Афганистана сил международной коалиции в обозримом будущем страна будет продолжать полагаться на иностранную финансовую поддержку. По мере того как афганское правительство и талибы медленно продвигаются вперед в вопросах перемирия, отсутствие финансовой независимости страны преподносится как главный стимул для формирования единой политической системы, членам которой также придется приложить усилия для привлечения иностранной помощи.

Президент Афганистана Ашраф Гани неоднократно заявлял, что поддержка важна не только для развития, но и для мира. По его мнению, сокращение иностранной помощи приведет к серьезным сбоям в сфере государственных услуг, негативно отразится на уровне жизни населения, а это в любом случае поставит под угрозу с трудом завоеванный мир.

Афганистан зависел от иностранной помощи и притока денег на протяжении большей части своего существования. Кабул полагается на международную финансовую поддержку на протяжении вот уже более века. Десятилетия боевых действий и вторжения мировых сверхдержав вынудили Афганистан сосредоточиться в основном на выживании, а не на развитии, в результате чего государство утратило экономическую независимость [1].

Годы, когда Афганистан недополучал иностранную помощь (например, во время гражданской войны 1990-х годов или при режиме талибов), были катастрофическим временем для страны. США и Советский Союз боролись за влияние в Афганистане с 1950-х по 1970-е годы. СССР инвестировал более 1 млрд долларов в экономическую помощь, в то время как большинство крупных инфраструктурных проектов Афганистана, таких как плотины гидроэлектростанций и дорожные сети, были построены при поддержке обоих государств. Во время афгано-советской войны 1979–1989 годов Кремль выделил миллиарды долларов на строительство дорог, школ и зданий, а также оказывал поддержку действующему афганскому режиму, финансируя его правительство и вооруженные силы [1].

Проблема иностранной зависимости по-прежнему вызывает серьезную озабоченность в послевоенном Афганистане, особенно когда правительство пытается выступить посредником в значимой сделке по разделению власти с радикальным исламистским движением «Талибан» (запрещено в РФ) на фоне хрупких мирных переговоров. Участники прошедшей 23–24 ноября 2020 года конференции доноров Афганистана 2020 Afghanistan Conference, организованной Финляндией и правительством Афганистана при поддержке ООН в Женеве, планируют предоставить стране в общей сложности 12 млрд долларов финансовой помощи на период с 2021 по 2024 год, чтобы помочь Афганистану продвигаться к миру, процветанию и самообеспечению [4].

Пожертвования сопровождаются строгими условиями, такими как ежегодные взносы в обмен на помощь. На предыдущей конференции в 2016 году доноры пожертвовали Афганистану примерно 15,2 млрд долларов. В связи с неизбежным сокращением численности иностранных войск в ближайшие месяцы, ростом насилия в стране и растущим влиянием «Талибана» в ряде провинций международное сообщество по-прежнему обеспокоено тем, будет ли обеспечен прогресс в области прав человека, образования и развития в целом [4].

Выделение иностранной помощи Кабулу вряд ли прекратится в ближайшие годы, так как финансовая зависимость страны слишком высока. Однако более серьезная проблема заключается в том, насколько эффективно Афганистан будет использовать выделяемые ресурсы, ведь нет сомнений в том, что крупные денежные потоки являются фактором, способствующим коррупции.

Большие объемы денежных средств увеличивают риск коррупции, расточительства и побочных расходов, а это означает, что на нужды рядовых афганцев будет выделено намного меньше финансовой помощи. Согласно организации Transparency International, Афганистан занимает третье место в мире по уровню коррупции, которая способствует снижению уровня жизни и отсутствию функционирующих институтов. Но жизненно важные интересы в сфере

безопасности и политические интересы побуждают международное сообщество под эгидой США продолжать оказывать стране всестороннюю помощь [6].

Согласно отчету Специального генерального инспектора по восстановлению Афганистана (SIGAR) Вашингтон с 2001 года выделил Афганистану примерно 132 млрд долларов на восстановление, в основном на военные нужды. Лишь небольшая часть международной помощи идет на развитие гуманитарного сектора, в то время как миллиарды ежегодно тратятся на поддержку сил безопасности и финансирование правительства [5].

Так, в отчете, опубликованном ранее в этом году, организация «Врачи без границ» предупредила, что, несмотря на десятилетия международной поддержки, афганцы продолжают бороться за доступ к необходимой медицинской помощи в условиях роста уровня насилия и бедности. С тех пор как в 2001 году талибов отстранили от власти, сменявшие друг друга афганские правительства предпринимали различные шаги, чтобы повысить шансы страны на самообеспечение [2].

Афганистан стал членом Всемирной торговой организации, в результате чего его торговые взаимоотношения с другими странами стали более разноплановыми. Произошла реформа закона о банкротстве, что повысило доверие инвесторов к банковскому делу. В целом, успехи, до-

стигнутые при администрации Гани, помогли Кабулу встать на устойчивый путь, хоть умеренного, но развития. Были построены крупные водохранилища, реформирован закон о горнодобывающей промышленности. Более того, в ноябре 2020 года правительство Афганистана подписало с компанией Siemens Energy соглашение о создании в стране энергетического узла путем разработки современной, устойчивой и рентабельной энергосистемы. В рамках трехэтапного плана Siemens Energy будет поддерживать энергетический сектор Афганистана путем внедрения методов надежного и доступного электроснабжения при одновременном решении вопросов эффективного использования природных ресурсов, чтобы улучшить поток доходов, возвращаемых правительству [3].

С точки зрения правительства, Афганистан, вероятно, будет зависеть от иностранной помощи еще долгие годы, пока не установится полная стабильность политического ландшафта и не будут определены экономические перспективы. Однако параллельно с политическим урегулированием Афганистан может начать усиливать взаимодействие с другими региональными акторами, создавая больше торговых маршрутов, разрабатывая соглашения с соседними странами и, наконец, сможет полностью использовать потенциал горнодобывающего и энергетического секторов, которые дают импульс экономическому росту.

Литература:

1. Экономика Афганистана: учебное пособие / Д. П. Елагин, Н. М. Мамедова; Моск. гос. ин-т междунар. отношений (ун-т) МИД России, каф. мировой экономики. — М.: МГИМО-Университет, 2020. — 265, [1] с. (Экономика стран и регионов мира/ [ред. совет серии: А. В. Торкунов/пред./и др./]).
2. Reality Check: Afghanistan's neglected health care crisis, Doctors Without Borders, March 2020;
3. Siemens Energy signs agreement to develop Afghanistan as an energy hub, <https://press.siemens-energy.com/global/en/pressrelease/siemens-energy-signs-agreement-develop-afghanistan-energy-hub>.
4. Strong support for Afghanistan at the 2020 Afghanistan Conference, https://um.fi/afghanistan-conference-2020-news/-/asset_publisher/FZD0VyzqdZXC/content/vahva-tuki-afganistanille-vuoden-2020-apukonferenssissa?_com_liferay_asset_publisher_web_portlet_AssetPublisherPortlet_INSTANCE_FZD0VyzqdZXC_assetEntryId=32097894;
5. The Special Inspector General for Afghanistan Reconstruction: High-Risk List, <https://www.csis.org/events/special-inspector-general-afghanistan-reconstruction-high-risk-list>;
6. Transparency International announces establishment of national contact in Afghanistan, <https://www.transparency.org/en/press/transparency-international-announces-establishment-of-national-contact-in-afghanistan>;

ПСИХОЛОГИЯ

Регрессионная терапия как метод коррекции тревожных и депрессивных расстройств

Каминский Александр Эдуардович, студент магистратуры
Тольяттинский государственный университет

В статье автор описывает ключевые особенности регрессионной терапии как эффективного метода коррекции тревожных и депрессивных расстройств.

Ключевые слова: депрессия, тревожность, регрессионная терапия, эриксоновский гипноз

Повышенная тревожность и депрессия входят в перечень основных клинических проблем в психологической и психиатрической практике, поэтому их изучение представляет одну из важных задач научной психологии.

Тревожность как черта личности присутствует в той или иной степени у каждого человека, иногда нервничать или тревожиться — это нормально. Повышенная тревожность как симптом отличается от тревожности как черты личности причиной возникновения, длительностью, степенью выраженности эмоциональной реакции.

Повышенная тревожность — устойчивая личностная особенность, которая сохраняется на протяжении длительного времени. Она возникает в результате негативного, травмирующего воздействия из окружающей социальной или внутренней среды и влияет на поведение человека, увеличивая частоту проявления защитных реакций, например, компенсации. Чаще всего повышенная тревожность возникает в том случае, если в детстве потребности человека игнорировались и не удовлетворялись. В подростковом возрасте укреплению тревожности как личностной особенности человека способствует заниженная самооценка. Повышенная тревожность закрепляется как следствие циклической цепочки: возникает негативный эмоциональный опыт, он накапливается и оказывает отрицательное влияние на функционирование организма и психики, вследствие чего формируется тенденция негативно оценивать свое будущее (ожидать негативного опыта), что усиливает тревожность [5]. Возникновение повышенной тревожности может быть связано также с особенностями нервной системы, ее нейродинамическими свойствами [3], чувствительностью и эмоциональной возбудимостью [4].

Повышенная тревожность при отсутствии лечения заметно снижает качество жизни, оказывая влияние на все сферы жизни; она может приводить к психосоматическим заболеваниям, повышает риски возникновения суицидальных мыслей или действий. Поэтому люди с повышенной тревожностью нуждаются в получении психологической помощи, которая поможет предотвратить ее негативные следствия.

И повышенная тревожность, и депрессия сопровождаются общим истощением психического состояния и организма человека, однако механизмы этих явлений существенно отличаются друг от друга.

Депрессия — одно из самых сложных и самых распространенных психических расстройств, характеризующееся многообразием симптомов и разновидностей. По определению Всемирной Организации Здравоохранения, депрессия — это «широко распространенное психическое нарушение, которое характеризуется унынием, потерей интереса, неспособностью радоваться и получать удовольствие, чувством вины или низкой самооценкой, нарушениями сна, аппетита, чувством усталости и плохой концентрацией» [1, с. 337].

В настоящее время депрессия все чаще рассматривается как хроническое заболевание [9], которое при отсутствии лечения приводит к снижению трудоспособности (вплоть до полной ее потери) и существенному увеличению суицидального риска. Данные исследований показывают, что депрессия — причина большинства самоубийств в мире [10].

Таким образом, депрессию и повышенную тревожность объединяют следующие характеристики: эти состояния в современном мире широко распространены и число их растет, они представляют опасность для психического благополучия людей и потому их важно корректировать. В данной статье мы рассмотрим возможности регрессионной терапии как способа оказания помощи людям с повышенной тревожностью и депрессивными расстройствами.

Регрессионная терапия — это метод, который представляет собой синтез психоанализа и гипнотерапии. Погружение в воспоминания в рамках этого метода используется для того, чтобы получить ответы на актуальные запросы клиента, помочь ему решить текущие проблемы.

Особое значение для развития регрессивной терапии имеет подход М. Эриксона. Этот подход предполагает единую стратегическую деятельность для получения доступа к тем бессознательным аспектам психики человека, ко-

торые могли бы способствовать адекватному решению его текущих психологических проблем. Один из ключевых элементов этой деятельности — недирикативный гипноз, подразумевающий применение трансового состояния для улучшения взаимопонимания между терапевтом и клиентом [2]. Основным отличием регрессионной терапии от иных гипнотических техник является именно акцент на улучшении взаимопонимания между психотерапевтом и пациентом.

Недирикативный гипноз позволяет клиенту на более глубоком уровне выразить его бессознательные поведенческие реакции, которые не были бы выражены вне этого состояния. Эти поведенческие реакции происходят по воле клиента.

Состояния, которые возникают у клиента в ходе гипнотического воздействия, называются трансовыми, и их развитие предполагает два этапа:

1. Вначале терапевт использует волевое усилие человека, например, просит смотреть на определённый предмет, вообразить что-то, изменить положение тела или совершить иное действие, которое может быть выполнено сознательно;

2. На втором этапе терапевт начинает вводить пациента в транс посредством своих действий: голоса, команд, описания ощущений и т. д. На этом уровне терапевт работает с бессознательным человека, которое не может быть ему подконтрольно.

Подчеркнем, что гипноз в рамках регрессионной терапии является средством, которое позволяет выразиться бессознательному клиенту, а не средством подчинения клиента воле психотерапевта. Команды и просьбы последнего лишь создают некоторое поле, рамки, в которых проявляется бессознательное клиента. Самым ценным результатом гипнотического воздействия являются реакции клиента и его поведение в этих рамках.

Показано, что регрессионная терапия снижает выраженность тревожных или депрессивных симптомов, способствует снижению выраженности аффективных реакций, успокаивает. Регрессионный терапевт использует следующие методы поддержки:

1. Сопровождение — это способ помочь пациенту взглянуть глубже и шире на себя и свою жизнь, детализировать в памяти какие-то моменты из своего прошлого, задействовать органы чувств, проассоциировать с образами для лучшего понимания себя и т. д.;

2. Ратификация — способ воздействия на пациента во время погружения в транс, выражающийся в положительной оценке поведения пациента, которое приводит к успешному погружению в трансовое состояние.

3. Ведение — образование уникального опыта для пациента на основе уже существующего. Как правило, метод применяется для терапии или предупреждения угроз ментальному здоровью;

4. Диссоциация — метод, применение которого способно показать пациенту его самого со стороны волевым усилием, как правило, через воспоминания;

5. Релятивизация — увеличение степени свободы пропорционально неоднозначности высказываний психотерапевта, их нефальсифицируемости, что, в свою очередь, снижает сопротивление. [8]

Регрессионная терапия показала себя как достаточно эффективный инструмент работы с тревожными и депрессивными расстройствами.

Эриксоновский гипноз способен снимать ситуативную тревогу [6]. После каждого сеанса у пациентов происходят изменения, заметные извне. Люди перестают комкать в руках мелкие предметы, откладывают в сторону лишние вещи, поза становится более расслабленной и заинтересованной. Мышцы лица расслабляются, меняется выражение лица. Человек перестает защищаться, он быстрее проникается доверием к психологу. То есть снимается тревожность как симптом. Однако тревожность как личностное свойство, имеющее более глубокие корни, может остаться. Тем не менее, даже поверхностное устранение симптомов и снятие зажимов позволяет продолжить более глубокую работу с пациентом.

В рамках регрессионной терапии в лечении депрессии самой важной задачей является уменьшение негативного влияния депрессивных эпизодов посредством успокоения и снятия тревожных симптомов. Необходимо добавить, что регрессионный метод терапии показывает свою эффективность в условиях неглубоких депрессий, где представляется возможным разрешение ситуации с помощью краткосрочного снятия симптомов. Глубокая проработка проблемы на бессознательном уровне в условиях тяжелых депрессий в данном случае недостижима [2].

В настоящее время автором статьи проводится эмпирическое исследование, направленное на изучение эффективности регрессионной терапии для коррекции тревожных и депрессивных расстройств. В рамках этого исследования клиенты до и после терапии заполняют стандартизированные методики, измеряющие уровень тревожности, депрессии, психологического благополучия и осмысленности жизни. Предполагается, что это исследование позволит получить информацию об изменениях, происходящих после регрессионной терапии не только на поведенческом уровне (уровне наблюдаемых симптомов), но и на когнитивном уровне.

Литература:

1. ВОЗ. МКБ-10, классификация психических и поведенческих расстройств: клинические описания и диагностические указания. Женева, Швейцария: Всемирная Организация Здравоохранения; 1992.
2. Доморацкий В. А. Современная психотерапия: краткосрочные подходы. — Минск: БГУ, 2008. — 219 с.

3. Ильин Е. П. Дифференциальная психофизиология (возможности человека и свойства нервной системы). Челябинск, 1999. 324 с.\
4. Мерлин В. С. Очерк интегрального исследования индивидуальности. М.: Педагогика, 1986. 263 с.
5. Прихожан А. М. Причины, профилактика и преодоление тревожности // Психологическая наука и образование. 1998. № 2. С. 11–17.
6. Римская Т. Г., Мироненко Т. И. Влияние эффективности эриксоновского гипноза на снижение состояния тревоги в процессе психологического консультирования //Международный журнал прикладных и фундаментальных исследований. — 2014. — №. 11–5. — С. 811–812.
7. Хейли Д. Необычайная психотерапия: Психотерапевтические техники Милтона Эриксона. — 1986.
8. Эриксон М. «Глубокий гипнотический транс: индукция и использование». — Симферополь: Изд-во «Ренومه», 1998
9. Andrews G. Should depression be managed as a chronic disease? BMJ, 2001, 322 (7283):419–421.
10. Gilbert P. Depression: The Evolution of Powerlessness. Hove: Lawrence Erlbaum Associates, 1992.

ПЕДАГОГИКА

К проблеме отсутствия мотивации изучения иностранного языка в ссузах

Шумилова Ксения Васильевна, студент магистратуры
Бурятский государственный университет имени Доржи Банзарова (г. Улан-Удэ)

Статья посвящена проблеме отсутствия мотивации к изучению иностранного языка учащимися средне-специальных учебных учреждений. Цель статьи — уточнить понятие мотивации, определить виды мотивации и структуру ее формирования в контексте учебного процесса, определить уровень и факторы мотивации к изучению иностранного языка у студентов ссуза неязыкового профиля.

Ключевые слова: мотивация, мотив, учебная мотивация, мотивация к изучению иностранного языка, внутренние и внешние мотивы, иностранный язык, ссуз, неязыковой профиль.

Специфика современного образовательного процесса, который выделяет в качестве первостепенной проблему подготовки компетентных конкурентоспособных специалистов, все чаще имеет дело с крайне низким уровнем мотивации студентов ссузов к изучению иностранного языка. Однако владение иностранным языком является одним из важных составляющих высокого уровня конкурентоспособности на рынке труда на данный момент. Это умение выступает в качестве существенного компонента профессиональной деятельности современного специалиста любого профиля, что обуславливает необходимость качественной языковой подготовки студентов неязыковых учебных учреждений, а также необходимость поиска новых педагогических технологий обучения и создания таких педагогических условий, которые способствовали бы повышению результативности процесса обучения.

В последнем поколении ФГОС иностранный язык является обязательной дисциплиной для обучения как в высших учебных заведениях, так и при подготовке специалистов среднего звена. Особое внимание следует уделить средне-специальным учебным заведениям неязыкового профиля, потому, как показывает практика, студенты ссузов демонстрируют неоднозначное отношение к предмету «Иностранный язык». Преподаватели зачастую сталкиваются с низким уровнем мотивации к изучению иностранного языка, что значительно влияет на уровень подготовки будущих специалистов. В связи с этим проблема отсутствия мотивации к изучению иностранного языка у студентов ссузов является одной из наиболее актуальных тем в современном образовании.

Термин «мотивация» произошел от латинского слова *motivo*, что в переводе означает «двигаю». Е. П. Ильин в своей книге «Мотивация и мотивы» пишет, что впервые этот термин был употреблен А. Шопенгауэром в статье «Четыре принципа достаточной причины» (1900–1910) [6, с. 65]. В настоящее время мотивация как психическое явление трактуется по-разному. В. К. Вилюнас определяет мотивацию

как «совокупную систему процессов, отвечающих за побуждение и деятельность» [2, с. 191]. Ж. Годфруа считает, что «мотивация — это совокупность факторов, поддерживающих и направляющих, то есть определяющих поведение» [3, с. 142]. К. К. Платонов определяет ее как «совокупность мотивов» [10, с. 97], а, например, М. Ш. Магомед-Эминов рассматривает мотивацию «как процесс психической регуляции конкретной деятельности» [8, с. 173].

Большинство ученых связывают понятие мотивации с понятием мотива, который можно обозначить как побуждение к деятельности, связанное с удовлетворением потребностей человека; совокупность внешних и внутренних условий, вызывающих активность субъекта и определяющих ее направленность. В качестве мотива выступают присущие данному обществу объективные ценности, интересы и идеалы. В случае принятия их человеком они приобретают личностный смысл и побудительную силу. Более того, мотивация зачастую выступает как средство или механизм реализации уже имеющихся мотивов: возникла ситуация, позволяющая реализовать имеющийся мотив, появляется и мотивация, т. е. процесс регуляции деятельности с помощью мотива. Например, В. А. Иванников считает, что процесс мотивации начинается с актуализации мотива [5]. Такая трактовка мотивации обусловлена тем, что мотив понимается как предмет удовлетворения потребности [7, с. 311], что означает, что мотив дается человеку как бы готовым, то есть его не надо формировать, а лишь актуализировать, вызвать в сознании человека его образ.

На разработку проблемы мотивации большое влияние, хотя и в разной степени, оказали представления общепсихологического плана, сложившиеся в основных психологических школах, яркими представителями которых являлись Л. С. Выготский, Л. И. Божович, А. Маслоу, З. Фрейд, А. Адлер, Г. Салливан, Э. Фромм, К. Г. Юнг и др. Сегодня проблема мотивации интересует большое количество ученых, таких как Е. П. Ильин, Л. А. Ерофеева, И. А. Макеева;

Т. А. Бирюкова, Е. В. Воробьева и др. В работах данных ученых рассматриваются вопросы формирования мотивации учебной деятельности студентов, использования творческих заданий в учебной деятельности, взаимосвязи интеллекта и мотивации достижения и т. д.

Говоря о мотивации как о психологическом явлении, необходимо выделить ее виды. Существует несколько классификаций мотивации: подавляющее большинство ученых выделяет внутреннюю или интринсивную (связанную с содержанием деятельности, но не с внешними обстоятельствами) и внешнюю или экстринсивную мотивации (не связанную с содержанием какой-либо деятельности, а обусловленную внешними для человека обстоятельствами) [6, с. 67]. Дополнительно к этому некоторые ученые, например, В. Г. Асеев, выделяют положительную (основанную на положительных стимулах) и отрицательную (основанную соответственно на отрицательных стимулах) мотивации [1, с. 49]; третья группа исследователей, таких как Е. П. Ильин, рассматривает устойчивую (основанную на естественных потребностях человека) и неустойчивую (требующую постоянной внешней поддержки) мотивации [6, с. 73].

Особое внимание в психолого-педагогических исследованиях отводится проблеме учебной мотивации. Мотивация учащихся или учебная мотивация — это очень важный этап на пути формирования у учащихся мотивов, которые могут придать учёбе смысл, а сам факт учебной деятельности сделать важной целью для ученика или студента. В ином случае успешное обучение станет невозможным.

Учебная мотивация характеризуется сложной структурой. В качестве основных ее компонентов Б. Вернер [10] выделяет следующие мотивы:

- гражданский (учение как подготовка к будущей жизни в обществе);
- познавательный (приобретение знаний и навыков, сюда же относится содержание учебной деятельности и учебного материала);
- социальной идентификации с преподавателем (соответствует требованиям преподавателя и высоких учебных достижений студентов);
- социальной идентификации с родителями (соотносится с ожиданиями родителей в области учебы и поведения);
- переживания (связан с привлекательностью учебного материала, его разнообразием и занимательностью);
- материальный (учение как предпосылка материальной обеспеченности в будущем);
- значения (приобретение и поддержание высокого социального престижа среди сверстников).

Также в отдельных источниках можно встретить другие виды мотивов, выделяемые учеными. Например, А. Маслоу, который отождествлял понятие мотива с понятием потребности, выделял физиологические, социальные и другие потребности [9]. Некоторые ученые подразделяют мотивы

на осознаваемые и неосознаваемые, мотивы-стимулы и мотивы-смыслы и др.

Мы считаем, что с точки зрения мотивации учебной деятельности наиболее подходящей является классификация мотивов Б. Вернера, которая отражает все необходимые стороны процесса становления мотивации в обучении. Среди предложенных мотивов наиболее значимым, на наш взгляд, является познавательный мотив, включающий в себя такой важный аспект обучения как содержание учебной деятельности и учебного материала. На практике уже давно доказано, что чем интересней учебный материал и чем больше обучающийся вовлечён в активный процесс обучения, тем более повышается и его мотивация к этому процессу [6, с. 264].

Следует отметить, что учебная деятельность побуждается не одним мотивом, а целой системой разнообразных мотивов, которые дополняют друг друга, находятся в определенном соотношении между собой. Однако не все мотивы имеют одинаковое влияние на учебную деятельность. Одни из них — ведущие, другие — второстепенные. Ведущие мотивы связаны с внутренним обретением личностных смыслов учебной деятельности студентов, в то время как второстепенные мотивы обусловлены внешними факторами и не связаны непосредственно с содержанием процесса обучения.

Отдельное внимание уделяется формированию мотивации к изучению иностранного языка. Как показывают многочисленные исследования, проблема низкого уровня мотивации к изучению иностранного языка или вовсе ее отсутствие зачастую встречается не только на этапе среднего общего образования, но и на этапе средне-специального и высшего уровней образования. Особенно остро эта проблема стоит в ссузах неязыкового профиля, потому что, несмотря на требования учебной программы и современную обстановку в мире, будущие специалисты не придают иностранному языку особого значения. Речь идет об отсутствии как внутренней, так и внешней мотивации к изучению непрофильного предмета.

Для исследования уровня мотивации к изучению иностранного языка в ссузах, а также для выявления факторов, влияющих на уровень мотивации, на основе тест-опросника Т. Д. Дубовицкой [4, с. 75] мы разработали диагностическую анкету, вопросы которой соотносятся с классификацией мотивов Б. Вернера. Анкета была создана при помощи сервиса Google Формы и состоит из 30 вопросов. Анкетирование было проведено среди студентов одной группы ссуза неязыкового профиля г. Улан-Удэ и, к сожалению, выявило действительно низкий уровень мотивации к изучению иностранного языка, а также основные факторы, влияющие на это. При подсчете баллов, полученных за ответы, мы опирались на следующую градацию: 0–15 баллов — низкий уровень мотивации, 16–24 баллов — средний уровень мотивации, 25–30 баллов — высокий уровень мотивации. Полученные результаты мы можем увидеть на рисунке 1.



Рис. 1. Результаты анкетирования

Подавляющее большинство студентов из группы, а именно 68% (17 человек) имеют низкий уровень мотивации, 28% (7 человек) — средний уровень и всего 4% (1 человек) из 25 студентов имеет высокий уровень мотивации. Также данная диагностика позволила выделить ряд факторов, влияющих на это: полное отсутствие либо присутствие в небольшом объеме таких мотивов, как познавательный, гражданский, социальной идентификации как с преподавателем, так и с родителями, мотив значения. Это значит, что изучению иностранного языка не придают особой ценности, несмотря на его высокую значимость в современном обществе, а также учащимся не интересно или непонятно содержание учебной деятельности, отсутствует эффективное взаимодействие учащегося с преподавателем и родителями, имеющими возможность оказывать влияние на повышение уровня мотивации к изучению иностранного языка.

Несмотря на высокую осведомленность современным положением дел в мире, широкую доступность использо-

вания новых информационных технологий в качестве дополнительного источника для снятия трудностей, возникающих в процессе обучения, а также высокий уровень подготовки педагогов, студенты ссуза все же имеют крайне низкий уровень мотивации к изучению иностранного языка. Данное положение дел противоречит требованиям стандартов и современной ситуации в образовательном процессе, когда конкурентоспособный специалист должен владеть иностранным языком. Таким образом, проведенное исследование доказывает наличие серьезной проблемы с мотивацией к изучению иностранного языка студентами ссузов неязыковых профилей и необходимости принятия мер по ее решению. Одним из путей выхода из сложившейся ситуации, на наш взгляд, может стать применение в учебном процессе современных веб-сервисов, которые уже доказали свою эффективность в повышении уровня мотивации к изучению иностранного языка.

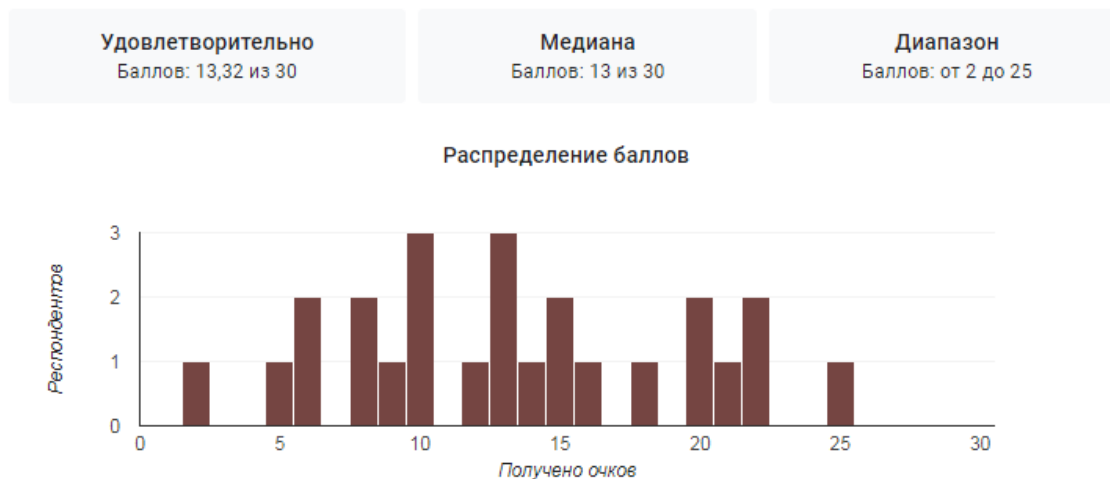
Литература:

1. Асеев В. Г. Мотивация поведения и формирования личности. — М.: «Мысль», 1976. — 158 с.
2. Вилюнас В. К. Теория деятельности и проблема мотивации // А. Н. Леонтьев и современная психология. — М.: Изд-во МГУ, 1983. — С. 191–200.
3. Годфруа Ж. Что такое психология: в 2-х т. — М.: Мир, 1992. — 376 с.
4. Дубовицкая Т. Д. К проблеме диагностики учебной мотивации // Вопросы психологии. — 2005. — № 1. — С. 73–77.
5. Иванников В. А. К сущности волевого поведения // Психологический журнал. — 1985. — Т. 6, № 3.
6. Ильин Е. П. Мотивация и мотивы. — СПб.: Питер, 2000. — 508 с.
7. Леонтьев А. Н. Лекции по общей психологии: Учебное пособие для студентов вузов, обучающихся по специальности «Психология». — М.: Смысл, 2000. — 509 с.
8. Магомед-Эминов М. Ш. Трансформация личности [Текст]: Учебное пособие по психологии личности для психоаналитических учебных заведений — М.: ПАРФ, 1998. — 494 с.
9. Маслоу А. Дальние пределы человеческой психики. — СПб.: Евразия, 1999. — 430 с.
10. Платонов К. К. Структура и развитие личности [Текст] / отв. ред. А. Д. Глоточкин. — М.: Наука, 1986. — 254 с.
11. Werner B. A theory of motivation for some classroom experiences // Journal of Educational Psychology. — 1999. — 240 p.

Научное издание

Исследования молодых ученых

Выпускающий редактор Г. А. Кайнова
Ответственные редакторы Е. И. Осянина, О. А. Шульга, З. А. Огурцова
Оформление обложки Е. А. Шишков
Подготовка оригинал-макета О. В. Майер

Материалы публикуются в авторской редакции.

Подписано в печать 24.03.2021. Формат 60x84/8. Усл. печ. л. 8,8. Тираж 300 экз.

Издательство «Молодой ученый». 420029, г. Казань, ул. Академика Кирпичникова, д. 25.

Отпечатано в типографии издательства «Молодой ученый», г. Казань, ул. Академика Кирпичникова, д. 25.